

# FLYING START.

Plane and simple.



## Keyboard Case

Toetsenbordhoes

Étui Clavier

Tastaturhülle

945701 - BBITKBC001

945702 - BBITKBC002

945703 - BBITKBC003

945704 - BBITKBC004

947501 - BBITKBC005

947502 - BBITKBC006

947503 - BBITKBC007

947504 - BBITKBC008

964305 - BBITKBC009

964306 - BBITKBC010





# TABLE OF CONTENTS

- IMPORTANT INFORMATION BEFORE USE** **4**
  
- 1. THIS IS HOW YOU SET UP YOUR KEYBOARD COVER** **5**
  - 1.1 Place your iPad in the keyboard cover . . . . .5
  - 1.2 Remove your iPad from the keyboard cover . . . . .5
  
- 2. CONNECT YOUR KEYBOARD COVER TO YOUR IPAD** **6**
  
- 3. CHARGE YOUR KEYBOARD COVER** **7**
  
- 4. KEYS AND FUNCTIONS** **8**
  - 4.1 11-inch models . . . . .8
  - 4.2 13-inch models . . . . .8
  
- 5. COMBINATIONS WITH THE MOUSE PAD** **9**
  
- DECLARATION OF CONFORMITY** **12**

## **IMPORTANT INFORMATION BEFORE USE**

You can use the BlueBuilt Tablet Keyboard Cover Black with iPadOS 13 and newer. Update iPadOS to iPadOS 16 for the highest user-friendliness.

### **VIEW YOUR IPAD SYSTEM VERSION**

Go to 'Settings' on your iPad. Then choose 'General'. Choose 'About' and read the iPadOS version there. Want to update it? Choose 'Update Software'. Choose 'Download' and then 'Update Now'. Follow the next steps on your iPad.

# 1. THIS IS HOW YOU SET UP YOUR KEYBOARD COVER

## 1.1 PLACE YOUR IPAD IN THE KEYBOARD COVER

Gently place your iPad on the magnetic part of the cover. Close the cover and protect your iPad from all sides.

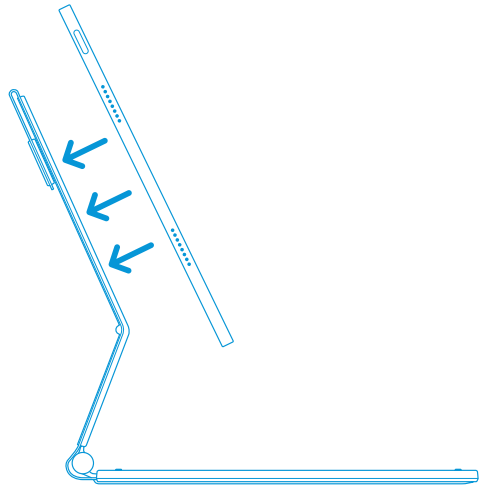

## 1.2 REMOVE YOUR IPAD FROM THE KEYBOARD COVER

Carefully pull the iPad towards you and detach it from the cover again.

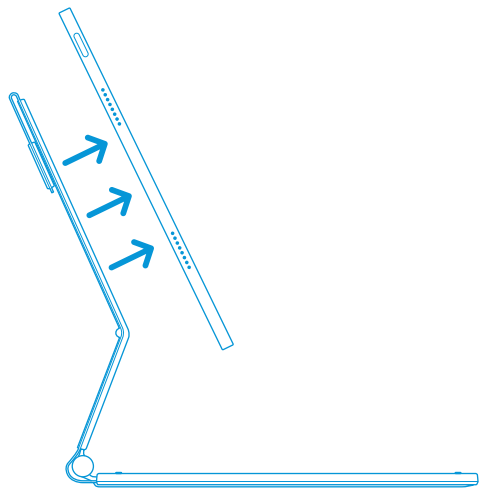

## 2. CONNECT YOUR KEYBOARD COVER TO YOUR IPAD

Press and hold the on/off button for 2 seconds. The battery indicator light turns on for 3 seconds and then turns off again. Then the Bluetooth indicator light flashes. If that doesn't happen, press and hold **fn+B**.

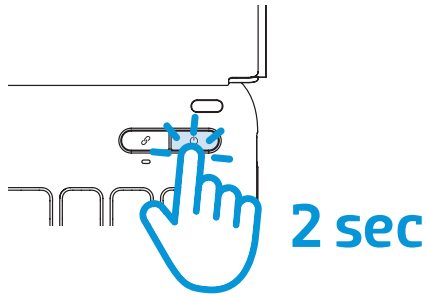

Unlock your iPad and go to Settings. Turn on Bluetooth. The Bluetooth indicator light will stop flashing and your iPad is connected.

Go to 'Bluetooth' in the settings of your iPad and choose 'Bluebuilt Keyboard'. Choose 'pair'. The connection light is on and you're done.



Want to connect a new device? Repeat the steps.

Does your iPad have the 13.3.1 system version? Follow the following steps. Go to 'Settings' on your iPad. Choose 'Accessibility'. Then choose 'Touch'. Turn on 'AssistiveTouch'.

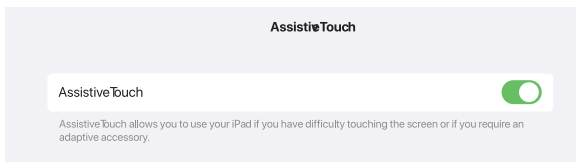

Your iPad is now paired with the keyboard cover.

### 3. CHARGE YOUR KEYBOARD COVER

If the battery is almost empty, the light of the battery indicator flashes until the keyboard is empty. Connect the included USB-C cable via the side of the keyboard to charge it. The battery indicator turns orange while you charge it and green when the keyboard cover is fully charged.

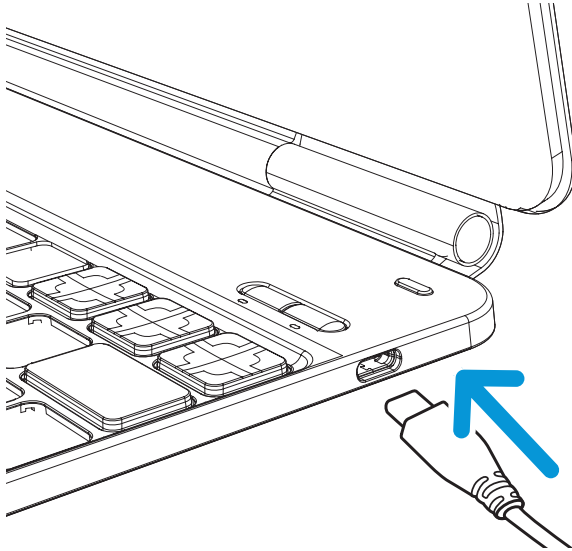

## 4. KEYS AND FUNCTIONS

### 4.1 11-INCH MODELS



Press and hold the 'Fn' key and choose a function key on the keyboard.

- |   |                              |
|---|------------------------------|
| 1. Decrease the brightness                            | 7. Previous song             |
| 2. Increase the brightness                            | 8. Play/pause                |
| 3. Open the virtual keyboard                          | 9. Next song                 |
| 4. Dictate/long press for Siri                        | 10. Decrease the volume      |
| 5. Keyboard backlight setting/long press for settings | 11. Increase the volume      |
| 6. Switch keyboard backlight color                    | 12. Lock screen (long press) |

### 4.2 13-INCH MODELS



- |   |                                    |
|---|------------------------------------|
| 1. Escape   | 8. Switch keyboard backlight color |
| 2. Decrease the brightness                            | 9. Previous song                   |
| 3. Increase the brightness                            | 10. Play/pause                     |
| 4. Mission Control                                    | 11. Next song                      |
| 5. Open the virtual keyboard                          | 12. Decrease the volume            |
| 6. Dictate/long press for Siri                        | 13. Increase the volume            |
| 7. Keyboard backlight setting/long press for settings | 14. Lock screen (long press)       |

## 5. COMBINATIONS WITH THE MOUSE PAD

Note: make sure the tablet cover is connected to your tablet via Bluetooth and that the touchpad function is turned on.

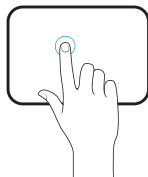

**Tap:**  
Click on the touchpad with one finger until you feel a vibration.

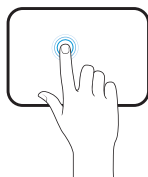

**Tap and hold:**  
Click on the touchpad with one finger and hold it down.

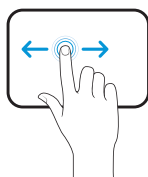

**Drag:**  
Tap the touchpad and swipe across it to move your mouse.

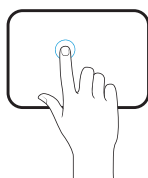

**Wake up the cover:**  
Tap the touchpad or press a key on the keyboard.

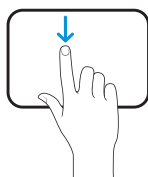

**Show apps:**  
Swipe your finger down from the top to the bottom of the screen.

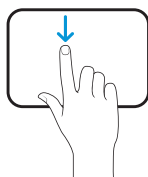

**Go back to the home screen:**  
Swipe your finger to the bottom of your screen. When your dock appears, swipe up again to go to your home screen.

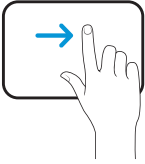
**View "Slide over":**

Swipe the mouse to the right side of your screen with your finger. To hide "Slide over", swipe right again.

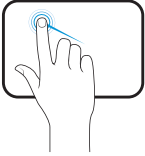
**View your notifications:**

Move your mouse with your finger to the icons at the top left of the screen. Click on an icon.

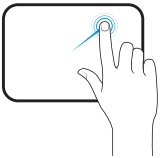
**Open "Control Center":**

Swipe your finger up and click on the status icon at the top right of the screen. Or click on the icon at the top right and swipe up with your finger.

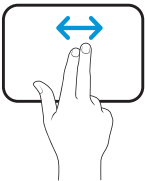
**Move left or right:**

Swipe left or right with two fingers.

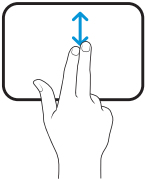
**Move up or down:**

Swipe up or down with two fingers.

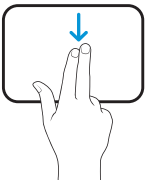
**Open "Spotlight Search":**

Swipe down with two fingers to bring up the search field.

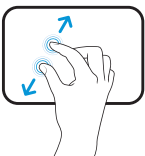
**Zoom:**

Put two fingers close together on the touchpad. Move them apart to zoom in. Pinch your fingers back together to zoom out.

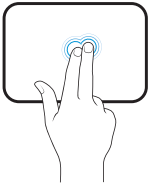

Click with two fingers:

Click with two fingers to open the "Quick actions". You can see icons on the home screen, your messages in your mailbox or activate the camera in the Control Center.

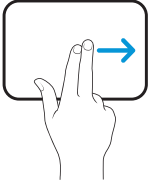

Open "Today" view:

When you are on your home screen or lock screen, swipe right with two fingers to see your "Today" widgets.

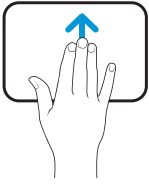

Go back to home screen:

Swipe up with three fingers to view your home screen.

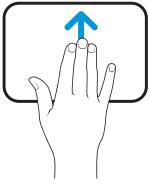

Open "Switch between apps":

Swipe up with three fingers, pause and then release your fingers.

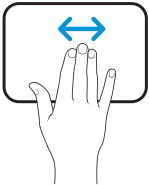

Switch between open apps:

Swipe left or right with three fingers.

# DECLARATION OF CONFORMITY

## PRODUCT SPECIFICATIONS

Input: 5V=500mA

Battery capacity: 650mAh (945701, 945703, 947501, 947503, 964305, 964306)

Battery capacity: 800mAh (945702, 945704, 947502, 947504)

## SAFETY INSTRUCTIONS

1. Always follow these instructions and note the warnings, save this document for future use as long as you own or use the device, and give it to the next users of the device.
2. Make sure you read and understand the entire manual before you use the device.
3. Use the device only in the application for which it is intended, namely as a device connected to a tablet with which, by pressing keys, letters, numbers and symbols appear on the screen.
4. Before you connect a device, check if the output power of the charger provides enough power for the connected device.
5. Don't expose the device to extreme heat, like sunlight or fire. Avoid sudden temperature shifts.
6. Don't use or use the device in moist or wet conditions.
7. Don't use the device close to explosive gasses or flammable materials.
8. Don't burn the device.
9. Avoid contact with the chemicals of the battery. When the chemicals of the battery come into contact with skin or the eyes, stop using the device right away, use plenty of water to rinse off the chemicals, and contact a doctor.
10. Don't throw, shake, vibrate, drop, or mechanically misuse the device and don't expose it to impacts.
11. Don't cover the device with objects that affect the heat dispersal.
12. Only use the device with the included cables or with cables that came with the device. Don't use the device when the included cables are damaged or have gotten damaged over time.
13. Disconnect the device when it's not in use. Don't charge or discharge the device unsupervised.
14. Keep the device away from children.
15. Don't disassemble, open, or repair the device.
16. Only clean the device with a damp cloth with water. Don't use (aggressive) cleaning agents.
17. This device can be used by people with reduced physical, sensory, or mental capacity, or by people without experience and knowledge, given that they're supervised or have gotten instructions about safe use of the product and understand any dangers.

## WARRANTY AND LIABILITY

This device comes with a warranty period of five (5) years after the date of purchase. For more information about the warranty terms and conditions, go to <https://www.coolblue.nl/en/customer-service>. Wisepick Productions B.V. can in no way be held liable for material and immaterial damage suffered by you, others, the device, other property, or the property of others due to non-compliance with the instructions in this manual.

---

**CE** Hereby, Wisepick Productions B.V. declares that this product is in compliance with RoHS Directive 2011/65/EU and Radio Equipment Directive 2014/53/EU.

---



This symbol on the product indicates that it can't be treated as regular waste, but that it's supposed to be collected separately. Hand the product in at a collection point for the recycling of electronic devices if you live in the EU or in a different European country that has a separate collection system for electronic devices. If you correctly dispose of the product, you help to avoid risks for the environment and public health which might arise by the mishandling of disposed devices. Recycling materials contributes to the maintenance of our natural resources.



# INHOUDSOPGAVE

<b>BELANGRIJKE INFORMATIE VOOR GEBRUIK</b>	<b>16</b>
<b>1. ZO STEL JE JOUW TOETSENBORDHOES IN</b>	<b>17</b>
1.1. Plaats je iPad in de toetsenbordhoes . . . . .	17
1.2. Verwijder je iPad uit de toetsenbordhoes. . . . .	17
<b>2. VERBIND JE TOETSENBORDHOES MET JE IPAD</b>	<b>18</b>
<b>3. LAAD JE TOETSENBORDHOES OP</b>	<b>19</b>
<b>4. TOETSEN EN FUNCTIES</b>	<b>20</b>
4.1 11 inch modellen . . . . .	20
4.2 13-inch modellen . . . . .	20
<b>5. COMBINATIES MET DE MUISPAD</b>	<b>21</b>
<b>VERKLARING VAN OVEREENSTEMMING</b>	<b>24</b>

NL

## **BELANGRIJKE INFORMATIE VOOR GEBRUIK**

De BlueBuilt toetsenbordhoes zwart gebruik je met het besturingssysteem iPadOS 13 en nieuwer. Update iPadOS naar iPadOS 16 voor het beste gebruiksgemak.

TN

### **BEKIJK JE IPAD SYSTEEM VERSIE**

Ga naar 'instellingen' op je iPad. Kies daarna 'algemeen'. Kies 'info' en lees hier de iPadOS versie af. Wil je deze updaten? Kies dan voor 'software-update'. Kies 'download' en daarna 'installeer.' Volg de verdere stappen op je iPad.

# 1. ZO STEL JE JOUW TOETSENBORDHOES IN

## 1.1 PLAATS JE IPAD IN DE TOETSENBORDHOES

Plaats je iPad zachtjes op het magnetische deel van de hoes. Klap de hoes dicht en bescherm je iPad aan alle kanten.

NL

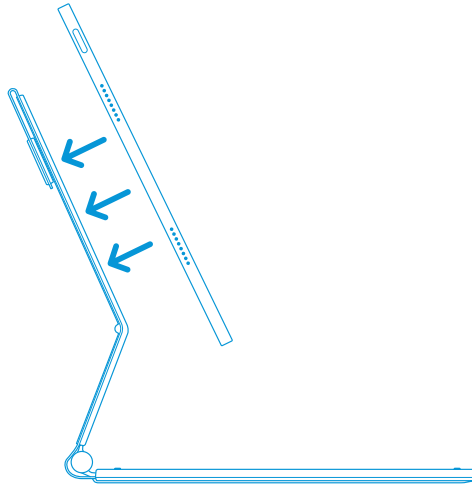

## 1.2 VERWIJDER JE IPAD UIT DE TOETSENBORDHOES

Trek de iPad voorzichtig naar je toe en maak deze weer los van de hoes.

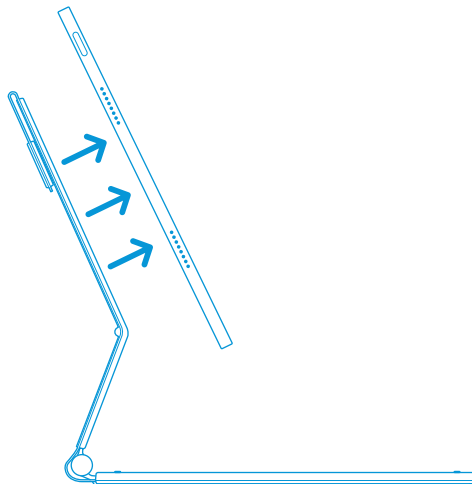

## 2. VERBIND JE TOETSENBOARDHOES MET JE IPAD

Houd de aan-uit knop 2 seconden ingedrukt. Het batterij indicatielampje brandt 3 seconden en gaat daarna weer uit. Daarna knippert het Bluetooth indicatielampje. Als dat niet gebeurt, houd je fn+B ingedrukt.

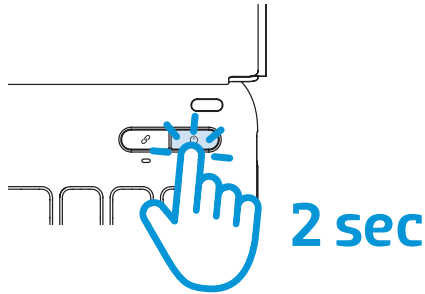

Ontgrendel je iPad en ga naar instellingen. Zet Bluetooth aan. Het Bluetooth indicatielampje stopt met knipperen en je iPad is verbonden.

Ga naar 'Bluetooth' in de instellingen van je iPad en kies 'Bluebuilt Keyboard'. Kies 'koppelen'. Het connectie lampje brandt en je bent klaar.



Wil je een nieuw apparaat verbinden? Herhaal dan de stappen.

Heeft je iPad systeem 13.3.1? Volg dan de volgende stappen. Ga naar 'instellingen' op je iPad. Kies voor 'toegankelijkheid'. Kies daarna 'aanraken'. Zet 'AssistiveTouch' aan.



Je iPad is nu gekoppeld aan de toetsenbordhoes.

### 3. LAAD JE TOETSENBORDHOES OP

Als de batterij bijna leeg is, knippert het lampje van de batterij indicator tot het toetsenbord leeg is. Sluit de meegeleverde USB-C kabel aan via de zijkant van het toetsenbord en laad deze op. De batterij indicator kleurt tijdens het laden oranje en kleurt groen als de toetsenbordhoes helemaal vol is.

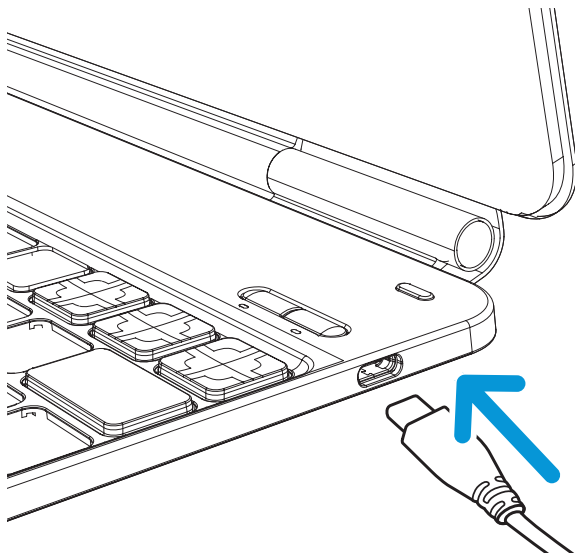

## 4. TOETSEN EN FUNCTIES

### 4.1 11 INCH MODELLEN



Houd de 'Fn'-toets ingedrukt en kies een functietoets op het toetsenbord.

1. Verlaag de helderheid
2. Verhoog de helderheid
3. Open het virtuele toetsenbord
4. Dicteren/lang indrukken voor Siri
5. Toetsenbordverlichting stand/lang indrukken voor instellen
6. Kleur toetsenbordverlichting wisselen
7. Vorige nummer
8. Speel af/pauzeer
9. Volgende nummer
10. Verlaag het volume
11. Verhoog het volume
12. Scherm vergrendelen (lang indrukken)

### 4.2 13-INCH MODELLEN



1. Escape
2. Verlaag helderheid
3. Verhoog helderheid
4. Mission Control
5. Open het virtuele toetsenbord
6. Dicteren/lang indrukken voor Siri
7. Toetsenbordverlichting stand/lang indrukken voor instellen
8. Kleur toetsenbordverlichting wisselen
9. Vorige nummer
10. Speel af/pauzeer
11. Volgende nummer
12. Verlaag het volume
13. Verhoog het volume
14. Scherm vergrendelen (lang indrukken)

## 5. COMBINATIES MET DE MUISPAD

Let op! Zorg ervoor dat de tablethoes verbonden is met je tablet via Bluetooth en dat de touchpad-functie aanstaat.

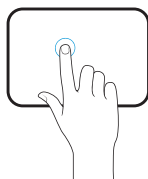

**Aantikken:**  
Klik met 1 vinger op het touchpad, tot je een trilling voelt in je vinger.

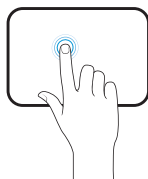

**Aanklikken en vasthouden:**  
Klik met 1 vinger en houd het touchpad vast.

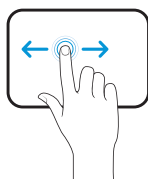

**Slepen:**  
Slepen: Klik het touchpad aan en veeg over het touchpad om je muis te bewegen.

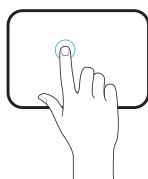

**Hoes uit slaapstand halen:**  
Klik het touchpad aan of druk op een toets op het toetsenbord.

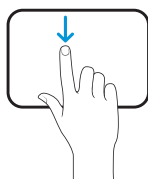

**Apps in weergeven:**  
Veeg met een vinger omlaag vanaf de bovenkant van het scherm naar de onderkant van het scherm.

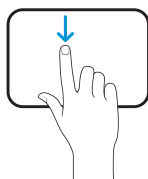

**Ga terug naar het beginscherf:**  
Veeg met je vinger naar de onderkant van je scherm. Wanneer je dock zichtbaar wordt, veeg je nog een keer omhoog om terug naar je beginscherf te gaan.

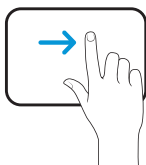

Bekijk "Slide over":

Veeg de muis naar de rechterkant van je scherm met je vinger. Daarna veeg je nog een keer naar rechts waardoor je "Slide over" verbergt.

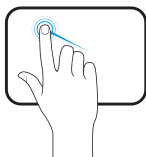

Bekijk je notificaties:

Beweeg je muis met je vinger naar de icons linksboven op het scherm. Klik op een icon.

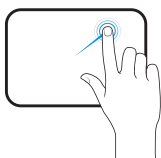

Open "Bedieningspaneel":

Veeg met je vinger omhoog en klik rechts bovenin het scherm de status-icoon aan. Of klik op de icoon rechtsboven en veeg omhoog met een vinger.

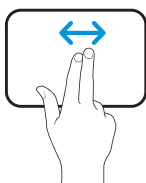

Beweeg naar links of rechts:

Veeg naar links of naar rechts met 2 vingers.

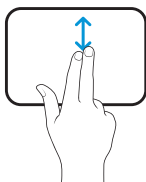

Beweeg omhoog of omlaag:

Veeg omhoog of omlaag met 2 vingers.

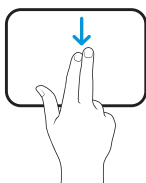

Open "Zoeken met spotlight":

Veeg omlaag met 2 vingers waardoor de zoekbalk tevoorschijn komt.

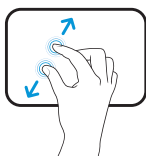

Inzoomen:

Plaats 2 vingers dicht bij elkaar op het touchpad. Beweeg ze uit elkaar en zoom in. Beweeg je vingers weer naar elkaar toe en zoom uit.

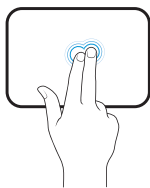

Klikken met 2 vingers:

Klik met 2 vingers en open het "Quick actions". Je ziet icoontjes op het beginscherf, je berichten in je mailbox of je activeert de camera in het control center.

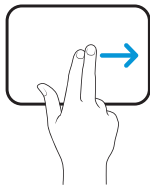

Open "Vandaag" weergave:

Wanneer je op je homescreen of lockscreen bent, veeg je met 2 vingers naar rechts om je "Vandaag" widgets te zien.

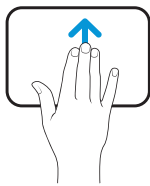

Terug naar beginscherf:

Veeg met drie vingers omhoog en bekijk je beginscherf..

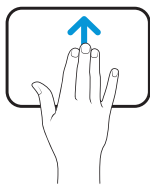

Open "Switchen tussen apps":

Veeg met 3 vingers omhoog, pauzeer en laat dan je vingers los.

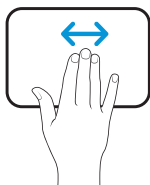

Wissel tussen openstaande apps:

Veeg naar links of rechts met 3 vingers.

# VERKLARING VAN OVEREENSTEMMING

## PRODUCT SPECIFICATIES

Input: 5V=500mA

Batterijvermogen: 650mAh (945701, 945703, 947501, 947503, 964305, 964306)

Batterijvermogen: 800mAh (945702, 945704, 947502, 947504)

TN

## VEILIGHEIDSINSTRUCTIES

1. Volg altijd deze instructies en waarschuwingen op en bewaar deze documentatie voor toekomstig gebruik zolang u het apparaat gebruikt en/of in bezit heeft en geef ze door aan de volgende gebruikers van het apparaat.
2. Zorg ervoor dat u de instructies in deze handleiding volledig gelezen en begrepen heeft voordat u het apparaat gebruikt.
3. Gebruik het apparaat alleen in de toepassing waarvoor deze bedoeld is, namelijk als apparaat dat is verbonden met een tablet waarmee door het indrukken van toetsen er letters, cijfers en symbolen op het beeldscherm verschijnen.
4. Controleer voordat u een apparaat aansluit of het uitgangsvermogen van de oplader voldoende stroom kan leveren voor het aangesloten apparaat.
5. Het apparaat niet blootstellen aan extreme warmte, zoals zonlicht of vuur. Vermijd plotselinge temperatuursveranderingen.
6. Het apparaat niet gebruiken of bewaren onder vochtige of natte omstandigheden.
7. Het apparaat niet gebruiken in de buurt van explosieve gassen of ontvlambare materialen.
8. Het apparaat niet verbranden.
9. Vermijd contact met de chemicaliën van de accu. Wanneer er chemicaliën van de accu op de huid of in de ogen komen, staak dan het gebruik van apparaat onmiddellijk, gebruik voldoende water om de chemicaliën weg te spoelen en raadpleeg een (huis)arts.
10. Niet met het apparaat gooien, schudden, laten trillen, laten vallen, blootstellen aan schokken en niet mechanisch misbruiken.
11. Het apparaat niet afdekken met voorwerpen die de warmteafvoer beïnvloeden.
12. Gebruik het apparaat alleen de meegeleverde kabels of de kabels die bij het apparaat zijn geleverd. Gebruik het apparaat niet wanneer de meegeleverde kabels beschadigd zijn of in de loop der tijd beschadigd raken.
13. Het apparaat loskoppelen indien deze niet in gebruik is. Het apparaat niet zonder toezicht opladen of ontladen.
14. Het apparaat uit de buurt van kinderen houden.
15. Demonteer, open of repareer het apparaat niet.
16. Maak het apparaat enkel schoon met een vochtige doek met water. Gebruik geen (aggressive) reinigingsmiddelen.

17. Dit apparaat kan worden gebruikt door personen met verminderde lichamelijke, zintuiglijke of geestelijke vermogens of personen zonder ervaring en kennis op voorwaarde dat zij onder toezicht staan of instructies hebben gekregen over het veilige gebruik van het product en de bijbehorende gevaren begrijpen.

## GARANTIE EN AANSPRAKELIJKHEID

Dit apparaat wordt geleverd met een garantieperiode van vijf (5) jaar na aankoop. Ga voor meer informatie over de garantievoorzwaarden naar [www.coolblue.nl/klantenservice](http://www.coolblue.nl/klantenservice). Wisepick Productions B.V. kan op geen enkele wijze aansprakelijk worden gesteld voor materiële schade en immateriële schade aan u of aan anderen, het apparaat, uw andere eigendommen of eigendommen van anderen ontstaan door het niet opvolgen van de instructies in deze handleiding.

---

**CE** Hierbij verklaart Wisepick Productions B.V. dat het product conform is met RoHS-richtlijn 2011/65/EU en Richtlijn Radioapparatuur 2014/53/EU.

---



Dit symbool op het product geeft aan dat dit product niet mag worden behandeld als normaal huishoudelijk afval, maar gescheiden moet worden ingezameld. Lever het product in bij een inzamelpunt voor het recyclen van afgedankte elektrische en elektronische apparaten als u binnen de EU woont of in andere Europese landen die aparte inzamelsystemen hebben voor afgedankte elektrische en elektronische apparaten. Door het product op de juiste manier als afval te verwijderen, helpt u mogelijk risico voor het milieu en de volksgezondheid te voorkomen, dat anders zou kunnen ontstaan door een verkeerde behandeling van afgedankte apparatuur. Het recyclen van materialen draagt bij aan het behoud van onze natuurlijke hulpbronnen.



# TABLE DES MATIÈRES

<b>INFORMATIONS IMPORTANTES POUR L'UTILISATION</b>	<b>28</b>
<b>1. VOICI COMMENT CONFIGURER VOTRE ÉTUI CLAVIER</b>	<b>29</b>
1.1 Placez votre iPad dans l'étui clavier . . . . .	29
1.2 Retirez votre iPad de l'étui clavier . . . . .	29
<b>2. CONNECTEZ VOTRE ÉTUI CLAVIER À VOTRE IPAD</b>	<b>30</b>
<b>3. CHARGEZ VOTRE ÉTUI CLAVIER</b>	<b>31</b>
<b>4. TOUCHES ET FONCTIONS</b>	<b>32</b>
4.1 Modèles 11 pouces . . . . .	32
4.2 Modèles 13 pouces . . . . .	32
<b>5. COMBINAISONS AVEC LE TAPIS DE SOURIS</b>	<b>33</b>
<b>DÉCLARATION DE CONFORMITÉ</b>	<b>36</b>

FR

# INFORMATIONS IMPORTANTES POUR L'UTILISATION

Le BlueBuilt Pouces Étui Clavier Pour Tablettes Noir s'utilise avec le système d'exploitation iPadOS 13 et plus récent. Mettez à jour iPadOS vers iPadOS 16 pour plus de facilité d'utilisation.

## VOIR LA VERSION DU SYSTÈME DE VOTRE IPAD

FR

Accédez aux « paramètres » sur votre iPad. Sélectionnez ensuite « Général ». Choisissez « Info » et vous pourrez voir la version iPadOS. Vous voulez la mettre à jour ? Sélectionnez alors « Mise à jour logicielle ». Choisissez « Télécharger », puis « Installer ». Suivez les étapes suivantes sur votre iPad.

# 1. VOICI COMMENT CONFIGURER VOTRE ÉTUI CLAVIER

## 1.1 PLACEZ VOTRE IPAD DANS L'ÉTUI CLAVIER

Placez délicatement votre iPad sur la partie magnétique de l'étui. Fermez l'étui et protégez votre iPad de tous les côtés.

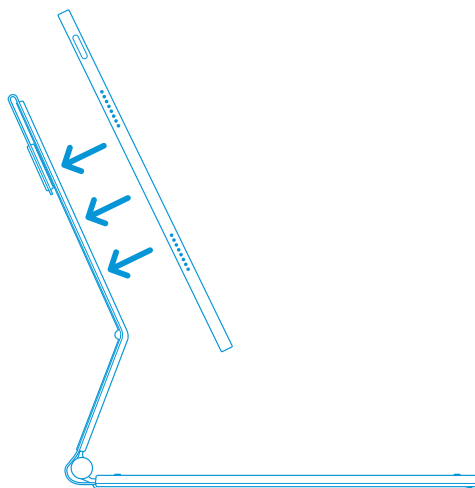

## 1.2 RETIREZ VOTRE IPAD DE L'ÉTUI CLAVIER

Tirez doucement l'iPad vers vous et retirez-le de l'étui.

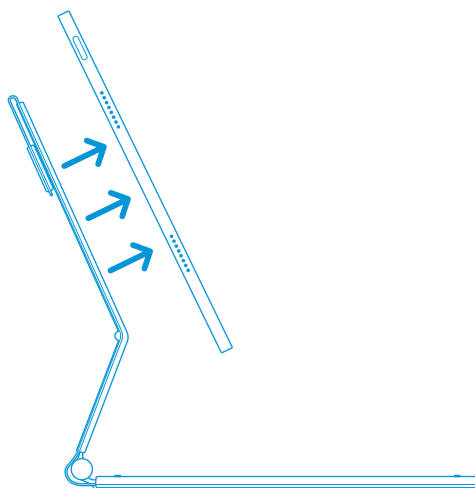

## 2. CONNECTEZ VOTRE ÉTUI CLAVIER À VOTRE IPAD

Appuyez et maintenez le bouton d'alimentation pendant 2 secondes. Le voyant lumineux s'allume pendant 3 secondes puis s'éteint. Ensuite, le voyant Bluetooth clignote. Si ce n'est pas le cas, maintenez enfoncé le boutons fn+B.

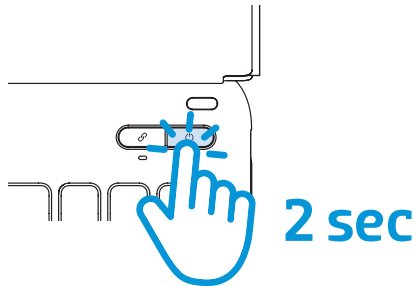

Déverrouillez votre iPad et accédez aux paramètres. Activez le Bluetooth. Le voyant lumineux du Bluetooth arrête de clignoter et votre iPad est connecté.

Accédez à « Bluetooth » dans les réglages de votre iPad et choisissez « Bluebuilt Keyboard ». Choisissez « Jumeler ». Le voyant s'allume et vous avez terminé.



Vous voulez connecter un nouvel appareil ? Répétez alors les étapes.

Votre système iPad a la version 13.3.1 ? Suivez alors les étapes suivantes. Accédez aux « paramètres » sur votre iPad. Choisissez « accessibilité ». Choisissez ensuite « Toucher ». Activez « AssistiveTouch ».

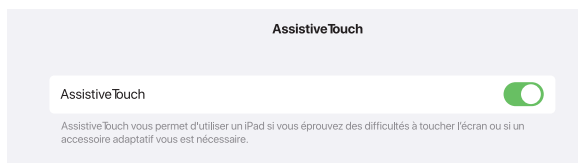

Votre iPad est maintenant jumelé à l'étui clavier.

### 3. CHARGEZ VOTRE ÉTUI CLAVIER

Lorsque la batterie est faible, le voyant de l'indicateur de niveau de batterie clignote jusqu'à ce que le clavier soit déchargé. Connectez le câble USB-C sur le côté de le clavier et chargez-le. L'indicateur de batterie devient orange pendant la charge et devient vert lorsque l'étui clavier est complètement chargé.

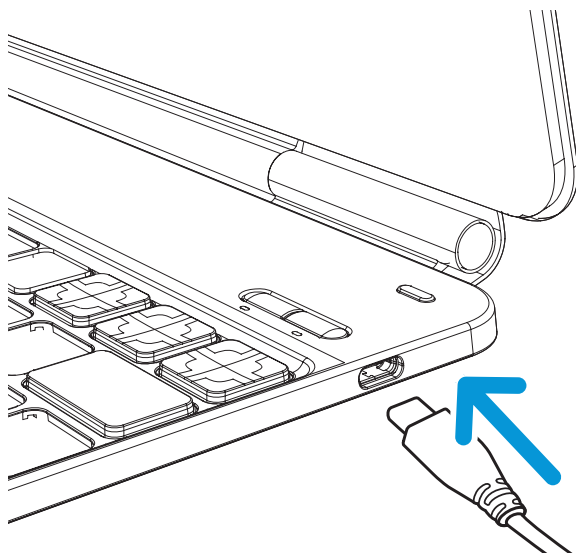

## 4. TOUCHES ET FONCTIONS

### 4.1 MODÈLES 11 POUCES



Appuyez et maintenez la touche « Fn » et choisissez une touche de fonction sur le clavier.

- |  |  |
|--|--|
| <ol style="list-style-type: none"> <li>1. Réduire la luminosité</li> <li>2. Augmenter la luminosité</li> <li>3. Ouvrir le clavier virtuel</li> <li>4. Dicter/appuyer longuement pour Siri</li> <li>5. Rétroéclairage du clavier mode/appui long pour régler</li> </ol> | <ol style="list-style-type: none"> <li>6. Changer la couleur du rétroéclairage du clavier</li> <li>7. Numéro précédent</li> <li>8. Lecture/pause</li> <li>9. Piste suivante</li> <li>10. Baisser le volume</li> <li>11. Augmenter le volume</li> <li>12. Verrouiller l'écran (appui long)</li> </ol> |
|--|--|

### 4.2 MODÈLES 13 POUCES



- |  |  |
|--|--|
| <ol style="list-style-type: none"> <li>1. Échap</li> <li>2. Réduire la luminosité</li> <li>3. Augmenter la luminosité</li> <li>4. Mission Control</li> <li>5. Ouvrir le clavier virtuel</li> <li>6. Dicter/appuyer longuement pour Siri</li> <li>7. Rétroéclairage du clavier mode/appui long pour régler</li> </ol> | <ol style="list-style-type: none"> <li>8. Changer la couleur du rétroéclairage du clavier</li> <li>9. Numéro précédent</li> <li>10. Lecture/pause</li> <li>11. Piste suivante</li> <li>12. Baisser le volume</li> <li>13. Augmenter le volume</li> <li>14. Verrouiller l'écran (appui long)</li> </ol> |
|--|--|

## 5. COMBINAISONS AVEC LE TAPIS DE SOURIS

Attention ! Assurez-vous que la housse de la tablette est connectée à votre tablette via Bluetooth et que la fonction du pavé tactile est activée.

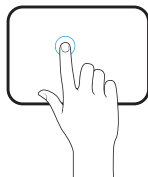

**Cliquer :**

Cliquez sur le pavé tactile avec un doigt, jusqu'à ce que vous sentiez une vibration dans votre doigt.

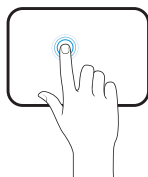

**Cliquer et maintenir enfoncé :**

Cliquez avec un doigt et maintenez le pavé tactile enfoncé.

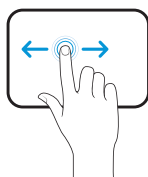

**Glisser :**

Cliquez sur le pavé tactile et faites glisser votre doigt pour déplacer votre souris.

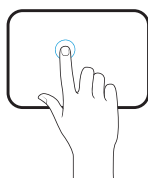

**Sortir du mode veille :**

Cliquez sur le pavé tactile ou appuyez sur une touche du clavier.

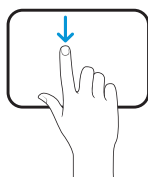

**Afficher des applications :**

Faites glisser un doigt vers le bas depuis le haut de l'écran vers le bas de l'écran.

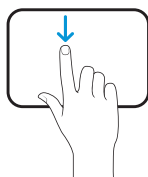

**Retour à l'écran d'accueil :**

Faites glisser votre doigt vers le bas de l'écran. Lorsque votre dock devient visible, balayez à nouveau vers le haut pour revenir à votre écran d'accueil.

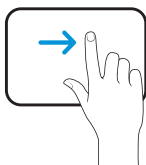

Voir « Slide over » :

Faites glisser la souris vers la droite de l'écran avec votre doigt. Puis balayez à nouveau vers la droite pour masquer « Slide over ».

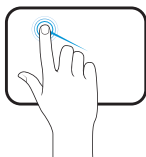

Consulter vos notifications :

Déplacez votre souris avec votre doigt vers les icônes dans le coin supérieur gauche de l'écran. Cliquez sur une icône.

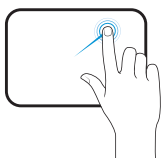

Ouvrir le « Panneau de configuration » :

Faites glisser votre doigt vers le haut et cliquez sur l'icône d'état dans le coin supérieur droit de l'écran. Ou cliquez sur l'icône dans le coin supérieur droit et faites glisser un doigt vers le haut.

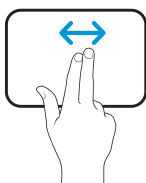

Déplacer vers la gauche ou vers la droite :

Balayez vers la gauche ou vers la droite avec deux doigts.

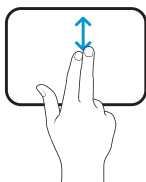

Déplacer vers le haut ou vers le bas :

Balayez vers le haut ou vers le bas avec deux doigts.

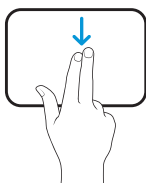

Ouvrir « Recherche avec spotlight » :

Balayez vers le bas avec deux doigts pour afficher la barre de recherche.

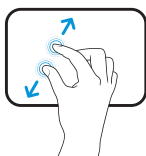

Zoom avant :

Placez deux doigts l'un près de l'autre sur le pavé tactile. Écartez-les pour effectuer un zoom avant. Rapprochez à nouveau vos doigts pour effectuer un zoom arrière.

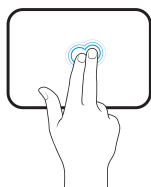

**Cliquer avec deux doigts :**  
Cliquez avec deux doigts et ouvrez les «Quick Actions ». Vous voyez des icônes sur l'écran d'accueil, vos messages dans votre boîte mail ou vous activez l'appareil photo dans le centre de contrôle.

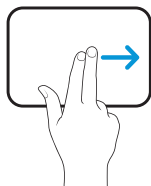

**Ouvrir la vue « Aujourd'hui » :**  
Lorsque vous êtes sur l'écran d'accueil ou l'écran de verrouillage, balayez vers la droite avec deux doigts pour afficher vos widgets « Aujourd'hui ».

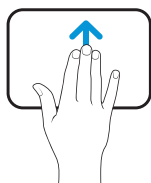

**Retour à l'écran d'accueil :**  
Balayez vers le haut avec trois doigts pour afficher votre écran d'accueil.

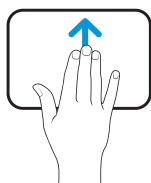

**Ouvrir « Passer d'une application à l'autre » :**  
Balayez vers le haut avec trois doigts, faites une pause puis relâchez vos doigts.

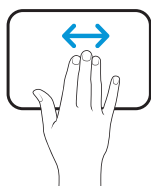

**Alternier entre les applications ouvertes :**  
Balayez vers la gauche ou vers la droite avec trois doigts.

# DÉCLARATION DE CONFORMITÉ

## CARACTÉRISTIQUES DU PRODUIT

Entrée: 5V---500mA

Puissance de la batterie : 650mAh (945701, 945703, 947501, 947503, 964305, 964306)

Puissance de la batterie : 800mAh (945702, 945704, 947502, 947504)

FR

## CONSIGNES DE SÉCURITÉ

1. Suivez toujours ces instructions et avertissements. Conservez cette documentation pour référence ultérieure tant que vous utilisez et/ou possédez l'appareil et transmettez-la aux utilisateurs ultérieurs de l'appareil.
2. Assurez-vous d'avoir entièrement lu et compris les instructions de ce mode d'emploi avant d'utiliser l'appareil.
3. Utilisez l'appareil uniquement dans l'application pour laquelle il est destiné, à savoir un appareil connecté à un tablet avec lequel, en appuyant sur des touches, des lettres, des chiffres et des symboles apparaissent sur l'écran. Avant de connecter un appareil, vérifiez si la puissance de sortie du chargeur peut fournir suffisamment de courant à l'appareil connecté.
4. Avant de connecter un appareil, vérifiez si la puissance de sortie du chargeur peut fournir suffisamment de courant à l'appareil connecté.
5. N'exposez pas l'appareil à une chaleur excessive, à savoir au soleil ou aux flammes, par exemple. Évitez les changements brusques de température.
6. N'utilisez ou entreposez pas l'appareil dans un environnement humide ou mouillé.
7. N'utilisez pas l'appareil à proximité de gaz explosifs ou de matériaux inflammables.
8. Ne brûlez pas l'appareil.
9. Évitez tout contact avec les substances chimiques de la batterie. Si des substances chimiques de la batterie entrent en contact avec votre peau ou vos yeux, arrêtez immédiatement d'utiliser l'appareil, rincez abondamment la partie du corps concernée avec de l'eau et consultez un médecin (généraliste).
10. Ne pas jeter, secouer, faire vibrer, faire tomber, soumettre à des chocs ou contraindre mécaniquement l'appareil.
11. Ne couvrez pas l'appareil avec des objets pouvant compromettre la dissipation de la chaleur.
12. Utilisez l'appareil uniquement avec les câbles inclus dans l'emballage ou les câbles que vous avez reçus avec l'appareil. N'utilisez pas l'appareil si les câbles fournis sont endommagés ou s'abiment avec le temps.
13. Débranchez l'appareil lorsqu'il n'est pas utilisé. Ne laissez pas l'appareil sans surveillance pendant que vous le chargez ou le déchargez.
14. Gardez l'appareil hors de portée des enfants.
15. Ne pas démonter, ouvrir ni réparer l'appareil.

16. Nettoyez l'appareil uniquement avec un chiffon humide et de l'eau. N'utilisez pas de nettoyeurs (agressifs).
17. Cet appareil peut être utilisé par des personnes ayant des capacités physiques, sensorielles ou mentales réduites ou un manque d'expérience et de connaissances, à condition qu'elles soient supervisées ou aient reçu des instructions concernant l'utilisation sécurisée du produit et qu'elles comprennent les risques encourus.

## GARANTIE ET RESPONSABILITÉ

Cet appareil est couvert par une période de garantie de cinq (5) ans après l'achat. Pour plus d'informations sur les conditions de garantie, rendez-vous sur [www.coolblue.be/fr/service-client](http://www.coolblue.be/fr/service-client). Wisepick Productions B.V. ne peut en aucun cas être tenu pour responsable des dommages matériels et immatériels causés à vous ou à autrui, à l'appareil, à vos autres biens ou aux biens d'autrui en raison du non-respect des instructions de ce mode d'emploi.

---

**CE** Le soussigné, Wisepick Productions B.V., déclare que ce produit est conforme à la Directive RoHS 2011/65/EU et Équipements Radioélectriques 2014/53/EU.

---



Ce symbole sur le produit indique que ce produit ne doit pas être traité comme un déchet ménager normal, mais doit être collecté séparément. Remettez le produit à un point de collecte pour le recyclage des déchets d'équipements électriques et électroniques si vous vivez dans l'UE ou dans d'autres pays européens qui ont des systèmes de collecte séparés pour les déchets d'équipements électriques et électroniques. Vous débarrasser correctement du produit protège l'environnement et la santé publique de risques qui pourraient résulter d'une mauvaise manipulation des déchets d'équipement. Le recyclage de matériaux contribue à préserver nos ressources naturelle.



# INHALTSVERZEICHNIS

<b>WICHTIGE INFORMATIONEN VOR DER NUTZUNG</b>	<b>40</b>
<b>1. SO STELLST DU DEINE TASTATURHÜLLE EIN</b>	<b>41</b>
1.1. Tastaturhülle an deinem iPad anbringen. ....	41
1.2. iPad aus der Tastaturhülle nehmen. ....	41
<b>2. TASTATURHÜLLE MIT DEINEM IPAD VERBINDEN</b>	<b>42</b>
<b>3. TASTATURHÜLLE AUFLADEN</b>	<b>43</b>
<b>4. TASTEN UND FUNKTIONEN</b>	<b>44</b>
4.1 11-Zoll-Modelle. ....	44
4.2 13-Zoll-Modelle. ....	44
<b>5. KOMBINATIONEN MIT DEM MAUSPAD</b>	<b>45</b>
<b>KONFORMITÄTSERKLÄRUNG</b>	<b>48</b>

# WICHTIGE INFORMATIONEN VOR DER NUTZUNG

Die BlueBuilt Tablet Tastaturhülle Schwarz verwendest du mit dem Betriebssystem iPadOS 13 und neuer. Führe ein Update von iPadOS auf iPadOS 16 durch, um die Benutzerfreundlichkeit zu maximieren.

## SYSTEMVERSION DEINES IPAD ANSEHEN

Öffne die „Einstellungen“ auf deinem iPad. Wähle anschließend „Allgemein“. Unter „Info“ findest du die iPadOS Version heraus. Möchtest du sie aktualisieren? Dann wähle das „Softwareupdate“ aus. Tippe auf „Herunterladen“ und anschließend auf „Installieren“. Folge den weiteren Schritten auf deinem iPad.

# 1. SO STELLST DU DEINE TASTATURHÜLLE EIN

## 1.1 TASTATURHÜLLE AN DEINEM IPAD ANBRINGEN

Platziere dein iPad vorsichtig am magnetischen Teil der Hülle. Klappe die Hülle zu, um dein iPad an allen Rändern zu schützen.

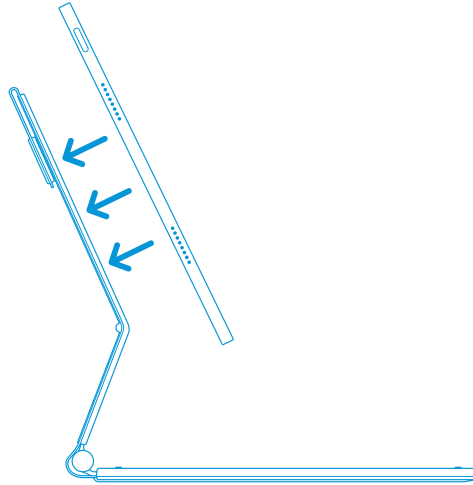

## 1.2 IPAD AUS DER TASTATURHÜLLE NEHMEN

Ziehe das iPad vorsichtig in deine Richtung und löse es wieder von der Hülle.

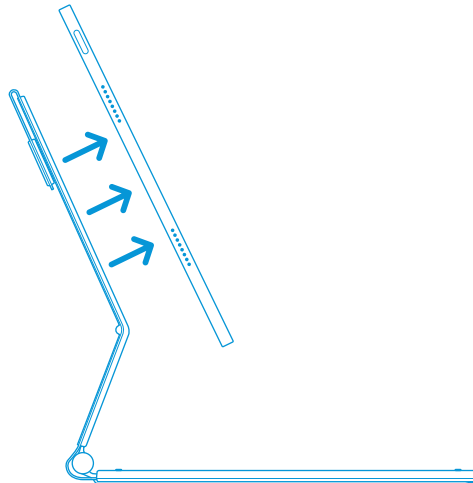

## 2. TASTATURHÜLLE MIT DEINEM IPAD VERBINDEN

Halte die Einschalttaste zwei Sekunden lang gedrückt. Das Akkulämpchen leuchtet drei Sekunden lang und geht danach wieder aus. Anschließend blinkt das Bluetooth-Lämpchen. Wenn das nicht passiert, halte die Tasten fn+B lang gedrückt.

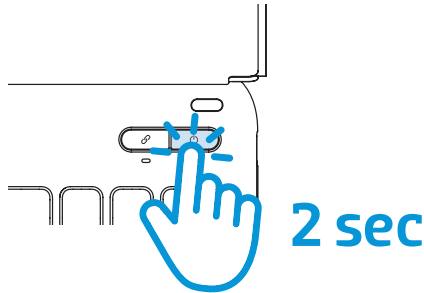

Entsperr dein iPad und öffne die Einstellungen. Aktiviere Bluetooth. Das Bluetooth-Lämpchen hört auf zu blinken, wenn dein iPad verbunden ist.

Gehe zu „Bluetooth“ in den Einstellungen deines iPad und wähle „Bluebuilt Keyboard“. Tippe auf „Verbinden“. Das Verbindungslämpchen leuchtet und du bist fertig.



Möchtest du ein neues Gerät verbinden? Dann wiederhole die Schritte.

Hat dein iPad das System 13.3.1? Dann durchlaufe die folgenden Schritte. Öffne die „Einstellungen“ auf deinem iPad. Wähle die „Bedienungshilfen“ und anschließend „Berühren“. Aktiviere den „AssistiveTouch“.

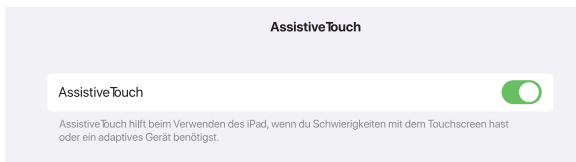

Dein iPad ist nun mit der Tastaturhülle verbunden.

### 3. TASTATURHÜLLE AUFLADEN

Wenn der Akku fast leer ist, blinkt die Lampe der Akkuanzeige, bis der Akku der Tastatur leer ist. SchlieÙe das mitgelieferte USB-C-Kabel an der Seite der Tastatur an, um diese aufzuladen. Das Akkulämpchen färbt sich beim Aufladen orange und leuchtet grün, sobald die Tastaturhülle komplett vollgeladen ist.

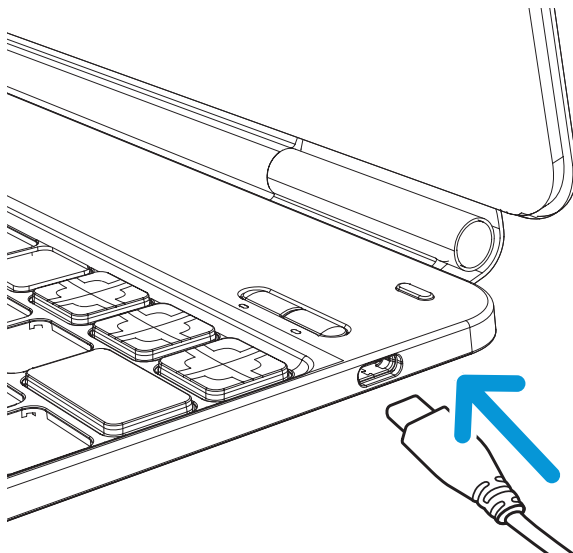

## 4. TASTEN UND FUNKTIONEN

### 4.1 11-ZOLL-MODELLE



Halte die „Fn“-Taste gedrückt und wähle eine Funktionstaste auf der Tastatur aus.

- 15. Helligkeit verringern
- 16. Helligkeit erhöhen
- 17. Virtuelle Tastatur öffnen
- 18. Diktiergerät / Lange gedrückt halten für Siri
- 19. Stufe der Tastaturbeleuchtung / Lange gedrückt halten zum Einstellen
- 20. Farbe der Tastaturbeleuchtung ändern
- 21. Zum vorherigen Lied
- 22. Play/Pause
- 23. Zum nächsten Lied
- 24. Lautstärke verringern
- 25. Lautstärke erhöhen
- 26. Bildschirm sperren (langes Drücken)

### 4.2 13-ZOLL-MODELLE



- 1. Escape
- 2. Helligkeit verringern
- 3. Helligkeit erhöhen
- 4. Mission Control
- 5. Virtuelle Tastatur öffnen
- 6. Diktiergerät / Lange gedrückt halten für Siri
- 7. Stufe der Tastaturbeleuchtung / Lange gedrückt halten zum Einstellen
- 8. Farbe der Tastaturbeleuchtung ändern
- 9. Zum vorherigen Lied
- 10. Play/Pause
- 11. Zum nächsten Lied
- 12. Lautstärke verringern
- 13. Lautstärke erhöhen
- 14. Bildschirm sperren (langes Drücken)

## 5. KOMBINATIONEN MIT DEM MAUSPAD

Achtung! Vergewissern Sie sich, dass die Tablet-Hülle über Bluetooth mit Ihrem Tablet verbunden ist und die Touchpad-Funktion aktiviert ist.

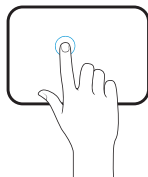

**Antippen:**  
Tippen Sie mit einem Finger auf das Touchpad, bis Sie eine Vibration in Ihrem Finger spüren.

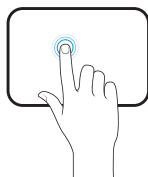

**Antippen und halten:**  
Tippen Sie mit 1 Finger und halten Sie das Touchpad gedrückt.

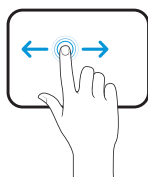

**Ziehen:**  
Tippen Sie das Touchpad an und wischen Sie darüber, um den Mauszeiger zu bewegen.

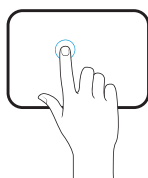

**Die Hülle aus dem Ruhemodus holen:**  
Tippen Sie auf das Touchpad oder drücken Sie eine Taste auf der Tastatur.

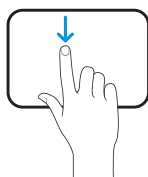

**Apps wiedergeben:**  
Wischen Sie mit einem Finger vom oberen Rand des Bildschirms zum unteren Rand des Bildschirms.

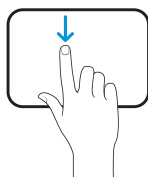

**Zurück zum Startbildschirm gehen:**  
Wischen Sie mit dem Finger zum unteren Rand des Bildschirms. Wenn Ihr Dock sichtbar wird, wischen Sie erneut nach oben, um zu Ihrem Startbildschirm zurückzukehren.

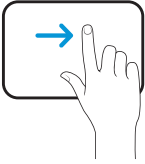

„Slide over“ ansehen:

Wischen Sie den Mauszeiger mit dem Finger auf die rechte Seite des Bildschirms. Wischen Sie dann erneut nach rechts, wodurch „Slide over“ ausgeblendet wird.

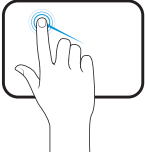

Ihre Benachrichtigungen ansehen:

Bewegen Sie Ihren Mauszeiger mit dem Finger zu den Symbolen oben links auf dem Bildschirm. Tippen Sie auf ein Symbol.

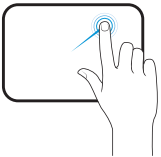

„Bedienfeld“ öffnen:

Wischen Sie mit dem Finger nach oben und tippen Sie auf das Statussymbol oben rechts auf dem Bildschirm. Oder tippen Sie auf das Symbol oben rechts und wischen Sie mit einem Finger nach oben.

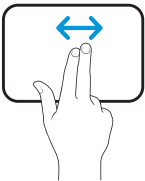

Nach links oder rechts bewegen:

Wischen Sie mit 2 Fingern nach links oder rechts.

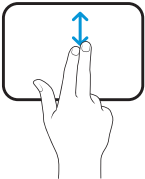

Nach oben oder unten bewegen:

Wischen Sie mit 2 Fingern nach oben oder unten.

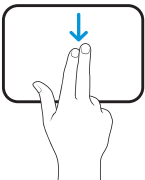

„Suchen mit Spotlight“ öffnen:

Wischen Sie mit 2 Fingern nach unten, wodurch die Suchleiste zum Vorschein kommt.

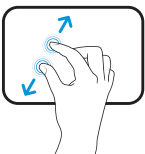

Heranzoomen:

Legen Sie 2 Finger dicht nebeneinander auf das Touchpad.

Bewegen Sie sie auseinander und zoomen Sie hinein.

Bewegen Sie Ihre Finger wieder aufeinander zu und zoomen Sie heraus.

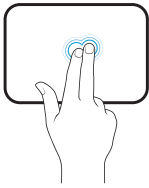

#### Tippen mit 2 Fingern:

Tippen Sie mit 2 Fingern und öffnen Sie die „Quick Actions“. Sie sehen Symbole auf dem Startbildschirm, Ihre Nachrichten in der Mailbox oder aktivieren die Kamera im Kontrollzentrum.

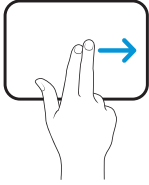

#### Die Ansicht „Heute“ öffnen:

Wenn Sie sich auf Ihrem Startbildschirm oder Sperrbildschirm befinden, wischen Sie mit 2 Fingern nach rechts, um Ihre „Heute“-Widgets anzuzeigen.

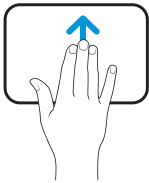

#### Zurück zum Startbildschirm:

Wischen Sie mit drei Fingern nach oben und sehen Sie sich Ihren Startbildschirm an.

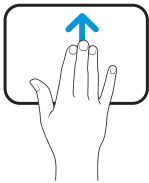

#### „Wechseln zwischen Apps“ öffnen:

Wischen Sie mit 3 Fingern nach oben, halten Sie inne und heben Sie dann die Finger an.

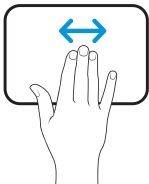

#### Zwischen offenen Apps wechseln:

Wischen Sie mit 3 Fingern nach links oder rechts.

# KONFORMITÄTSERKLÄRUNG

## PRODUKTSPEZIFIKATIONEN

Input: 5V=500mA

Akkuleistung: 650mAh (945701, 945703, 947501, 947503, 964305, 964306)

Akkuleistung: 800mAh (945702, 945704, 947502, 947504)

## SICHERHEITSHINWEISE

1. Befolgen Sie stets diese Anweisungen und Warnungen und bewahren Sie diese Dokumentation zur späteren Verwendung auf, solange Sie das Gerät verwenden und/oder besitzen, und geben Sie sie an nachfolgende Benutzer des Geräts weiter.
2. Vergewissern Sie sich, dass Sie die Anweisungen in dieser Gebrauchsanleitung vollständig gelesen und verstanden haben, bevor Sie das Gerät verwenden.
3. Verwenden Sie das Gerät nur in der Anwendung, für die es bestimmt ist, nämlich als ein an einen tablet, mit dem durch Drücken von Tasten Buchstaben, Zahlen und Symbole auf dem Bildschirm erscheinen.
4. Prüfen Sie vor dem Anschließen eines Geräts, ob die Ausgangsleistung des Ladegeräts ausreichend Strom für das angeschlossene Gerät liefern kann.
5. Setzen Sie das Gerät keiner extremen Hitze wie Sonnenlicht oder Feuer aus. Vermeiden Sie plötzliche Temperaturänderungen.
6. Verwenden oder lagern Sie das Gerät nicht unter feuchten oder nassen Bedingungen.
7. Verwenden Sie das Gerät nicht in der Nähe von explosiven Gasen oder brennbaren Materialien.
8. Verbrennen Sie das Gerät nicht.
9. Vermeiden Sie Kontakt mit den Chemikalien des Akkus. Wenn Chemikalien des Akkus auf die Haut oder in die Augen gelangen, beenden Sie die Verwendung des Geräts unverzüglich, spülen Sie die Chemikalien mit ausreichend Wasser weg und ziehen Sie einen (Haus-)Arzt zurate.
10. Das Gerät nicht werfen, schütteln, Vibrationen aussetzen, herunterfallen lassen, Stößen aussetzen und nicht mechanisch zweckentfremden.
11. Decken Sie das Gerät nicht mit Gegenständen ab, die die Wärmeableitung beeinträchtigen.
12. Verwenden Sie das Gerät nur mit den mitgelieferten Kabeln oder mit dem mit dem Gerät gelieferten Kabel. Verwenden Sie das Gerät nicht, wenn die mitgelieferten Kabel beschädigt sind oder im Laufe der Zeit beschädigt werden.
13. Trennen Sie das Gerät von der Steckdose, wenn es nicht verwendet wird. Laden oder entladen Sie das Gerät nicht unbeaufsichtigt.
14. Das Gerät außerhalb der Reichweite von Kindern aufbewahren.
15. Das Gerät nicht auseinandernehmen, öffnen oder reparieren.

16. Reinigen Sie das Gerät nur mit einem feuchten Tuch mit Wasser. Verwenden Sie keine (aggressiven) Reinigungsmittel.
17. Dieses Gerät kann von Personen mit eingeschränkten körperlichen, sensorischen oder geistigen Fähigkeiten oder Mangel an Erfahrung und Wissen verwendet werden, wenn sie beaufsichtigt oder bezüglich der sicheren Verwendung des Produkts unterwiesen wurden und die damit verbundenen Gefahren verstehen.

## **GARANTIE UND HAFTUNG**

Für dieses Gerät gilt eine Garantiezeit von fünf (5) Jahren ab Kaufdatum. Weitere Informationen zu den Garantiebedingungen finden Sie unter [www.coolblue.de/kundendienst](http://www.coolblue.de/kundendienst). Wisepick Productions B.V. kann in keiner Weise haftbar gemacht werden für materielle und immaterielle Schäden an Ihnen oder anderen, dem Gerät, Ihrem sonstigen Eigentum oder dem Eigentum anderer, die durch Nichtbeachtung der Anweisungen in dieser Gebrauchsanleitung verursacht werden.

---

**CE** Hiermit erklärt Wisepick Productions B.V., dass dieses Produkt konform ist mit RoHS-Richtlinie 2011/65/EU und Funkanlagenrichtlinie 2014/53/EU.

---



Dieses Symbol auf dem Produkt weist darauf hin, dass dieses Produkt nicht als normaler Haushaltsabfall behandelt werden darf, sondern separat entsorgt werden muss. Geben Sie das Produkt an einer Sammelstelle für das Recycling von Elektro- und Elektronik-Altgeräten ab, wenn Sie innerhalb der EU oder in einem anderen europäischen Land leben, in dem es getrennte Sammelsysteme für Elektro- und Elektronik-Altgeräte gibt. Durch die ordnungsgemäße Entsorgung des Produkts tragen Sie dazu bei, mögliche Risiken für die Umwelt und die Volksgesundheit zu vermeiden, die andernfalls durch die falsche Handhabung von Altgeräten entstehen könnten. Das Recycling von Materialien trägt zur Schonung unserer natürlichen Ressourcen bei.





EN

NL

FR

DE

# BACKSIDE.

Turn over for use.



BlueBuilt is a registered trademark of Wisepick Productions B.V.  
Weena 664, 3012CN Rotterdam, The Netherlands  
[www.coolblue.nl/klantenservice](http://www.coolblue.nl/klantenservice)  
[www.coolblue.be/nl/klantenservice](http://www.coolblue.be/nl/klantenservice)  
[www.coolblue.be/fr/service-client](http://www.coolblue.be/fr/service-client)  
[www.coolblue.de/kundendienst](http://www.coolblue.de/kundendienst)  
Made in China

# EU-CONFORMITEITSVERKLARING

DOCIP-2776531-NL

Productidentificatie: **947501**

Naam en adres van de fabrikant of zijn gemachtigde: **Wisepick Productions B.V.  
Weena 664  
3012 CN Rotterdam  
Netherlands**

## DEZE CONFORMITEITSVERKLARING WORDT VERSTREKT ONDER VOLLEDIGE VERANTWOORDELIJKHEID VAN:

Naam en adres van de fabrikant: **Wisepick Productions B.V.  
Weena 664  
3012 CN Rotterdam  
Netherlands**

Productidentificatie: **BlueBuilt iPad Air (2024) 10.9 inch AZERTY Tablet  
Keyboard case Black  
947501**  
Zie bijlage A voor een lijst van alle producten die onder deze verklaring vallen

Het hierboven beschreven voorwerp is in overeenstemming met de desbetreffende harmonisatiewetgeving van de Unie: **Radio Equipment Directive (RED) 2014/53/EU  
Battery Regulation (EU) 2023/1542  
Restriction of Hazardous Substances (RoHS) Directive 2011/65/EU**

Geharmoniseerde normen: **Radio equipment  
EN 300 328 V2.2.2**

**Safety of electrical equipment  
EN IEC 62368-1:2020 + A11:2020**

**Electromagnetic Compatibility (EMC)  
EN 301 489-1 V2.2.3  
EN 301 489-17 V3.2.4**

**Exposure of humans to electromagnetic fields (EMF)  
EN 62479:2010**

Aanvullende informatie: **Declaration of conformity opgesteld op 22 november 2024 en opnieuw bevestigd en ondertekend op heden, 9 april 2026.**

## ONDERTEKEND VOOR EN NAMENS:

Plaats en datum van afgifte: **Rotterdam, 9 april 2026**

Handtekening:



Naam, functie: **Willem Melsen  
Manager Private Label**

Naam van het bedrijf: **Wisepick Productions B.V.**

# EU-CONFORMITEITSVERKLARING

## Bijlage A - Productlijst

De volgende producten vallen onder de EU-conformiteitsverklaring DOCIP 2776531:

<b>947501</b>	<b>BlueBuilt iPad Air (2024) 10.9 inch AZERTY Tablet Keyboard case Black</b>
<b>947502</b>	<b>BlueBuilt iPad Air (2024) 12.9 inch AZERTY Tablet Keyboard case Black</b>
<b>947503</b>	<b>BlueBuilt iPad Pro (2024) 11 inch AZERTY Tablet Keyboard case Black</b>
<b>947504</b>	<b>BlueBuilt iPad Pro (2024) 12.9 inch AZERTY Tablet Keyboard case Black</b>

# EU DECLARATION OF CONFORMITY

DOCIP-2776531-EN

Unique product  
identification: **947501**

Name and address of  
manufacturer / EU-AR: **Wisepick Productions B.V.  
Weena 664  
3012 CN Rotterdam  
Netherlands**

**THIS DECLARATION OF CONFORMITY IS ISSUED UNDER THE SOLE RESPONSIBILITY OF:**

Name and address of  
manufacturer: **Wisepick Productions B.V.  
Weena 664  
3012 CN Rotterdam  
Netherlands**

Product identification: **BlueBuilt iPad Air (2024) 10.9 inch AZERTY Tablet  
Keyboard case Black  
947501**  
See appendix A for a list of all products covered by this  
declaration

The object of the declaration  
described above is in  
conformity with the relevant  
Union harmonisation  
legislation: **Radio Equipment Directive (RED) 2014/53/EU  
Battery Regulation (EU) 2023/1542  
Restriction of Hazardous Substances (RoHS) Directive 2011/65/EU**

Harmonised standards: **Radio equipment  
EN 300 328 V2.2.2**

**Safety of electrical equipment  
EN IEC 62368-1:2020 + A11:2020**

**Electromagnetic Compatibility (EMC)  
EN 301 489-1 V2.2.3  
EN 301 489-17 V3.2.4**

**Exposure of humans to electromagnetic fields (EMF)  
EN 62479:2010**

Additional information: **Declaration of conformity opgesteld op 22 november 2024 en opnieuw bevestigd en  
ondertekend op heden, 9 april 2026.**

**SIGNED FOR AND ON BEHALF OF:**

Place and date of issue: **Rotterdam, 9 April 2026**

Signature: 

Name, position: **Willem Melsen  
Manager Private Label**

Company name: **Wisepick Productions B.V.**

# EU DECLARATION OF CONFORMITY

## APPENDIX A – list of products

The following products are covered by EU declaration of conformity DOCIP 2776531:

<b>947501</b>	<b>BlueBuilt iPad Air (2024) 10.9 inch AZERTY Tablet Keyboard case Black</b>
<b>947502</b>	<b>BlueBuilt iPad Air (2024) 12.9 inch AZERTY Tablet Keyboard case Black</b>
<b>947503</b>	<b>BlueBuilt iPad Pro (2024) 11 inch AZERTY Tablet Keyboard case Black</b>
<b>947504</b>	<b>BlueBuilt iPad Pro (2024) 12.9 inch AZERTY Tablet Keyboard case Black</b>

# DÉCLARATION UE DE CONFORMITÉ

DOCIP-2776531-FR

Identification du produit: **947501**

Nom et adresse du fabricant  
ou de son mandataire: **Wisepick Productions B.V.**  
**Weena 664**  
**3012 CN Rotterdam**  
**Netherlands**

LA PRÉSENTE DÉCLARATION DE CONFORMITÉ EST ÉTABLIE SOUS LA SEULE RESPONSABILITÉ DU:

Nom et adresse du  
fabricant: **Wisepick Productions B.V.**  
**Weena 664**  
**3012 CN Rotterdam**  
**Netherlands**

Identification du produit: **BlueBuilt iPad Air (2024) 10.9 inch AZERTY Tablet**  
**Keyboard case Black**  
**947501**  
Voir l'annexe A pour une liste de tous les produits couverts  
par cette déclaration

L'objet de la déclaration  
décrit ci-dessus est  
conforme à la législation  
d'harmonisation de l'Union  
applicable: **Radio Equipment Directive (RED) 2014/53/EU**  
**Battery Regulation (EU) 2023/1542**  
**Restriction of Hazardous Substances (RoHS) Directive 2011/65/EU**

Normes harmonisées: **Radio equipment**  
EN 300 328 V2.2.2

**Safety of electrical equipment**  
EN IEC 62368-1:2020 + A11:2020

**Electromagnetic Compatibility (EMC)**  
EN 301 489-1 V2.2.3  
EN 301 489-17 V3.2.4

**Exposure of humans to electromagnetic fields (EMF)**  
EN 62479:2010

Informations  
supplémentaires: **Declaration of conformity opgesteld op 22 november 2024 en opnieuw bevestigd en  
ondertekend op heden, 9 april 2026.**

**SIGNÉ PAR ET AU NOM DE:**

Date et lieu d'établissement: **Rotterdam, 9 avril 2026**

Signature:



Nom, fonction: **Willem Melsen**  
**Manager Private Label**

Nom du fabricant: **Wisepick Productions B.V.**

# DÉCLARATION UE DE CONFORMITÉ

## Annexe A - liste des produits

Les produits suivants sont couverts par la déclaration de conformité DOCIP 2776531:

<b>947501</b>	<b>BlueBuilt iPad Air (2024) 10.9 inch AZERTY Tablet Keyboard case Black</b>
<b>947502</b>	<b>BlueBuilt iPad Air (2024) 12.9 inch AZERTY Tablet Keyboard case Black</b>
<b>947503</b>	<b>BlueBuilt iPad Pro (2024) 11 inch AZERTY Tablet Keyboard case Black</b>
<b>947504</b>	<b>BlueBuilt iPad Pro (2024) 12.9 inch AZERTY Tablet Keyboard case Black</b>

# EU-KONFORMITÄTSERKLÄRUNG

DOCIP-2776531-DE

Produktidentifikation: **947501**

Name und Anschrift des Herstellers oder seines Bevollmächtigten: **Wisepick Productions B.V.  
Weena 664  
3012 CN Rotterdam  
Netherlands**

## DIE ALLEINIGE VERANTWORTUNG FÜR DIE AUSSTELLUNG DIESER KONFORMITÄTSERKLÄRUNG TRÄGT:

Name und Anschrift des Herstellers: **Wisepick Productions B.V.  
Weena 664  
3012 CN Rotterdam  
Netherlands**

Produktidentifikation: **BlueBuilt iPad Air (2024) 10.9 inch AZERTY Tablet  
Keyboard case Black  
947501**  
Siehe Anhang A für eine Liste aller Produkte, die unter diese Erklärung fallen

Der oben beschriebene Gegenstand der Erklärung erfüllt die einschlägigen Harmonisierungsrechtsvorschriften der Union: **Radio Equipment Directive (RED) 2014/53/EU  
Battery Regulation (EU) 2023/1542  
Restriction of Hazardous Substances (RoHS) Directive 2011/65/EU**

Harmonisierte Normen: **Radio equipment  
EN 300 328 V2.2.2**

**Safety of electrical equipment  
EN IEC 62368-1:2020 + A11:2020**

**Electromagnetic Compatibility (EMC)  
EN 301 489-1 V2.2.3  
EN 301 489-17 V3.2.4**

**Exposure of humans to electromagnetic fields (EMF)  
EN 62479:2010**

Zusätzliche Informationen: **Declaration of conformity opgesteld op 22 november 2024 en opnieuw bevestigd en ondertekend op heden, 9 april 2026.**

## UNTERZEICHNET FÜR UND IM NAMEN VON:

Ort und Datum der Ausstellung: **Rotterdam, 9. April 2026**

Unterschrift: 

Name, Funktion: **Willem Melsen  
Manager Private Label**

Name des Unternehmens: **Wisepick Productions B.V.**

# EU-KONFORMITÄTSERKLÄRUNG

## Anhang A - Liste der Produkte

Die folgenden Produkte fallen unter die Konformitätserklärung DOCIP 2776531:

<b>947501</b>	<b>BlueBuilt iPad Air (2024) 10.9 inch AZERTY Tablet Keyboard case Black</b>
<b>947502</b>	<b>BlueBuilt iPad Air (2024) 12.9 inch AZERTY Tablet Keyboard case Black</b>
<b>947503</b>	<b>BlueBuilt iPad Pro (2024) 11 inch AZERTY Tablet Keyboard case Black</b>
<b>947504</b>	<b>BlueBuilt iPad Pro (2024) 12.9 inch AZERTY Tablet Keyboard case Black</b>