

gebruiksaanwijzing/installatievoorschrift  
**afzuigkap**

WO61..BM

instructions for use/installation guide  
**extractor hood**

mode d'emploi/instructions d'installation  
**hotte aspirante**

Bedienungsanleitung/Installationsanweisung  
**Dunstabzugshaube**



**ATAG**

uw afzuigkap  
beschrijving bedieningspaneel

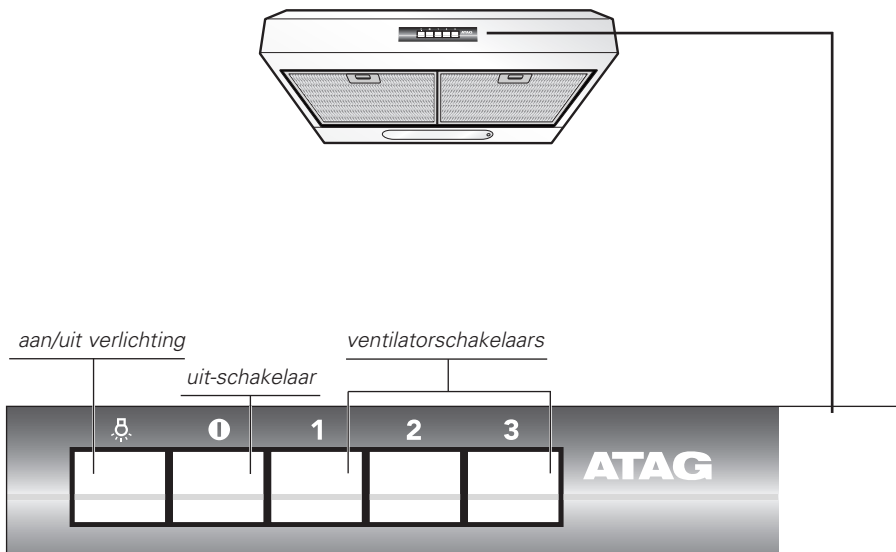

In deze handleiding staat beschreven op welke manier u de afzuigkap zo optimaal mogelijk kunt benutten.

U vindt informatie over de bediening en achtergrondinformatie over de werking van het toestel. Tevens treft u onderhoudstips aan.

De veiligheidsvoorschriften die van belang zijn tijdens de installatie zijn opgenomen in het installatievoorschrift, dat bestemd is voor de installateur.

Bewaar deze handleiding zorgvuldig zodat een eventuele volgende gebruiker er ook zijn voordeel mee kan doen.

# uw afzuigkap

## **inleiding**

U heeft gekozen voor een onderbouw afzuigkap van ATAG. Optimaal gebruikscomfort en een eenvoudige bediening stonden voorop bij de ontwikkeling van dit product.

De afzuigkap doet zijn werk geruisloos en zuigt met maximale effectiviteit af. Kookluchtjes behoren hiermee voorgoed tot het verleden. De afzuigkap is geschikt te maken voor recirculatie.

---

## **veiligheid**

---

waar u op moet letten	4 – 5
-----------------------	-------

---

---

## **bediening**

---

inschakelen	6
-------------	---

---

---

## **onderhoud**

---

reinigen	7 – 10
----------	--------

---

---

## **storingen**

---

wat moet ik doen als...	11
-------------------------	----

---

---

## **installatie**

---

algemeen	12 – 14
----------	---------

---

---

## **montage**

---

inbouwen	15
----------	----

---

---

## **technische gegevens**

---

algemeen	18
----------	----

---

---

## **milieu aspecten**

---

verpakking en toestel afvoeren	19
--------------------------------	----

---

## veiligheid waar u op moet letten

*Voor veiligheidsaanwijzingen rondom de installatie verwijzen wij naar de voorschriften in het bijbehorende installatievoorschrift.*

Deze afzuigkap is uiterst veilig. Toch zijn er, net als bij elk product, een aantal zaken waar u op moet letten.

Draag bij alle installatie- en onderhoudswerkzaamheden werkhandschoenen.

Dit toestel mag alleen door een erkend installateur worden aangesloten.

**Attentie!** Het apparaat niet aan het stroomnet aansluiten voordat de installatie voltooid is.

Koppel, voor ieder onderhoud, eerst de wasemkap van het elektriciteitsnet af door de stekker weg te trekken of door de hoofdschakelaar van de woning uit te schakelen.

Reparaties mogen alleen door een bevoegd servicemonteur worden uitgevoerd.

Open nooit de behuizing en verander de mechanische en/of elektrische opbouw van het toestel niet. Dit kan leiden tot gevaarlijke situaties (aanraken van spanningvoerende onderdelen) en storingen.

Gebruik het toestel niet als het beschadigd is.

In verband met de elektrische veiligheid mag het toestel niet met hogedrukreinigers of stoomreinigers schoongemaakt worden.

Dit apparaat mag niet worden gebruikt door kinderen of door personen met beperkte sensorische of geestelijke capaciteiten of met weinig ervaring en onvoldoende kennis, tenzij dit niet geschiedt onder het toezicht of volgens de gebruiksaanwijzingen van een persoon die verantwoordelijk is voor hun veiligheid.

De kinderen moeten altijd gecontroleerd worden zodat zij niet met het apparaat spelen.

De wasemkap nooit gebruiken als het rooster niet goed gemonteerd is! De wasemkap **NOOIT** als steunvlak gebruiken tenzij dit niet uitdrukkelijk is aangegeven.

Altijd voor een goede ventilatie van de ruimte zorgen als de wasemkap tegelijkertijd wordt gebruikt met andere apparaten die gas en andere brandstoffen toepassen. De gezogen lucht mag niet afgevoerd worden in een leiding die gebruikt wordt voor de afvoer van rook van apparaten die gas of andere brandstoffen toepassen.

Het is streng verboden met open vlammen onder de wasemkap te koken. Het gebruik van open vlammen is schadelijk voor de filters en kan brand veroorzaken, daarom moet het absoluut vermeden worden.

Het frituren moet geschieden onder voortdurend toezicht om te voorkomen dat verhit vet in brand raakt.

Wat betreft technische- en veiligheidsmaatregelen voor de rookafvoer zich strikt houden aan de regelingen voorzien door de plaatselijke bevoegde autoriteiten.

De wasemkap moet regelmatig schoongemaakt worden, zowel binnen als buiten (MINSTENS EENMAAL PER MAAND, neem in ieder geval hetgeen in deze handleiding is aangegeven in acht). Het niet in acht nemen van de reinigingsnormen van de wasemkap en van de vervanging en reiniging van de filters kan brandgevaar veroorzaken. Zorg altijd dat de lampjes in de kap aanwezig en goed gemonteerd zijn om het gevaar voor elektrische schokken te voorkomen.

Iedere aansprakelijkheid voor eventuele schade aan het apparaat of brand veroorzaakt door het niet in acht nemen van de aanwijzingen uit deze handleiding wordt afgewezen.

# bediening inschakelen

## introductie

Op het bedieningspaneel stelt u de afzuigcapaciteit en verlichting in. Op deze pagina leest u hoe u gebruik maakt van de voorzieningen.

## inschakelen

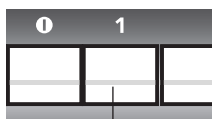

Druk op de ventilatorstoets voor de gewenste stand (1, 2, 3).  
Stand 1 is de laagste stand, stand 3 de hoogste.  
*De ventilator schakelt in op de geselecteerde stand.*

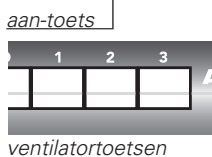

## uitschakelen

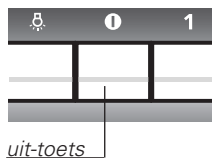

Druk op de uit-toets (ⓘ).  
*De ventilator is uitgeschakeld.*

## verlichting inschakelen



Druk op de verlichtingstoets (⏻).  
*De verlichting is ingeschakeld.*

## verlichting uitschakelen

Druk nogmaals op de verlichtingstoets (⏻).  
*De verlichting is uitgeschakeld.*

## kap

**attentie!** Koppel, voor ieder onderhoud, eerst de wasemkap van het elektriciteitsnet af door de stekker weg te trekken of door de hoofdschakelaar van de woning uit te schakelen.

### **gelakte afzuigkappen**

Maak de afzuigkap schoon met een sopje en een zachte doek. Daarna met schoon water nabehandelen. Gebruik geen agressieve schoonmaakmiddelen, zoals bijvoorbeeld soda. Het lakwerk blijft mooi als u de lak zo nu en dan met was inwrijft.

### **roestvaststalen afzuigkappen**

Voor de reiniging van de roestvaststalen delen kunt u het beste een mild reinigingsmiddel (afwasmiddel) en een vochtige doek gebruiken. Nadrogen met keukenpapier of een droge doek.

Het roestvaststaal krijgt zijn glans terug door af en toe een roestvaststaal-onderhoudsmiddel of glansmiddel te gebruiken. Het glansmiddel brengt een vuilwerend laagje aan op het roestvaststaal. Reinig het roestvaststaal altijd met de polijstrichting mee.

ATAG levert reinigings- en onderhoudsmiddelen voor afzuigkappen. Voor informatie over de verkrijgbaarheid, neemt u contact op met de consumentendienst (zie garantievoorwaarden voor de telefoonnummers).

Gebruik nooit schurende schoonmaakmiddelen (zoals groene schuursponsjes of andere pannensponsjes) of polijstende schoonmaakmiddelen (zoals vloeibare schuurmiddelen). Gebruik nooit agressieve middelen. Deze kunnen het roestvaststaal aantasten.

## vetfilters

Reinig de vetfilters minimaal 1x per maand. Bij reiniging kunnen de aluminium delen van de filters dof worden door de gebruikte schoonmaakmiddelen, met name bij plaatsing in de vaatwasser. Dit is normaal en valt niet onder de garantie.

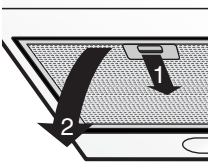

### **filtercassette verwijderen**

- 1 Schakel de ventilator en de verlichting uit.
- 2 Druk het filter bij de uitsparing naar achteren en kantel de voorzijde omlaag.
- 3 Verwijder het filter uit de kap.

### **reinigen**

U kunt de filters in de vaatwasmachine reinigen. Laat de filters goed uitlekken voordat u ze terugplaatst.

De filters kunnen ook met de hand worden gereinigd. Maak de filters schoon in een sopje met afwasmiddel en spoel ze af. Laat de filters goed uitlekken. De onderzijde van de afzuigkap kan schoongemaakt worden met een mild reinigingsmiddel en een vochtige doek. Nadrogen met keukenpapier of een droge doek.

### **filtercassette terugplaatsen**

Het filter moet met het sluitmechanisme naar voren geplaatst worden.

Open het sluitmechanisme. De nokjes aan de voorzijde van het filter vallen hierdoor naar binnen. Houd bij het plaatsen van de filters het sluitmechanisme in deze positie.

- 1 Druk de nokjes aan de achterzijde van het filter in de daarvoor bestemde openingen aan de achterzijde van de afzuigkap.
- 2 Kantel het filter naar boven.
- 3 Laat het sluitmechanisme los. De nokjes aan de voorzijde van het filter komen naar buiten en vallen in de daarvoor bestemde openingen aan de voorzijde van de afzuigkap.  
*Het filter bevindt zich nu weer op zijn plaats.*

# onderhoud reinigen

## koolstoffilter

Wanneer u de het toestel als recirculatiekap gaat gebruiken, moet u eerst het koolstoffilter plaatsen. Het koolstoffilter moet bij normaal gebruik drie keer per jaar vervangen worden. Bij intensief gebruik is het noodzakelijk het koolstoffilter vaker te vervangen.

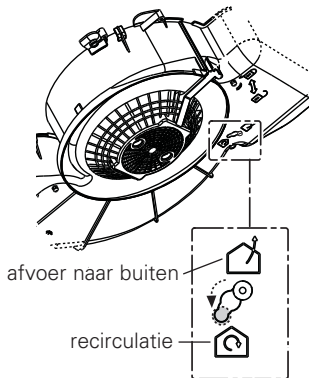

### plaatsen / vervangen

1. Verwijder de vetfilters.
2. Controleer of de schakelaar in de afzuigkap in de recirculatiestand staat.
3. Plaats het koolstoffilter op het ronde rooster, zodanig dat de openingen (S) in het filter over de aanhaakpunten (R) vallen.
4. Druk en draai het filter met de klok mee totdat het op zijn plaats vast zit (bajonetsluiting).
5. Bevestig de vetfilters weer.

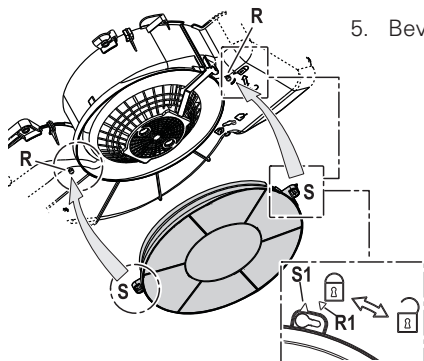

Wanneer het toestel niet goed werkt, betekent dit niet altijd dat het defect is. Probeer het euvel eerst zelf te verhelpen. Bel de servicedienst wanneer onderstaande adviezen niet helpen.

**let op:**

Maak het toestel spanningsloos voordat met reparatie wordt gestart. Bij voorkeur door de stekker uit het stopcontact te halen.

**storing**

**oorzaak**

**oplossing**

Verlichting brandt niet.

Gloeilamp defect.

Sluit de stroom af.

**Attentie!** Alvorens de lampjes aan te raken controleer eerst of ze koud zijn. Verwijder de vetfilters. De lampen zijn nu bereikbaar. Schroef het lampje uit de fitting en vervang het door een nieuwe 40 W gloeilamp.

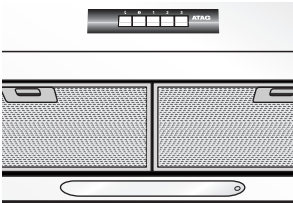

Afzuigkap maakt lawaai.

Afvoer te lang of te veel bochten in het kanaal.

Verander het afvoerkanaal (zie hoofdstuk installatie).

Motor defect.

Bel de servicedienst.

Geen afzuiging.

Motor of bediening defect.

Bel de servicedienst.

Aansluitsnoer defect.

Bel de servicedienst.

## afvoer

De afvoer mag in geen geval op een kanaal worden aangesloten dat ook in gebruik is voor andere doeleinden. Denk aan de plaatselijk geldende voorschriften met betrekking tot de beluchting van gasapparaten.

De afvoer kan rechtstreeks door de muur naar buiten plaatsvinden, mits de muuropening door een rooster wordt beschermd tegen inregenen en het binnendringen van bladeren en dergelijke. De doorlaat van de afvoer mag niet meer dan 20% beperkt worden door het muurrooster.

Wij adviseren een zo ruim mogelijk afvoerkanaal te plaatsen. Een kleinere diameter heeft een lagere afzuigcapaciteit en een hoger geluidsniveau tot gevolg.

Een bocht geeft weerstand. Zorg ervoor dat het kanaal vloeiend verloopt en zo min mogelijk bochten heeft. Trek de flexibele pijp zover mogelijk uit. Controleer voordat u met boren begint of er geen installatieleidingen aanwezig zijn.

De afvoer heeft een diameter van 125 mm. Het beste is de afvoerpijp ook met deze diameter uit te voeren.

## elektrische aansluiting

De netspanning moet corresponderen met de spanning die vermeld wordt op het etiket met eigenschappen, aan de binnenkant van de wasemkap. Als de wasemkap een stekker heeft, moet deze in een stopcontact worden gestoken dat voldoet aan de geldende voorschriften.

Heeft de kap geen stekker (rechtstreekse verbinding met het net) of is deze niet goed te bereiken, dan moet er een tweepolige schakelaar worden geplaatst die de volledige ont koppeling van het net garandeert in het geval van een overspanning van klasse III, in overeenstemming met de installatie normen.

**Attentie!** Alvorens de wasemkap weer aan het voedingsnet aan te sluiten controleer of deze goed functioneert, controleer altijd of de voedingskabel goed gemonteerd is.

Wanneer het aansluitsnoer beschadigd is moet het vervangen worden door de service-afdeling van de fabrikant, of gelijkwaardig gekwalificeerde personen, om gevaarlijke situaties te voorkomen.

## veiligheid

**Let op:** Zorg voor voldoende aanvoer van verse lucht, wanneer een afzuigkap en een warmtebron (bijvoorbeeld een gasfornuis) die lucht uit dezelfde ruimte gebruiken, tegelijk zijn ingeschakeld. De maximaal toegestane onderdruk bedraagt 4 Pa.

## inbouwmaten

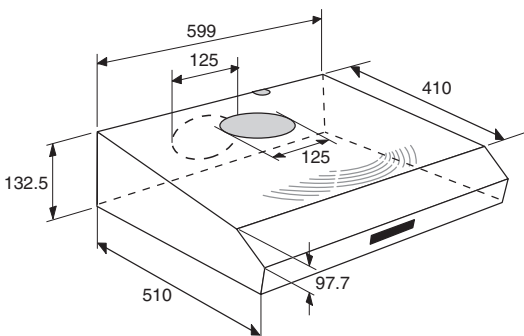

## benodigde vrije ruimte

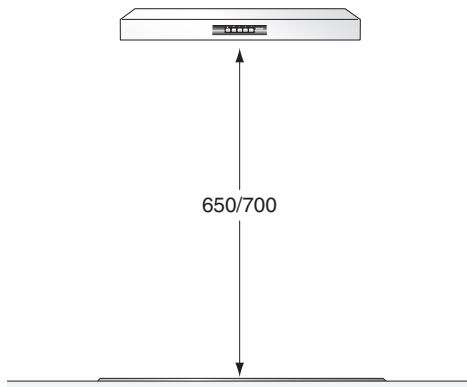

De minimum afstand tussen het kookvlak van het fornuis en het laagste deel van de afzuigkap mag niet onder de 650 mm liggen, in geval van een elektrisch fornuis en 700 mm, in geval van een gas- of gemengd fornuis.

Indien in de installatie-aanwijzing van het gaskooktoestel een grotere afstand wordt aangegeven moet hiermee rekening worden gehouden.

## montagemogelijkheden

U kunt uw afzuigkap gebruiken als recirculatiekap of als afzuigkap. De afzuigkap blaast de dampen door de afvoer naar buiten.

Bij een recirculatiekap verwijdert een koolstoffilter de kookgeurtjes. De schone lucht wordt de keuken weer ingeblazen.

Zie voor de instructie bij het installeren van het koolstoffilter "instellen" op pag. 10.

## alleen voor afvoer naar buiten: keuze van de afvoeropening

De kap is voorzien van twee afvoeropeningen: één boven en één aan de achterkant. Beide openingen zijn afgesloten met doordrukbaar plastic delen, die eenmaal verwijderd niet opnieuw kunnen worden geïnstalleerd: kies de te gebruiken afvoeropening dus pas wanneer u zeker van uw keuze bent.

### afvoeropening boven

Druk met kracht op het doordrukbare plastic deel dat de afvoeropening sluit en verwijder dit deel volledig.

### afvoeropening achter

Verwijder het doordrukbare plastic deel.  
Met een stanleymes gedeeltelijk het centrale doordrukbare deel vanaf de bovenkant doorsnijden.

Met een tang de plastic lipjes van de te verwijderen delen vastknijpen, meerdere malen krachtig drukken en trekken totdat de doordrukbare delen volledig verwijderd zijn.  
Verwijder mogelijke randen met een stanleymes.

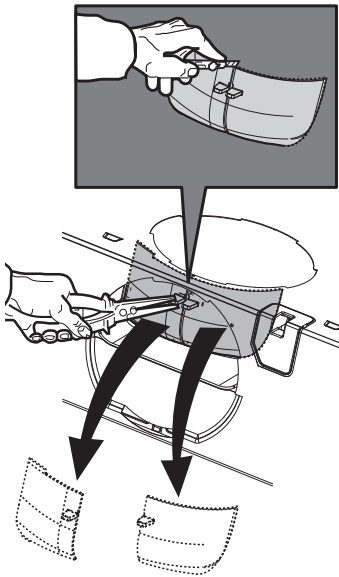

## montage inbouwen

### installatie van de flens

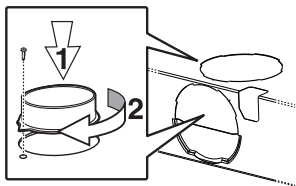

Installeer de bijgeleverde flens naar wens in de boven- of achter afvoeropening (bajonetbevestiging).

### alleen voor recirculatieversie

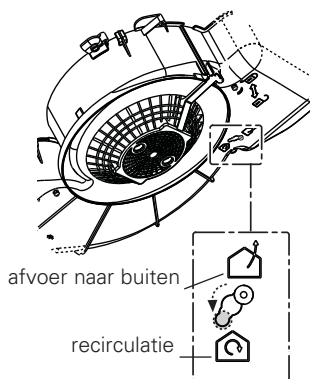

Controleer of het koolstoffilter geïnstalleerd is en of de de schakelaar in de afzuigkap in de recirculatiestand staat. Zie pagina 10 voor meer informatie over het koolstoffilter.

### montage aan een bovenkastje

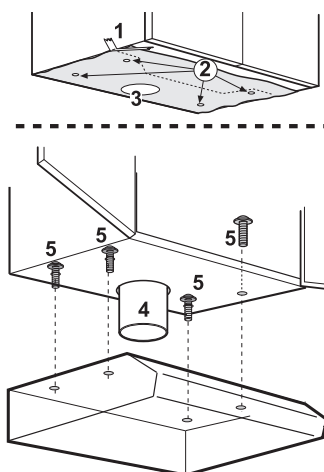

1. Aan de onderkant van het hangkastje m.b.v. het boorsjabloon (1) de gaten boren (2). Het gat voor de afvoerbuïs (4) is **alleen** nodig als de kap als afzuigkap moet worden gebruikt (3).
2. Vanuit de binnenkant van het kastje de afzuigkap bevestigen met 4 meegeleverde schroeven (5).

## bevestiging aan de wand

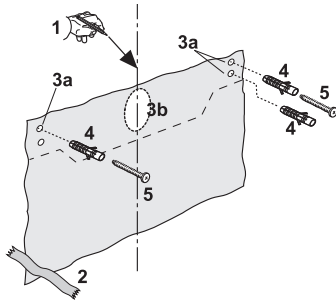

1. De middellijn op de wand aangeven (1). Het boorsjabloon op de wand bevestigen (2).
2. Boor 3 gaten van  $\text{\O} 8$  mm in de muur (3a), 2 gaten op de bovenste punten, 1 gat naar keuze op één van de onderste punten.

### Alleen voor afzuigversie

In het geval dat men de achterafvoer van de kap wil gebruiken, een gat in de muur maken waar de afvoerbuis door kan lopen (3b).

3. Breng 3 wandpluggen van  $\text{\O} 8$  mm aan.
4. Draai 2 schroeven 5 x 45 (5) in de pluggen (niet helemaal aandraaien) en hang de afzuigkap daaraan op (6).
5. Draai de schroeven vast (7).
6. Breng in de binnenkant van de kap de derde schroef 5x45 aan in de onderste opening (8) en draai deze helemaal vast (9).

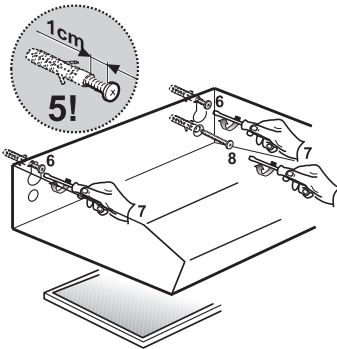

technische gegevens  
**algemeen**

**Aansluitspanning:** 230 V AC - 50 Hz  
**Aansluitwaarde:** zie gegevensplaatje  
**Afmetingen (bxhxd):** 600 x 132 x 510 mm

De verpakking van het toestel is recyclebaar. Gebruikt kunnen zijn:

- karton;
- polyethyleenfolie (PE);
- CFK-vrij polystyreen (PS-hardschuim).

Deze materialen op verantwoorde wijze en conform de overheidsbepalingen afvoeren.

De overheid kan u ook informatie verschaffen over het op verantwoorde wijze afvoeren van afgedankte huishoudelijke apparaten.

Dit apparaat is voorzien van het merkteken volgens de Europese richtlijn 2002/96/EG inzake Afgedankte elektrische en elektronische apparaten (AEEA).

Door ervoor te zorgen dat dit product op de juiste manier als afval wordt verwerkt, helpt u mogelijk negatieve consequenties voor het milieu en de menselijke gezondheid te voorkomen die anders zouden kunnen worden veroorzaakt door onjuiste verwerking van dit product als afval.

Het symbool  op het product of op de bijbehorende documentatie geeft aan dat dit product niet als huishoudelijk afval mag worden behandeld. In plaats daarvan moet het worden afgegeven bij een verzamelpunt voor recycling van elektrische en elektronische apparaten. Afdanking moet worden uitgevoerd in overeenstemming met de plaatselijke milieuvoorschriften voor afvalverwerking. Voor nadere informatie over de behandeling, terugwinning en recycling van dit product wordt u verzocht contact op te nemen met het stadskantoor in uw woonplaats, uw afvalophaaldienst of de winkel waar u het product heeft aangeschaft.

votre hotte aspirante  
**description du panneau de commande**

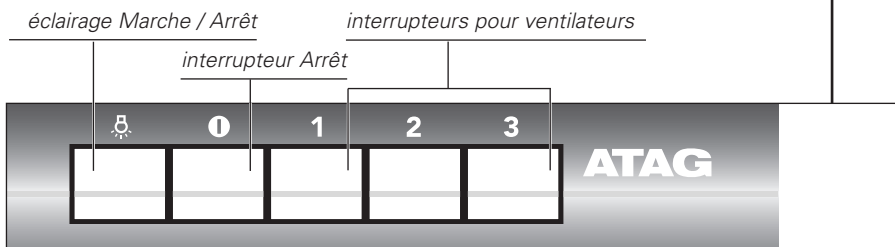
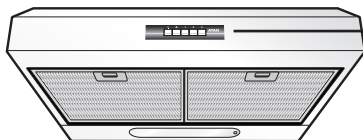

## votre hotte aspirante **avant-propos**

Ce manuel vous indique comment utiliser au mieux votre hotte aspirante.

Vous trouverez ci-après des informations sur la commande de l'appareil et des informations de base sur son fonctionnement. Nous vous communiquons également quelques conseils d'entretien.

Les prescriptions de sécurité indispensables lors de l'installation sont incluses dans les instructions d'installation qui sont fournies séparément et destinées à l'installateur.

Conservez bien ce manuel, il pourra servir à tout autre utilisateur éventuel de l'appareil.

# votre hotte aspirante

## **introduction**

Vous avez choisi une hotte ATAG à placer sous un plan. Les éléments qui sont à la base de la création de ce produit sont le confort d'utilisation optimal et la commande aisée.

La hotte effectue son travail sans faire de bruit et assure un rendement d'aspiration optimal, détruisant ainsi toutes les odeurs de cuisine inconfortables. La hotte peut s'adapter à la recirculation.

---

## **sécurité**

---

attention	4 – 5
-----------	-------

---

---

## **commande**

---

mise en marche	6
----------------	---

---

---

## **entretien**

---

nettoyage	7 – 10
-----------	--------

---

---

## **problèmes**

---

que dois-je faire si...	11
-------------------------	----

---

---

## **installation**

---

généralités	12 – 14
-------------	---------

---

---

## **montage**

---

encastrement	15
--------------	----

---

---

## **données techniques**

---

généralités	18
-------------	----

---

---

## **aspects écologiques**

---

évacuation emballage et appareil	19
----------------------------------	----

---

## généralités

Cette hotte offre la plus grande sécurité. Vous devrez cependant comme pour chaque produit faire attention à plusieurs aspects.

*Pour les mesures de sécurité relatives à l'installation, nous vous renvoyons aux prescriptions d'installation.*

Munissez-vous de gants de travail avant d'effectuer toute opération d'installation et d'entretien.

Cet appareil ne peut être raccordé que par un installateur agréé.

**Attention!** Ne pas raccorder l'appareil au circuit électrique avant que le montage ne soit complètement terminé.

Avant toute opération de nettoyage ou d'entretien, débrancher la hotte du circuit électrique en retirant la prise ou en coupant l'interrupteur général de l'habitation.

Les réparations ne seront effectuées que par un monteur électrotechnique agréé.

N'ouvrez jamais le châssis de l'appareil et n'en modifiez pas la structure mécanique ou électrique pour éviter tout danger (risque de contact avec des pièces sous tension) et dérèglement.

N'utilisez pas l'appareil s'il est endommagé.

Pour des raisons de sécurité électrique, ne nettoyez jamais l'appareil avec un nettoyeur à haute pression ou à vapeur.

L'appareil n'est pas destiné à une utilisation par des enfants ou des personnes à capacités physiques, sensorielles ou mentales réduites et sans expérience et connaissance à moins qu'ils ne soient sous la supervision ou formés sur l'utilisation de l'appareil par une personne responsable de leur sécurité.

Les enfants doivent être surveillés afin qu'ils ne jouent pas avec l'appareil.

Ne jamais utiliser la hotte sans que la grille ne soit montée correctement! La hotte ne doit JAMAIS être utilisée comme plan pour déposer quelque chose sauf si cela est expressément indiqué.

Quand la hotte est utilisée en même temps que d'autres appareils à combustion de gaz ou d'autres combustibles, le local doit disposer d'une ventilation suffisante. L'air aspiré ne doit jamais être envoyé dans un conduit utilisé pour l'évacuation des fumées produites par des appareils à combustion de gaz ou d'autres combustibles.

Il est formellement interdit de faire flamber les aliments sous la hotte. L'utilisation de flammes libres peut entraîner des dégâts aux filtres et peut donner lieu à des incendies, il faut donc les éviter à tout prix.

La friture d'aliments doit être réalisée sous contrôle pour éviter que l'huile surchauffée ne prenne feu.

En ce qui concerne les mesures techniques et de sécurité à adopter pour l'évacuation des fumées, s'en tenir strictement à ce qui est prévu dans les règlements des autorités locales compétentes.

La hotte doit être régulièrement nettoyée, aussi bien à l'intérieur qu'à l'extérieur (AU MOINS UNE FOIS PAR MOIS, respecter néanmoins les instructions relatives à l'entretien fournies dans ce manuel). La non observation de ces normes de nettoyage de la hotte et du changement et nettoyage des filtres comporte des risques d'incendie. Ne pas utiliser ou laisser la hotte sans que les ampoules soient correctement placées pour éviter tout risque de choc électrique.

La société décline toute responsabilité pour d'éventuels inconvénients, dégâts ou incendies provoqués par l'appareil et dérivés de la non observation des instructions reprises dans ce manuel.

# commande

## **mise en marche**

### introduction

Sur le panneau de commande, vous pouvez régler la capacité d'aspiration et l'éclairage. Cette page vous explique comment utiliser les dispositifs.

### mise en marche

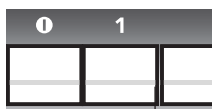

*touche marche*

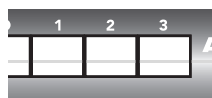

*touches ventilateur*

Appuyez sur la touche Ventilateur pour obtenir la position souhaitée (1, 2, 3). La position 1 correspond à la position la plus basse, la position 3 à la position la plus élevée.

*Le ventilateur s'enclenche sur la position sélectionnée.*

### arrêt

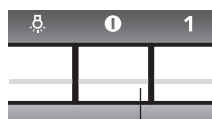

*touche arrêt*

Appuyez sur la touche arrêt (⏻).

*Le ventilateur est à l'arrêt.*

### allumer l'éclairage



*touche éclairage*

Appuyez sur la touche éclairage (💡).

*L'éclairage est enclenché.*

### eteindre l'éclairage

Appuyez encore une fois sur la touche éclairage (💡).

*L'éclairage est éteint.*

## hotte

**attention!** Avant toute opération de nettoyage ou d'entretien, débrancher la hotte du circuit électrique en enlevant la prise ou en coupant l'interrupteur général de l'habitation.

### **hottes vernis**

Nettoyez la hotte à l'aide d'une eau savonneuse et d'un chiffon doux. Rincez ensuite à l'eau propre. N'utilisez pas de produits d'entretien agressifs comme, par exemple, la soude. La laque restera belle si vous la frottez de temps en temps avec de la cire.

### **hottes en acier inoxydable**

Pour nettoyer les parties en acier inoxydable utilisez de préférence un produit d'entretien doux (produit à vaisselle) et un chiffon humide. Essuyez-les avec de l'essuie-tout ou un chiffon sec.

Vous conserverez le brillant de l'inox en utilisant de temps en temps un produit d'entretien pour l'acier inoxydable ou un produit de lustrage. Le produit de lustrage contient aussi un apprêt anti-saleté. Nettoyez toujours l'acier inoxydable dans le sens du poli.

ATAG fournit des produits pour le nettoyage et l'entretien des hottes. Si vous souhaitez une information sur la manière de les obtenir, veuillez contacter le service consommateur (voir conditions de garantie pour les numéros de téléphone).

N'utilisez jamais de produit abrasif (éponges métalliques ou à récurer) ou de produit de polissage (produits abrasifs liquides). N'utilisez jamais de produit agressif. Ceux-ci pourraient attaquer l'inox.

## filtres anti-graisse

Nettoyez les filtres anti graisse au moins 1x par mois. En raison des produits d'entretien utilisés lors de l'entretien, les éléments en aluminium des filtres peuvent perdre leur éclat, surtout si vous les placez dans le lave-vaisselle. C'est normal. La garantie ne couvre pas ce cas.

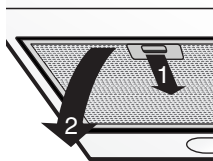

### **comment éliminer la cassette-filtre**

- 1 Éteignez le ventilateur et l'éclairage.
- 2 Aux trous, poussez le filtre vers l'arrière et inclinez la façade vers le bas.
- 3 Enlevez le filtre de la hotte.

### **nettoyage**

Vous pouvez nettoyer les filtres dans le lave-vaisselle. Attendez que les filtres soient bien égouttés avant de les remettre en place.

Il est aussi possible de laver les filtres à la main. Nettoyez les filtres avec de l'eau et un produit pour la vaisselle et rincez-les. Attendez que les filtres soient bien égouttés. La partie inférieure de la hotte peut être nettoyée avec un produit d'entretien et un chiffon doux. Essuyez avec un essuie-tout ou un torchon sec.

**remise en place de la cassette à filtre**

Le filtre avec le mécanisme de fermeture doit être orienté vers l'avant.

Ouvrez le mécanisme de fermeture. Les cames situées sur le devant du filtre tombent ainsi vers l'intérieur. En plaçant les filtres, maintenez le mécanisme de fermeture dans cette position.

- 1 Poussez les cames à l'arrière du filtre dans les ouvertures prévues à cet effet situées à l'arrière de la hotte.
- 2 Inclinez le filtre vers le haut.
- 3 Lâchez le mécanisme de fermeture. Les cames situées sur le devant du filtre sortent vers l'extérieur et tombent ainsi dans les ouvertures prévues à cet effet situées sur le devant de la hotte.

*Le filtre est ainsi remis en place.*

## filtre à charbon

Si vous devez utiliser l'appareil en tant que hotte à recirculation, placez d'abord le filtre à charbon. Lors d'un emploi courant, remplacez trois fois par an le filtre à charbon. En cas d'utilisation intensive, il est nécessaire de changer plus souvent le filtre à charbon.

### comment placer / remplacer

1. Enlevez les filtres à graisse.
2. Assurez-vous que le sélecteur intérieur Evacuation/Recirculation est bien réglé sur "Recirculation".
3. Placez le filtre à charbon pour couvrir la grille de façon à ce que les fentes (S) sur le filtre correspondent aux attaches (R).
4. Pressez et tournez le filtre à charbon dans le sens des aiguilles d'une montre pour le bloquer en position (fixation par baïonnette).
5. Remontez les filtres à graisse.

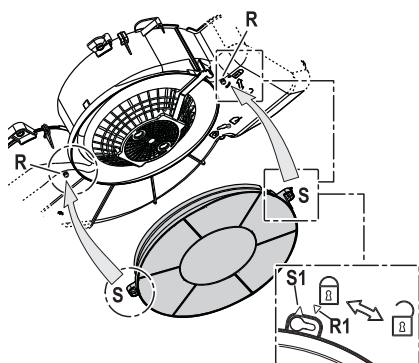
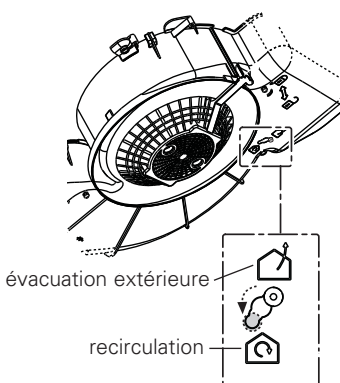

## problèmes que dois-je faire si...

Si la hotte fonctionne mal, cela ne veut pas forcément dire qu'il est défectueux. Essayez d'abord de résoudre vous-même le problème. Téléphonez au service après-vente si les indications suivantes restent vaines.

### attention:

Mettez la hotte hors circuit avant de commencer la réparation. Retirez de préférence la fiche de la prise de courant.

### problème

### cause

### solution

L'éclairage ne s'allume pas.

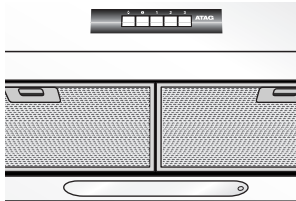

Lampe à incandescence défectueuse.

Débrancher l'appareil du réseau électrique  
**Attention!** Avant de toucher les lampes, assurez-vous qu'elles soient froides. Enlevez les filtres à graisse. Les ampoules sont maintenant accessibles. Dévissez l'ampoule de son culot et remplacez-la par une nouvelle ampoule de 40 W.

La hotte fait du bruit.

Evacuation trop longue ou trop de coudes dans le conduit.

Modifiez le conduit d'évacuation (voir prescription d'installation).

Moteur défectueux.

Téléphonez au service après-vente.

La hotte n'aspire pas.

Moteur ou commande défectueuse.

Téléphonez au service après-vente.

Câble de raccordement défectueux.

Téléphonez au service après-vente.

# installation généralités

## sécurité

Munissez-vous de gants de travail avant d'effectuer toute opération d'installation et d'entretien.

## évacuation

L'évacuation ne doit absolument pas être raccordée sur un conduit déjà utilisé à d'autres fins. Respectez les prescriptions locales en vigueur en matière d'aération des appareils à gaz.

L'évacuation peut se faire directement dehors en traversant le mur à condition de protéger l'ouverture dans le mur par une grille pour éviter les infiltrations de pluie, la pénétration de feuilles ou autres. La réduction d'évacuation causée par la grille ne doit pas dépasser 20%.

Nous vous conseillons de placer un conduit du plus grand diamètre possible. Avec un plus petit diamètre, la capacité d'évacuation est moindre et le niveau sonore est plus élevé.

Un coude entraîne une certaine résistance. Veillez à ce que le conduit soit "coulant" et comporte le moins de coudes possibles. Tirez le flexible le plus possible. Contrôlez s'il n'y a pas de conduits d'installation à l'endroit où vous allez percer.

La buse d'évacuation a un diamètre de 125 mm. Le mieux est de prévoir un tuyau de sortie de même diamètre.

## branchement électrique

La tension électrique doit correspondre à la tension reportée sur la plaque signalétique située à l'intérieur de la hotte. Si une prise est présente, branchez la hotte dans une prise murale conforme aux normes en vigueur et placée dans une zone accessible.

Si aucune prise n'est présente (raccordement direct au circuit électrique), ou si la prise ne se trouve pas dans une zone accessible, appliquez un disjoncteur normalisé pour assurer de débrancher complètement la hotte du circuit électrique en conditions de catégorie surtension III, conformément aux réglementations de montage.

**Attention!** Avant de rebrancher le circuit de la hotte à l'alimentation électrique et d'en vérifier le fonctionnement correct, contrôlez toujours que le câble d'alimentation soit monté correctement.

Si le câble de raccordement est endommagé, il devra être remplacé par le service après-vente du fabricant ou par des monteurs qualifiés pour éviter tout danger.

## sécurité

**Attention :** Veillez à un apport d'air frais suffisant dans le cas où la hotte aspirante et une source de chaleur (cuisinière à gaz) utilisent l'air d'une même pièce et fonctionnent en même temps. La dépression maximale autorisée est de 4 Pa.

## dimensions d'encastrement

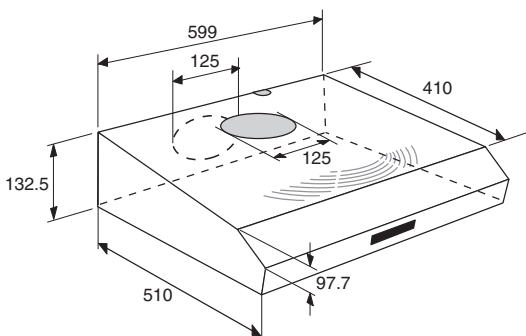

## espace libre nécessaire

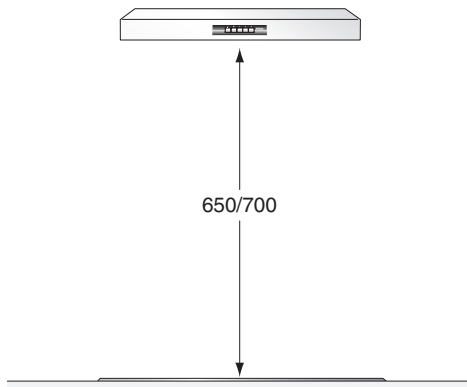

La distance minimum entre la surface de support des récipients sur le dispositif de cuisson et la partie la plus basse de la hotte de cuisine ne doit pas être inférieure à 650 mm dans le cas de cuisinières électriques et de 700 mm dans le cas de cuisinières à gaz ou mixtes.

Si les instructions d'installation du dispositif de cuisson au gaz spécifient une plus grande distance, il faut en tenir compte.

## possibilités de montage

Votre hotte peut fonctionner en évacuation ou en recyclage. La hotte évacue les vapeurs par le conduit vers l'extérieur.

Dans une hotte de recyclage, le filtre à charbon élimine les vapeurs. L'air frais est réinsufflé dans la cuisine.

Concernant l'instruction pour l'installation du filtre à charbon, reportez-vous à la page 10 "réglage".

## version évacuation extérieure uniquement: choix de l'orifice d'évacuation

L'orifice supérieur est fermé au moment de la livraison. Cette pièce ne pourra plus être réinstallée ; par conséquent, effectuez cette opération uniquement après vous être assuré du type d'installation à réaliser.

### **orifice d'évacuation supérieur**

Appuyez fermement pour détacher la partie préfendue qui obture l'orifice d'évacuation, puis retirez celle-ci.

### **orifice d'évacuation arrière**

Pour pouvoir utiliser l'orifice d'évacuation arrière il est nécessaire de retirer la pièce en plastique.

A l'aide d'un cutter coupez partiellement la partie prédécoupée, en son milieu et en partant du haut.

Saisissez ensuite chaque languette avec une pince et retirez complètement les parties prédécoupées. Pour les détacher, poussez et tirez fermement plusieurs fois de suite. Éliminez ensuite les bavures au cutter.

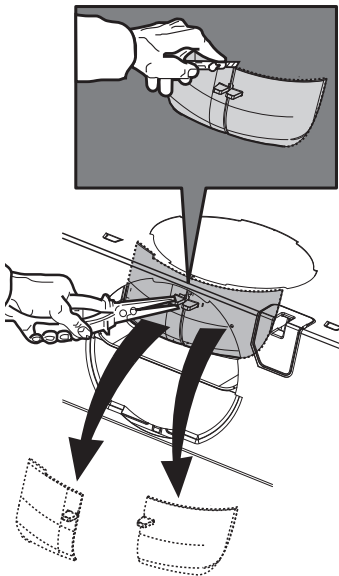

## montage encastrement

### installation de la bride

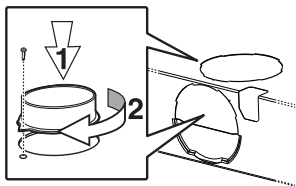

Installez la bride fournie dans l'orifice d'évacuation supérieur ou arrière selon votre choix (fixation par baïonnette et vis).

### version recyclage uniquement

Assurez-vous que le filtre à charbon est bien installé et que le sélecteur intérieur Evacuation/Recyclage est bien réglé sur "Recyclage". Pour tout autre renseignement sur le filtre à charbon, consultez page 10.

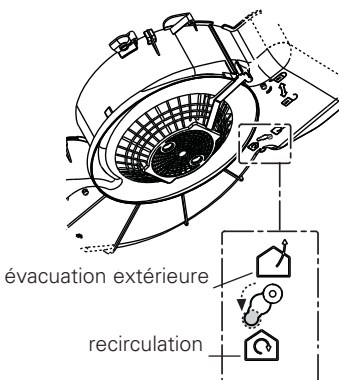

### fixation à un élément

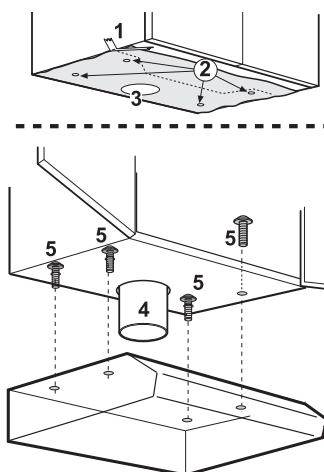

1. Percez les trous (2) à la base de l'élément suspendu en utilisant le gabarit de perçage (1). Préparer un trou pour le tube d'évacuation (4) **uniquement** si l'on souhaite utiliser la hotte avec évacuation à l'extérieur (3).

2. De l'intérieur du meuble insérer les 4 vis fournies (5) avec l'appareil e visser-les sur les trous qui se trouvent dans le côté supérieur de la hotte.

## fixation murale

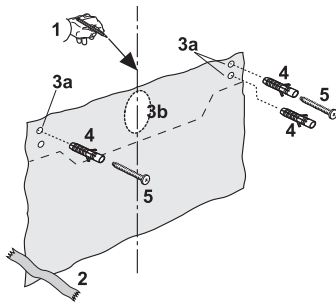

1. Marquer l'axe sur la paroi (1). Fixer le gabarit de perçage au mur (2).
2. Percer 3 trous de  $\varnothing$  8 mm. (3a) sur la paroi, dont en correspondance des points supérieurs et 1 au choix sur l'un des points inférieurs.

### version d'évacuation uniquement

Préparer un trou pour le tube d'évacuation (3b) si l'on souhaite utiliser la hotte avec évacuation à l'extérieur.

3. Insérer 3 chevilles à mur de  $\varnothing$  8 mm (4).
4. Visser 2 vis 5 x 45 (5) (sans les serrer à fond). Suspendre l'appareil sur ces dernières (6).
5. Serrer à fond les vis (7).
6. Insérer la troisième vis 5 x 45 dans le trou inférieur (8) depuis l'intérieur de la hotte puis serrer à fond (9).

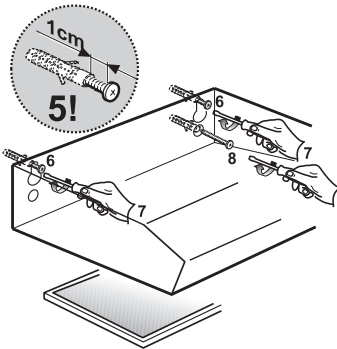

données techniques  
**généralités**

**Tension électrique:** 230 V AC - 50 Hz

**Puissance connectée:** voir plaque signalétique

**Dimensions (hxlxp):** 600 x 132 x 510 mm

## aspects écologiques évacuation emballage et appareil

L'emballage de l'appareil est recyclable. Peuvent être utilisés:

- le carton ;
- le feuil de polyéthylène (PE) ;
- le polystyrène sans CFC (polystyrène-PS).

Évacuez ces matériaux en bonne et due forme et conformément aux dispositions légales.

Les pouvoirs publics peuvent vous fournir des informations pour évacuer de façon adéquate les appareils ménagers dont vous voulez vous débarrasser.

Cet appareil porte le symbole du recyclage conformément à la Directive Européenne 2002/96/CE concernant les Déchets d'Équipements Électriques et Électroniques (DEEE ou WEEE).

En procédant correctement à la mise au rebut de cet appareil, vous contribuerez à empêcher toute conséquence nuisible pour l'environnement et la santé de l'homme.

Le symbole  présent sur l'appareil ou sur la documentation qui l'accompagne indique que ce produit ne peut en aucun cas être traité comme déchet ménager. Il doit par conséquent être remis à un centre de collecte des déchets chargé du recyclage des équipements électriques et électroniques. Pour la mise au rebut, respectez les normes relatives à l'élimination des déchets en vigueur dans le pays d'installation.

Pour obtenir de plus amples détails au sujet du traitement, de la récupération et du recyclage de cet appareil, veuillez vous adresser au bureau compétent de votre commune, à la société de collecte des déchets ou directement à votre revendeur.

# Ihre Dunstabzugshaube

## Beschreibung Bedienpult

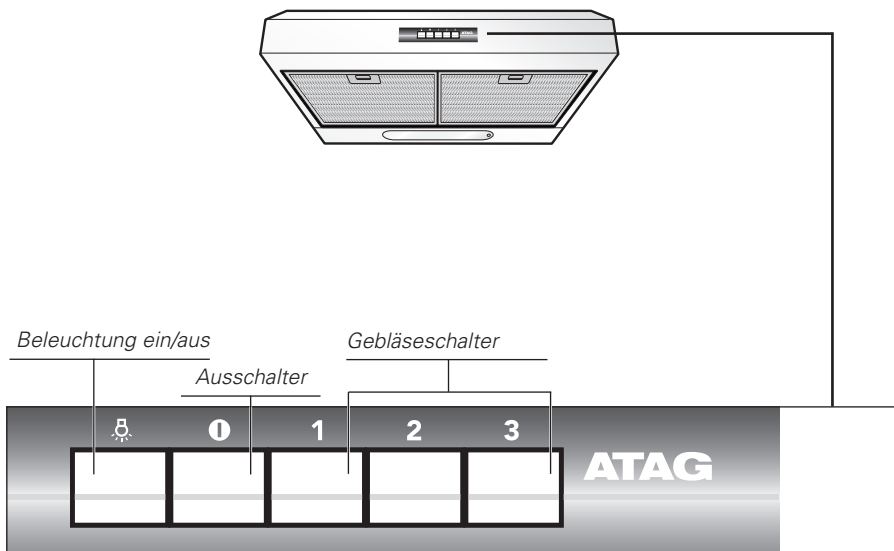

In dieser Anleitung steht, wie Sie dieser Dunstabzugshaube so optimal wie möglich benutzen können. Sie finden hier alles über die Bedienung und Hintergrundinformationen über den Betrieb des Gerätes. Ferner finden Sie hier Pflegetips.

Die zur Installation des Gerätes wichtigen Sicherheitsvorschriften stehen in einer gesonderten Installationsanweisung, die für den Installateur bestimmt ist.

Heben Sie diese Anleitung sorgfältig auf. Auch für einen Nachbenutzer des Gerätes kann sie von Nutzen sein.

# Ihre Dunstabzugshaube

## **Einleitung**

Sie haben eine Unterbau-Dunstabzugshaube von ATAG gewählt.

Optimaler Benutzungskomfort und einfache Bedienung hatten bei der Entwicklung dieses Produktes Priorität.

Die Dunstabzugshaube funktioniert geräuschlos, mit maximaler Absaugleistung. Schluss also mit lästigen Küchendünsten. Die Dunstabzugshaube kann auf Umluftbetrieb umgerüstet werden.

---

## **Sicherheit**

---

Worauf Sie achten müssen	4 – 5
--------------------------	-------

---

---

## **Bedienung**

---

Einschalten	6
-------------	---

---

---

## **Pflege**

---

Reinigung	7 – 10
-----------	--------

---

---

## **Störungen**

---

Was ist, wenn...	11
------------------	----

---

---

## **Installation**

---

Allgemein	12 – 14
-----------	---------

---

---

## **Montage**

---

Einbau	15
--------	----

---

---

## **Technische Daten**

---

Allgemein	18
-----------	----

---

---

## **Umweltaspekte**

---

Entsorgung von Verpackung und Gerät	19
-------------------------------------	----

---

# Sicherheit

## Worauf Sie achten müssen

### Allgemeines

Diese Dunstabzugshaube ist äußerst sicher. Doch sind wie bei jedem Produkt verschiedene Dinge zu beachten.

*Für Sicherheitsanweisungen in*

*Bezug auf die*

*Installation verweisen*

*wir auf die*

*dazugehörigen*

*Installationsanweisungen.*

Bei allen Installations- und Instandhaltungsarbeiten immer Schutzhandschuhe tragen.

Dieses Gerät darf nur von einem anerkannten Installateur angeschlossen werden.

**Achtung!** Das Gerät nicht an das Stromnetz anschließen, solange die Installation noch nicht abgeschlossen ist.

Vor Beginn sämtlicher Reinigungs- oder Wartungsarbeiten muss das Gerät durch Ziehen des Steckers oder Betätigen des Hauptschalters der Wohnung vom Stromnetz getrennt werden.

Reparaturen dürfen nur von einem befugten Kundendiensttechniker durchgeführt werden.

Öffnen Sie niemals das Gehäuse und nehmen Sie keine Veränderungen am mechanischen und/oder elektrischen Aufbau des Gerätes vor. Dies könnte Sie gefährden (Berührung von spannungsführenden Teilen) und zu Funktionsstörungen des Gerätes führen.

Nehmen Sie das Gerät bei Beschädigung nicht in Betrieb.

Im Zusammenhang mit der elektrischen Sicherheit ist die Verwendung von Hochdruckreinigern oder Dampfstrahlreinigern untersagt.

Erwachsene und Kinder dürfen nie unbeaufsichtigt das Gerät betreiben, wenn sie körperlich oder geistig dazu nicht in der Lage sind, oder wenn ihnen Wissen und Erfahrung fehlen, das Gerät richtig und sicher zu bedienen.

Kinder nicht mit dem Gerät spielen lassen.

# Sicherheit

## Worauf Sie achten müssen

Die Dunstabzugshaube niemals ohne korrekt montiertes Gitter in Betrieb setzen! Die Dunstabzugshaube darf NIEMALS als Abstellfläche verwendet werden, sofern dies nicht ausdrücklich angegeben wird.

Der Raum muss über eine hinreichende Belüftung verfügen, wenn die Dunstabzugshaube mit anderen gas- oder brennstoffbetriebenen Geräten gleichzeitig verwendet wird. Die angesaugte Luft darf nicht in Rohre geleitet werden, die für die Ableitung der Abgase von gas- oder brennstoffbetriebenen Geräten genutzt werden.

Es ist strengstens verboten, unter der Haube mit offener Flamme zu kochen. Eine offene Flamme beschädigt die Filter und kann Brände verursachen, daher ist dies in jedem Fall zu vermeiden.

Das Frittieren muss unter Aufsicht erfolgen, um zu vermeiden, dass das überhitzte Öl Feuer fängt.

In Bezug auf technische und Sicherheitsmaßnahmen für die Ableitung der Abluft sind die Vorschriften der zuständigen örtlichen Behörden strengstens einzuhalten.

Die Haube muss regelmäßig innen und außen gereinigt werden (MINDESTENS EINMAL IM MONAT, diesbezüglich sind in jedem Fall die ausdrücklichen Angaben in der Wartungsanleitung dieses Handbuchs zu beachten). Eine Nichtbeachtung der Vorschriften zur Reinigung der Haube sowie zur Auswechslung und Reinigung der Filter führt zu Brandgefahr. Die Dunsthaube nie benutzen, wenn die falschen Lampen montiert sind. Es besteht das Risiko eines Stromschlages.

Es wird keinerlei Haftung übernommen für Fehler, Schäden oder Brände des Gerätes, die durch Nichteinhaltung der in diesem Handbuch aufgeführten Anweisungen verschuldet wurden.

# Bedienung

## Einschalten

### Einführung

Auf der Bedienungsblende stellen Sie die Absaugleistung und Beleuchtung ein. Auf dieser Seite lesen Sie, wie Sie diese Vorrichtungen benutzen können.

### Einschalten

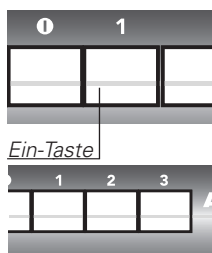

Gebläsetastendruck für die gewünschte Stufe (1, 2, 3). Stufe 1 ist die niedrigste Stufe, Stufe 3 die höchste Stufe. Das Gebläse schaltet sich bei der gewählten Stufe ein.

Gebläsetasten

### Ausschalten

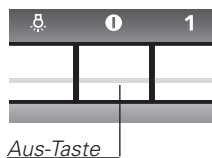

Drücken Sie die Aus-Taste (⓪). Das Gebläse ist ausgeschaltet.

### Beleuchtung einschalten



Drücken Sie die Beleuchtungstaste (⓪). Die Beleuchtung ist eingeschaltet.

### Beleuchtung ausschalten

Drücken Sie nochmals die Beleuchtungstaste (⓪). Die Beleuchtung ist ausgeschaltet.

## Haube

**Hinweis!** Vor jeder Reinigung und Pflege ist die Dunstabzugshaube durch Ziehen des Netzsteckers oder Ausschalten der Sicherung stromlos zu machen.

### **Dunstabzugshauben in Lackausführung**

Reinigen Sie die Dunstabzugshaube in etwas Spüllauge mit einem weichen Tuch. Dann mit sauberem Wasser nachbehandeln. Benutzen Sie keine scharfen oder scheuernden Reinigungsmittel wie z.B. Soda. Der Lack bleibt schön, wenn Sie ihn hin und wieder mit etwas Wachs einreiben,

### **Dunstabzugshauben aus Edelstahl**

Zur Reinigung der Edelstahlteile können Sie am besten ein mildes Reinigungsmittel (Spülmittel) und ein feuchtes Tuch verwenden. Nachtrocknen mit Haushaltspapier oder einem trocknen Tuch.

Edelstahl bekommt durch gelegentliche Verwendung eines Pflege- oder Poliermittels für Edelstahl seinen ursprünglichen Glanz zurück. Das Poliermittel sorgt für eine schmutzabweisende Schicht auf dem Edelstahl. Reinigen Sie Edelstahl stets in Polierrichtung.

ATAG liefert Reinigungs- und Pflegemittel für Dunstabzugshauben. Für Informationen über die Erhältlichkeit nehmen Sie bitte Kontakt mit Ihrem Kundendienst auf (siehe Garantiebedingungen für Telefonnummern).

Benutzen Sie niemals Scheuermittel (wie grüne Scheuerschwämme oder sonstige Topfschwämme) oder polierende Reinigungsmittel (z.B. flüssige Scheuermittel). Verwenden Sie keine aggressiven Mittel. Sie können den Edelstahl beschädigen.

## Fettfilter

Reinigen Sie die Fettfilter mindestens 1x monatlich. Bei der Reinigung können Aluminiumteile der Filter durch die benutzten Reinigungsmittel glanzlos werden, besonders dann, wenn sie im Geschirrspüler ausgewaschen werden. Das ist normal und fällt nicht unter die Garantieleistungen.

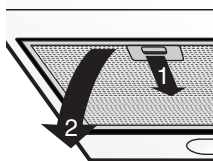

### **Filterkassette herausnehmen**

- 1 Schalten Sie Gebläse und Beleuchtung aus.
- 2 Drücken Sie den Filter bei der Aussparung nach hinten und klappen Sie die Vorderseite herunter.
- 3 Nehmen Sie den Filter aus der Haube heraus.

### **Reinigung**

Sie können die Filter im Geschirrspüler reinigen. Lassen Sie die Filter gut abtropfen, bevor sie wieder eingesetzt werden.

Die Filter können auch mit der Hand gereinigt werden. Reinigen Sie die Filter in einer Spüllauge und spülen Sie diese dann ab. Lassen Sie die Filter gut abtropfen. Die Unterseite der Dunstabzugshaube kann mit einem milden Reinigungsmittel und einem feuchten Tuch gereinigt werden. Mit Haushalts-Papiertuch oder einem trockenen Tuch trockenreiben.

### **Filterkassette wieder einsetzen**

Der Filter ist mit dem Schließmechanismus nach vorne einzusetzen.

Öffnen Sie den Schließmechanismus. Die Stifte an der Vorderseite des Filters gleiten dadurch nach innen. Halten Sie beim Einsetzen des Filters den Schließmechanismus in dieser Position.

- 1 Drücken Sie die Stifte an der Rückseite des Filters in die dafür bestimmten Öffnungen an der Rückseite der Dunstabzugshaube.
- 2 Klappen Sie den Filter nach oben.
- 3 Lassen Sie den Schließmechanismus los. Die Stifte an der Vorderseite des Filters kommen heraus und gleiten in die dafür bestimmten Öffnungen an der Vorderseite der Dunstabzugshaube.

*Der Filter ist jetzt wieder eingesetzt.*

## Kohlefilter

Wenn das Gerät als Umlufthaube verwendet werden soll, ist erst der Kohlefilter einzusetzen. Der Kohlefilter ist bei normalem Gebrauch dreimal jährlich auszutauschen. Bei intensivem Gebrauch ist der Kohlefilter öfter auszutauschen.

### Einsetzen / Austauschen

1. Fettfilter abnehmen.
2. Überprüfen, dass der interne Stufenschalter Absaugen/Filtern auf "Filtern" steht.
3. Den Aktivkohlefilter zur Gitter so positionieren, dass die Schlitze (S) mit den Aufhängungsbolzen (R) übereinstimmen.
4. Den Filter drücken und im Uhrzeigersinn drehen, bis er fest einrastet (Bajonettanschluss).
5. Fettfilter wieder einsetzen.

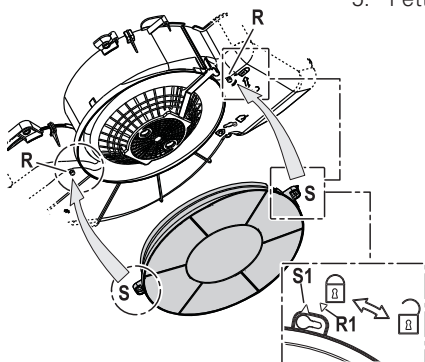
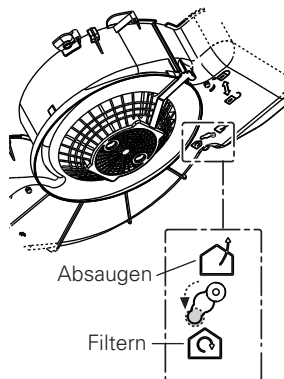

Wenn das Gerät nicht gut funktioniert, bedeutet dies nicht immer, dass es defekt ist. Versuchen Sie erst selbst Abhilfe zu schaffen. Rufen Sie den Kundendienst, wenn nachstehende Empfehlungen nicht helfen.

**Achtung:**

Vor Beginn von Reparaturarbeiten ist das Gerät spannungslos zu machen. Vorzugsweise ziehen Sie den Netzstecker.

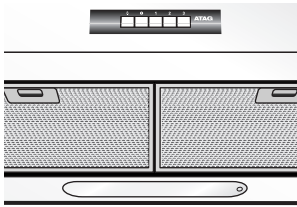
<b>Störung</b>	<b>Ursache</b>	<b>Abhilfe</b>
<p>Beleuchtung funktioniert nicht.</p> 	<p>Glühbirne defekt.</p>	<p>Das Gerät vom Stromnetz nehmen.  <b>Hinweis:</b> Vor Berühren der Lampen sich vergewissern, dass sie abgekühlt sind. Nehmen Sie die Fettfilter heraus. Die Glühbirnen sind jetzt zugänglich. Schrauben Sie die Birne aus der Fassung und tauschen Sie diese durch eine neue Glühbirne von 40 W aus.</p>
<p>Dunstabzugshaube macht Lärm.</p>	<p>Abluftführung zu lang oder mit zu vielen Bögen im Kanal.</p>	<p>Ändern Sie den Abluftkanal (siehe Installationsanweisung).</p>
<p>Keine Absaugung.</p>	<p>Motor oder Bedienung defekt.</p>	<p>Rufen Sie den Kundendienst.</p>
	<p>Zuleitung defekt.</p>	<p>Rufen Sie den Kundendienst.</p>

## Abluftführung

Die Abluftführung darf keinesfalls an einen Kanal angeschlossen werden, der auch für andere Zwecke dient. Denken Sie an die örtlich geltenden Vorschriften in Bezug auf die Belüftung von Gasgeräten.

Der Abluftkanal kann direkt durch die Mauer nach draußen führen, sofern die Maueröffnung durch eine Mauerblende vor dem Einregnen und dem Eindringen von Blättern und dgl. geschützt wird. Der Abluftdurchlass darf durch die Mauerblende maximal 20% eingeschränkt werden.

Wir empfehlen, für einen möglichst großen Abluftkanal zu sorgen. Ein geringerer Durchmesser führt zu geringerer Absaugleistung und höherem Geräuschpegel.

Ein Bogen sorgt für Widerstand. Sorgen Sie darum dafür, dass der Kanal möglichst gerade verlegt ist und möglichst wenig Bogen hat. Ziehen Sie das Flexrohr soweit wie möglich aus. Kontrollieren Sie vor dem Bohren, ob nicht Installationsleitungen vorhanden sind.

Der Abluftstutzen hat einen Durchmesser von 125 mm. Vorzugsweise sollte das Abluftrohr auch diesen Durchmesser haben.

## Elektrischer Anschluss

Die Netzspannung muss der Spannung entsprechen, die auf dem Betriebsdatenschild im Innern der Haube angegeben ist. Sofern die Haube einen Netzstecker hat, ist dieser an zugänglicher Stelle an eine den geltenden Vorschriften entsprechende Steckdose anzuschließen.

Bei einer Haube ohne Stecker (direkter Netzanschluss) oder falls der Stecker nicht zugänglich ist, ist ein normgerechter zweipoliger Schalter anzubringen, der unter Umständen der Überspannung Kategorie III entsprechend den Installationsregeln ein vollständiges Trennen vom Netz garantiert.

**Hinweis!** Vor der Inbetriebnahme muss sichergestellt sein, dass die Netzversorgung (Steckdose) ordnungsgemäß montiert wurde.

Eine beschädigte Zuleitung muss vom Kundendienst des Herstellers oder gleichwertig qualifizierten Personen ausgetauscht werden, um Gefahren auszuschließen.

## Sicherheit

**Achtung:** Sorgen Sie für genug Zufuhr von Frischluft, wenn eine gleichzeitig eingeschaltete Dunstabzugshaube und eine Heizquelle (z.B. Gasherd) die Luft aus dem gleichen Raum beziehen. Der höchstzulässige Unterdruck beträgt 4 Pa.

## Einbaumaße

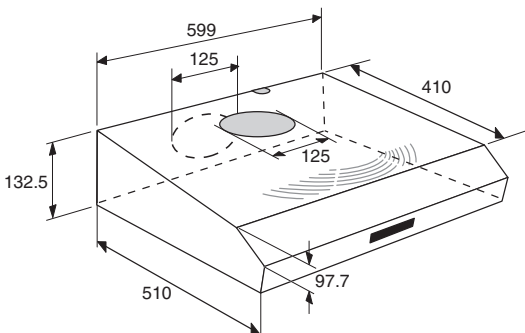

## Erforderlicher Freiraum

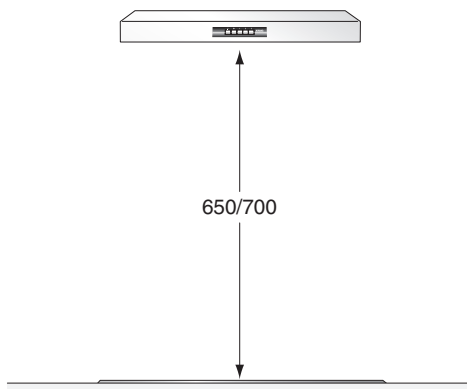

Der Abstand zwischen der Abstellfläche auf dem Kochfeld und der Unterseite der Dunstabzugshaube darf 650 mm im Fall von elektrischen Kochfeldern und 700 mm im Fall von Gas- oder kombinierten Herden nicht unterschreiten. Wenn die Installationsanweisungen des Gaskochgeräts einen größeren Abstand vorgeben, ist dieser zu berücksichtigen.

## Montagemöglichkeiten

Sie können Ihre Dunstabzugshaube als Umluft- oder Ablufthaube verwenden. Die Dunstabzugshaube bläst die Dämpfe durch den Abluftkanal nach draußen.

Bei einer Umlufthaube entfernt ein Aktiv-Kohlefilter die Dämpfe. Die saubere Luft wird wieder in die Küche geleitet.

Siehe für die Anweisungen bei der Installation des Kohlefilters „Einstellen“ auf S. 10.

## Nur für Abluftbetrieb: Wahl der Abluftöffnung

Die Dunstabzugshaube ist mit zwei Abluftöffnungen versehen: eine zeigt nach oben (oberer Abzug), die andere nach hinten (hinterer Abzug).

Beide Öffnungen sind mit herausbrechbaren Wänden verschlossen, die nicht wieder eingefügt werden können, wenn sie einmal entfernt wurden. Wählen Sie die zu verwendende Abluftöffnung erst dann, wenn Sie absolut sicher sind.

### Obere Abluftöffnung

Mit Kraft auf den herausbrechbaren Teil drücken, der die Abluftöffnung verschließt und ihn vollständig entfernen.

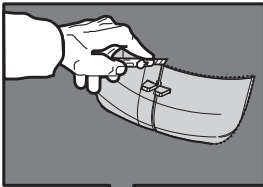

### Hintere Abluftöffnung

Das herausbrechbare Kunststoffteil entfernen. Mit einem Cutter, von oben beginnend, das herausbrechbare Mittelteil teilweise einschneiden.

Mit einer Zange an den Kunststoffflaschen der zu entfernenden Teile ziehen; mehrmals mit Kraft drücken und ziehen, bis das herausbrechbare Teil völlig entfernt ist. Eventuell vorhandene Grate mit dem Cutter beseitigen.

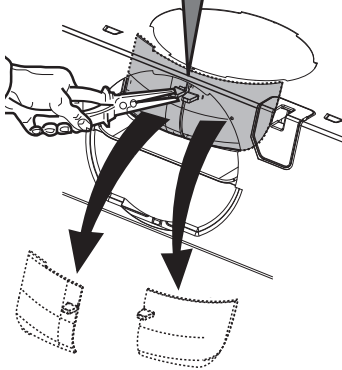

# Montage Einbau

## Montage des Flansches

Den mitgelieferten Flansch je nach Wahl an der oberen oder hinteren Abluftöffnung befestigen (Bajonettanschluss).

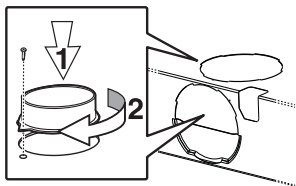

## Nur für Umluftbetrieb

Überprüfen Sie, dass der Aktivkohlefilter eingefügt wurde und der interne Stufenschalter Absaugen/Filtern auf "Filtern" steht. Für weitere Informationen zum Aktivkohlefilter siehe Seite 10.

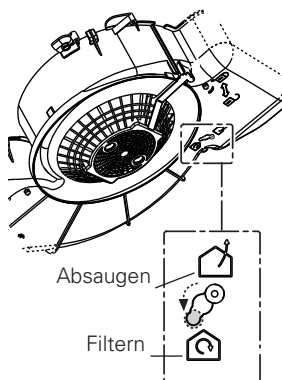

## Montage am Oberschrank

1. An der Unterseite des Hängeschrankes, unter Verwendung der Bohrschablone (1) die Löcher bohren (2). Die Öffnung für das Abluftrohr (4) ist **nur dann** erforderlich, wenn die Haube mit Abluftbetrieb betrieben werden soll (3).

2. Vom Inneren des Hängeschrankes her die 4 mitgelieferten Schrauben einsetzen (5) und in die am Gerät ausgearbeiteten Löcher einschrauben.

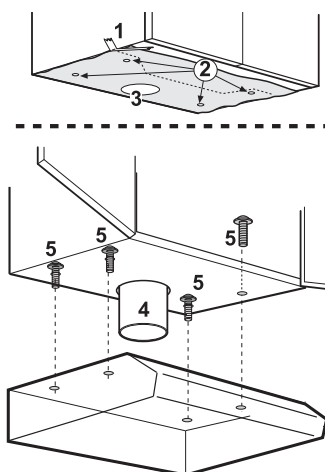

## Befestigung an der Wand

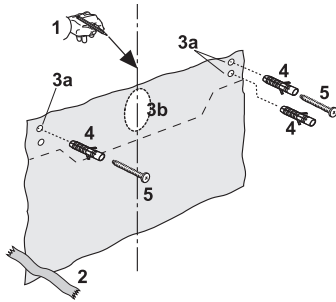

1. Die Achse an der Wand kennzeichnen (1). Die Bohrschablone an der Wand befestigen (2).
2. 3 Löcher von  $\varnothing 8$  mm in die Wand bohren (3a), 2 Löcher an den oberen Punkten, 1 Loch wahlweise an den unteren Punkten.

### Nur für Abluftbetrieb:

Falls die hintere Abluftöffnung der Dunstabzugshaube benutzt werden soll, in der Wand ein Loch zum Durchführen des Abluftrohrs (3b) bohren.

3. 3 Wanddübel von  $\varnothing 8$  mm einsetzen (4).
4. 2 Schrauben 5 x 45 einsetzen (5) (nicht vollkommen festschrauben). Das Gerät daran aufhängen (6).
5. Die Schrauben festziehen (7).

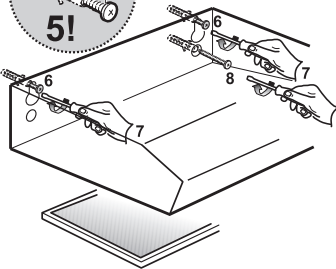
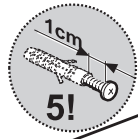

6. In der Innenseite der Haube die dritte 5 x 45 Schraube in die unteren Öffnung einsetzen (8) und festziehen (9).

# Technische Daten

## Allgemein

**Anschlussspannung:** 230 V AC - 50 Hz  
**Anschlusswert:** siehe Typenschild  
**Abmessungen (BxHxT):** 600 x 132 x 510 mm

# Umweltaspekte

## Entsorgung von Verpackung und Gerät

Die Verpackung des Gerätes ist wiederverwertbar. Folgendes kann benutzt worden sein:

- Pappe;
- Polyethylenfolie (PE);
- FKW-freies Polystyrol (PS-Hartschaum).

Diese Materialien sind umweltgerecht und nach den geltenden behördlichen Vorschriften zu entsorgen.

Die Behörden können Ihnen auch Informationen über die umweltgerechte Entsorgung Ihrer ausgedienten Hausgeräte erteilen.

In Übereinstimmung mit den Anforderungen der Europäischen Richtlinie 2002/96/EG über Elektro- und Elektronik-Altgeräte (WEEE) ist vorliegendes Gerät mit einer Kennzeichnung versehen.

Sie leisten einen positiven Beitrag für den Schutz der Umwelt und die Gesundheit des Menschen, wenn Sie dieses Gerät einer gesonderten Abfallsammlung zuführen. Im unsortierten Siedlungsmüll könnte ein solches Gerät durch unsachgemäße Entsorgung negative Konsequenzen nach sich ziehen.

Auf dem Produkt oder der beiliegenden Produktdokumentation ist folgendes Symbol  einer durchgestrichenen Abfalltonne abgebildet. Es weist darauf hin, dass eine Entsorgung im normalen Haushaltsabfall nicht zulässig ist. Entsorgen Sie dieses Produkt im Recyclinghof mit einer getrennten Sammlung für Elektro- und Elektronikgeräte. Die Entsorgung muss gemäß den örtlichen Bestimmungen zur Abfallbeseitigung erfolgen. Bitte wenden Sie sich an die zuständigen Behörden Ihrer Gemeindeverwaltung, an den lokalen Recyclinghof für Haushaltsmüll oder an den Händler, bei dem Sie dieses Gerät erworben haben, um weitere Informationen über Behandlung, Verwertung und Wiederverwendung dieses Produkts zu erhalten.

your extractor hood  
**description of control panel**

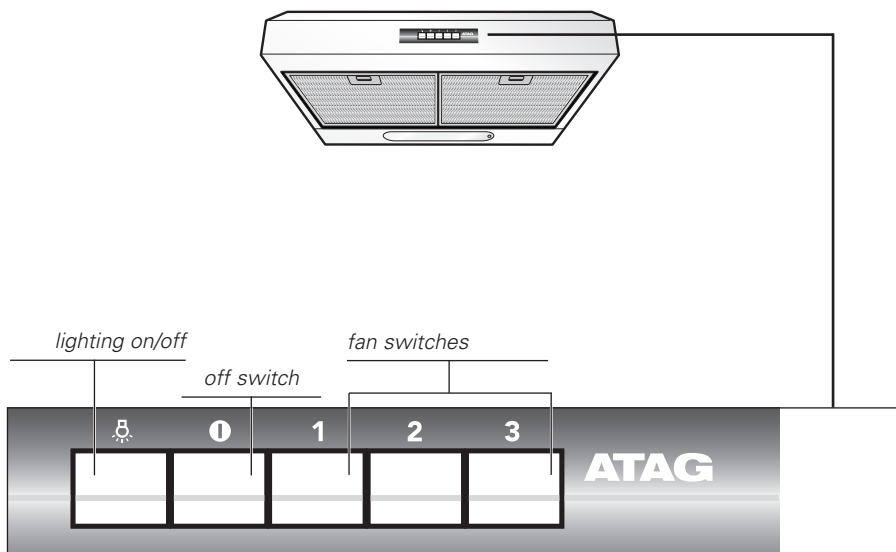

# your extractor hood

## **foreword**

This manual describes how you can make the best possible use of your extractor hood.

You can find information in it about the controls and background information about how the appliance works. You will also find tips about how to look after it.

The safety instructions that are important during the installation are included in the installation guide, which is supplied separately and is meant for the installer.

Please keep this manual carefully, since any subsequent user will also find it very useful.

## your extractor hood

### **introduction**

You have selected an under-mounting ATAG extractor hood. Optimum ease of use and simple operation were the most important factors in the development of this product.

The extractor hood operates silently and provides maximum extraction effect. This banishes cooking smells completely. The extractor hood can be adapted for recirculation.

---

## **safety**

---

what you should pay attention to	4 – 5
----------------------------------	-------

---

---

## **operation**

---

switching on	6
--------------	---

---

---

## **maintenance**

---

cleaning	7 – 10
----------	--------

---

---

## **faults**

---

what should I do if...	11
------------------------	----

---

---

## **installation**

---

general	12 – 14
---------	---------

---

---

## **assembly**

---

building in	15
-------------	----

---

---

## **technical data**

---

general	18
---------	----

---

---

## **environmental aspects**

---

disposal of packaging and appliance	19
-------------------------------------	----

---

## what you should pay attention to

### general

*For safety tips in relation to the installation, we refer you to the instructions in the accompanying installation guide.*

This extractor hood is extremely safe. There are, however, a number of things you have to pay attention to, just as for any other product.

Always wear work gloves for all installation and maintenance operations.

This appliance should only be connected by a registered installer.

**WARNING!** Do not connect the appliance to the mains until the installation is fully complete.

Before any cleaning or maintenance operation, disconnect hood from the mains by removing the plug or disconnecting the mains electrical supply.

Repairs should only be carried out by an authorised service engineer.

Never open the casing and do not alter the mechanical and/or electrical structure of the appliance. This could result in dangerous situations (touching live components) and faults.

Do not use the appliance if it is damaged.

For electrical safety reasons, the appliance must not be cleaned using high-pressure cleaners or steam cleaners.

The appliance is not intended for use by children or persons with impaired physical, sensorial or mental faculties, or if lacking in experience or know-how, unless they are under supervision or have been trained in the use of the appliance by a person responsible for their safety.

Children should be monitored to ensure that they do not play with the appliance.

## what you should pay attention to

Never use the hood without effectively mounted grating!  
The hood must NEVER be used as a support surface unless specifically indicated.

The premises where the appliance is installed must be sufficiently ventilated, when the kitchen hood is used together with other gas combustion devices or other fuels. The suctioned air must not be conveyed into a conduit used for the disposal of the fumes generated by appliances that combust gases or other fuels.

The flaming of foods beneath the hood itself is severely prohibited. The use of exposed flames is detrimental to the filters and may cause a fire risk, and must therefore be avoided in all circumstances.

Any frying must be done with care in order to make sure that the oil does not overheat and burst into flames.

With regards to the technical and safety measures to be adopted for fume discharging it is important to closely follow the regulations provided by the authorised authorities.

The hood must be regularly cleaned on both the inside and outside (AT LEAST ONCE A MONTH). This must be completed in accordance with the maintenance instructions provided in this manual). Failure to follow the instructions provided in this user guide regarding the cleaning of the hood and filters will lead to the risk of fires.

Do not use or leave the hood without the lamp correctly mounted due to the possible risk of electric shocks.

We will not accept any responsibility for any faults, damage or fires caused to the appliance as a result of the non-observance of the instructions included in this manual.

# operation

## switching on

### introduction

Set the extraction capacity and lighting on the control panel.  
Read on this page how to use the facilities.

### switching on

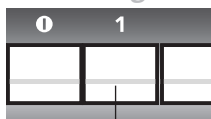

*on button*

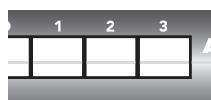

*fan buttons*

Press the fan button for the desired setting (1, 2, 3).  
1 is the lowest setting, 3 the highest.

*The fan will be switched on at the desired setting.*

### switch off

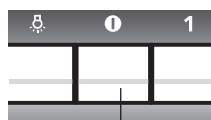

*off button*

Press the off button (⓪).

*The fan is switched off.*

### switching lighting on



*lighting button*

Press the lighting button (⓪).

*The lighting is switched on.*

### switching lighting off

Press the light switch (⓪) again.

*The lighting is switched off.*

## hood

**attention!** Before performing any maintenance operation, isolate the hood from the electrical supply by switching off at the connector and removing the connector fuse. Or if the appliance has been connected through a plug and socket, then the plug must be removed from the socket.

### **enamelled extractor hoods**

Clean the extractor hood with soap and a soft cloth. Then rinse with clean water. Do not use aggressive cleaning agents, such as soda. The enamel will remain attractive if you polish it with wax from time to time.

### **stainless steel extractor hoods**

For cleaning the stainless steel parts you can best use a mild cleaning agent (washing-up liquid) and a damp cloth. Dry with kitchen paper or a dry cloth.

The stainless steel regains its shine if you occasionally use a stainless-steel care product or polish. The polish applies a dirt-resistant layer to the stainless steel. Always clean the stainless steel in the direction of polishing.

ATAG supplies cleaning and maintenance agents for extractor hoods. For information on availability, please contact the consumer department (see warranty conditions for the phone numbers).

Never use abrasive cleaning agents (such as green scourers or other scouring pads) or polishing cleaning agents (such as liquid abrasives). Never use caustic agents. These can attack the stainless steel.

## maintenance cleaning

### grease filters

Clean the grease filters at least once a month. During cleaning, the aluminium parts of the filters may become dull as a result of the cleaning agents used, particularly when placed in the dishwasher. This is normal and is not covered by the warranty.

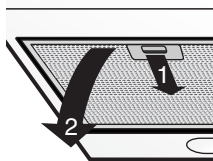

#### **removing filter cassette**

- 1 Switch off the fan and lighting.
- 2 Using the recess, press the filter backwards and tip it downwards at the front.
- 3 Remove the filter from the hood.

#### **cleaning**

You can clean the filters in the dishwasher. Allow them to drain fully before reinstalling them in the hood.

The filters may also be cleaned by hand.

Clean the filters in water and washing-up liquid and rinse them. Allow the filters to drain fully. The underside of the extractor hood can be cleaned with a mild cleaning agent and a moist cloth. Then dry it off with kitchen towel or a dry cloth.

**reinstalling filter cassette**

The filter has to be installed with the locking mechanism at the front.

Open the locking mechanism. This pulls the projections at the front of the filter inwards. When installing the filters hold the locking mechanism in this position.

- 1 Push the projections at the back of the filter into the openings provided for this purpose at the rear of the extractor hood.
- 2 Hinge the filter upwards.
- 3 Release the locking mechanism. The projections at the front of the filter move outwards into the openings provided for this purpose at the front of the extractor hood.

*The filter is now correctly positioned.*

# maintenance cleaning

## carbon filter

If you plan to use the appliance as a recirculation hood, you must first install the carbon filter. In the case of normal use the carbon filter must be replaced three times annually. In the case of intensive use the carbon filter should be replaced more frequently.

### installing / replacing

1. Remove the grease filters.
2. Make sure the internal Extraction/Recirculation mode switch is set to "Recirculation".
3. Position the charcoal filter covering the grille so that the slots (S) on the filter are aligned with the fixing pins (R).
4. Press down on the filter and turn it in a clockwise direction until it is fixed in place (bayonet fastening).
5. Replace the grease filters.

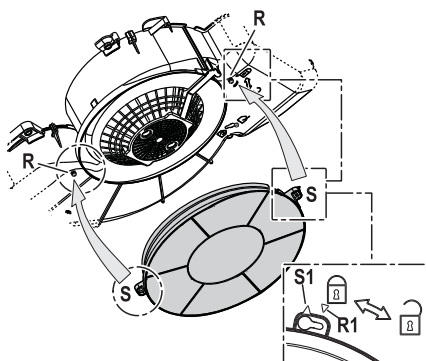
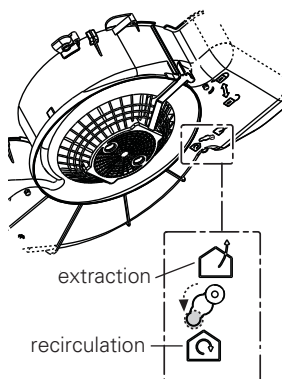

## faults

### what should I do if...

If the appliance does not work properly, this does not always mean that it is defective. Try to deal with the problem yourself first. Phone the service department if the advice given below does not work.

#### attention:

Disconnect the appliance from the mains before starting the repair, preferably by removing the plug from the socket or setting the main switch to zero.

#### fault

#### cause

#### solution

Lighting is not functioning.

Light bulb defective.

Disconnect the hood from the electricity.

**Warning!** Prior to touching the light bulbs ensure they are cooled down.

Remove the grease filters. This gives access to the light bulbs. Unscrew the bulb from the fitting and replace it with a new 40 W bulb.

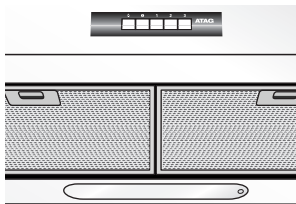

Extractor hood makes a noise.

Discharge too long or too many bends in the duct.

Change the discharge ducting (see installation guide).

Motor defective.

Phone the service department.

No extraction.

Motor or controls defective.

Phone the service department.

Connection cable defective.

Phone the service department.

## the discharge

The discharge may under no circumstances be connected to a duct that is also used for other purposes. Bear in mind the local regulations concerning the ventilation of gas appliances.

The discharge may pass straight through the wall to the outside, provided that the wall opening is protected against the entry of rain, leaves and the like by a grating. The passage of the discharge may not be restricted by more than 20% by the wall grating.

We advise the use of as large a discharge duct as possible. A duct with a smaller diameter will have a low extraction capacity and produce higher noise levels.

Bends produce resistance. Make sure that the duct has a smooth run and has as few bends as possible. Draw the flexible pipe out as far as possible. Before starting to drill, check that there are no installation pipes (for gas, water, etc.) present.

The discharge stump has a diameter of 125 mm. It is best if the discharge pipe also has this diameter.

## electrical connection

The mains power supply must correspond to the rating indicated on the plate situated inside the hood. If provided with a plug connect the hood to a socket in compliance with current regulations and positioned in an accessible area.

If it not fitted with a plug (direct mains connection) or if the plug is not located in an accessible area apply a double pole switch in accordance with standards which assures the complete disconnection of the mains under conditions relating to over-current category III, in accordance with installation instructions.

**Warning!** Before re-connecting the hood circuit to the mains supply and checking the efficient function, always check that the mains cable is correctly assembled.

If the connection cable becomes damaged, it should be replaced by the manufacturer's service department or by a person with equivalent qualifications, in order to prevent dangerous situations from arising.

## safety

**Attention:** Make sure that there is a sufficient supply of fresh air, if an extractor hood and a heat source (e.g. gas cooker) that both consume air from the same room, are switched on at the same time. The maximum permitted underpressure is 4 Pa.

## building-in dimensions

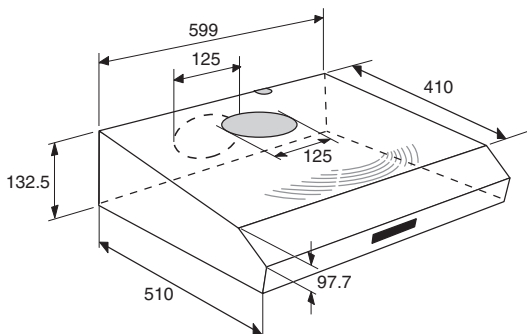

## installation general

### clearance required

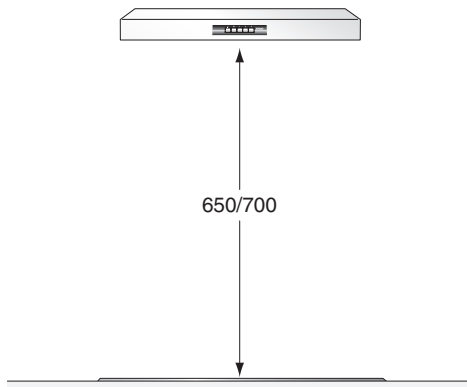

The minimum distance between the supporting surface for the cooking vessels on the hob and the lowest part of the range hood must be not less than 650 mm from electric cookers and 700 mm from gas or mixed cookers. If the instructions for installation for the gas hob specify a greater distance, this must be adhered to.

### fitting possibilities

You can use the extractor hood for recirculation or for extraction. An extractor hood blows the fumes through the discharge to the outside.

In the case of a recirculation hood, a carbon filter removes the fumes. The clean air is blown back into the kitchen.

For instructions on installing the carbon filter see "setting" on page 10.

## Extraction mode only: exhaust outlet selection

The hood is equipped with two exhaust outlets, one facing upwards (Upper exhaust outlet) and the other facing backwards (Rear exhaust outlet). Both outlets are closed off with pre-cut panels which, once removed, cannot be replaced. For this reason you should only choose which outlet to use once you are completely certain.

### upper exhaust outlet

Press firmly against the pre-cut part closing off the exhaust outlet and remove it completely.

### rear exhaust outlet

Remove the plastic pre-cut part. Use a cutter to score along the pre-cut part at the centre, beginning at the top and working downwards.

Use a pair of pliers to grip the plastic tabs on the parts which need to be removed, then push and pull firmly a few times until you have completely removed the pre-cut parts. Use a cutter to eliminate any rough ridges.

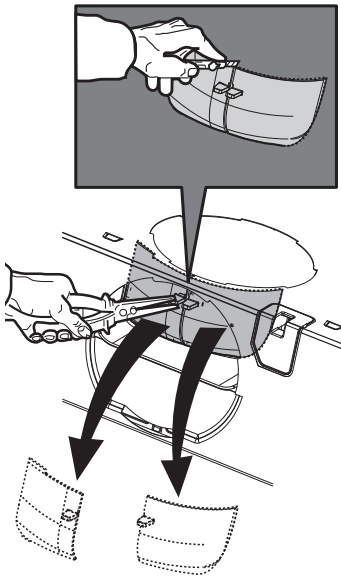

## assembly buiding in

### flange installation

Install the flange supplied to the upper or rear exhaust outlet as desired (bayonet fastening).

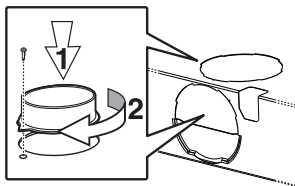

### recirculation mode only

Make sure the charcoal filter is installed and the internal Extraction/ Recirculation mode switch is set to "Recirculation". For further details relating to the charcoal filter, please refer to page 10.

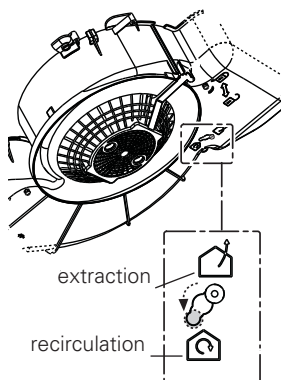

### wall unit mounting

1. Make the holes on the bottom of the cupboard (2), using the drilling template (1). Make a hole for the exhaust pipe (4) **only** if the hood is to be used in the extraction mode (3).

2. From inside the cupboard, insert the 4 supplied screws (5) and tighten them in the appropriate holes on the appliance.

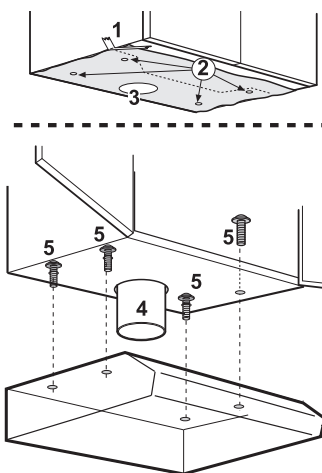

## wall mounting

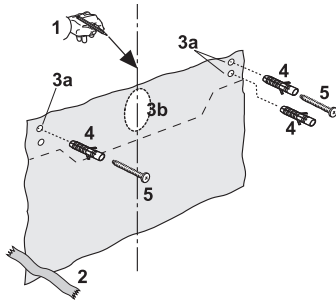

1. Mark a centre line on the wall (1). Fit the template onto the wall (2). Fix the drilling template to the wall.
2. Make 3  $\varnothing$  8mm holes in the wall (3a), 2 at upper points, 1 as desired at lower points.

### Extraction mode only

If you wish to use the rear exhaust outlet on the hood, make a hole in the wall so that the exhaust pipe can pass through it (3b).

3. Insert the three  $\varnothing$  8mm expansion plugs into the wall (4) (brick fixing only).

4. Insert 2 5x45 screws (5) but do not tighten them completely. Hang the hood (6).

5. Tighten the 2 upper screws (7).

6. From inside the hood, insert the third 5 x 45 screw into the lower hole (8) and tighten (9).

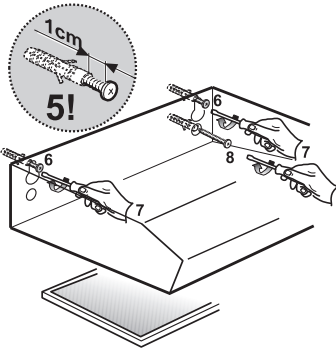

technical data  
**general**

**Power supply:** 230 V AC - 50 Hz  
**Connected load:** see data plate  
**Dimensions (wxhxd):** 600 x 132 x 510 mm

## environmental aspects

# disposal of packaging and appliance

The appliance's packaging is recyclable. The following may be used:

- cardboard;
- polyethylene film (PE);
- CFC-free polystyrene (PS rigid foam).

Dispose of these materials responsibly and in accordance with government regulations.

The government can also provide information about the responsible disposal of discarded domestic appliances.

This appliance is marked according to the European directive 2002/96/EC on Waste Electrical and Electronic Equipment (WEEE). By ensuring this product is disposed of correctly, you will help prevent potential negative consequences for the environment and human health, which could otherwise be caused by inappropriate waste handling of this product.

The symbol  on the product, or on the documents accompanying the product, indicates that this appliance may not be treated as household waste. Instead it should be taken to the appropriate collection point for the recycling of electrical and electronic equipment. Disposal must be carried out in accordance with local environmental regulations for waste disposal.

For more detailed information about treatment, recovery and recycling of this product, please contact your local authority.

**ATAG**