

MOVA E50 Ultra

Robotic Vacuum Cleaner
User Manual



The illustrations in this manual are for reference only. Please refer to the actual product.

MOVA

Contents

EN	User Manual	01
DE	Benutzerhandbuch	20
FR	Manuel d'utilisation	40
IT	Manuale utente	59
ES	Manual del usuario	78
NL	Gebruikershandleiding	97
PL	Podręcznik użytkownika	116
NO	Brukerhåndbok	136
SV	Bruksanvisning	155
PT	Manual do utilizador	174
TR	Kullanıcı Kılavuzu	193
AR	دليل المستخدم	212
HE	מדריך למשתמש	231

Safety Information

To avoid electric shock, fire or injury caused by improper use of the appliance, please read the user manual carefully before using the appliance and keep it for future reference.

Usage

Restrictions

- This product should not be used by children younger than 8 years old nor persons with physical, sensory, intellectual deficiencies, or limited experience or knowledge without the supervision of a parent or guardian to ensure safe operation and to avoid any risks. Cleaning and maintenance shall not be performed by children without supervision.
- The appliance is only to be used with the power supply unit provided with the appliance.
- This appliance contains batteries that are only replaceable by skilled persons.
- Clear the area to be cleaned. Children shall not play with the appliance. Ensure children and pets are kept at a safe distance from the robot while it is operating.
- Do not install, charge or use the appliance in the bathrooms or around the pools.
- This product is for floor cleaning in a home environment only. Do not use it outdoors, on non-floor surfaces, or in a commercial or industrial setting.
- Ensure that the appliance operates correctly in a proper environment. Otherwise, do not use the appliance.
- If the power cord is damaged, it must be replaced by a special cord or assembly available from the manufacturer or its service agent.
- Do not use the robot in an area suspended above ground level without a protective barrier.
- Do not place the robot upside down. Do not use the LDS Sensor Cover, robot cover, or bumper as a handle for the robot.
- Use the robot in environments with an ambient temperature above 0°C and below 40°C. Make sure there is no liquid or sticky substance on the floor.
- To prevent damage or harm from dragging, clear any loose objects from the floor, and remove cables or power cords on the cleaning path before operating the appliance.
- Remove fragile or small items from the floor to prevent the robot from bumping into and damaging them.
- Keep hair, fingers, and other body parts away from the suction opening of the robot.
- Keep the cleaning tool out of reach of children.
- Do not operate the appliance in a room where an infant or child is sleeping.
- Do not place children, pets, or any item on top of the robot regardless of whether it is stationary or moving.
- Only clean water and the officially-approved cleaning solution can be added to the clean water tank. Do not add any other liquid such as alcohol or disinfectant. The ratio of the cleaning solution to clean water can be checked on the cleaning solution bottle. Keep the cleaning solution out of reach of children.
- Do not use the robot to clean any burning objects. Do not use the robot to pick up flammable or combustible liquids, corrosive gases, or undiluted acids or solvents.
- Do not vacuum hard or sharp objects. Do not use the appliance to pick up objects such as stones, large pieces of paper or any item that may clog the appliance.
- Plug must be removed from the socket-outlet before cleaning or maintaining the appliance.

Safety Information

- Do not wipe the robot or the base station with a wet cloth or rinse them with any liquid. After cleaning washable parts, fully dry the parts before reinstalling and using them.
- Please use this product in accordance with the instructions in the User Manual. Users are responsible for any loss or damage that arise from improper use of this product.

Batteries and Charging

- Do not use any third-party battery or base station. The robot can only be used with the model RCEE0101 base station.
- The Base Station charges 8 batteries, 4800 mAh Li-ion battery pack.
- This Base Station can't be used for charging non-rechargeable batteries. Failing to do so may cause the lithium-ion battery to catch fire.
- Do not attempt to disassemble, repair, or modify the battery or the base station on your own.
- Do not place the base station near a heat source.
- Do not use a wet cloth or wet hands to wipe or clean the base station's charging contacts.
- Do not improperly dispose of old batteries. Unneeded batteries should be discarded at an appropriate recycling facility.
- If the power cord becomes damaged or broken, stop using it immediately and contact after-sales service.
- Make sure the robot is turned off when being transported and kept in its original packaging if possible.
- If the robot will not be used for an extended period of time, fully charge it, then turn it off and store it in a cool, dry place. Recharge the robot at least once every 3 months to avoid over-discharging the battery.

Laser Safety Information

- The laser sensor in this product meets the IEC 60825-1:2014/EN 60825-1:2014/A11:2021 Standard for Class 1 laser products. Please avoid direct eye contact with it during use.

CLASS 1 LASER PRODUCT
CONSUMER LASER PRODUCT
EN 50689:2021



For indoor use only



Read operator's manual

Hereby, XingKuang Innovation Technology (Suzhou) Co., Ltd. declares that the radio equipment type RLE15SE is in compliance with Directive 2014/53/EU.

The full text of the EU declaration of conformity is available at the following internet address: <https://www.mova.tech>

For detailed e-manual, please go to <https://www.mova.tech/pages/user-manuals-and-faqs>

Product Overview

Robot

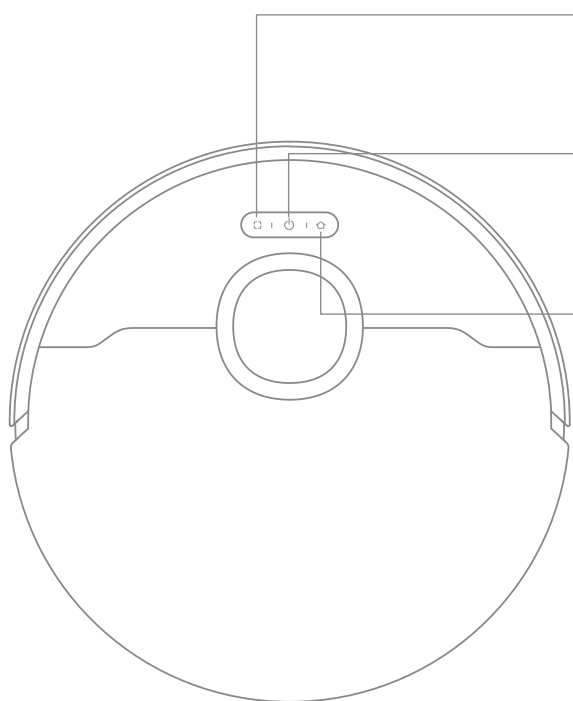

 **Spot Cleaning Button**
· Press to start spot cleaning

 **Power / Clean Button**
· Press and hold for 3 seconds to turn on or off
· Press to start cleaning after the robot is turned on

 **Dock Button**
· Press to send the robot back to the base station
· Press and hold for 3 seconds to disable Child Lock

Status Indicator
· Solid White: Cleaning or cleanup completed
· Breathing White: Charging (not low battery)
· Solid Orange: Standby at low battery or paused at low battery
· Breathing Orange: Charging (low battery)
· Blinking Orange: Error

Note:
· Press any button on the robot to pause while the robot is cleaning or returning to charge.
· Child Lock can be enabled/disabled through the app.

Product Overview

Robot and Sensors

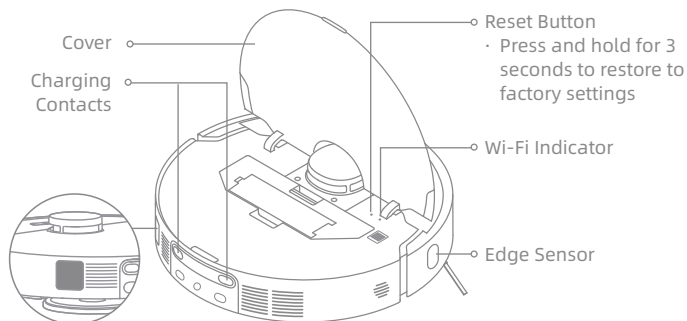
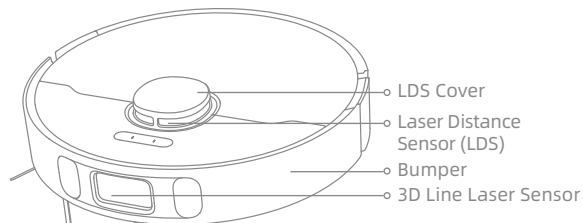

Auto-empty Vent

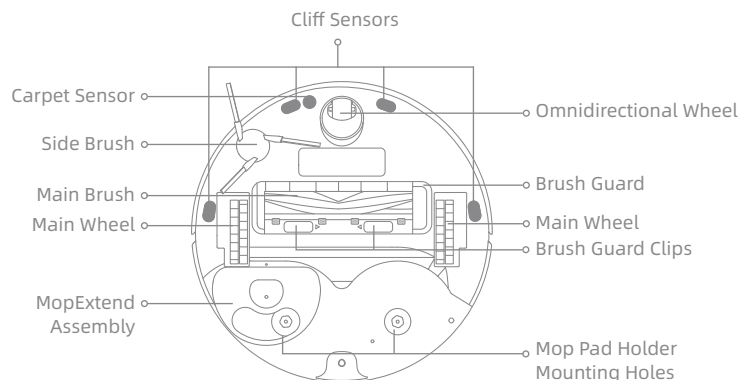

Dust Box

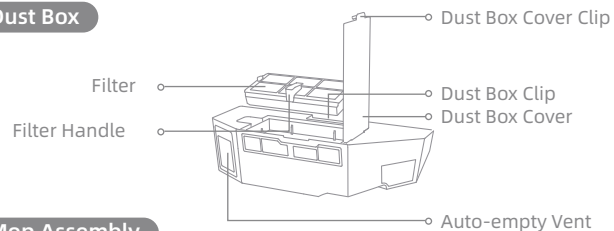

Mop Assembly

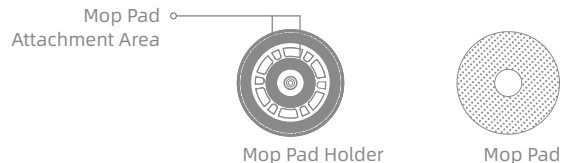

Product Overview

Base Station

- Status Indicator
 - Solid White: The base station is connected to power
 - Solid Orange: The base station has an error
- Dust Tank Cover
- Washboard
- Washboard Filter
- Ramp Extension Plate

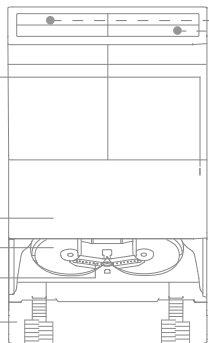

Used Water Tank

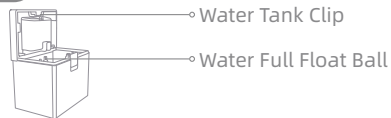

Clean Water Tank

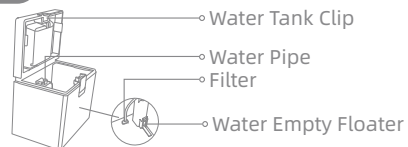

- Accessory Storage Compartment
- Filter
- Signaling Area
- Mop Drying Vents
- Auto-Empty Vent

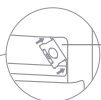
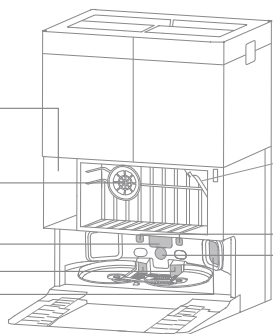

- Dust Bag Slot
- Charging Contacts
- Automatic Water Adding Outlet

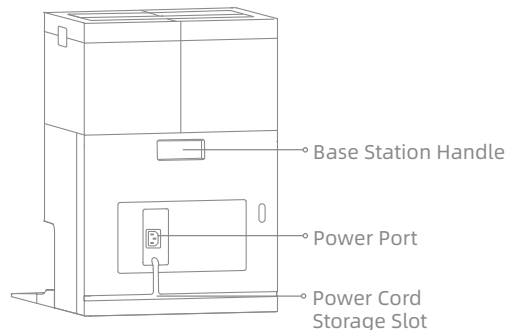

Before Use

Preparing Your Home

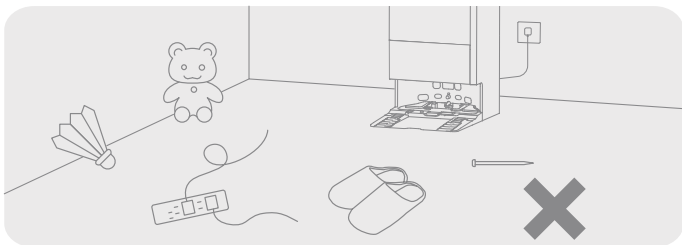

Before cleaning, please move away unstable, fragile, valuable or dangerous items, and clean up cables, cloths, toys, hard objects and sharp objects on the ground to avoid being entangled, scratched or knocked over by the robot and causing losses.

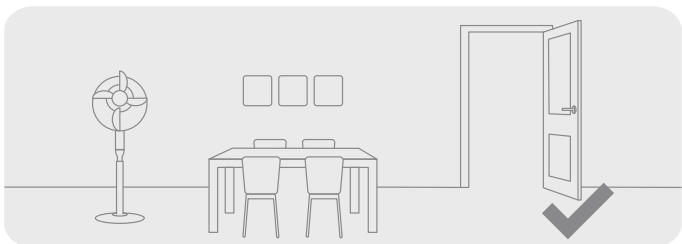

Open the door of the room to be cleaned, and put the furniture in its proper place to leave more space.

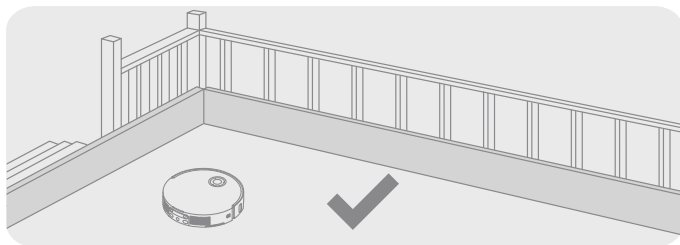

The robot is equipped with cliff sensors to detect surrounding drop-off areas. To ensure safe and stable operation, the use of physical barriers is recommended to avoid cliff zones.

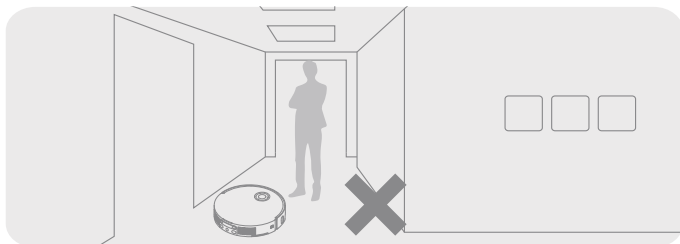

To prevent the robot from missing areas that need to be cleaned, do not stand in front of the robot, threshold, hallway, or narrow places.

Before Use

1. Place the Base Station and Connect to an Electrical Outlet

Place the base station in a location that is as open as possible with a good Wi-Fi signal. Leave enough space as shown in the figure and remove any objects in the shaded area. Firmly insert the power cord into the base station and connect it to an electrical outlet until the base station's indicator lights up.

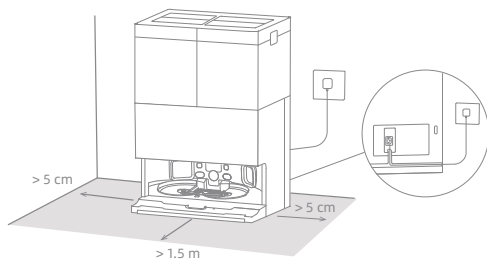

Note:

- Make sure that no objects might block the signaling area.
- It is recommended to place the base station on a hard surface rather than on carpet, as carpet may affect the robot's returning and charging.

2. Install the Ramp Extension Plate

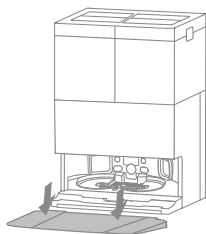

Note: Ensure the washboard filter is installed into place.

3. Remove Robot Protections and Install the Mop Assembly

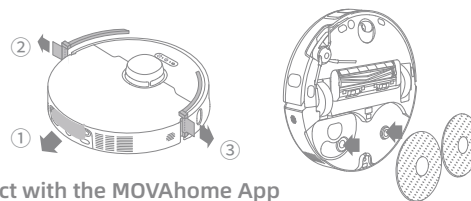

4. Connect with the MOVAhome App

(1) Press and hold the power button on the robot for 3 seconds to turn it on. Remove the robot cover and scan the QR code on the robot, or search "MOVAhome" in the app store to download and install the app.

(2) Open the MOVAhome app, tap "Scan QR code to connect" and scan the same QR code on the robot again to add the device. Please follow the prompts to finish the Wi-Fi connection.

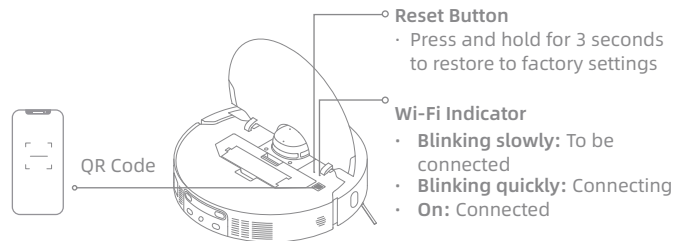

Note:

- Only 2.4 GHz Wi-Fi is supported.
- Due to upgrades in the app software, the actual operations may differ from the directions in this manual. Please follow the instructions based on the current app version.
- To reset Wi-Fi, repeat step (2) and then follow the prompts to finish the Wi-Fi connection.
- To disconnect the device from Wi-Fi network, press and hold the Reset button on the robot for 3 seconds.

Before Use

5. Connect the Robot to the Base Station

After turning the robot on, place the robot onto the base station with the mop assembly facing toward the washboard. Then you will hear a voice notification when the robot successfully connects to the base station. After the robot is fully charged, the status indicators on the robot and the base station will remain lit for 10 minutes and then dim.

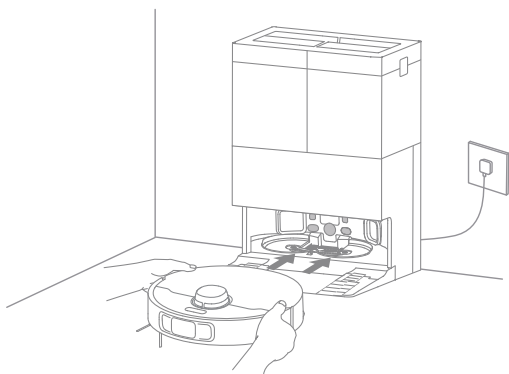

Note: It is recommended to fully charge the robot before its first use. When the robot cannot be turned on after the battery is depleted, manually connect the robot with the station to charge it.

6. Add Water to the Clean Water Tank

Take out the clean water tank from the base station and fill up the tank with clean water. Then install it back into the base station.

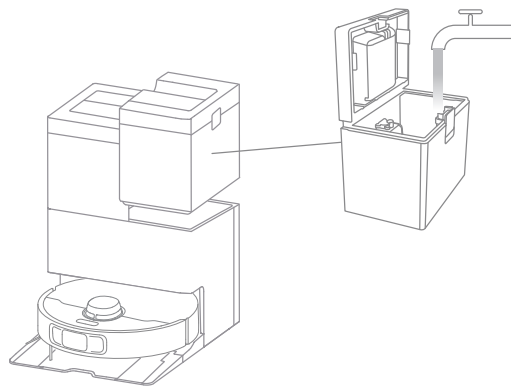

Note:

- Do not add hot water into the water tank, as this may cause the tank to become deformed.
- The clean water tank supports the addition of cleaning fluid (only Multi-Surface Floor Cleaner solution from MOVA is allowed). For more details and purchases, please refer to official channels.
- For a full clean water tank (approx. 5 L), add 25 mL of cleaning solution (refer to the scale on the bottle cap).
- Do not add any disinfectant or liquid other than the officially-approved cleaning solution to prevent malfunction.

How to Use

Turn On/Off

Press and hold the power button for 3 seconds to turn on the robot. The power indicator will remain lit. Or, place the robot onto the base station by aligning the charging contacts of the robot with those of the base station, and then the robot will turn on automatically and begin charging. To turn off the robot, move the robot away from the base station and press and hold the power button for 3 seconds.

Fast Mapping

After configuring the network for the first time, follow the instructions in the app to quickly create a map. The robot will start mapping without cleaning. When the robot returns to the base station, the mapping process has been completed and the map will be saved automatically.

Pause/Sleep

When the robot is running, press any button to pause it. If the robot is paused for more than 10 minutes, it automatically enters sleep mode. All indicators on the robot will turn off. Press any button on the robot, or use the app to wake up the robot.

Note: If the robot is paused and placed onto the base station, the current cleaning process will end.

Auto Resume Cleaning

If the battery is too low, the robot will automatically return to the base station to charge. After charging to the appropriate battery level, it will resume unfinished cleaning tasks.

Note: To use this function, please enable it in the app.

Do Not Disturb (DND) Mode

The DND mode is enabled by default at the factory. You can use the app to disable the DND mode or modify the DND period.

Note:

- The scheduled cleaning tasks will be performed as usual during the DND period.
- In this mode, please select whether to resume cleaning, activate auto dust collection, and lower the voice volume in the Do Not Disturb section of the app.

Spot Cleaning

When the robot is awaiting, press the button  briefly to enable the spot cleaning mode. In this mode, the robot cleans a square-shaped area of 1.5 × 1.5 meters around it and returns to its starting point once the spot cleaning is completed.

Robot Restarting

If the robot stops responding or cannot be turned off, press and hold the power button for 10 seconds to forcefully turn it off. Then, press and hold the power button for 3 seconds to turn the robot on.

How to Use

Vacuum and Mop

Note: When using the robot for the first time, the robot will default to "Vacuum and Mop" mode. To adjust the cleaning mode, go to the Cleaning Mode settings in the app and select from the following three additional options: ① Vacuum ② Mop ③ Mop after Vacuuming

1. Start cleaning

Press the power button on the robot, or use the app to make the robot start from the base station. Then the robot will plan the optimal cleaning route and perform the cleaning task based on the created map.

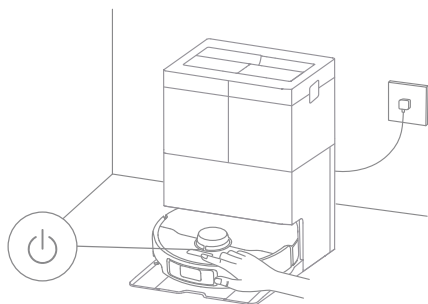

Note:

- To ensure the robot easily returns to the base station after cleaning, it is recommended to make the robot start from the base station.
- The mop pads will be cleaned before the robot starts mopping, please wait patiently.
- Do not move the base station, the clean water tank, the used water tank, or the washboard filter during operation.

2. Auto mop washing

When cleaning, the robot will automatically return to the base station to wash mop pads based on the mop pad cleaning frequency specified in the app. The base station will automatically refill the robot's water tank and the robot will resume cleanup.

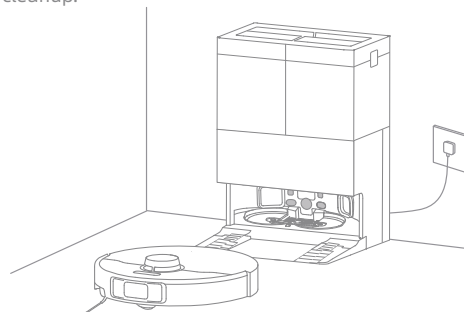

3. Automatically empty the dust box and wash and dry the mop pads

After the robot finishes a cleaning task and returns to the base station to charge, the base station will automatically start emptying the dust box. Then it will wash and dry the mop pads.

Note:

- If the auto-empty function is turned off in the app, the base station will not automatically empty the dust box.
- The base station will empty the dust box according to the setting in the app.

4. Clean the used water tank

After the robot has completed its task, please clean the used water tank to prevent any odor.

Routine Maintenance

Parts

To keep the robot in good condition, it is recommended to refer to the accessory usage in the app or the following table for routine maintenance.

Robot Maintenance	Maintenance Frequency	Replacement Period
Mop pads	/	Every 1 to 3 months
Mop pad holders	Every 2 weeks	/
Dust box's filter		Every 3 to 6 months
Auto-empty vent	Every month	/
Sensors		
Charging contacts		
Bumper window		
Bumper		
Side brush	Clean it as needed	Every 3 to 6 months
Main brush		Every 6 to 12 months
Automatic water refilling inlet		/
Bottom of the robot		
Dust box		
Omnidirectional wheel/ Main wheels		

Base Station Maintenance	Maintenance Frequency	Replacement Period
Dust bag	/	Every 2 to 4 months
Used water tank	After each use	/
Clean water tank	Clean it as needed	
Base station's signaling area	Every month	
Charging contacts		
Auto-empty vent		
Washboard filter	Every 1 to 2 months	

Note:

- The frequency of maintenance and replacement depends on actual usage. If an exception occurs due to special circumstances, prompt maintenance or replacement is recommended.

Routine Maintenance

Washboard Filter

1. Take out the robot and remove the washboard filter after the mop pad cleaning is complete.
2. Rinse the washboard filter with clean water, wipe it clean, and then reinstall it in the washboard.
3. Use the app or press the button  to return the robot to the base station, or manually put the robot back.

1.

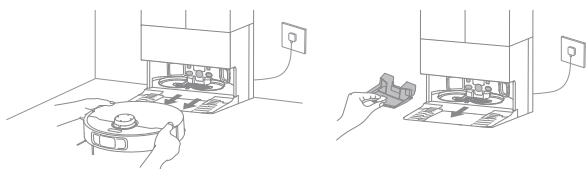

2.

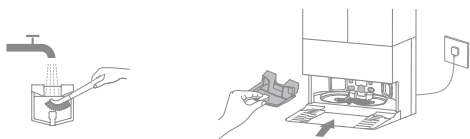

3.

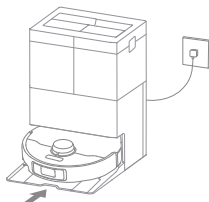

Dust Bag

1. Remove the dust tank cover and discard the dust bag.
2. Remove the dust and debris from the filter with a dry cloth.
3. Install a new dust bag.
4. Reinstall the dust tank cover.

1.

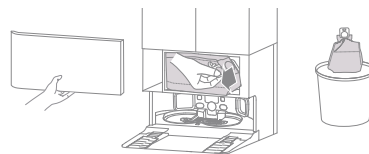

2.



Note: Pulling the handle outward will seal the bag to prevent the dust and debris from accidentally falling out.

3.

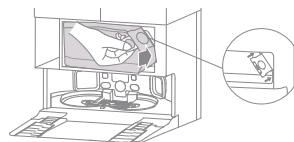

4.

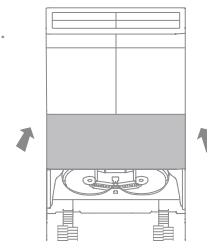

Routine Maintenance

Used Water Tank

1. Remove the used water tank, open its cover and pour out the used water.
2. Rinse the used water tank with clean water, and use a proper cleaning tool to clean the inner wall of the used water tank.

1.

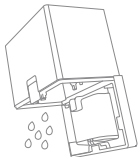

2.

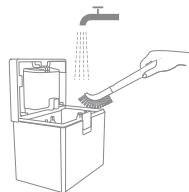

Note: The float ball in the used water tank is a movable part. Do not apply too much force when cleaning it to avoid damaging it.

Dust Box and Filter

1. Open the robot cover and press the dust box clip to remove the dust box.
2. Open the dust box cover, remove the filter, and then empty the dust box as shown in the figure.

1.

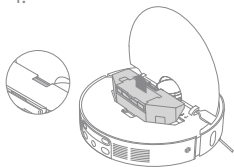

2.

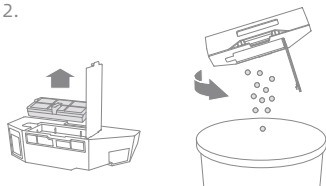

3. Gently tap the basket of the filter to remove the dirt.
4. Rinse the dust box and filter with water and dry them completely before reinstalling.

3.

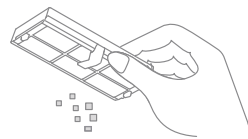

Note: Do not attempt to clean the filter with a brush, a finger or sharp objects to prevent damage.

4.

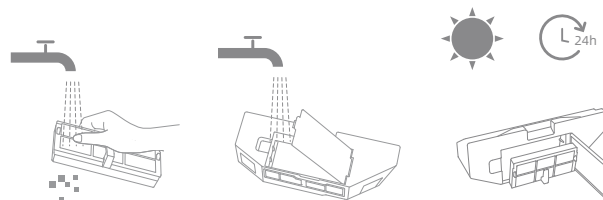

Note:

- Rinse the dust box and filter with clean water only. Do not use any detergent.
- Use the dust box and filter only when they are completely dry.

Routine Maintenance

Main Brush

1. Press the brush guard clips inwards to remove the brush guard and lift the brush out of the robot.

2. Pull out the brush covers at both ends of the brush as shown in the figure. Use a proper cleaning tool to remove any hair tangled in the brush. Reinstall the brush covers on both ends of the brush, and then reinstall the brush. Press on the brush guard to lock it in place.

1.

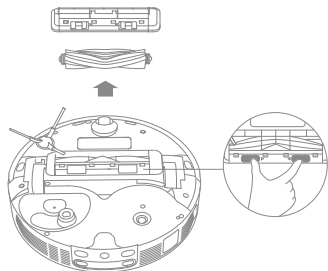

2.

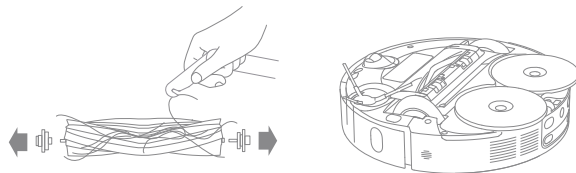

Side Brush

Unscrew the side brush with a screwdriver, clean the hair from the brush, and then screw it back on.

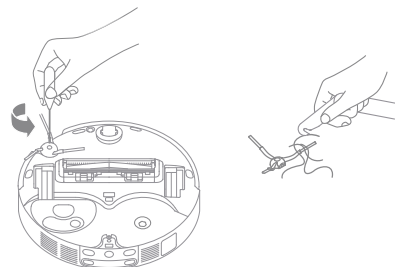

Omnidirectional Wheel

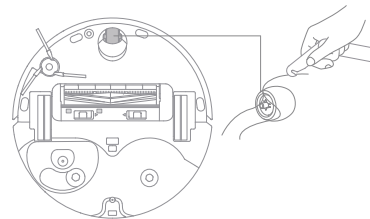

Note:

- Use a tool such as a small screwdriver to separate the axle and tire of the omnidirectional wheel. Do not use excessive force.
- Rinse the omnidirectional wheel under the running water and put it back after drying it completely.

Routine Maintenance

Robot Sensors

Wipe the robot sensors by using a soft and dry cloth, as shown in the figure below.

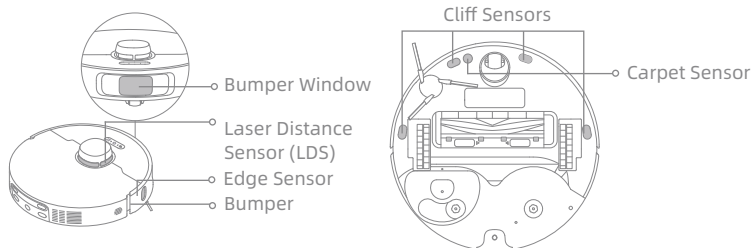

Note: A wet cloth can damage sensitive elements within the robot and the base station. Please use a dry cloth for cleaning.

Auto-Empty Vents, Charging Contacts and Signaling Area

Clean the auto-empty vents, charging contacts and the signaling area with a soft and dry cloth.

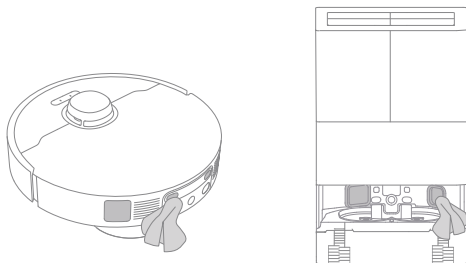

Mop Pad Holder

Remove and clean the mop pad holders.

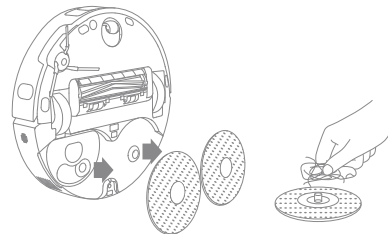

Mop Pad

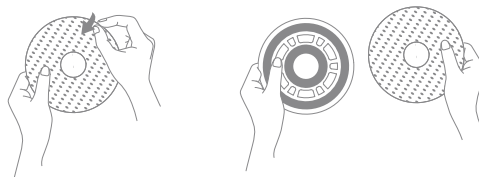

Remove the mop pad from the mop pad holder to replace it.



Battery

The robot contains a high-performance lithium-ion battery pack. Make sure that the battery remains well-charged for daily use to maintain optimal battery performance. If the robot is not used for an extended period of time, turn it off and put it away. To prevent damage from over-discharging, charge the robot at least once every three months.

Troubleshooting

Problem	Solution
The robot cannot turn on.	The battery is low. Recharge the robot on the base and try again. The temperature of the battery is too low or too high. It is recommended to use the robot in environments with an ambient temperature above 0°C and below 40°C.
The robot cannot charge.	The base station is not connected to power, please make sure both ends of its power cord are correctly plugged in. The contact between the charging contacts on the base station and the robot is poor, please clean the charging contacts. Check whether there is any foreign object at the connectors of the robot and remove the foreign object if any.
The robot fails to connect to Wi-Fi.	The Wi-Fi network password is incorrect. Make sure the password used to connect to your Wi-Fi network is correct. The robot does not support a 5 GHz Wi-Fi connection. Make sure the robot is connected to a 2.4 GHz Wi-Fi connection. The Wi-Fi signal is weak. Make sure the robot is in an area with good Wi-Fi coverage. The robot may not be ready to be configured. Please exit and re-enter the app, and then try again as instructed.
The robot cannot find and return to the base station.	The base station is disconnected from power or moved when the robot is not on it. Please connect the base station to the power supply or place the robot onto the base station to charge. There are too many obstructions around the base station. Place the base station in a more open area. Moving the robot may cause it to re-position itself, and it will recreate a map if re-positioning fails. If the robot is too far from the base station, it might not be able to automatically return on its own, in which case you will need to manually place the robot onto the base station. Wipe the signaling area on the base station to remove dust or debris.
The robot gets stuck in front of the base station and cannot return to it.	Check whether there is enough space on both sides or in front of the base station to prevent the robot from being blocked. The route for returning to charge is blocked, e.g. the door is closed. The robot may slip if the floor in front of the base station is overly wet. If so, clean the excess water before trying again. It is recommended to move the base station to a different place and try again. Make sure the ramp extension plate is installed properly.
The robot cannot turn off.	The robot cannot be turned off when it is charging. It is recommended to move the robot from the base station, and then press and hold the button  for 3 seconds to turn it off. If the robot cannot be turned off by performing step 1, press and hold the button  for 10 seconds to forcibly turn off the robot. If the problem persists, please contact after-sales service.
The robot misses the rooms to be cleaned.	Make sure that the doors of the rooms to be cleaned are open. The place in front of the room to be cleaned may be wet and slippery, causing the robot to slip and work abnormally. Please try drying the floor before using the robot.

Troubleshooting

Problem	Solution
The charging speed is slow.	It takes about 3.5 hours to fully charge the robot when its battery is low. If you operate the robot at temperatures outside of the specified range, the charging speed will automatically slow down to extend the battery life. The charging contacts on both the robot and the base station may be dirty, please wipe them with a dry cloth.
The noise increases while the robot is operating.	Check whether the dust box filter is clogged. If so, clean it or replace it. A hard object may be caught in the main brush or the dust box. Check and remove any hard object. The main brush or the side brush may become tangled. Check and remove any foreign objects. Switch the suction mode to Standard or Quiet.
The robot moves without following the set route.	Objects such as power cords and slippers should be organized before using the robot. Working on wet slippery surfaces causes the main wheel to slip. It is recommended to dry the wet places before using the robot. Wipe the bumper window on the robot with a clean, soft cloth to keep it clean and unobstructed.
The robot will not resume cleaning after charging.	Make sure that the robot is not set to the Do Not Disturb (DND) mode, which will prevent it from resuming cleaning. The robot will not resume cleaning after you manually place the robot on the base station or send the robot to charge via the app or the button  .
The station cannot automatically empty the dust box.	Check whether the dust bag in the dust tank is full. If the dust bag is not full, check whether there is any obstruction at the auto-empty vents of the robot, the base station, or the dust box. If any, clean the blocked part in time.
The water level in the washboard is abnormal.	Check whether the seal on the used water tank is loose or not correctly installed, and manually reset it if so. If the problem persists, please contact the after-sales service team. Gently press down on the used water tank to make sure it is installed correctly. Remove the washboard filter and check whether the sewage drain outlet is blocked and clean it. Check the cleaning solution. Do not add any liquid other than the officially-approved cleaning solution.
The mop assembly is raised abnormally.	Please remove the mop assembly to check if there is any foreign object stuck in it, and try to restart the robot. If the problem persists, please contact the after-sales service team.
There is water under the clean water tank or around the seal.	When taking out the clean water tank, some water in the pipe may be left under the tank or around the seal. This is normal. Please wipe with a dry cloth.

For more support, contact us via <https://www.mova.tech>

Specifications

Robot

Model	RLE15SE
Charging Time	Approx. 3.5 hours
Rated Voltage	14.4 V \equiv
Rated Power	75 W
Operation Frequency	2400-2483.5 MHz
Maximum Output Power	< 20 dBm

Base Station/Charging Dock

Power consumption in off mode: ≤ 0.3 W

Power consumption in standby mode: ≤ 0.5 W (within 15 minutes after the robot leaves the base station/charging dock)

Robot&Base Station/Charging Dock

The equipment does not have a standby mode or other equivalent states in terms of standby requirements, power management function, or the ability to deactivate wireless network connections due to battery maintenance needs. The power consumption of the equipment is likely to be higher than other equipment models meeting these functional requirements.

Base Station

Model	RCEE0101
Rated Input	220-240 V \sim 50-60 Hz
Rated Output	20 V \equiv 2 A
Rated Power (during dust emptying)	700 W
Rated Power (during cleaning)	40 W
Rated Power (during charging and drying)	110 W

Under normal conditions of use, this equipment should be kept a separation distance of at least 20 cm between the antenna and the body of the user.

Note:

- Rated Power (during charging and drying) is determined by the power value during full load period.

Specifications

Rechargeable Lithium-ion Battery Pack

Model	R2412-4S2P-MMBK/R2412-4S2P-XDEV
Type	Li-ion
Number	1
Rated Capacity	4.8 Ah

WEEE Information



All products bearing this symbol are waste electrical and electronic equipment (WEEE as in directive 2012/19/EU) which should not be mixed with unsorted household waste. Instead, you should protect human health and the environment by handing over your waste equipment to a designated collection point for the recycling of waste electrical and electronic equipment, appointed by the government or local authorities. Correct disposal and recycling will help prevent potential negative consequences to the environment and human health. Please contact the installer or local authorities for more information about the location as well as terms and conditions of such collection points.

Battery Disposal and Removal

The built-in lithium-ion battery contains substances that are hazardous to the environment. Before disposing of the battery, make sure the battery is removed by qualified technicians and discarded at an appropriate recycling facility.

- the battery must be removed from the appliance before it is scrapped;
- the appliance must be disconnected from the supply mains when removing the battery;
- the battery is to be disposed of safely.

CAUTION:

Before removing the battery, disconnect the power and run out the battery as much as possible.

Unneeded batteries should be discarded at an appropriate recycling facility.

Do not expose to high temperature environment to avoid risks of explosion.

Under abusive conditions, liquid may be ejected from the battery. If contact occurs, flush with water and seek medical help.

Removal Guide:

1. Turn over the robot, use a proper tool to remove the screws on the back of the robot, and then remove the cover.
2. Unplug the terminals between the battery and PCB board to remove the battery.

Sicherheitshinweise

Lesen Sie das Benutzerhandbuch vor der Verwendung des Geräts sorgfältig durch und bewahren Sie es zum späteren Nachschlagen auf, um Stromschläge, Brände oder Verletzungen durch unsachgemäßen Gebrauch des Geräts zu vermeiden.

Nutzungsbeschränkungen

- Um einen sicheren Betrieb dieses Produkts zu gewährleisten und um jegliche Risiken zu vermeiden, darf es nicht von Kindern unter 8 Jahren oder von Personen mit körperlichen, sensorischen oder intellektuellen Defiziten bzw. eingeschränkter Erfahrung oder Kenntnissen ohne die Aufsicht der Eltern oder eines Erziehungsberechtigten benutzt werden. Kinder dürfen die Reinigung und Wartung nicht ohne Aufsicht durchführen.
- Das Gerät darf nur mit dem mitgelieferten Netzteil verwendet werden.
- Dieses Gerät enthält Akkus, die nur von Fachpersonal ausgetauscht werden können.
- Räumen Sie den zu reinigenden Bereich ab. Kinder dürfen nicht mit dem Gerät spielen. Achten Sie auf einen sicheren Abstand zwischen Kindern und Haustieren und dem Roboter, während dieser in Betrieb ist.
- Das Gerät darf nicht in Badezimmern oder in der Nähe von Schwimmbecken installiert, aufgeladen oder verwendet werden.
- Dieses Produkt ist nur für die Bodenreinigung in Wohnräumen geeignet. Verwenden Sie es nicht im Freien, auf anderen Oberflächen als Bodenbelägen oder in einer gewerblichen oder industriellen Umgebung.
- Stellen Sie sicher, dass das Gerät in einer geeigneten Umgebung ordnungsgemäß funktioniert. Andernfalls dürfen Sie das Gerät nicht verwenden.
- Bei Beschädigung des Netzkabels muss es durch ein spezielles Kabel oder eine spezielle Einheit ersetzt werden, die Sie beim Hersteller oder seinem Kundendienst erhalten können.
- Benutzen Sie den Roboter nicht in einem Bereich, der über dem Boden freisteht, ohne dass eine Schutzbarriere vorhanden ist.
- Stellen Sie den Roboter nicht auf den Kopf. Nutzen Sie die Abdeckung des LDS-Sensors, die Roboterabdeckung oder den Stoßfänger nicht als Griff für den Roboter.
- Verwenden Sie den Roboter in Räumen mit einer Umgebungstemperatur von über 0 °C und unter 40 °C. Stellen Sie sicher, dass sich keine Flüssigkeiten oder klebrigen Substanzen auf dem Boden befinden.
- Entfernen Sie vor dem Betrieb des Geräts alle freistehenden Gegenstände vom Boden, sowie alle auf dem Reinigungspfad herumliegenden Kabel oder Netzkabel, um Schäden bzw. Verletzungen durch Nachziehen zu vermeiden.
- Entfernen Sie zerbrechliche oder kleine Gegenstände vom Boden, um eine Kollision des Roboters mit diesen Gegenständen und deren Beschädigung zu vermeiden.
- Halten Sie Haare, Finger und andere Körperteile von der Saugöffnung des Roboters fern.
- Bewahren Sie das Reinigungswerkzeug außerhalb der Reichweite von Kindern auf.
- Betreiben Sie das Gerät nicht in einem Zimmer mit schlafenden Säuglingen oder Kindern.
- Verhindern Sie, dass sich Kinder, Haustiere oder andere Gegenstände auf dem Roboter befinden, unabhängig davon, ob er steht oder sich bewegt.
- In den Frischwasserbehälter darf nur sauberes Wasser und die offiziell zugelassene Reinigungsflüssigkeit eingefüllt werden. Fügen Sie keine anderen Flüssigkeiten wie z. B. Alkohol oder Desinfektionsmittel hinzu. Das richtige Mischungsverhältnis von Reinigungsflüssigkeit und sauberem Wasser steht auf der Flasche mit der Reinigungsflüssigkeit. Bewahren Sie die Reinigungsflüssigkeit außerhalb der Reichweite von Kindern auf.
- Verwenden Sie den Roboter nicht zum Reinigen im Falle von brennenden Gegenständen. Verwenden Sie den Roboter nicht, um entflammbare oder brennbare Flüssigkeiten, ätzende Gase oder unverdünnte Säuren oder Lösungsmittel aufzusaugen.
- Keine harten oder scharfen Gegenstände aufsaugen. Verwenden Sie das Gerät nicht zum Aufsaugen von Gegenständen wie Steinen, großen Papierstücken oder anderen Gegenständen, die zur Verstopfung des Geräts führen können.
- Vor der Reinigung oder Wartung des Geräts muss der Stecker aus der Steckdose gezogen werden.

Sicherheitshinweise

- Wischen Sie den Roboter oder die Basisstation nicht mit einem feuchten Tuch ab und spülen Sie diese nicht mit Flüssigkeiten aus. Lassen Sie die abwaschbaren Teile nach der Reinigung vollständig trocknen, bevor Sie sie wieder einbauen und benutzen.
- Verwenden Sie dieses Gerät gemäß den Anweisungen im Benutzerhandbuch. Der Benutzer ist für alle auf Grund einer unsachgemäßen Verwendung dieses Produkts entstandenen Verluste oder Schäden verantwortlich.

Akkus und Aufladen

- Verwenden Sie keine Akkus oder eine Basisstation von externen Anbietern. Der Roboter kann nur mit der Basisstation Modell RCEE0101 verwendet werden.
- Die Basisstation lädt acht 4.800 mAh Lithium-Ionen-Akkus.
- Diese Basisstation eignet sich nicht zum Laden nicht wiederaufladbarer Batterien. Andernfalls besteht die Gefahr, dass die Lithium-Ionen-Batterie in Brand gerät.
- Versuchen Sie nicht, den Akku oder die Basisstation selbst zu zerlegen, zu reparieren oder zu verändern.
- Stellen Sie die Basisstation nicht in der Nähe einer Wärmequelle auf.
- Reinigen Sie die Ladekontakte der Basisstation niemals mit einem feuchten Tuch oder nassen Händen.
- Entsorgen Sie alte Akkus nicht unsachgemäß. Nicht benötigte Batterien sollten in einer geeigneten Recyclinganlage entsorgt werden.
- Im Falle einer Beschädigung oder eines Defekts des Netzkabels stellen Sie die Verwendung sofort ein und wenden Sie sich an den Kundendienst.
- Achten Sie darauf, dass der Roboter beim Transport ausgeschaltet ist und möglichst in seiner Originalverpackung aufbewahrt wird.
- Bei längerer Nichtbenutzung des Roboters sollte er vollständig aufgeladen, danach ausgeschaltet und an einem kühlen, trockenen Ort aufbewahrt werden. Laden Sie den Roboter mindestens einmal alle 3 Monate auf, um eine Tiefentladung des Akkus zu vermeiden.

Informationen zur Lasersicherheit

- Der Lasersensor in diesem Produkt entspricht der Norm IEC 60825-1:2014/EN 60825-1:2014/A11:2021 für Laserprodukte der Klasse 1. Bei der Verwendung ist direkter Augenkontakt zu vermeiden.

LASERPRODUKT DER KLASSE 1
LASERPRODUKT FÜR VERBRAUCHER
EN 50689:2021



Nur für den Innenbereich geeignet



Bedienungsanleitung lesen

Hiermit erklärt XingKuang Innovation Technology (Suzhou) Co., Ltd. dass das Funkgerät des Typs RLE15SE den Anforderungen der Richtlinie 2014/53/EU entspricht.

Der vollständige Wortlaut der EU-Konformitätserklärung ist unter der folgenden Internetadresse abrufbar: <https://www.mova.tech>

Eine ausführliche elektronische Anleitung finden Sie unter <https://www.mova.tech/pages/user-manuals-and-faqs>

Roboter

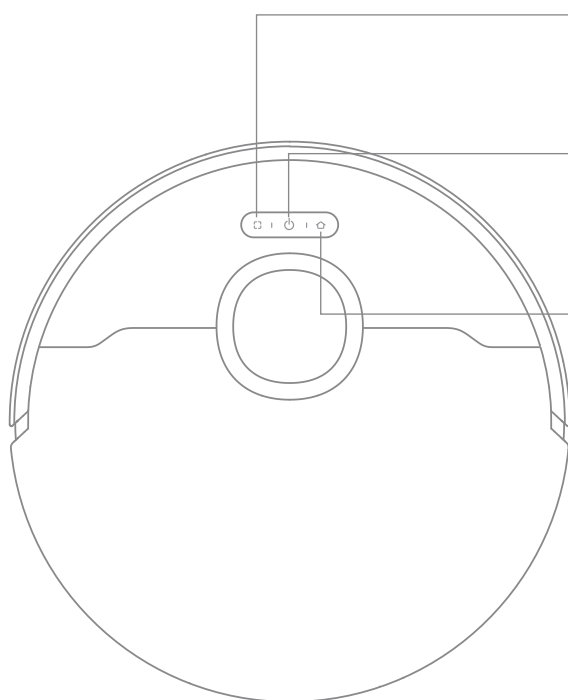

Taste für die Punktreinigung

- Drücken Sie diese Taste, um die Punktreinigung zu starten

Ein/Aus-Taste/Reinigungstaste

- Halten Sie die Taste 3 Sekunden lang gedrückt, um das Gerät ein- oder auszuschalten
- Drücken Sie die Taste, um die Reinigung zu starten, nachdem der Roboter eingeschaltet wurde

Dockingtaste

- Drücken, damit der Roboter zur Basisstation zurückkehrt
- Halten Sie die Taste 3 Sekunden lang gedrückt, um die Kindersicherung zu deaktivieren

Status-Anzeige

- Leuchtet weiß: Reinigung oder Säuberung abgeschlossen
- Hauchend weiß: Aufladen (bei nicht niedrigem Akkustand)
- Leuchtet orange: Stand-by bei niedrigem Akkustand oder angehalten bei niedrigem Akkustand
- Hauchend orange: Aufladen (bei niedrigem Akkustand)
- Blinkt orange: Fehler

Hinweis:

- Durch Drücken einer beliebigen Taste am Roboter können Sie den Betrieb pausieren während der Roboter reinigt oder zur Ladestation zurückkehrt.
- Die Kindersicherung kann über die App aktiviert/ deaktiviert werden.

Produktübersicht

Roboter und Sensoren

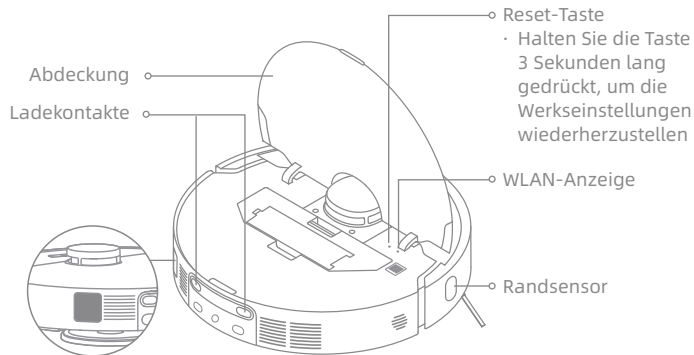
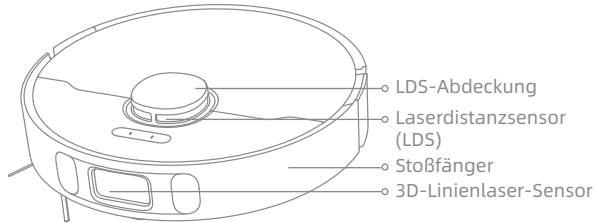

Automatisch entleerendes
Entlüftungsventil

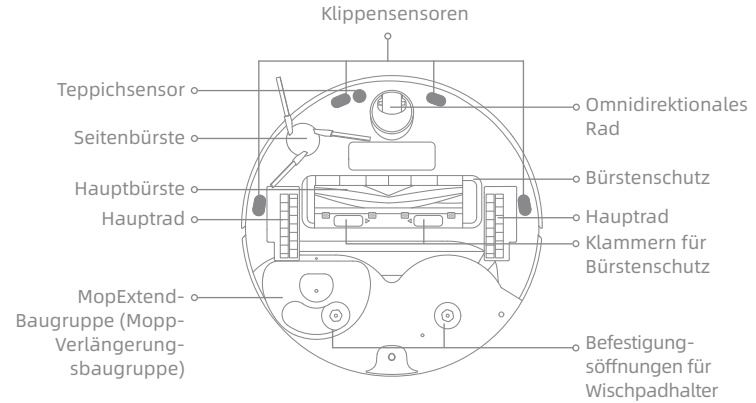

Staubbehälter

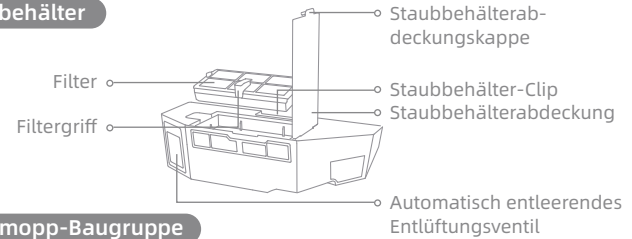

Wischmopp-Baugruppe

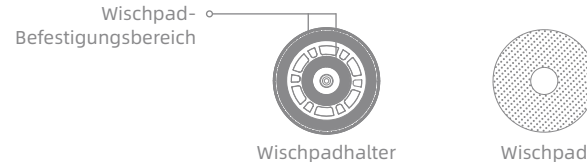

Produktübersicht

Basisstation

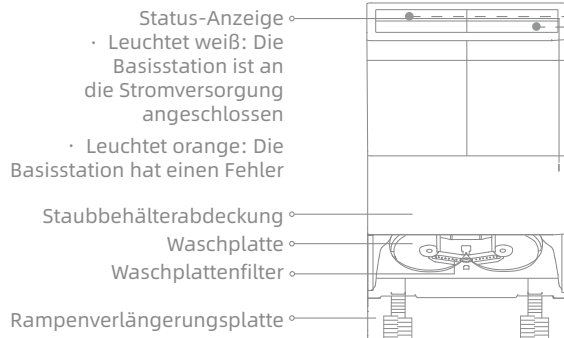

Schmutzwasserbehälter

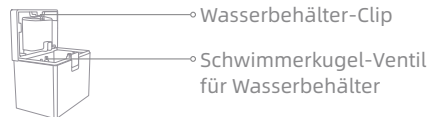

Frischwasserbehälter

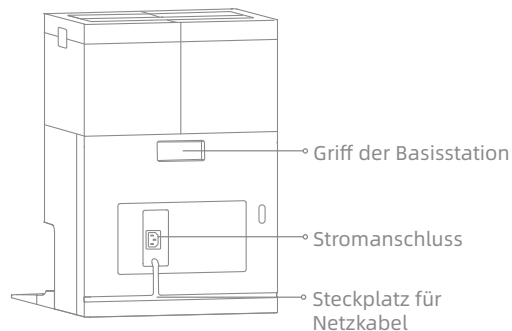
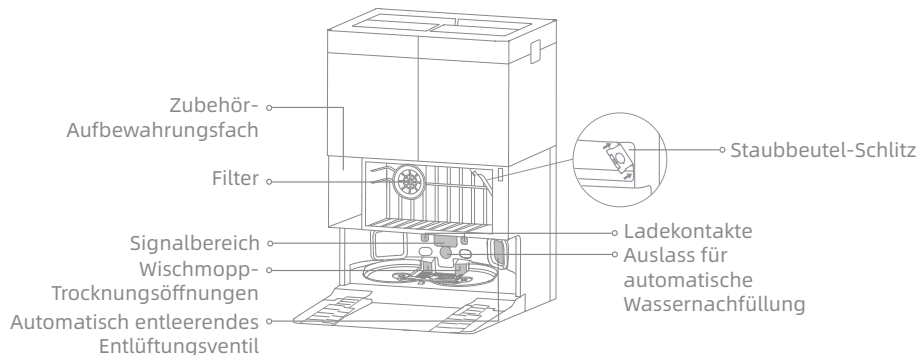
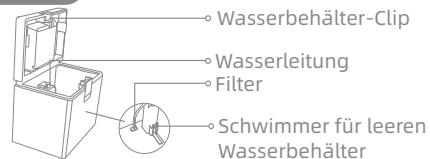

Vor der Verwendung

Vorbereitung des Zuhauses

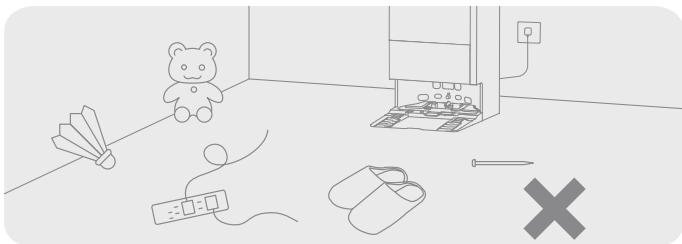

Entfernen Sie vor der Reinigung instabile, zerbrechliche, wertvolle oder gefährliche Gegenstände und räumen Sie Kabel, Tücher, Spielzeug, harte und scharfe Gegenstände vom Fußboden auf, um ein Verfangen, Zerkratzen oder Umfallen des Roboters und damit verbundene Verluste zu vermeiden.

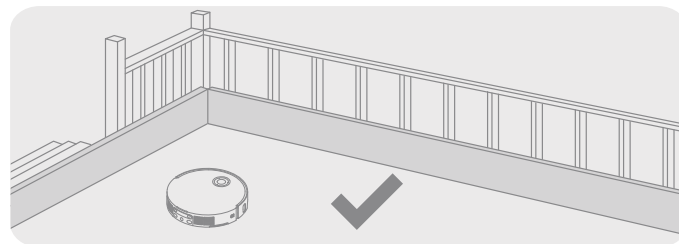

Der Roboter ist mit Klippensensoren ausgestattet, um umgebende Klippenbereiche zu erkennen. Um einen sicheren und stabilen Betrieb zu gewährleisten, wird die Verwendung von physischen Barrieren empfohlen, um Klippenbereiche zu vermeiden.

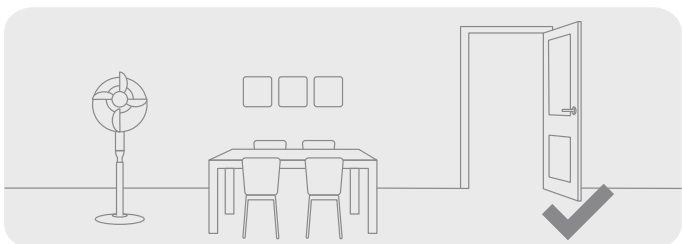

Öffnen Sie die Tür des zu reinigenden Raumes und stellen Sie die Möbel in die geeignete Position, um mehr Platz zu schaffen.

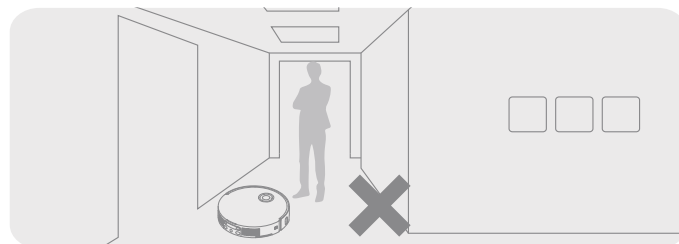

Um zu verhindern, dass der Roboter die zu reinigenden Bereiche nicht erkennt, sollten Sie sich nicht vor dem Roboter, vor Schwellen, Fluren oder engen Stellen aufhalten.

Vor der Verwendung

1. Stellen Sie die Basisstation auf und stecken Sie den Stecker in die Steckdose

Stellen Sie die Basisstation an einem möglichst freistehenden Ort mit gutem WLAN-Signal auf. Lassen Sie genügend Platz, wie in der Abbildung gezeigt, und entfernen Sie alle Objekte im schattierten Bereich. Stecken Sie das Netzkabel fest in die Basisstation und schließen Sie es dann an eine Steckdose an, bis die Anzeige der Basisstation aufleuchtet.

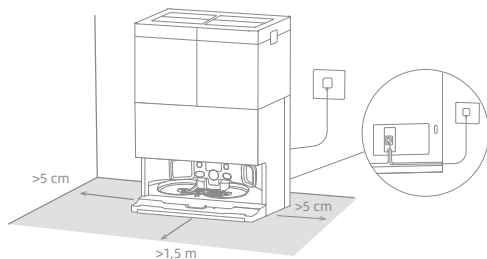

Hinweis:

- Achten Sie darauf, dass keine Gegenstände den Signalbereich blockieren.
- Es wird empfohlen, die Basisstation auf einer harten Oberfläche statt auf einem Teppich aufzustellen, da Teppiche das Rückkehren und das Laden des Roboters beeinträchtigen können.

2. Installation der Rampenverlängerungsplatte

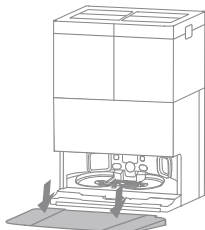

Hinweis: Stellen Sie sicher, dass der Waschplattenfilter richtig eingesetzt ist.

3. Entfernen Sie die Schutzvorrichtungen des Roboters und installieren Sie die Wischmopp-Baugruppe



4. Mit der MOVAhome App verbinden

(1) Zum Einschalten des Roboters die Ein-/Aus- Taste am Roboter drücken und 3 Sekunden lang gedrückt halten. Entfernen Sie die Abdeckung des Roboters und scannen Sie den QR-Code auf dem Roboter, oder suchen Sie im App-Store nach „MOVAhome“, um die App herunterzuladen und zu installieren.

(2) Öffnen Sie die MOVAhome App, tippen Sie auf „Scannen Sie den QR-Code zum Verbinden“, und scannen Sie denselben QR-Code auf dem Roboter erneut, um das Gerät hinzuzufügen. Bitte folgen Sie den Anweisungen, um die WLAN-Verbindung herzustellen.

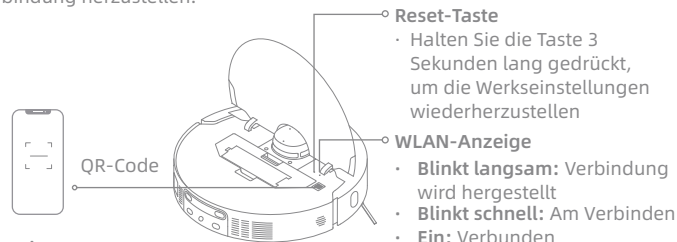

Hinweis:

- Es wird nur 2,4-GHz-WLAN unterstützt.
- Aufgrund von Aktualisierungen der App-Software kann der tatsächliche Betrieb von den Anweisungen in dieser Anleitung abweichen. Bitte folgen Sie den auf der aktuellen App-Version basierenden Anweisungen.
- Zum Zurücksetzen der WLAN-Verbindung wiederholen Sie Schritt (2) und folgen Sie den Anweisungen, um die WLAN-Verbindung zu erstellen.
- Halten Sie die Reset-Taste am Roboter 3 Sekunden lang gedrückt, um das Gerät vom WLAN-Netzwerk zu trennen.

Reset-Taste

- Halten Sie die Taste 3 Sekunden lang gedrückt, um die Werkseinstellungen wiederherzustellen

WLAN-Anzeige

- **Blinkt langsam:** Verbindung wird hergestellt
- **Blinkt schnell:** Am Verbinden
- **Ein:** Verbunden

Vor der Verwendung

5. Verbinden Sie den Roboter mit der Basisstation

Nachdem Sie den Roboter eingeschaltet haben, setzen Sie den ihn so auf die Basisstation, dass die Wischmopp-Baugruppe zur Waschplatte zeigt. Anschließend hören Sie eine Sprachmeldung, wenn sich der Roboter erfolgreich mit der Basisstation verbunden hat. Nach dem vollständigen Aufladen des Roboters leuchten die Status-Anzeigen am Roboter und an der Basisstation 10 Minuten lang und erlöschen anschließend.

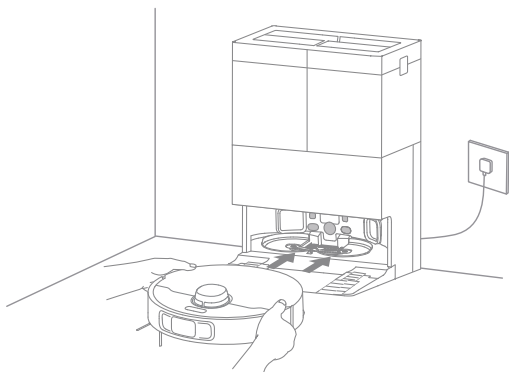

Hinweis: Es wird empfohlen, den Roboter vor der ersten Inbetriebnahme vollständig aufzuladen. Wenn sich der Roboter aufgrund eines leeren Akkus nicht einschalten lässt, verbinden Sie ihn zum Aufladen manuell mit der Basisstation.

6. Wasser in den Frischwasserbehälter füllen

Nehmen Sie den Frischwasserbehälter aus der Basisstation heraus und füllen Sie den Behälter mit sauberem Wasser. Danach setzen Sie ihn wieder in die Basisstation ein.

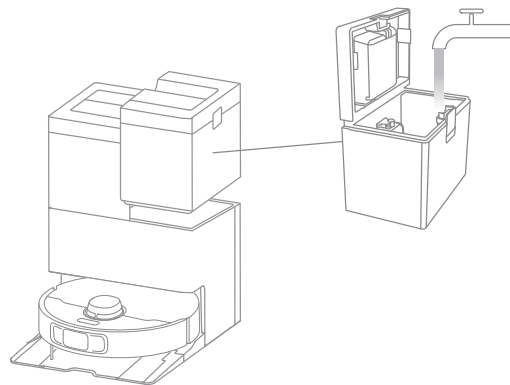

Hinweis:

- Füllen Sie kein heißes Wasser ein, da sonst der Frischwasserbehälter verformt werden kann.
- Der Frischwasserbehälter ermöglicht die Zugabe von Reinigungsflüssigkeit (nur der Mehrflächen-Bodenreiniger von MOVA ist zulässig). Weitere Informationen und Kaufmöglichkeiten finden Sie auf den offiziellen Vertriebskanälen.
- Für einen vollen Frischwasserbehälter (ca. 5 l) geben Sie 25 ml Reinigungsflüssigkeit hinzu (siehe Skala auf dem Flaschenverschluss).
- Fügen Sie keine Desinfektionsmittel oder andere Flüssigkeiten als die offiziell zugelassene Reinigungsflüssigkeit hinzu, um Fehlfunktionen zu vermeiden.

Benutzung

Einschalten/Ausschalten

Zum Einschalten des Roboters halten Sie die Ein-/Aus-Taste 3 Sekunden lang gedrückt. Die Betriebsanzeige leuchtet weiter. Oder stellen Sie den Roboter auf die Basisstation, indem Sie die Ladekontakte des Roboters mit denen der Basisstation ausrichten. Dann schaltet sich der Roboter automatisch ein und beginnt mit dem Laden. Um den Roboter auszuschalten, entfernen Sie den Roboter von der Basisstation und halten Sie die Ein-/Aus-Taste 3 Sekunden lang gedrückt.

Schnelle Kartenerstellung

Nach der erstmaligen Konfiguration des Netzwerks folgen Sie zur schnellen Kartenerstellung den Anweisungen in der App. Der Roboter beginnt mit der Kartenerstellung ohne Reinigung. Wenn der Roboter zur Basisstation zurückkehrt, ist die Kartenerstellung abgeschlossen und die Karte wird automatisch gespeichert.

Pause/Ruhemodus

Wenn der Roboter läuft, drücken Sie eine beliebige Taste, um ihn anzuhalten. Wird der Roboter länger als 10 Minuten angehalten, geht er automatisch in den Ruhemodus über. Alle Anzeigen am Roboter schalten sich aus. Drücken Sie eine beliebige Taste auf dem Roboter, oder nutzen Sie die App, um den Roboter wieder in Betrieb zu nehmen.

Hinweis: Wird der Roboter ausgeschaltet und auf die Basisstation gestellt, endet die aktuelle Reinigungsaufgabe.

Reinigung automatisch fortsetzen

Wenn der Akku zu schwach ist, kehrt der Roboter automatisch zur Basisstation zum Aufladen zurück. Wenn der Akku ausreichend aufgeladen ist, setzt er die noch nicht abgeschlossenen Reinigungsaufgaben fort.

Hinweis: Zur Nutzung dieser Funktion müssen Sie diese in der App aktivieren.

Nicht-Stören-Modus (DND)

Der Nicht-Stören-Modus (DND) ist ab Werk standardmäßig aktiviert. Sie können den Nicht-Stören-Modus (DND) über die App deaktivieren oder den DND-Zeitraum ändern.

Hinweis:

- Die geplanten Reinigungsaufgaben werden während des Nicht-Stören-Zeitraums (DND) wie gewohnt ausgeführt.
- In diesem Modus wählen Sie bitte in der App im Abschnitt „Nicht stören“ ob Sie die Reinigung fortsetzen, die automatische Staubabsaugung aktivieren und die Lautstärke der Sprachausgabe verringern möchten.

Punktreinigung

Drücken Sie im Modus „Wartend“ des Roboters kurz die Taste , um den Punktreinigungsmodus zu aktivieren. In diesem Modus reinigt der Roboter einen quadratischen Bereich von 1,5 × 1,5 Meter um ihn herum und kehrt zu seinem Ausgangspunkt zurück, sobald die Punktreinigung abgeschlossen ist.

Roboter neu starten

Wenn der Roboter nicht mehr reagiert oder sich nicht ausschalten lässt, halten Sie die Ein-/Aus-Taste 10 Sekunden lang gedrückt, um ihn zwangsweise auszuschalten. Halten Sie dann die Ein-/Aus-Taste 3 Sekunden lang gedrückt, um den Roboter einzuschalten.

Benutzung

Staubsaugen und Wischen

Hinweis: Bei der ersten Verwendung des Roboters befindet sich dieser standardmäßig im Modus „Staubsaugen und Wischen“. Zur Anpassung des Reinigungsmodus gehen Sie zu den Reinigungsmodus-Einstellungen in der App und wählen Sie aus den folgenden drei zusätzlichen Optionen:

① Staubsaugen ② Wischen ③ Wischen nach dem Staubsaugen

1. Reinigung starten

Drücken Sie die Ein-/Aus-Taste am Roboter oder nutzen Sie die App, um den Roboter von der Basisstation aus starten zu lassen. Dann plant der Roboter die optimale Reinigungsrouten und führt die Reinigungsaufgabe auf der Grundlage der erstellten Karte aus.

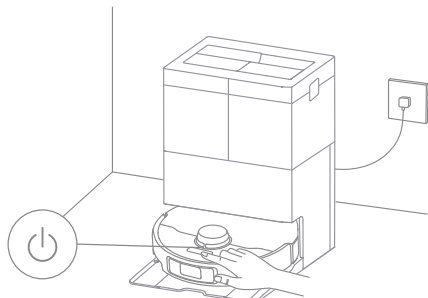

Hinweis:

- Um eine problemlose Rückkehr des Roboters zur Basisstation nach der Reinigung zu gewährleisten, empfiehlt es sich, den Roboter von der Basisstation aus starten zu lassen.
- Der Wischmopp wird gereinigt, bevor der Roboter mit dem Wischen beginnt, Bitte haben Sie etwas Geduld.
- Bewegen Sie die Basisstation, den Frischwasserbehälter, den Schmutzwasserbehälter oder den Waschplattenfilter während der Reinigung nicht.

2. Automatisches Waschen des Wischmopps

Während der Reinigung kehrt der Roboter automatisch zur Basisstation zurück, um die Wischpads zu waschen, je nach der in der App festgelegten Häufigkeit der Wischmoppreinigung. Die Basisstation füllt automatisch den Wasserbehälter des Roboters auf und der Roboter setzt die Reinigung fort.

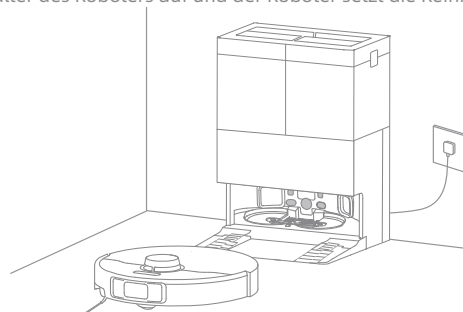

3. Automatisches Entleeren des Staubbehälters und Waschen und Trocknen der Wischmopps

Nachdem der Roboter eine Reinigungsaufgabe erledigt hat und zum Aufladen zur Basisstation zurückkehrt, beginnt die Basisstation automatisch mit dem Entleeren des Staubbehälters. Anschließend wäscht und trocknet sie die Mopps.

Hinweis:

- Wenn die automatische Entleerungsfunktion in der App ausgeschaltet ist, leert die Basisstation den Staubbehälter nicht automatisch.
- Die Basisstation leert den Staubbehälter gemäß der Einstellung in der App.

4. Reinigen Sie den Schmutzwasserbehälter

Nachdem der Roboter seine Aufgabe erfüllt hat, reinigen Sie bitte den Schmutzwasserbehälter, um Geruchsbildung zu vermeiden.

DE Regelmäßige Wartung

Teile

Um den Roboter in einem einwandfreien Zustand zu halten, wird empfohlen, in der App oder in der folgenden Tabelle die Hinweise zur regelmäßigen Wartung des Zubehörs zu beachten.

Wartung des Roboters	Wartungsintervall	Häufigkeit des Austausches
Wischpads	/	Alle 1 bis 3 Monate
Wischpadhalter	Alle 2 Wochen	/
Staubbehälterfilter		Alle 3 bis 6 Monate
Automatisch entleerendes Entlüftungsventil	Jeden Monat	/
Sensoren		
Ladekontakte		
Stoßfängerfenster		
Stoßfänger		
Seitenbürste	Nach Bedarf reinigen	Alle 3 bis 6 Monate
Hauptbürste		Alle 6 bis 12 Monate
Einlass für automatische Wassernachfüllung		/
Unterseite des Roboters		
Staubbehälter		
Omnidirektionales Rad/ Haupträder		

Wartung der Basisstation	Wartungsintervall	Häufigkeit des Austausches
Staubbeutel	/	Alle 2 bis 4 Monate
Schmutzwasserbehälter	Nach jedem Gebrauch	/
Frischwasserbehälter	Nach Bedarf reinigen	
Signalbereich der Basisstation	Jeden Monat	
Ladekontakte		
Automatisch entleerendes Entlüftungsventil		
Waschplattenfilter	Alle 1 bis 2 Monate	

Hinweis:

- Die Häufigkeit der Wartung und des Ersatzes hängt von der tatsächlichen Nutzung ab. Sollte durch besondere Umstände eine Ausnahme auftreten, wird eine sofortige Wartung oder ein sofortiger Ersatz empfohlen.

Regelmäßige Wartung

Waschplattenfilter

1. Nehmen Sie den Roboter heraus und entfernen Sie den Waschplattenfilter, nachdem die Reinigung des Wischpads abgeschlossen ist.
2. Spülen Sie den Waschplattenfilter mit sauberem Wasser ab, wischen Sie ihn sauber und setzen Sie ihn dann wieder in die Waschplatte ein.
3. Verwenden Sie die App oder drücken Sie die Taste , um den Roboter zur Basisstation zurückzubringen, oder setzen Sie den Roboter manuell zurück.

1.

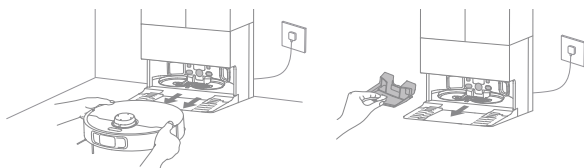

2.

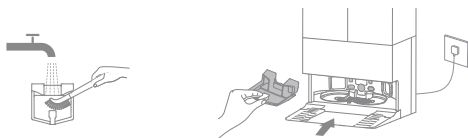

3.

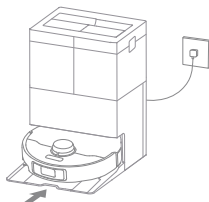

Staubbeutel

1. Entfernen Sie die Staubbehälterabdeckung und entsorgen Sie den Staubbeutel.
2. Wischen Sie Staub und Schmutz mit einem trockenen Tuch vom Filter ab.
3. Setzen Sie einen neuen Staubbeutel ein.
4. Bringen Sie die Staubbehälterabdeckung wieder an.

1.

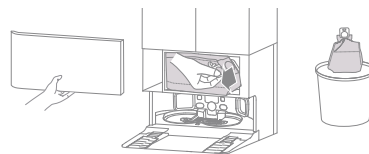

2.



Hinweis: Wenn Sie den Griff nach außen ziehen, wird der Beutel verschlossen, damit Staub und Schmutz nicht versehentlich herausfallen können.

3.

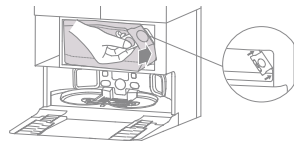

4.

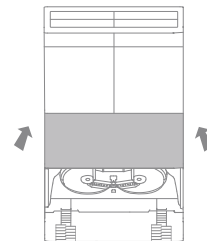

Regelmäßige Wartung

Schmutzwasserbehälter

1. Entfernen Sie den Schmutzwasserbehälter, öffnen Sie die Abdeckung und gießen Sie das Schmutzwasser aus.
2. Spülen Sie den Schmutzwasserbehälter mit sauberem Wasser aus, und reinigen Sie die Innenwand des Schmutzwasserbehälters mit dem geeigneten Reinigungswerkzeug.

1.



2.

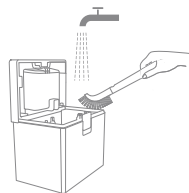

Hinweis: Die Schwimmerkugel im Schmutzwasserbehälter ist ein bewegliches Teil. Üben Sie beim Reinigen nicht zu viel Kraft aus, um sie nicht zu beschädigen.

Staubbehälter und Filter

1. Öffnen Sie die Abdeckung des Roboters und drücken Sie den Staubbehälter-Clip, um den Staubbehälter zu entfernen.
2. Öffnen Sie die Staubbehälterabdeckung, entfernen Sie den Filter und leeren Sie den Staubbehälter wie in der Abbildung gezeigt.

1.

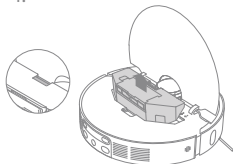

2.

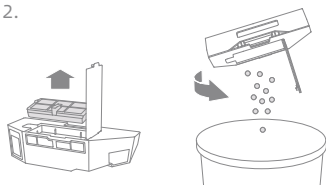

3. Klopfen Sie leicht auf den Korb des Filters, um den Schmutz zu entfernen.
4. Spülen Sie den Staubbehälter und den Filter mit Wasser ab und trocknen Sie sie vor dem Einbau vollständig ab.

3.

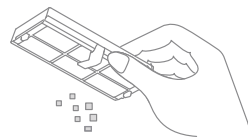

Hinweis: Reinigen Sie den Filter niemals mit einer Bürste, einem Finger oder scharfen Gegenständen, um Schäden zu vermeiden.

4.

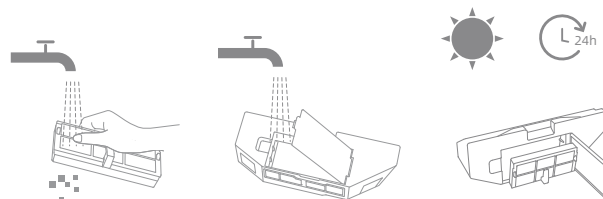

Hinweis:

- Spülen Sie den Staubbehälter und den Filter nur mit sauberem Wasser ab. Keine Reinigungsmittel verwenden.
- Verwenden Sie den Staubbehälter und den Filter nur, wenn sie vollständig trocken sind.

Regelmäßige Wartung

Hauptbürste

1. Drücken Sie die Bürstenschutz-Clip nach innen, um den Bürstenschutz zu entfernen und die Bürsten aus dem Roboter zu heben.

2. Ziehen Sie die Bürstenhalter an beiden Enden der Bürste heraus, wie in der Abbildung gezeigt. Entfernen Sie mit einem geeigneten Reinigungswerkzeug alle in der Bürste verhedderten Haare. Setzen Sie die Bürste wieder ein und bringen Sie anschließend die seitlichen Bürstenhalter wieder an. Drücken Sie auf den Bürstenschutz, bis er einrastet.

1.

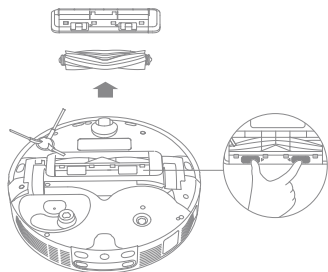

2.

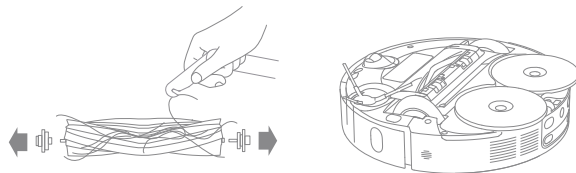

Seitenbürste

Schrauben Sie die Seitenbürste mit einem Schraubenzieher ab, reinigen Sie die Haare von der Bürste und schrauben Sie sie wieder an.

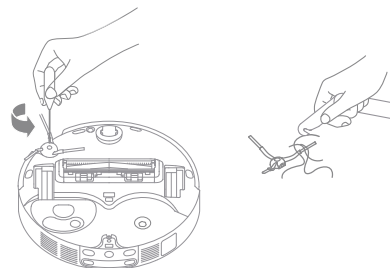

Omnidirektionales Rad

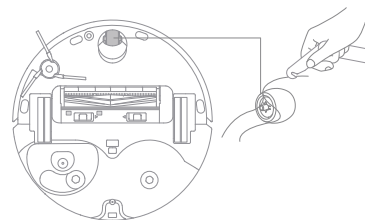

Hinweis:

- Trennen Sie die Achse und den Reifen des omnidirektionalen Rads mit einem Werkzeug, z. B. einem kleinen Schraubendreher. Üben Sie dabei keine übermäßige Kraft aus.
- Spülen Sie das omnidirektionale Rad unter fließendem Wasser ab und setzen Sie es nach dem vollständigen Trocknen wieder ein.

Regelmäßige Wartung

Roboter-Sensoren

Wischen Sie die Roboter-Sensoren mit einem weichen und trockenen Tuch ab, wie in der untenstehenden Abbildung dargestellt.

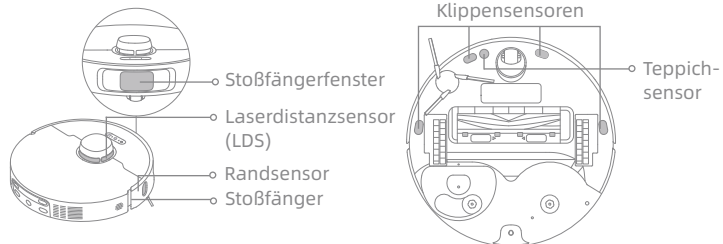

Hinweis: Ein feuchtes Tuch kann empfindliche Elemente im Inneren des Roboters und der Basisstation beschädigen. Bitte nutzen Sie ein trockenes Tuch zur Reinigung.

Automatisch entleerte Entlüftungsöffnungen, Ladekontakte und Signalbereich

Reinigen Sie die automatisch entleerenden Entlüftungsventile, Ladekontakte und den Signalbereich mit einem weichen, trockenen Tuch.

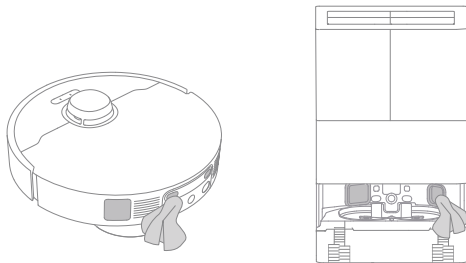

Wischpadhalter

Entfernen und reinigen Sie die Wischpadhalter.

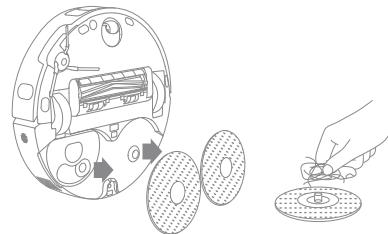

Wischpad

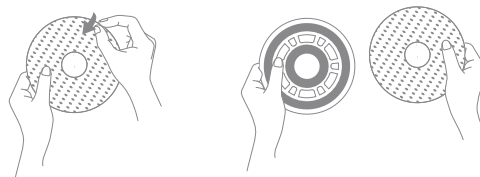

Entfernen Sie das Wischpad aus dem Wischpadhalter, um es auszutauschen.



Akku

Der Roboter enthält einen leistungsstarken Lithium-Ionen-Akku. Sorgen Sie bei täglichem Gebrauch um eine ausreichende Ladung des Akkus, um eine optimale Akkuleistung zu erhalten. Schalten Sie den Roboter bei längerem Nichtgebrauch aus und verstauen Sie ihn. Laden Sie den Roboter mindestens einmal alle drei Monate auf, um Schäden durch Überentladung zu vermeiden.

Fehlerbehebung

Problem	Lösung
Der Roboter lässt sich nicht einschalten.	Der Akku ist schwach. Laden Sie den Roboter an der Ladestation auf und versuchen Sie es dann erneut. Die Temperatur des Akkus ist zu niedrig oder zu hoch. Es wird empfohlen, den Roboter in Umgebungen mit einer Umgebungstemperatur über 0 °C und unter 40 °C zu verwenden.
Der Roboter lässt sich nicht laden.	Die Basisstation ist nicht an die Stromversorgung angeschlossen. Bitte stellen Sie sicher, dass beide Enden des Netzkabels korrekt angeschlossen sind. Der Kontakt zwischen den Ladekontakten an der Basisstation und dem Roboter ist schlecht, bitte reinigen Sie die Ladekontakte. Überprüfen Sie, ob sich an den Anschlüssen des Roboters Fremdkörper befinden, und entfernen Sie ggf. diese Fremdkörper.
Der Roboter kann keine Verbindung zum WLAN herstellen.	Das Passwort für das WLAN-Netzwerk ist falsch. Überprüfen Sie, ob das Passwort für die Verbindung mit Ihrem WLAN-Netzwerk korrekt ist. Der Roboter unterstützt keine 5 GHz-WLAN-Verbindung. Stellen Sie sicher, dass der Roboter mit einer 2,4-GHz-WLAN-Verbindung verbunden ist. Das WLAN-Signal ist schwach. Stellen Sie sicher, dass sich der Roboter in einem Gebiet mit guter WLAN-Abdeckung befindet. Der Roboter ist möglicherweise nicht für die Konfiguration bereit. Beenden Sie die App, starten Sie diese erneut, und versuchen Sie es dann noch einmal wie angewiesen.
Der Roboter findet die Basisstation nicht und kehrt nicht zu ihr zurück.	Die Basisstation ist nicht an das Stromnetz angeschlossen oder wurde bewegt, während der Roboter nicht auf ihr steht. Bitte schließen Sie die Basisstation an das Stromnetz an oder stellen Sie den Roboter zum Aufladen auf die Basisstation. Es gibt zu viele Hindernisse um die Basisstation herum. Platzieren Sie die Basisstation in einen freistehenden Bereich. Wenn der Roboter bewegt wird, muss er sich möglicherweise neu positionieren, und er erstellt eine neue Karte, wenn die Neupositionierung fehlschlägt. Wenn der Roboter zu weit von der Basisstation entfernt ist, kann er möglicherweise nicht automatisch zurückkehren. In diesem Fall müssen Sie den Roboter manuell auf die Basisstation stellen. Wischen Sie den Signalbereich an der Basisstation ab, um Staub oder Schmutz zu entfernen.
Der Roboter bleibt vor der Basisstation stecken und kann nicht zu ihr zurückkehren.	Überprüfen Sie, ob auf beiden Seiten oder vor der Basisstation genügend Platz vorhanden ist, um zu verhindern, dass der Roboter blockiert wird. Der Weg zur Rückkehr zum Laden ist blockiert, z. B. wenn die Tür geschlossen ist. Der Roboter kann wegrutschen, wenn der Boden vor der Basisstation übermäßig nass ist. Wenn dies der Fall ist, entfernen Sie zunächst das überschüssige Wasser, bevor Sie es erneut versuchen. Es wird empfohlen, die Basisstation an einen anderen Ort zu stellen und es erneut zu versuchen. Vergewissern Sie sich, dass die Rampenverlängerungsplatte richtig installiert ist.
Der Roboter lässt sich nicht ausschalten.	Der Roboter kann während des Ladevorgangs nicht ausgeschaltet werden. Zum Ausschalten des Roboters wird empfohlen, ihn von der Basisstation zu entfernen und die Taste  3 Sekunden lang gedrückt zu halten. Wenn sich der Roboter durch Ausführen von Schritt 1 nicht ausschalten lässt, halten Sie die Taste  10 Sekunden lang gedrückt, um ein Ausschalten des Roboters zu erzwingen. Wenn das Problem weiterhin besteht, wenden Sie sich bitte an den Kundendienst.
Der Roboter kann die zu reinigenden Räume nicht erreichen.	Stellen Sie sicher, dass die Türen der zu reinigenden Räume offen sind. Der Boden vor dem zu reinigenden Zimmer kann nass und rutschig sein, so dass der Roboter wegrutscht und nicht ordnungsgemäß funktioniert. Trocknen Sie den Boden, bevor Sie den Roboter benutzen.

Fehlerbehebung

Problem	Lösung
Die Aufladegeschwindigkeit ist langsam.	Es dauert etwa 3,5 Stunden, um den Roboter mit dem niedrigen Akkustand vollständig aufzuladen. Wenn Sie den Roboter bei Temperaturen außerhalb des angegebenen Bereichs betreiben, wird die Ladegeschwindigkeit automatisch verlangsamt, um die Lebensdauer des Akkus zu verlängern. Die Ladekontakte sowohl am Roboter als auch an der Basisstation können verschmutzt sein, bitte wischen Sie sie mit einem trockenen Tuch ab.
Die Geräusche nehmen zu, während der Roboter in Betrieb ist.	Prüfen Sie, ob der Staubbehälterfilter verstopft ist. Wenn ja, reinigen Sie ihn oder ersetzen Sie ihn. Ein harter Gegenstand könnte in der Hauptbürste oder im Staubbehälter eingeklemmt sein. Prüfen und entfernen Sie alle harten Gegenstände. Die Hauptbürste oder die Seitenbürste kann sich verheddern. Prüfen und entfernen Sie alle Fremdkörper. Schalten Sie den Saugmodus auf Standard oder Leise.
Der Roboter bewegt sich, ohne der festgelegten Route zu folgen.	Gegenstände wie Stromkabel und Hausschuhe sollten vor dem Einsatz des Roboters aufgeräumt werden. Beim Einsatz auf nassen, rutschigen Oberflächen rutscht das Hauptrad durch. Es wird empfohlen, die nassen Stellen vor dem Einsatz des Roboters zu trocknen. Wischen Sie das Stoßfängerfenster des Roboters mit einem sauberen, weichen Tuch ab, um es sauber und funktionsfähig zu halten.
Der Roboter nimmt die Reinigung nach dem Laden nicht wieder auf.	Vergewissern Sie sich, dass der Roboter nicht auf den Nicht-Stören-Modus (DND) eingestellt ist, da er dann die Reinigung nicht fortsetzen kann. Der Roboter setzt die Reinigung nicht fort, nachdem Sie den Roboter manuell auf die Basisstation gestellt haben oder den Roboter über die App oder durch Drücken der Taste  zum Aufladen geschickt haben.
Die Station kann den Staubbehälter nicht automatisch leeren.	Prüfen Sie, ob der Staubbeutel im Staubbehälter voll ist. Wenn der Staubbeutel nicht voll ist, prüfen Sie, ob die automatisch entleerten Entlüftungsöffnungen des Roboters, der Basisstation oder des Staubbehälters verstopft sind. Falls ja, beseitigen Sie die Verstopfung rechtzeitig.
Der Wasserstand der Waschplatte ist nicht normal.	Überprüfen Sie, ob die Dichtung am Schmutzwasserbehälter lose oder nicht richtig installiert ist, und setzen Sie sie gegebenenfalls manuell zurück. Wenn das Problem weiterhin besteht, wenden Sie sich bitte an den Kundendienst. Drücken Sie vorsichtig auf Schmutzwasserbehälter, um sicherzustellen, dass er richtig installiert ist. Nehmen Sie den Waschplattenfilter heraus und prüfen Sie, ob der Abwasserabflussanschluss verstopft ist, und reinigen Sie ihn. Überprüfen Sie die Reinigungsflüssigkeit. Fügen Sie keine anderen Flüssigkeiten als die offiziell zugelassene Reinigungsflüssigkeit hinzu.
Die Wischmopp-Baugruppe ist nicht richtig angehoben.	Bitte entfernen Sie die Wischmopp-Baugruppe, prüfen Sie, ob sich ein Fremdkörper darin befindet, und starten Sie den Roboter neu. Wenn das Problem weiterhin besteht, wenden Sie sich bitte an den Kundendienst.
Unter dem Frischwasserbehälter oder um die Dichtung herum befindet sich Wasser.	Wenn Sie den Frischwasserbehälter herausnehmen, kann etwas Wasser in der Leitung unter dem Behälter oder um die Dichtung herum zurückbleiben. Dies ist normal. Wischen Sie es bitte mit einem trockenen Tuch ab.

Bei weiteren Fragen wenden Sie sich bitte an <https://www.mova.tech>

Spezifikationen

Roboter

Modell	RLE15SE
Ladezeit	ca. 3,5 Stunden
Bemessungsspannung	14,4 V \equiv
Bemessungsleistung	75 W
Betriebsfrequenz	2.400 - 2.483,5 MHz
Maximale Ausgangsleistung	< 20 dBm

Basisstation/Ladestation

Energieverbrauch im Aus-Modus: $\leq 0,3$ W

Energieverbrauch im Standby-Modus: $\leq 0,5$ W (innerhalb von 15 Minuten, nachdem der Roboter von der Basisstation/Ladestation entfernt wurde)

Roboter-Basisstation/Ladestation

Das Gerät verfügt nicht über einen Stand-by-Modus oder einen anderen vergleichbaren Status hinsichtlich der Stand-by-Anforderungen, der Energieverwaltungsfunktion oder der Möglichkeit, drahtlose Netzwerkverbindungen wegen der erforderlichen Batteriewartung zu deaktivieren. Der Stromverbrauch des Geräts dürfte höher sein als bei anderen Modellen, die diese Funktionsanforderungen erfüllen.

Basisstation

Modell	RCEE0101
Nenneingang	220 - 240 V \sim 50 - 60 Hz
Nennausgang	20 V \equiv 2 A
Bemessungsleistung (bei der Staubentleerung)	700 W
Bemessungsleistung (während der Reinigung)	40 W
Bemessungsleistung (beim Lade- und Trocknungsvorgang)	110 W

Unter normalen Einsatzbedingungen muss dieses Gerät in einem Abstand von mindestens 20 cm zwischen der Antenne und dem Körper des Benutzers gehalten werden.

Hinweis:

- Die Bemessungsleistung (beim Lade- und Trocknungsvorgang) wird durch den Leistungswert während der Vollastperiode bestimmt.

Wiederaufladbarer Lithium-Ionen-Akkupack

Modell	R2412-4S2P-MMBK/ R2412-4S2P-XDEV
Typ	Lithium-Ionen
Anzahl	1
Nennkapazität	4,8 Ah

Entsorgung und Entfernung von Batterien

Die eingebaute Lithium-Ionen-Batterie enthält umweltgefährdende Substanzen. Stellen Sie vor der Entsorgung der Batterie sicher, dass die Batterie von qualifizierten Technikern entfernt und in einer geeigneten Recyclinganlage entsorgt wird.

- Der Akku muss vor der Entsorgung aus dem Gerät entfernt werden;
- Das Gerät muss beim Entfernen des Akkus vom Stromnetz getrennt werden;
- Der Akku muss sicher entsorgt werden.

ACHTUNG!

Bevor Sie den Akku entfernen, trennen Sie die Stromversorgung und lassen Sie den Akku komplett leer laufen.

Nicht benötigte Batterien sollten in einer geeigneten Recyclinganlage entsorgt werden.

Lassen Sie den Akku nicht in einer Umgebung mit extrem hohen Temperaturen, um Explosionsrisiken zu vermeiden.

Unter missbräuchlicher Verwendung kann Flüssigkeit aus der Batterie ausgestoßen werden. Bei versehentlichem Kontakt, spülen Sie mit Wasser und suchen Sie medizinische Hilfe.

Anleitung zum Herausnehmen:

1. Drehen Sie den Roboter um, entfernen Sie mit einem geeigneten Werkzeug die Schrauben auf der Rückseite des Roboters und nehmen Sie dann die Abdeckung ab.
2. Lösen Sie die Klemmen zwischen dem Akku und der Leiterplatte, um den Akku zu entfernen.

Entsorgung von elektrischen und elektronischen Geräten



Das Symbol auf dem Produkt oder der Verpackung bedeutet, dass das Produkt einer getrennten Erfassung für elektrische und elektronische Geräte zugeführt werden muss und nicht über den normalen Haushaltsabfall entsorgt werden darf. Bitte entnehmen Sie Batterien und Lampen, die nicht vom Gerät umschlossen sind, vor der Abgabe aus dem Gerät und entsorgen diese über die offiziellen Sammelstellen für Batterien und Lampen.

Beim Kauf eines neuen Elektrogerätes können Sie beim Vertreiber ein gleichartiges Altgerät unentgeltlich zurückgeben. Elektrogeräte mit einer Kantenlänge von maximal 25 cm können unentgeltlich bei Vertreibern von Elektro- und Elektronikgeräten mit einer Verkaufsfläche von mindestens 400 m² sowie in Geschäften des Lebensmittelhandels (z.B. Supermärkten, Lebensmitteldiscountern, Drogerien) mit einer Gesamtverkaufsfläche von mindestens 800 m², die mehrmals im Kalenderjahr oder dauerhaft Elektro- und Elektronikgeräte anbieten und auf dem Markt bereitstellen, abgegeben werden, ohne dass ein Neugerät erworben werden muss. Größere Elektrogeräte können kostenlos bei kommunalen Wertstoffhöfen abgegeben werden.

Durch die korrekte Entsorgung tragen Sie dazu bei, negative Auswirkungen auf die Umwelt und die menschliche Gesundheit zu vermeiden, die durch unsachgemäße Erfassung und Behandlung von Elektroaltgeräten entstehen können.

Bitte löschen Sie sämtliche personenbezogenen Daten auf dem Gerät, bevor Sie es entsorgen.

Für weitere Informationen kontaktieren sie bitte Ihre Kommunalverwaltung, Ihren örtlichen Abfallentsorger oder das Geschäft, in dem Sie das Produkt erworben haben.

Pour éviter tout risque d'électrocution, de départ de feu ou de blessures lié à une utilisation non conforme de l'appareil, veuillez attentivement lire le manuel d'utilisation avant d'utiliser l'appareil et le conserver pour toute référence ultérieure.

Restrictions d'utilisation

- Ce produit ne doit pas être utilisé par des enfants âgés de moins de 8 ans et des personnes ayant un handicap physique, sensoriel ou intellectuel, ou une connaissance ou une expérience limitée sans la surveillance d'un parent ou d'un tuteur pour assurer un fonctionnement en toute sécurité et éviter les risques. Les opérations de nettoyage et d'entretien ne doivent pas être effectuées par les enfants sans supervision.
- L'appareil ne doit être utilisé qu'avec le bloc d'alimentation fourni avec l'appareil.
- Cet appareil contient des batteries qui ne peuvent être remplacées que par des personnes qualifiées.
- Dégagez la surface à nettoyer. Les enfants ne doivent pas jouer avec l'appareil. Assurez-vous que les enfants et animaux de compagnie se tiennent à distance du robot en fonctionnement.
- Évitez d'installer, de charger ou d'utiliser l'appareil dans les salles de bains ou autour des piscines.
- Ce produit est conçu pour nettoyer le sol dans un environnement domestique uniquement. Ne l'utilisez pas à l'extérieur, sur des surfaces brutes, ou dans un milieu industriel ou commercial.
- Assurez-vous que l'appareil fonctionne correctement dans un environnement approprié. Sinon, n'utilisez pas l'appareil.
- Si le cordon d'alimentation est endommagé, il doit être remplacé par un assemblage ou cordon spécial disponible auprès du fabricant ou de son réparateur agréé.
- N'utilisez pas le robot dans un espace suspendu au-dessus du sol sans barrière de protection.
- Ne renversez pas le robot. N'utilisez pas le capot du capteur LDS, le capot du robot ou le pare-chocs comme poignée pour tenir le robot.
- Utilisez le robot dans des environnements à une température ambiante supérieure à 0 °C et inférieure à 40 °C. Assurez-vous qu'il n'y a pas de liquide ou de substance collante sur le sol.
- Pour éviter tout risque de dommage ou blessure causé par un raclement, retirez tous les objets mobiles du sol, ainsi que les câbles ou cordons d'alimentation sur l'itinéraire de nettoyage avant de faire fonctionner l'appareil.
- Retirez les objets fragiles ou de petite taille présents sur le sol pour empêcher le robot de les heurter ou de les endommager.
- Tenez les cheveux, les doigts et toute autre partie du corps éloignés de l'orifice d'aspiration du robot.
- Gardez l'outil de nettoyage hors de la portée des enfants.
- N'utilisez pas l'appareil dans une pièce où un nourrisson ou un enfant dort.
- Ne placez pas un enfant, un animal domestique ou tout objet sur le robot, qu'il soit en marche ou à l'arrêt.
- Vous pouvez uniquement verser de l'eau propre et la solution de nettoyage agréée dans le réservoir d'eau propre. N'ajoutez pas un autre liquide tel que de l'alcool ou un désinfectant. Le rapport entre la solution de nettoyage et l'eau propre figure sur le flacon de solution de nettoyage. Gardez la solution de nettoyage hors de la portée des enfants.
- N'utilisez pas le robot pour nettoyer des objets qui brûlent. N'utilisez pas le robot pour ramasser des liquides combustibles ou inflammables, des gaz corrosifs ou des acides ou des solvants non dilués.
- N'aspirez pas d'objets durs ou tranchants. N'utilisez pas l'appareil pour ramasser des objets tels que des cailloux, des gros morceaux de papier ou tout objet susceptible d'obstruer l'appareil.
- La fiche doit être débranchée de la prise avant de nettoyer ou d'entretenir l'appareil.

Informations sur la sécurité

- N'essuyez pas le robot ou la station d'accueil avec un chiffon humide et ne les rincez pas avec un liquide. Après le nettoyage des pièces lavables, séchez-les complètement avant de les réinstaller et de les utiliser.
- Veuillez utiliser ce produit conformément aux instructions présentes dans le manuel d'utilisation. Les utilisateurs sont responsables de toute perte ou de tout dommage occasionné par une utilisation non conforme de ce produit.

Batteries et mise en charge

- N'utilisez pas de batterie ou de station d'accueil tierce. Le robot ne peut être utilisé qu'avec la station d'accueil RCEE0101.
- La station d'accueil charge 8 batteries, dont un bloc-batterie Li-ion de 4 800 mAh.
- Cette station d'accueil ne peut pas être utilisée pour charger des batteries non rechargeables. Le non-respect de cette consigne peut entraîner un incendie de la batterie lithium-ion.
- N'essayez pas de démonter, de réparer ou de modifier la batterie ou la station d'accueil vous-même.
- Ne placez pas la station d'accueil à proximité d'une source de chaleur.
- N'utilisez pas un chiffon humide ou vos mains mouillées pour essuyer ou nettoyer les contacts de charge de la station d'accueil.
- N'éliminez pas les batteries usagées de manière inappropriée. Les batteries non utilisées doivent être mises au rebut dans un centre de recyclage approprié.
- Si le cordon d'alimentation est endommagé ou coupé, arrêtez de l'utiliser immédiatement et contactez le service après-vente.
- Assurez-vous que le robot est éteint lorsque vous le transportez et rangez-le dans son emballage d'origine si possible.
- Si le robot n'est pas utilisé pendant une longue période, chargez-le complètement, puis éteignez-le et rangez-le dans un endroit sec et frais. Rechargez le robot au moins tous les 3 mois pour ne pas trop décharger la batterie.

Informations de sécurité sur le laser

- Le capteur laser de ce produit répond à la norme IEC 60825-1:2014/EN 60825-1:2014/A11:2021 des appareils à laser de classe 1. Veuillez éviter de regarder directement le laser pendant l'utilisation.

APPAREIL À LASER DE CLASSE 1

APPAREIL À LASER DESTINÉ AU GRAND PUBLIC EN 50689:2021



Pour un usage en intérieur uniquement



Lire le mode d'emploi

Par le présent document, XingKuang Innovation Technology (Suzhou) Co., Ltd. déclare que le modèle d'équipement radio RLE15SE répond à la directive 2014/53/UE.

L'intégralité du texte de la déclaration UE de conformité est disponible à l'adresse Internet suivante : <https://www.mova.tech>

Pour consulter le mode d'emploi en ligne, veuillez accéder à <https://www.mova.tech/pages/user-manuals-and-faqs>

Robot

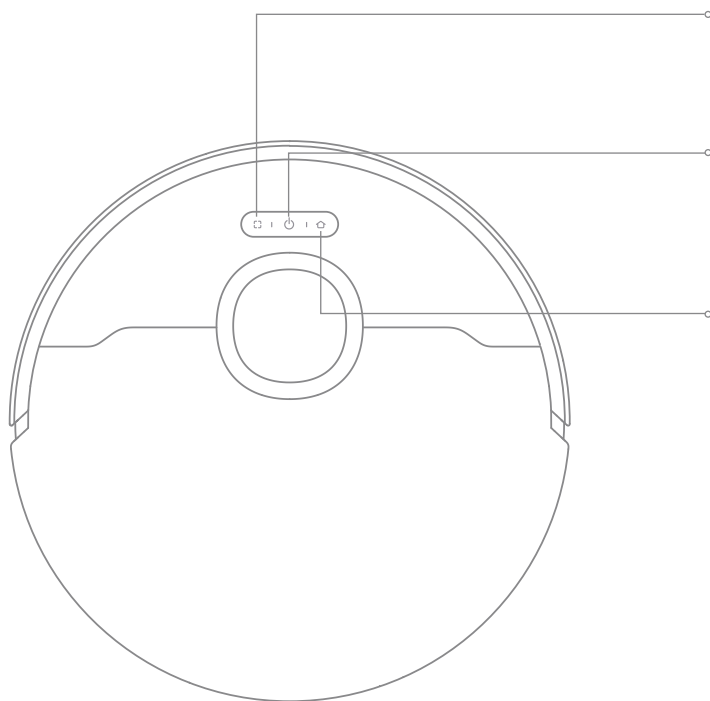

- **Bouton de nettoyage localisé**
 - Appuyez pour démarrer le nettoyage localisé
- ⏻ **Bouton d'alimentation/ de nettoyage**
 - Appuyez et maintenez enfoncé pendant 3 secondes pour activer ou désactiver
 - Appuyez pour lancer le nettoyage une fois le robot allumé
- 🏠 **Bouton de station d'accueil**
 - Appuyez pour renvoyer le robot à la station d'accueil
 - Appuyez et maintenez enfoncé pendant 3 secondes pour désactiver le Verrouillage enfant

Témoin d'état

- Blanc fixe : Nettoyage ou lavage terminé
- Clignote lentement en blanc : En charge (pas de batterie faible)
- Orange fixe : En veille avec batterie faible ou en pause avec batterie faible
- Clignote lentement en orange : En charge (batterie faible)
- Orange clignotant : Erreur

Remarque :

- Appuyez sur n'importe quel bouton du robot pour faire une pause pendant que le robot nettoie ou revient pour se charger.
- Le Verrouillage enfant peut être activé et désactivé avec l'application.

Présentation du produit

Robot et capteurs

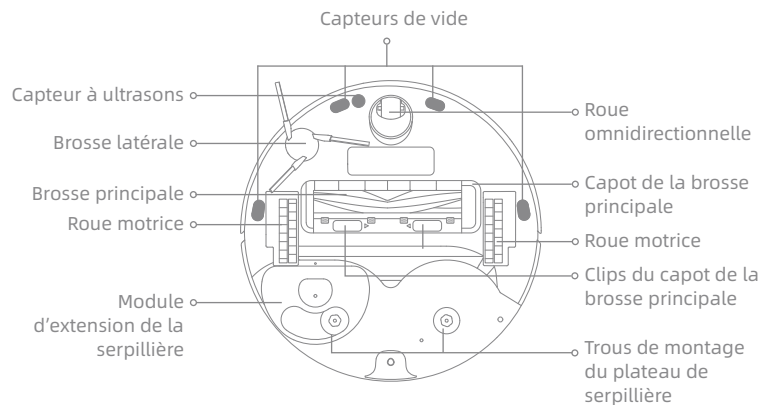
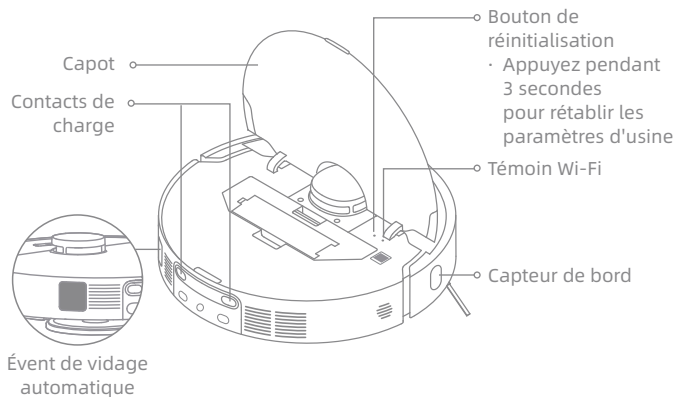
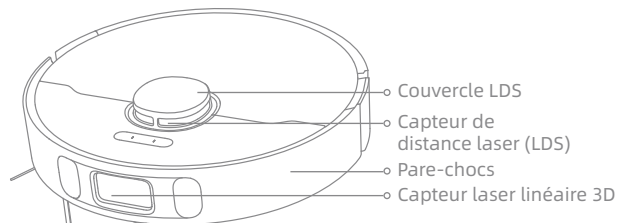

Bac à poussière

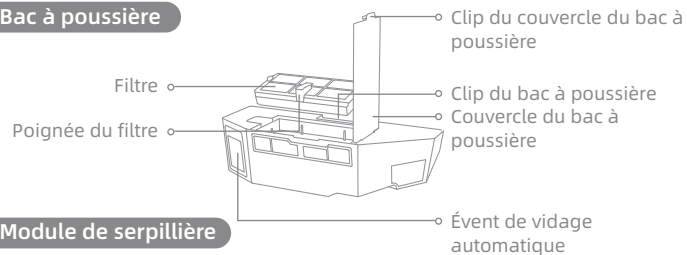

Module de serpillière



Présentation du produit

Station d'accueil

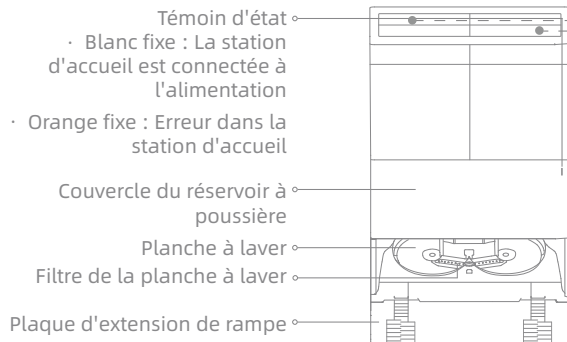

Réservoir d'eau usagée

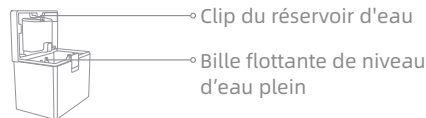

Réservoir d'eau propre

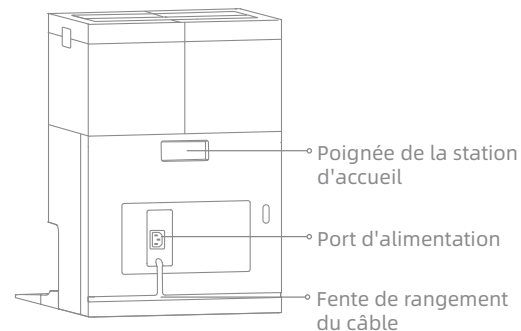
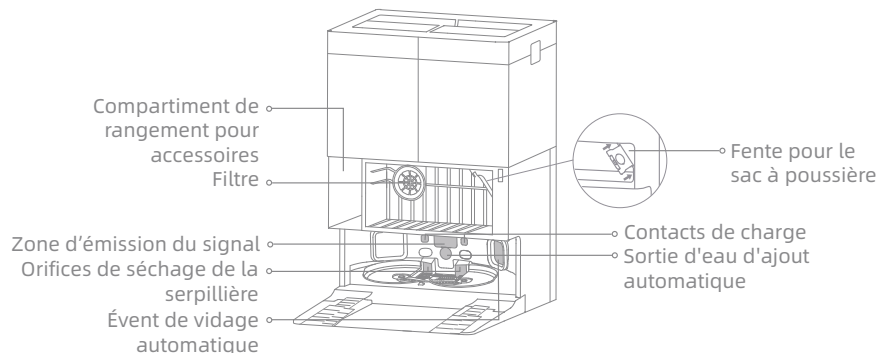

Avant l'utilisation

Préparer son intérieur

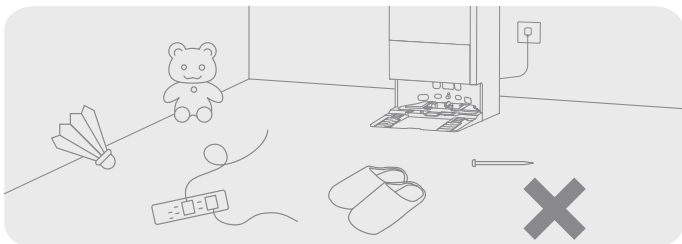

Avant de procéder au nettoyage, éloignez les objets instables, fragiles, précieux ou dangereux, et ramassez les câbles, les chiffons, les jouets, les objets durs et pointus qui se trouvent sur le sol, afin d'éviter que le robot ne les emmêle, ne les raye ou ne les renverse, ce qui entraînerait des pertes.

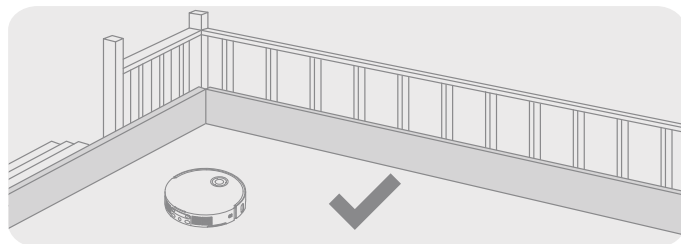

Le robot est équipé de capteurs de chute pour repérer les zones de chute à proximité. Afin d'assurer un fonctionnement sûr et stable, il est recommandé d'utiliser des barrières physiques pour éviter les zones de chute.

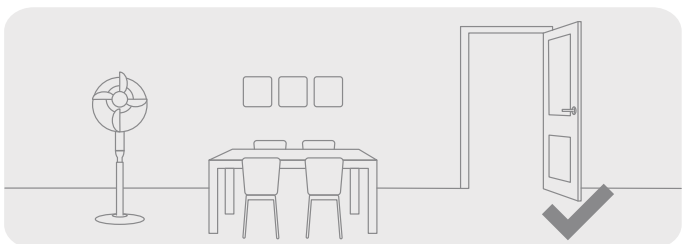

Ouvrez la porte de la pièce à nettoyer et placez les meubles dans un espace approprié pour laisser plus d'espace.

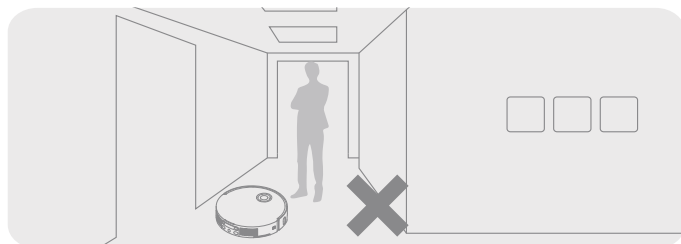

Pour permettre au robot de bien identifier les zones qui doivent être nettoyées, ne restez pas devant le robot, un seuil, un couloir ou des endroits étroits.

Avant l'utilisation

1. Placer la station d'accueil et la brancher sur une prise électrique

Placez la station d'accueil dans un endroit le plus dégagé possible et disposant d'un signal Wi-Fi satisfaisant. Libérez suffisamment d'espace, comme montré sur le schéma, et retirez tous les objets de la zone grisée. Insérez fermement le cordon d'alimentation dans la station d'accueil et branchez-le sur la prise jusqu'à ce que le voyant de la station d'accueil s'allume.

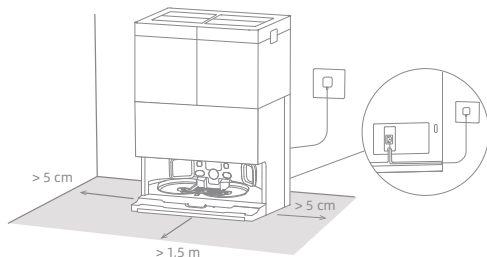

Remarque :

- Assurez-vous qu'aucun objet ne bloque la zone d'émission du signal.
- Il est recommandé de placer la station d'accueil sur une surface dure plutôt que sur un tapis, car celui-ci pourrait nuire au retour et au chargement du robot.

2. Installer la plaque d'extension de rampe

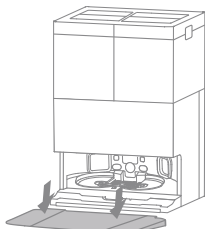

Remarque : Vérifiez que le filtre de la planche à laver est correctement installé.

3. Retirer les protections du robot et installer le module de serpillière

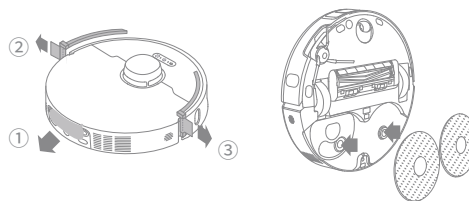

4. Se connecter à l'Application MOVAhome

(1) Appuyez sur le bouton d'alimentation du robot et maintenez-le enfoncé pendant 3 secondes pour l'activer. Retirez le couvercle du robot et scannez le code QR sur le robot, ou recherchez « MOVAhome » dans l'App Store pour télécharger et installer l'Application.

(2) Ouvrez l'Application MOVAhome, appuyez sur « Scanner le code QR pour se connecter » et scannez à nouveau le même code QR sur le robot pour ajouter l'appareil. Suivez les messages d'instructions pour terminer la connexion Wi-Fi.

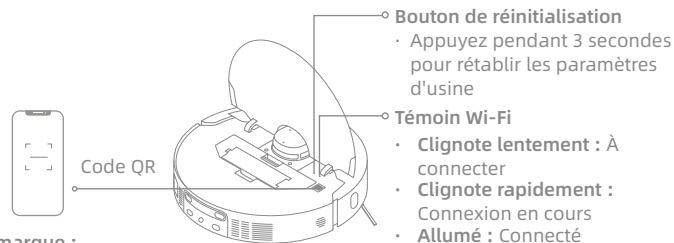

Remarque :

- Seul le Wi-Fi 2,4 GHz est pris en charge.
- En raison des mises à niveau du logiciel de l'application, les opérations réelles peuvent différer des instructions de ce manuel. Veuillez suivre les instructions selon la version actuelle de l'application.
- Si vous souhaitez réinitialiser le Wi-Fi, répétez l'étape (2), puis suivez les instructions pour terminer la connexion Wi-Fi.
- Pour déconnecter l'appareil du réseau Wi-Fi, appuyez sur le bouton de réinitialisation du robot et maintenez-le enfoncé pendant 3 secondes.

Avant l'utilisation

5. Connecter le robot à la station d'accueil

Après avoir mis le robot sous tension, placez-le sur la station d'accueil avec le module de serpillière orienté vers la planche à laver. Une notification vocale est émise lorsque le robot est bien connecté à la station d'accueil. Une fois le robot complètement chargé, les témoins d'état sur le robot et sur la station d'accueil resteront allumés pendant 10 minutes, puis diminueront en luminosité.

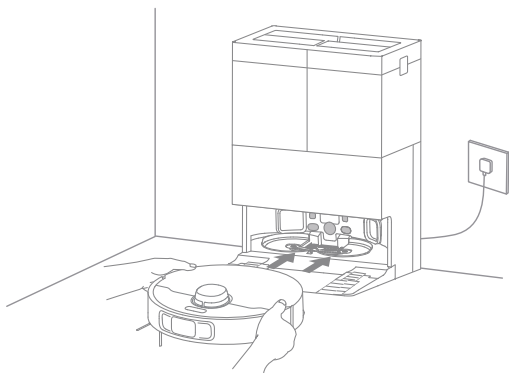

Remarque : Il est conseillé de charger complètement le robot avant la première utilisation. Quand le robot ne peut pas être activé lorsque la batterie est déchargée, connectez manuellement le robot à la station pour le recharger.

6. Verser l'eau dans le réservoir d'eau propre

Retirez le réservoir d'eau propre de la station d'accueil et remplissez-le d'eau propre. Puis remettez-le en place dans la station d'accueil.

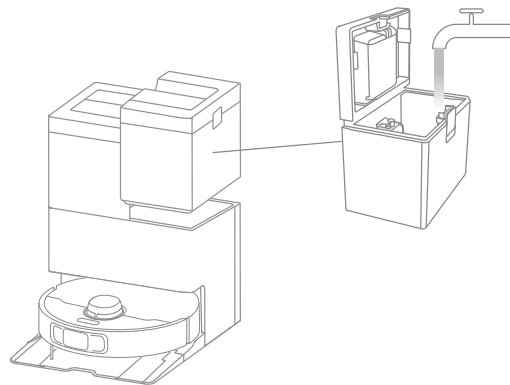

Remarque :

- Ne versez pas d'eau chaude dans le réservoir d'eau car cela peut le déformer.
- Le réservoir d'eau propre permet d'ajouter du liquide nettoyant (seule la solution nettoyante pour sol multi-surfaces de MOVA est autorisée). Pour obtenir plus de détails et pour effectuer vos achats, veuillez vous référer aux canaux officiels.
- Pour un réservoir d'eau propre plein (env. 5 L), ajoutez 25 ml de solution de nettoyage (référez-vous à l'échelle graduée sur le bouchon du flacon).
- N'ajoutez pas de liquide ou de désinfectant autre que la solution de nettoyage approuvée pour éviter toute défaillance.

Mode d'emploi

Allumer/Éteindre

Appuyez sur le bouton d'alimentation du robot et maintenez-le enfoncé pendant 3 secondes pour l'allumer. L'indicateur d'état reste allumé. Ou, placez le robot sur la station d'accueil en alignant les contacts de charge du robot avec ceux de la station. Le robot s'allumera automatiquement pour commencer la charge. Pour éteindre le robot, éloignez-le de la station d'accueil et maintenez le bouton d'alimentation enfoncé pendant 3 secondes.

Cartographie rapide

Après avoir configuré le réseau pour la première fois, suivez les instructions de l'application pour créer rapidement une carte. Le robot commencera à cartographier sans nettoyage. Lorsque le robot retourne à la station d'accueil, le processus de cartographie est terminé et la carte sera automatiquement enregistrée.

Pause/Veille

Lorsque le robot fonctionne, appuyez sur n'importe quel bouton pour le mettre en pause. Si le robot est mis en pause pendant plus de 10 minutes, il passe automatiquement en mode Sommeil. Tous les indicateurs sur le robot s'éteindront. Appuyez sur n'importe quel bouton du robot, ou utilisez l'application pour réactiver le robot.

Remarque : Si le robot est en pause et placé sur la station d'accueil, le processus de nettoyage en cours prendra fin.

Reprise automatique du nettoyage

Si la batterie est trop faible, le robot retournera automatiquement à la station d'accueil pour se recharger. Une fois la batterie chargée au niveau approprié, il reprendra les tâches de nettoyage inachevées.

Remarque : Pour utiliser cette fonction, veuillez l'activer dans l'application.

Mode « Ne pas déranger (DND) »

Le mode NPD est activé par défaut à l'usine. Vous pouvez utiliser l'Application pour désactiver le mode NPD ou modifier la période NPD.

Remarque :

- Les tâches de nettoyage planifiées seront effectuées comme d'habitude pendant la période DND.
- Dans ce mode, vous pouvez choisir de reprendre le nettoyage, d'activer le dépoussiérage automatique et de réduire le volume de la voix dans la section «Ne Pas Déranger» de l'Application.

Nettoyage localisé

Lorsque le robot est en veille, appuyez brièvement sur le bouton  pour activer le mode de nettoyage localisé. Dans ce mode, le robot nettoie une surface carrée de 1,5 x 1,5 mètres autour de lui, et retourne à son point de départ à la fin du nettoyage localisé.

Redémarrage du robot

Si le robot ne répond plus ou ne peut pas être éteint, appuyez sur le bouton d'alimentation et maintenez-le enfoncé pendant 10 secondes pour forcer l'arrêt. Ensuite, appuyez sur le bouton d'alimentation et maintenez-le enfoncé pendant 3 secondes pour allumer le robot.

Mode d'emploi

Aspiration et nettoyage

Remarque : Lors de la première utilisation du robot, il effectue la tâche « Aspiration et nettoyage » par défaut. Pour ajuster le mode de nettoyage, accédez aux paramètres du mode de nettoyage dans l'application et sélectionnez l'une des trois options supplémentaires suivantes : ① **Aspiration** ② **Lavage** ③ **Lavage après aspiration**

1. Commencer le nettoyage

Appuyez sur le bouton d'alimentation du robot ou utilisez l'application pour le faire démarrer à partir de la station d'accueil. Ensuite, le robot planifiera l'itinéraire de nettoyage optimal et effectuera la tâche de nettoyage en fonction de la carte créée.

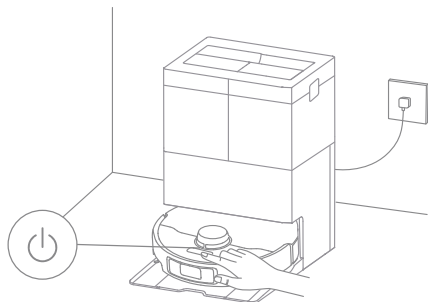

Remarque :

- Pour s'assurer que le robot retourne facilement à la station d'accueil après le nettoyage, il est recommandé de faire démarrer le robot à partir de la station d'accueil.
- Les serpillières seront nettoyées avant que le robot ne commence à nettoyer, veuillez patienter.
- Ne déplacez pas la station d'accueil, le réservoir d'eau propre, le réservoir d'eau usagée ou le filtre de la planche à laver pendant toute utilisation.

2. Lavage automatique des serpillières

Lors du nettoyage, le robot retournera automatiquement à la station d'accueil pour laver les serpillières en fonction de la fréquence de nettoyage spécifiée des serpillières dans l'application. La station d'accueil remplira automatiquement le réservoir d'eau du robot et le robot reprendra le nettoyage.

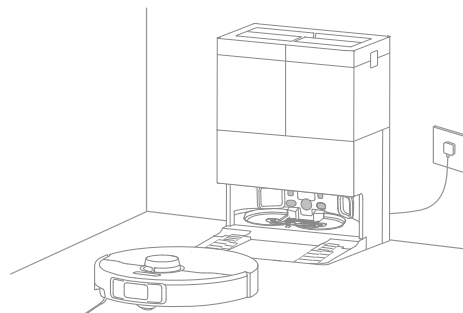

3. Vider automatiquement le bac à poussière, puis laver et sécher les serpillières

Une fois que le robot a terminé une tâche de nettoyage et retourne à la station d'accueil pour se recharger, la station d'accueil commencera automatiquement à vider le bac à poussière. Ensuite, elle lavera et séchera les serpillières.

Remarque :

- Si la fonction de vidage automatique est désactivée dans l'application, la station d'accueil ne videra pas automatiquement le bac à poussière.
- La station d'accueil videra le bac à poussière en fonction du réglage défini dans l'application.

4. Nettoyage du réservoir d'eau usagée

Une fois que le robot a terminé sa tâche, veuillez nettoyer le réservoir d'eau usagée pour éviter toute odeur.

Entretien de routine

Pièces

Pour maintenir le robot en bon état, il est recommandé de se référer à l'utilisation des accessoires dans l'application ou au tableau suivant pour l'entretien de routine.

Maintenance du robot	Fréquence d'entretien	Période de remplacement
Serpillières	/	Tous les 1 à 3 mois
Plateaux de serpillière	Toutes les 2 semaines	/
Filtre du bac à poussière		Tous les 3 à 6 mois
Évent de vidage automatique	Tous les mois	/
Capteurs		
Contacts de charge		
Fenêtre du pare-chocs		
Pare-chocs		
Brosse latérale		Tous les 3 à 6 mois
Brosse principale		Tous les 6 à 12 mois
Entrée d'eau de remplissage automatique	Nettoyez au besoin	/
Dessous du robot		
Bac à poussière		
Roue omnidirectionnelle / Roues motrices		

Maintenance de la station d'accueil	Fréquence d'entretien	Période de remplacement
Sac à poussière	/	Tous les 2 à 4 mois
Réservoir d'eau usagée	Après chaque utilisation	/
Réservoir d'eau propre	Nettoyez au besoin	
Zone d'émission du signal de la station d'accueil	Tous les mois	
Contacts de charge		
Évent de vidage automatique		
Filtre de la planche à laver	Tous les 1 à 2 mois	

Remarque :

- La fréquence d'entretien et de remplacement dépend de l'utilisation. Si une exception se produit en raison de circonstances particulières, les pièces doivent être entretenues ou remplacées.

Entretien de routine

Filtre de la planche à laver

1. Sortez le robot et retirez le filtre de la planche à laver après la fin du nettoyage de la serpillière.
2. Rincez le filtre de la planche à laver à l'eau propre, essuyez-le et réinstallez-le sur la planche à laver.
3. Utilisez l'application ou appuyez sur le bouton  pour ramener le robot à la station d'accueil, ou remplacez le robot manuellement.

1.

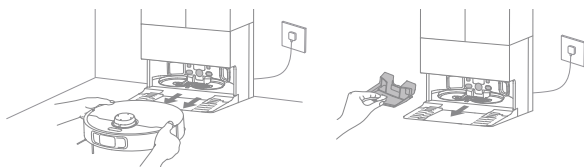

2.

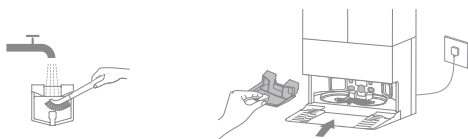

3.

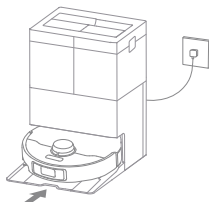

Sac à poussière

1. Retirez le couvercle du réservoir à poussière et jetez le sac à poussière.
2. Retirez la poussière et les débris du filtre avec un chiffon sec.
3. Installez un nouveau sac à poussière.
4. Réinstallez le couvercle du réservoir à poussière.

1.

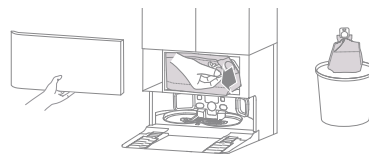

2.

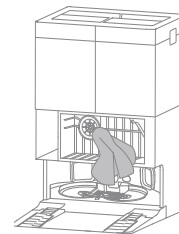

Remarque : Tirez la poignée vers le haut pour verrouiller le sac et empêcher la poussière et les débris de tomber accidentellement.

3.

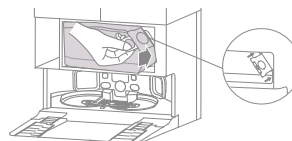

4.

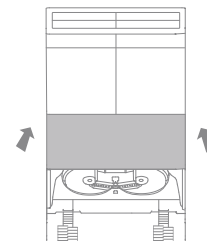

Entretien de routine

Réservoir d'eau usagée

1. Retirez le réservoir d'eau usagée, enlevez son couvercle et évacuez l'eau sale.
2. Rincez le réservoir d'eau sale à l'eau claire et utilisez un accessoire de nettoyage adapté pour nettoyer la paroi intérieure du réservoir d'eau sale.

1.

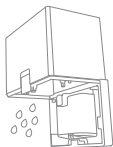

2.

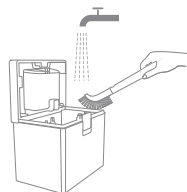

Remarque : La bille flottante dans le réservoir d'eau usagée est une pièce mobile. N'appliquez pas une force excessive lorsque vous la nettoyez pour ne pas l'endommager.

Filtre et bac à poussière

1. Ouvrez le capot du robot et appuyez sur le clip du bac à poussière pour retirer le bac à poussière.
2. Ouvrez le couvercle du bac à poussière, retirez le filtre, puis videz le bac à poussière comme illustré sur le schéma.

1.

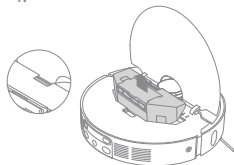

2.

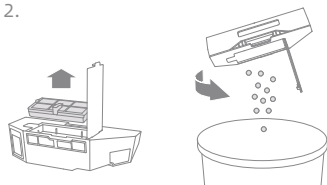

3. Tapotez doucement le panier du filtre pour enlever la saleté.
4. Rincez le bac à poussière et le filtre à l'eau et séchez-les complètement avant de les réinstaller.

3.

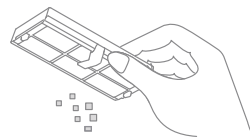

Remarque : N'essayez pas de nettoyer le filtre avec une brosse, les doigts ou des objets pointus pour éviter de l'endommager.

4.

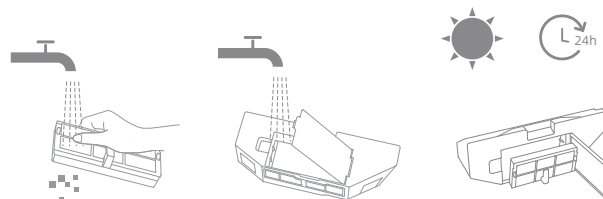

Remarque :

- Rincez le bac à poussière et le filtre uniquement à l'eau claire. N'utilisez aucun détergent.
- Utilisez le bac à poussière et le filtre uniquement lorsqu'ils sont complètement secs.

Entretien de routine

Brosse principale

1. Appuyez sur les clips du capot de la brosse principale pour retirer le capot de la brosse principale et soulevez la brosse hors du robot.

2. Retirez les couvercles de brosse aux deux extrémités de la brosse comme illustré sur la figure. Utilisez un outil de nettoyage approprié pour éliminer les poils emmêlés dans la brosse. Réinstallez les couvercles de brosse aux deux extrémités de la brosse, puis réinstallez la brosse. Appuyez sur le capot de la brosse principale pour la verrouiller en place.

1.

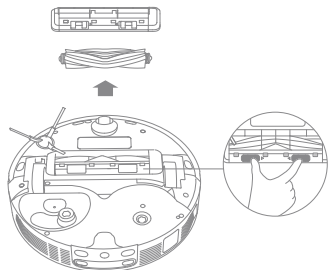

2.

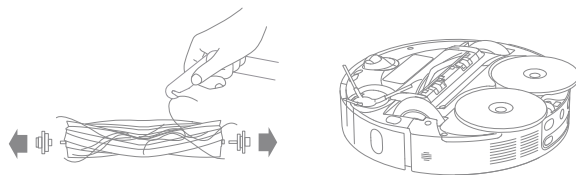

Brosse latérale

Dévissez la brosse latérale à l'aide d'un tournevis, retirez les poils de la brosse, puis revissez-la.

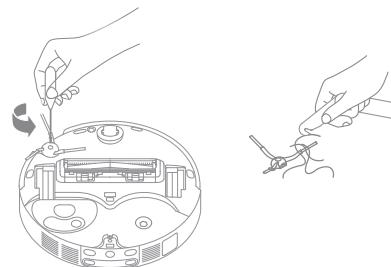

Roue omnidirectionnelle

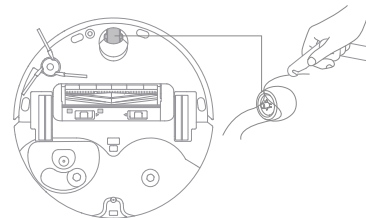

Remarque :

- Utilisez un outil tel qu'un petit tournevis pour séparer l'essieu et le pneu de la roue omnidirectionnelle. N'utilisez pas une force excessive.
- Rincez la roue omnidirectionnelle sous l'eau courante et remettez-la après l'avoir complètement séchée.

Entretien de routine

Capteurs de robot

Essuyez les capteurs du robot à l'aide d'un chiffon doux et sec, comme illustré dans la figure ci-dessous.

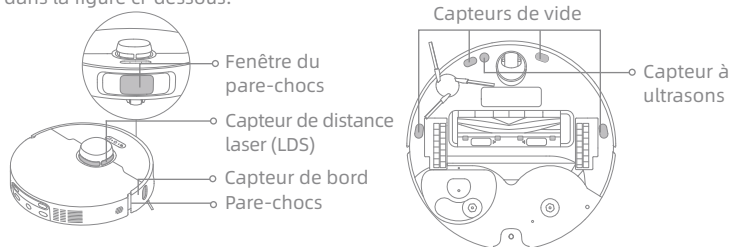

Remarque : Un chiffon humide peut endommager les éléments sensibles dans le robot et la station d'accueil. Veuillez utiliser un chiffon sec pour le nettoyage.

Événements de vidange automatique, les contacts de charge et la zone d'émission du signal

Nettoyez les événements de vidange automatique, les contacts de charge et la zone d'émission du signal avec un chiffon doux et sec.

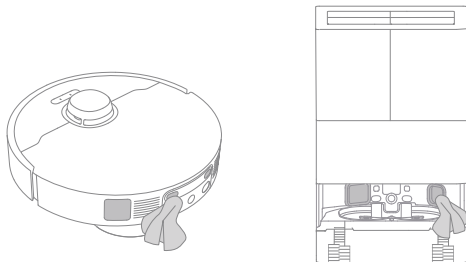

Plateau de serpillière

Retirez et nettoyez les plateaux de serpillière.

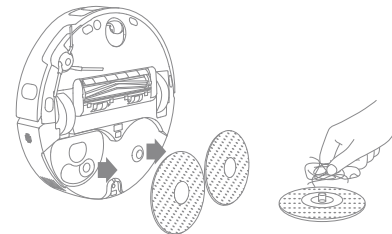

Serpillière

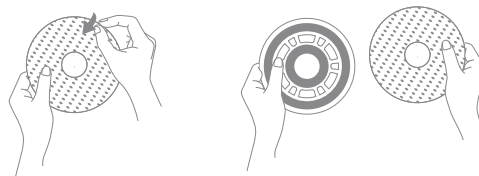

Retirez la serpillière du plateau pour la remplacer.



Batterie

Le robot contient une batterie lithium-ion haute performance. Assurez-vous que la batterie reste bien chargée pour une utilisation quotidienne afin de maintenir les performances optimales de la batterie. Si le robot n'est pas utilisé pendant une longue période, éteignez-le et rangez-le. Pour éviter tout risque de dommages lié à une décharge excessive, rechargez le robot au moins une fois tous les trois mois.

Dépannage

Problème	Solution
Le robot ne s'allume pas.	La batterie est faible. Rechargez le robot sur la base et réessayez. La température de la batterie est trop basse ou trop élevée. Il est recommandé d'utiliser le robot dans des environnements dont la température ambiante est supérieure à 0 °C et inférieure à 40 °C.
Le robot ne peut pas se recharger.	La station d'accueil n'est pas connectée à l'alimentation, veuillez vous assurer que les deux extrémités de son cordon d'alimentation sont correctement branchées. Le contact entre les contacts de charge sur la station d'accueil et le robot est défaillant, veuillez nettoyer les contacts de charge. Vérifiez la présence d'objet étranger au niveau des connecteurs du robot et retirez-le le cas échéant.
Le robot ne se connecte pas au réseau Wi-Fi.	Le mot de passe du réseau Wi-Fi n'est pas correct. Assurez-vous que le mot de passe utilisé pour vous connecter à votre réseau Wi-Fi est correct. Le robot ne prend pas en charge la connexion Wi-Fi 5 GHz. Assurez-vous que le robot est connecté à une connexion Wi-Fi 2,4 GHz. Le signal Wi-Fi est faible. Assurez-vous que le robot se trouve dans une zone avec une bonne couverture Wi-Fi. Le robot peut ne pas être prêt à être configuré. Veuillez quitter et rouvrir l'application, puis essayez à nouveau comme indiqué.
Le robot ne peut pas trouver la station d'accueil et y retourner.	La station d'accueil est déconnectée de l'alimentation ou déplacée lorsque le robot n'est pas dessus. Veuillez connecter la station d'accueil à l'alimentation électrique ou placer le robot sur la station d'accueil pour le charger. Il y a trop d'obstacles autour de la station d'accueil. Placez la station d'accueil dans une zone plus dégagée. Déplacez le robot peut causer un repositionnement, et il recréera une carte si le repositionnement échoue. Si le robot est trop éloigné de la station d'accueil, il peut ne pas revenir automatiquement à la station d'accueil lui-même, auquel cas vous devrez manuellement placer le robot sur la station d'accueil. Essayez la zone d'émission du signal sur la station d'accueil pour éliminer la poussière ou les débris.
Le robot reste bloqué devant la station d'accueil et ne peut pas retourner vers elle.	Vérifiez s'il y a suffisamment d'espace des deux côtés ou devant la station d'accueil pour éviter que le robot ne soit bloqué. Le chemin de retour à la charge est bloqué, par exemple la porte est fermée. Le robot peut glisser si le sol devant la station d'accueil est trop humide. Dans ce cas, nettoyez l'excès d'eau avant de réessayer. Il est recommandé de déplacer la station d'accueil dans un autre endroit et réessayez. Assurez-vous que la plaque d'extension de rampe est correctement installée.
Le robot ne s'éteint pas.	Le robot ne peut pas être désactivé lorsqu'il se recharge. Il est recommandé de déplacer le robot de la station d'accueil, puis d'appuyer sur le bouton  et de le maintenir enfoncé pendant 3 secondes pour l'éteindre. Si le robot ne peut pas être éteint en effectuant l'étape 1, appuyez sur le bouton  et maintenez-le enfoncé pendant 10 secondes pour éteindre de force le robot. Si le problème persiste, contactez le service après-vente.
Le robot n'a pas trouvé les pièces à nettoyer.	Assurez-vous que la porte de chaque pièce à nettoyer est ouverte. La zone devant la pièce à nettoyer est peut-être glissante et mouillée, et le robot glisse et ne fonctionne pas normalement. Séchez le sol avant d'utiliser le robot.

Dépannage

Problème	Solution
La vitesse de charge est lente.	Il faut environ 3,5 heures pour charger complètement le robot lorsque sa batterie est faible. Si vous utilisez le robot à des températures en dehors de la plage indiquée, la vitesse de charge ralentira automatiquement pour prolonger l'autonomie de la batterie. Les contacts de charge sur le robot et la station d'accueil peuvent être sales, veuillez les essuyer avec un chiffon sec.
Le bruit augmente lors du fonctionnement du robot.	Vérifiez si le filtre du bac à poussière est bouché. Si c'est le cas, nettoyez-le ou remplacez-le. Un objet dur peut être coincé dans la brosse principale ou le bac à poussière. Vérifiez et retirez l'objet. La brosse principale ou la brosse latérale est peut-être bloquée. Vérifiez et retirez tous les objets étrangers. Passez le mode d'aspiration sur Standard ou Silencieux.
Le robot se déplace sans suivre l'itinéraire défini.	Les objets tels que cordons d'alimentation et pantoufles doivent être rangés avant d'utiliser le robot. Les surfaces mouillées et glissantes peuvent faire patiner la roue motrice. Il est recommandé de sécher les endroits humides avant d'utiliser le robot. Essuyez la fenêtre du pare-chocs sur le robot avec un chiffon propre et doux pour le maintenir propre et dégagé.
Le robot ne reprend pas le nettoyage après la recharge.	Assurez-vous que le robot n'est pas programmé sur le mode « Ne pas déranger (DND) », ce qui peut l'empêcher de reprendre le nettoyage. Le robot ne reprendra pas le nettoyage après l'avoir placé manuellement sur la station d'accueil ou envoyé se recharger via l'application ou le bouton  .
La station ne vide pas automatiquement le bac à poussière.	Vérifiez si le sac à poussière dans le réservoir à poussière est plein. Si le sac à poussière n'est pas plein, vérifiez si les événements de vidage automatique du robot, de la station d'accueil ou du bac à poussière ne sont pas obstrués. Si c'est le cas, dégagez la pièce bloquée.
Le niveau d'eau dans la planche à laver est anormal.	Vérifiez si le joint sur le réservoir d'eau usagée est desserré ou mal installé, et fixez-le à nouveau manuellement le cas échéant. Si le problème persiste, contactez l'équipe de service après-vente. Enfoncez légèrement le réservoir d'eau usagée pour vous assurer qu'il est correctement installé. Retirez le filtre de la planche à laver et vérifiez si le tuyau d'eau sale est bouché, et nettoyez-le. Vérifiez la solution de nettoyage. N'ajoutez pas de liquide autre que la solution de nettoyage approuvée.
Le module de serpillière ne se soulève pas normalement.	Veuillez retirer le module de serpillière pour vérifier la présence d'un corps étranger coincé à l'intérieur, et essayez de redémarrer le robot. Si le problème persiste, contactez l'équipe de service après-vente.
De l'eau est présente sous le réservoir d'eau propre ou autour du joint d'étanchéité.	Lorsque vous retirez le réservoir d'eau propre, de l'eau contenue dans le tuyau peut être présente sous le réservoir ou autour du joint d'étanchéité. Cela est normal. Veuillez essuyer à l'aide d'un chiffon sec.

Pour plus d'assistance, nous contacter via <https://www.mova.tech>

Caractéristiques techniques

Robot

Modèle	RLE15SE
Temps de charge	Environ 3,5 h
Tension nominale	14,4 V \equiv
Puissance nominale	75 W
Fréquence de fonctionnement	2400-2483,5 MHz
Puissance de sortie maximale	< 20 dBm

Station d'accueil/station de recharge

Consommation électrique en mode arrêt : $\leq 0,3$ W

Consommation électrique en mode veille : $\leq 0,5$ W (dans les 15 minutes une fois que le robot a quitté la station d'accueil/station de recharge)

Robot et station d'accueil/station de recharge

L'équipement ne dispose pas d'un mode veille ou d'autres états équivalents en termes de besoins en veille, de fonction de gestion de l'énergie ou de capacité à désactiver les connexions réseau sans fil en raison des besoins de maintenance de la batterie. La consommation électrique de l'équipement est susceptible d'être plus élevée que celle des autres modèles d'équipements répondant à ces exigences fonctionnelles.

Station d'accueil

Modèle	RCEE0101
Entrée nominale	220-240 V \sim 50-60 Hz
Sortie nominale	20 V \equiv 2 A
Puissance nominale (pendant le vidage de la poussière)	700 W
Puissance nominale (pendant le nettoyage)	40 W
Puissance nominale (pendant la charge et le séchage)	110 W

Dans des conditions normales d'utilisation, cet équipement doit être maintenu à une distance de séparation d'au moins 20 cm entre l'antenne et le corps de l'utilisateur.

Remarque :

- La puissance nominale (pendant la charge et le séchage) est déterminée par la valeur de puissance pendant la période de pleine charge.



FR

Cet appareil, ses accessoires, piles et cordons se recyclent



REPRISE À LA LIVRAISON



À DÉPOSER EN MAGASIN



À DÉPOSER EN DÉCHÈTERIE

Points de collecte sur www.quefairede mesdechets.fr
Privilégiez la réparation ou le don de votre appareil !

Caractéristiques techniques

Batterie au lithium-ion rechargeable

Modèle	R2412-4S2P-MMBK/R2412-4S2P-XDEV
Type	Li-ion
Nombre	1
Capacité nominale	4,8 Ah

Informations concernant les DEEE



Tous les produits portant ce symbole sont des déchets d'équipements électriques et électroniques (DEEE d'après la directive 2012/19/UE) qui ne doivent pas être mélangés avec les ordures ménagères non triées. Vous devez protéger la santé humaine et l'environnement en déposant votre équipement usagé dans un point de collecte prévu à cet effet pour le recyclage des déchets d'équipements électriques et électroniques, désigné par le gouvernement et les autorités locales. Des procédures d'élimination et de recyclage adéquates permettent d'éviter les effets nocifs sur l'environnement et la santé humaine. Veuillez contacter l'installateur ou les autorités locales pour plus d'informations sur le site, ainsi que les modalités et conditions des points de collecte de ce type.

Retrait et élimination de la batterie

La batterie lithium-ion intégrée contient des substances dangereuses pour l'environnement. Avant d'éliminer la batterie, assurez-vous qu'elle est enlevée par un technicien qualifié et déposée dans un centre de recyclage approprié.

- la batterie doit être retirée de l'appareil avant d'être mise au rebut ;
- l'appareil doit être débranché de la source d'alimentation lors du retrait de la batterie ;
- la batterie doit être mise au rebut en toute sécurité.

MISE EN GARDE :

Avant d'enlever la batterie, débranchez l'appareil et déchargez au maximum la batterie.

Les batteries non utilisées doivent être mises au rebut dans un centre de recyclage approprié.

N'exposez pas la batterie à un environnement à haute température pour éviter les risques d'explosion.

En cas de mauvaise manipulation, du liquide peut s'échapper de la batterie. En cas de contact, rincez à l'eau et consultez un médecin.

Guide pour le retrait :

1. Retournez le robot, utilisez l'outil adapté pour retirer les vis à l'arrière du robot, puis enlevez le capot.
2. Débranchez les bornes entre la batterie et la carte de circuit imprimé pour retirer la batterie.

Informazioni sulla sicurezza

Per evitare scosse elettriche, incendi o lesioni causate da un uso improprio dell'apparecchio, leggere attentamente il manuale d'uso prima di utilizzare l'apparecchio e conservarlo per riferimenti futuri.

Restrizioni di utilizzo

- Questo prodotto non deve essere utilizzato da bambini di età inferiore a 8 anni o da persone con deficit fisici, sensoriali, intellettuali o con esperienza o conoscenze limitate senza la supervisione di un genitore o di un tutore per garantire un funzionamento sicuro ed evitare qualsiasi rischio. La pulizia e la manutenzione non devono essere eseguite da bambini senza supervisione.
- L'apparecchio deve essere utilizzato solo con l'alimentatore fornito in dotazione.
- Questo apparecchio contiene batterie che possono essere sostituite solo da personale specializzato.
- Liberare l'area da pulire. I bambini non devono giocare con l'apparecchio. Assicurarsi che bambini e animali domestici siano tenuti a distanza di sicurezza dal robot durante il suo funzionamento.
- Non installare, caricare o utilizzare l'apparecchio nei bagni o intorno alle piscine.
- Questo prodotto è destinato esclusivamente alla pulizia dei pavimenti in ambiente domestico. Non utilizzare all'aperto, su superfici non pavimentate o in ambienti commerciali o industriali.
- Assicurarsi che l'apparecchio funzioni correttamente in un ambiente adeguato. In caso contrario, non utilizzare l'apparecchio.
- Se il cavo di alimentazione è danneggiato, deve essere sostituito con un cavo o un gruppo speciale disponibile presso il produttore o il suo agente di assistenza.
- Non utilizzare il robot in un'area sospesa sopra il livello del suolo senza una barriera protettiva.
- Non posizionare il robot a testa in giù. Non utilizzare il coperchio del sensore LDS, il coperchio del robot o il paraurti come impugnatura del robot.
- Utilizzare il robot in ambienti con temperatura ambiente superiore a 0 °C e inferiore a 40 °C. Assicurarsi che non vi siano liquidi o sostanze appiccicose sul pavimento.
- Per evitare danni o danni da trascinarsi, prima di mettere in funzione l'apparecchio, rimuovere tutti gli oggetti lasciati sul pavimento e i cavi o i fili di alimentazione che si trovano sul percorso di pulizia.
- Rimuovere gli oggetti fragili o piccoli dal pavimento per evitare che il robot li urti e li danneggi.
- Tenere capelli, dita e altre parti del corpo lontano dall'apertura di aspirazione del robot.
- Tenere lo strumento di pulizia fuori dalla portata dei bambini.
- Non mettere in funzione l'apparecchio in una stanza in cui dorme un neonato o un bambino.
- Non collocare bambini, animali domestici o altri oggetti sopra il robot, indipendentemente dal fatto che sia fermo o in movimento.
- Nel serbatoio dell'acqua pulita è possibile aggiungere solo acqua pulita e la soluzione detergente ufficialmente approvata. Non aggiungere altri liquidi come alcol o disinfettanti. Il rapporto tra la soluzione detergente e l'acqua pulita può essere controllato sul flacone della soluzione detergente. Tenere la soluzione detergente fuori dalla portata dei bambini.
- Non utilizzare il robot per pulire oggetti molto caldi. Non utilizzare il robot per raccogliere liquidi infiammabili o combustibili, gas corrosivi, acidi o solventi non diluiti.
- Non aspirare oggetti duri o taglienti. Non utilizzare l'apparecchio per raccogliere oggetti come sassi, grandi pezzi di carta o qualsiasi altro oggetto che possa intasare l'apparecchio.
- La spina deve essere rimossa dalla presa di corrente prima di procedere alla pulizia o alla manutenzione dell'apparecchio.

IT Informazioni sulla sicurezza

- Non pulire il robot o la stazione base con un panno bagnato e non sciacquarli con alcun liquido. Dopo aver pulito le parti lavabili, asciugarle completamente prima di reinstallarle e utilizzarle.
- Utilizzare questo prodotto in conformità alle istruzioni contenute nel manuale d'uso. Gli utenti sono responsabili di eventuali perdite o danni derivanti dall'uso improprio di questo prodotto.

Batterie e ricarica

- Non utilizzare batterie o stazioni base di parte terza. Il robot può essere utilizzato solo con la stazione base modello RCEE0101.
- La stazione base carica 8 batterie agli ioni di litio da 4800 mAh.
- Questa stazione base non può essere utilizzata per caricare batterie non ricaricabili. In caso contrario, la batteria agli ioni di litio potrebbe prendere fuoco.
- Non tentare di smontare, riparare o modificare da soli la batteria o la stazione base.
- Non collocare la stazione base vicino a una fonte di calore.
- Non utilizzare un panno o le mani bagnate per pulire i contatti di ricarica della stazione base.
- Non smaltire impropriamente le vecchie batterie. Le batterie non necessarie devono essere smaltite presso un centro di riciclo appropriato.
- Se il cavo di alimentazione è danneggiato o rotto, interrompere immediatamente l'uso e contattare il servizio di assistenza.
- Assicurarsi che il robot sia spento durante il trasporto e, se possibile, conservato nell'imballaggio originale.
- Se il robot non viene utilizzato per un tempo prolungato, caricarlo completamente, quindi spegnerlo e conservarlo in un luogo fresco e asciutto. Ricaricare il robot almeno una volta ogni 3 mesi per evitare di scaricare eccessivamente la batteria.

Informazioni sulla sicurezza del laser

- Il sensore laser di questo prodotto è conforme alla norma IEC 60825-1:2014/EN 60825-1:2014/A11:2021 per i prodotti laser di Classe 1. Evitare il contatto diretto con gli occhi durante l'uso.

PRODOTTO LASER DI CLASSE 1
PRODOTTO LASER DI CONSUMO
EN 50689:2021



Solo per uso interno



Leggere il manuale dell'operatore

Con la presente, XingKuang Innovation Technology (Suzhou) Co., Ltd. dichiara che l'apparecchiatura radio tipo RLE15SE è conforme alla direttiva 2014/53/UE.

Il testo completo della dichiarazione di conformità dell'UE è disponibile al seguente indirizzo internet: <https://www.mova.tech>
Per un manuale elettronico dettagliato, visitare il sito <https://www.mova.tech/pages/user-manuals-and-faqs>

Panoramica del prodotto

Robot

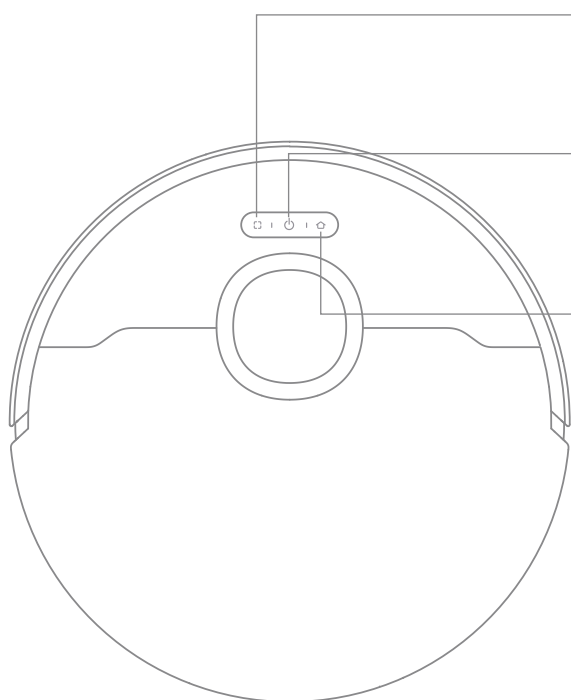

- Pulsante per la pulizia localizzata**
 - Premere per avviare la pulizia localizzata

- ⏻ Pulsante di accensione / pulizia**
 - Tenere premuto per 3 secondi per accendere o spegnere il dispositivo
 - Premere per avviare la pulizia dopo l'accensione del robot

- 🏠 Pulsante Stazione**
 - Premere per rimandare il robot alla stazione base
 - Tenere premuto per 3 secondi per disattivare il blocco bambini

Indicatore di stato

- Bianco fisso: Pulizia o ripulitura completata
- Bianco pulsante: In carica (non batteria scarica)
- Arancione fisso: Standby a batteria scarica o in pausa a batteria scarica
- Arancione pulsante: In carica (batteria scarica)
- Arancione lampeggiante: Errore

Nota:

- Premere un pulsante qualsiasi del robot per mettere in pausa il robot durante la pulizia o la ricarica.
- Il blocco bambini può essere attivato/disattivato tramite l'app.

Panoramica del prodotto

Robot e sensori

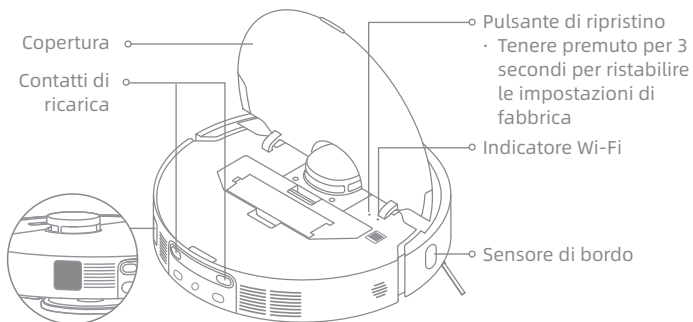
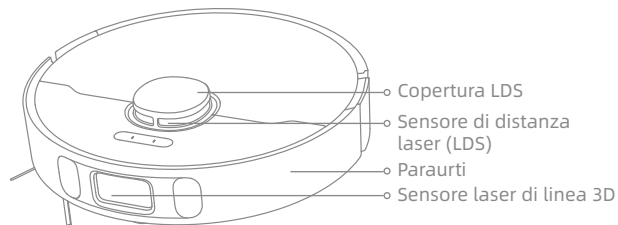

Bocchetta di svuotamento automatico

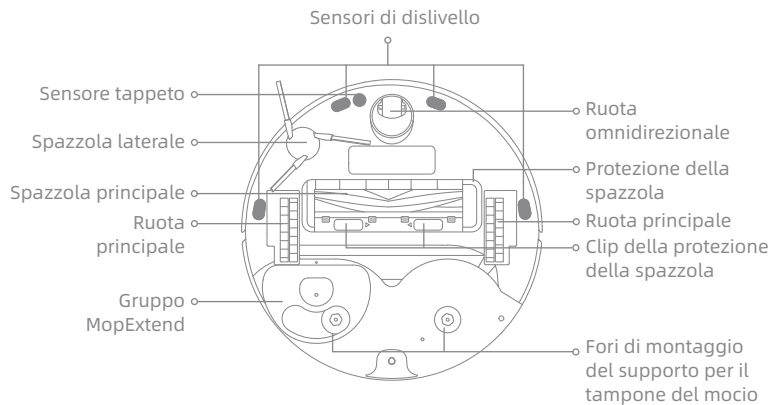

Contenitore della polvere

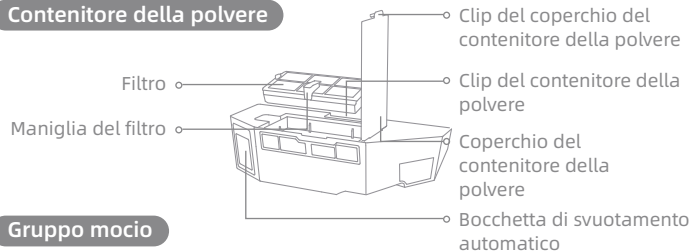

Gruppo mocio



Panoramica del prodotto

Stazione base

- Indicatore di stato
- Bianco fisso: La stazione base è collegata all'alimentazione
- Arancione fisso: La stazione base riporta un errore
- Coperchio del contenitore della polvere
- Piastra di lavaggio
- Filtro della piastra di lavaggio
- Piastra di estensione della rampa

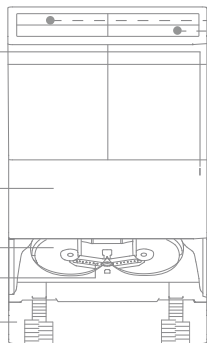

Serbatoio dell'acqua usata



- Clip del serbatoio dell'acqua
- Galleggiante serbatoio pieno

Serbatoio dell'acqua pulita

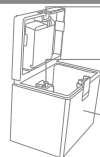

- Clip del serbatoio dell'acqua
- Tubo dell'acqua
- Filtro
- Galleggiante serbatoio vuoto

- Scomparto per riporre gli accessori
- Filtro
- Area di segnalazione
- Prese d'aria per l'asciugatura del mocio
- Bocchetta di svuotamento automatico

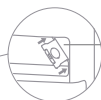
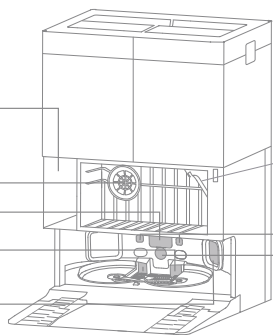

- Alloggiamento per il sacchetto della polvere
- Contatti di ricarica
- Uscita automatica per l'aggiunta di acqua

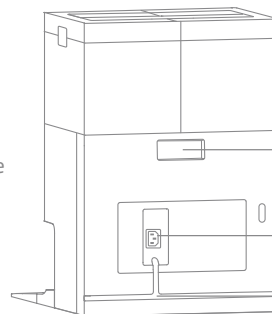

- Maniglia della stazione base
- Porta di alimentazione
- Alloggiamento per il cavo di alimentazione

Prima dell'uso

Preparare la casa

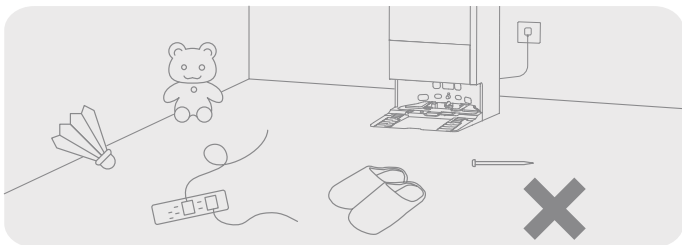

Prima di procedere alla pulizia, allontanare gli oggetti instabili, fragili, di valore o pericolosi e togliere i cavi, i panni, i giocattoli, gli oggetti duri e gli oggetti appuntiti che si trovano a terra, per evitare che il robot possa impigliarsi, graffiarsi o rovesciarsi e causare danni.

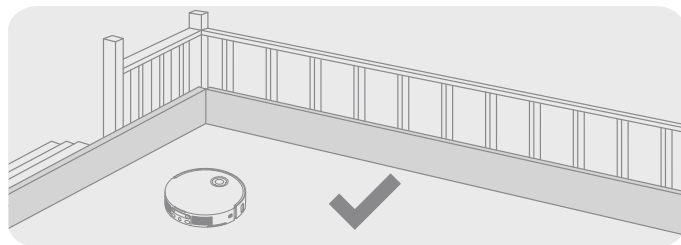

Il robot è dotato di sensori di dislivello per rilevare le aree di dislivello circostanti. Al fine di garantire un funzionamento sicuro e stabile, si raccomanda l'uso di barriere fisiche per evitare le zone di dislivello.

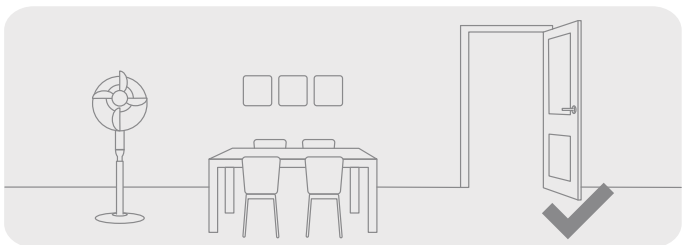

Aprire la porta della stanza da pulire e sistemare i mobili al loro posto per lasciare più spazio.

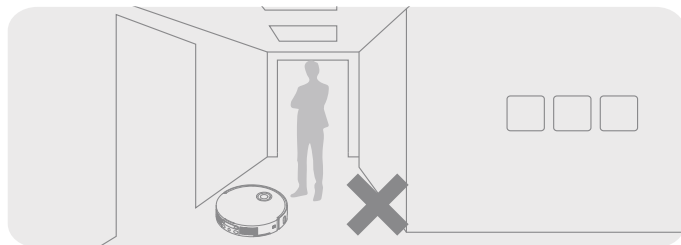

Per evitare che il robot non riconosca le aree da pulire, non sostare davanti al robot, alle soglie, ai corridoi o ai luoghi angusti.

Prima dell'uso

1. Posizionare la stazione base e collegarla a una presa elettrica

Collocare la stazione base in una posizione il più possibile aperta e con un buon segnale Wi-Fi. Lasciare uno spazio sufficiente come mostrato nella figura e rimuovere gli oggetti nell'area ombreggiata. Inserire saldamente il cavo di alimentazione nella stazione base e collegarlo a una presa elettrica finché l'indicatore della stazione base non si accende.

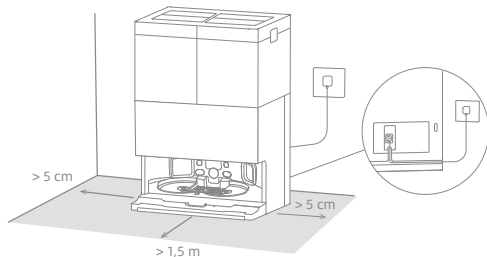

Nota:

- Assicurarsi che nessun oggetto possa bloccare l'area di segnalazione.
- Si consiglia di posizionare la stazione base su una superficie rigida anziché su un tappeto, poiché quest'ultimo potrebbe influire sul ritorno e sulla ricarica del robot.

2. Installare la piastra di estensione della rampa

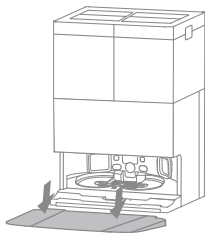

Nota: Assicurarsi che il filtro della piastra di lavaggio sia installato in posizione.

3. Rimuovere le protezioni del robot e installare il gruppo mocio

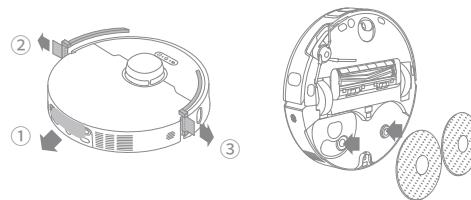

4. Collegare con l'App MOVAhome

(1) Tenere premuto il pulsante di accensione sul robot per 3 secondi per accenderlo. Rimuovere il coperchio del robot e scansionare il codice QR sul robot, oppure cercare "MOVAhome" nell'App Store per scaricare e installare l'app.

(2) Aprire l'app MOVAhome, toccare "Scansiona il codice QR per connetterti" e scansionare nuovamente lo stesso codice QR sul robot per aggiungere il dispositivo. Seguire le istruzioni per completare la connessione Wi-Fi.

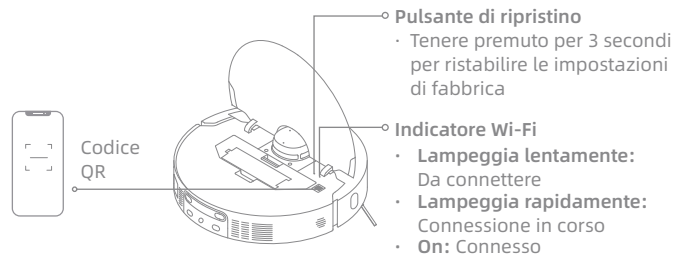

Nota:

- È supportato solo il Wi-Fi a 2,4 GHz.
- A causa degli aggiornamenti del software dell'app, le operazioni effettive potrebbero differire dalle indicazioni contenute nel presente manuale. Seguire le istruzioni in base alla versione attuale dell'app.
- Per ripristinare il Wi-Fi, ripetere il passo (2) e seguire le istruzioni per completare la connessione Wi-Fi.
- Per scollegare il dispositivo dalla rete Wi-Fi, tenere premuto il pulsante di Ripristino sul robot per 3 secondi.

Prima dell'uso

5. Collegare il robot alla stazione base

Dopo aver acceso il robot, posizionarlo sulla stazione base con il gruppo lavapavimenti rivolto verso il la piastra di lavaggio. Quando il robot si connette con successo alla stazione base, viene emessa una notifica vocale. Dopo che il robot è stato completamente caricato, gli indicatori di stato sul robot e sulla stazione base rimarranno accesi per 10 minuti e poi si spegneranno.

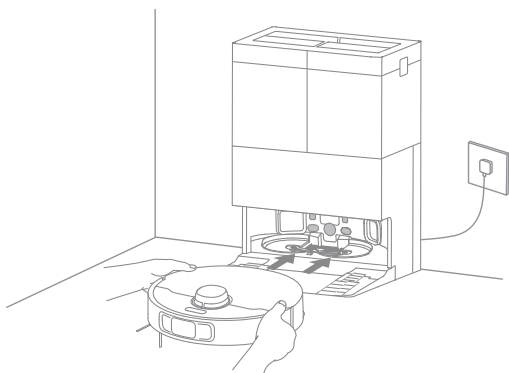

Nota: Si raccomanda di caricare completamente il robot prima del suo primo utilizzo. Se non è possibile accendere il robot dopo l'esaurimento della batteria, collegare manualmente il robot alla stazione per caricarlo.

6. Aggiungere acqua al serbatoio dell'acqua pulita

Estrarre il serbatoio dell'acqua pulita dalla stazione base e riempirlo con acqua pulita. Quindi reinserirlo nella stazione base.

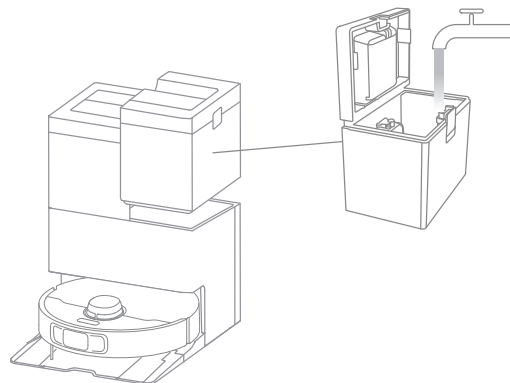

Nota:

- Non aggiungere acqua calda nel serbatoio dell'acqua pulita per evitare che il serbatoio si deformi.
- Il serbatoio dell'acqua pulita supporta l'aggiunta di liquido detergente (è consentita solo la soluzione detergente per pavimenti multisuperficie MOVA). Per maggiori dettagli e acquisti, consultare i canali ufficiali.
- Per riempire completamente il serbatoio dell'acqua pulita (circa 5 l), aggiungere 25 ml di soluzione detergente (fare riferimento alla scala riportata sul tappo della bottiglia).
- Per evitare malfunzionamenti, non aggiungere disinfettanti o liquidi diversi dalla soluzione detergente ufficialmente approvata.

Modalità d'utilizzo

Accensione/spegnimento

Tenere premuto il pulsante di accensione per 3 secondi per accendere il robot. L'indicatore di alimentazione rimane acceso. In alternativa, posizionare il robot sulla stazione base allineando i contatti di ricarica del robot con quelli della stazione base; il robot si accenderà automaticamente e inizierà la ricarica. Per spegnere il robot, allontanarlo dalla stazione base e tenere premuto il pulsante di accensione per 3 secondi.

Mappatura veloce

Dopo aver configurato la rete per la prima volta, seguire le istruzioni dell'App per creare rapidamente una mappa. Il robot inizierà a tracciare una mappa senza pulire. Quando il robot torna alla stazione base, il processo di mappatura è stato completato e la mappa viene salvata automaticamente.

Pausa/Riposo

Quando il robot è in funzione, premere un pulsante qualsiasi per metterlo in pausa. Se il robot rimane in pausa per più di 10 minuti, entra automaticamente in modalità di riposo. Tutti gli indicatori del robot si spengono. Premere un pulsante qualsiasi del robot o utilizzare l'app per attivarlo.

Nota: Se il robot viene messo in pausa e posizionato sulla stazione di ricarica, il compito di pulizia in corso viene interrotto.

Ripresa automatica della pulizia

Se la batteria è troppo scarica, il robot torna automaticamente alla stazione base per ricaricarsi. Dopo la ricarica al livello di batteria appropriato, riprenderà le attività di pulizia non ancora concluse.

Nota: Per utilizzare questa funzione, abilitarla nell'app.

Modalità Non disturbare (DND)

La modalità DND è attivata per impostazione predefinita in fabbrica. Con l'app è possibile disattivare la modalità DND o modificare il periodo di DND.

Nota:

- Le attività di pulizia programmate saranno eseguite come di consueto durante il periodo di DND.
- In questa modalità, selezionare se riprendere la pulizia, attivare la raccolta automatica della polvere e abbassare il volume della voce nella sezione Non disturbare dell'app.

Pulizia localizzata

Quando il robot è in attesa, premere il pulsante  brevemente per attivare la modalità di pulizia localizzata. In questa modalità, il robot pulisce un'area quadrata di 1,5 x 1,5 metri intorno a sé e torna al punto di partenza una volta completata la pulizia localizzata.

Riavvio del robot

Se il robot smette di rispondere o non può essere spento, tenere premuto il pulsante di accensione per 10 secondi per spegnerlo forzatamente. Quindi tenere premuto il pulsante di accensione per 3 secondi per accendere il robot.

Modalità d'utilizzo

Aspirazione e lavaggio

Nota: Quando si utilizza il robot per la prima volta, il robot si imposta automaticamente sulla modalità "Aspira e lava". Per regolare la modalità di pulizia, andare alle impostazioni della modalità di pulizia nell'app e selezionare una delle tre opzioni aggiuntive seguenti: ① **Aspirazione** ② **Lavaggio** ③ **Lavaggio dopo aspirazione**

1. Avvio della pulizia

Premere il pulsante di accensione sul robot, oppure utilizzare l'app per far partire il robot dalla stazione base. Quindi il robot pianifica il percorso di pulizia ottimale ed esegue l'operazione di pulizia in base alla mappa creata.

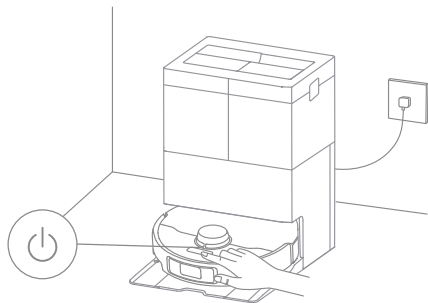

Nota:

- Per garantire che il robot torni facilmente alla stazione base dopo la pulizia, si raccomanda di far partire il robot dalla stazione base.
- I tamponi del mocio verranno puliti prima che il robot inizi a pulire, attendere pazientemente.
- Non spostare la stazione base, il serbatoio dell'acqua pulita, il serbatoio dell'acqua sporca o la piastra di lavaggio durante il funzionamento.

2. Lavaggio automatico del mocio

Durante la pulizia, il robot torna automaticamente alla stazione base per lavare i tamponi del mocio in base alla frequenza di pulizia degli stessi specificata nell'app. La stazione base riempirà automaticamente il serbatoio dell'acqua del robot e quest'ultimo riprenderà le operazioni di pulizia.



3. Svuota automaticamente il contenitore della polvere e lava e asciuga i tamponi del mocio

Dopo che il robot ha terminato un'attività di pulizia e torna alla stazione base per ricaricarsi, la stazione base inizierà automaticamente a svuotare il contenitore della polvere. Poi laverà e asciugherà i moci.

Nota:

- Se la funzione di svuotamento automatico è disattivata nell'app, la stazione base non svuoterà automaticamente il contenitore della polvere.
- La stazione base svuoterà il contenitore della polvere in base alle impostazioni dell'app.

4. Pulire il serbatoio dell'acqua sporca

Dopo che il robot ha completato il suo compito, è opportuno pulire il serbatoio dell'acqua sporca per evitare qualsiasi odore.

Manutenzione ordinaria

Parti di ricambio

Per mantenere il robot in buone condizioni, si raccomanda di fare riferimento all'utilizzo degli accessori nell'app o alla tabella seguente per la manutenzione ordinaria.

Manutenzione del robot	Frequenza di manutenzione	Periodo di sostituzione
Tamponi del mocio	/	Ogni 1-3 mesi
Supporti per il tampone del mocio	Ogni 2 settimane	/
Filtro del contenitore della polvere		Ogni 3-6 mesi
Bocchetta di svuotamento automatico	Ogni mese	/
Sensori		
Contatti di ricarica		
Finestra paraurti		
Paraurti		
Spazzola laterale	Pulire se necessario	Ogni 3-6 mesi
Spazzola principale		Ogni 6-12 mesi
Ingresso per il rifornimento automatico dell'acqua		/
Fondo del robot		
Contenitore della polvere		
Ruota omnidirezionale/ Ruote principali		

Manutenzione della stazione base	Frequenza di manutenzione	Periodo di sostituzione
Sacchetto per la polvere	/	Ogni 2-4 mesi
Serbatoio dell'acqua usata	Dopo ogni utilizzo	/
Serbatoio dell'acqua pulita	Pulire se necessario	
Area di segnalazione della stazione base	Ogni mese	
Contatti di ricarica		
Bocchetta di svuotamento automatico		
Filtro della piastra di lavaggio	Una volta ogni 1-2 mesi	

Nota:

- La frequenza della manutenzione e della sostituzione dipende dall'uso effettivo. Se si verifica un'eccezione dovuta a circostanze particolari, si consiglia una manutenzione o una sostituzione tempestiva.

Manutenzione ordinaria

Filtro della piastra di lavaggio

1. Al termine della pulizia del tampone del mocio, estrarre il robot e rimuovere il filtro della piastra di lavaggio.
2. Sciacquare il filtro della piastra di lavaggio con acqua pulita, pulirlo e reinstallarlo nella piastra.
3. Utilizzare l'app o premere il pulsante  per riportare il robot alla stazione base, oppure portarlo manualmente.

1.

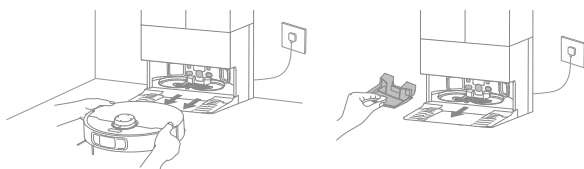

2.

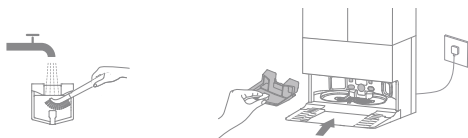

3.

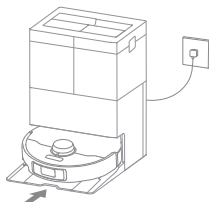

Sacchetto per la polvere

1. Rimuovere il coperchio del contenitore della polvere e gettare il sacchetto della polvere.
2. Rimuovere la polvere e i detriti dal filtro con un panno asciutto.
3. Installare un nuovo sacchetto della polvere.
4. Reinstallare il coperchio del contenitore della polvere.

1.

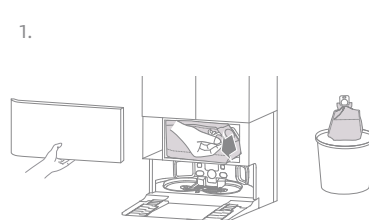

2.

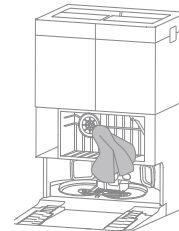

Nota: Tirando la maniglia verso l'esterno si sigillerà il sacchetto per evitare che polvere e detriti fuoriescano accidentalmente.

3.

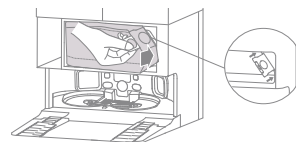

4.

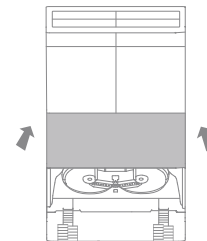

Manutenzione ordinaria

Serbatoio dell'acqua usata

1. Rimuovere il serbatoio dell'acqua sporca, aprire il coperchio e versare l'acqua.
2. Sciacquare il serbatoio dell'acqua sporca con acqua pulita e utilizzare uno strumento di pulizia adatto per pulire la parete interna del serbatoio.

1.



2.

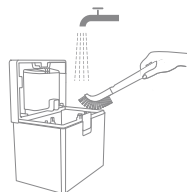

Nota: La sfera del galleggiante nel serbatoio dell'acqua sporca è una parte mobile. Non applicare troppa forza durante la pulizia per evitare di danneggiarla.

Contenitore della polvere e filtro

1. Aprire il coperchio del robot e premere la clip del contenitore della polvere per rimuoverlo.
2. Aprire il coperchio del contenitore della polvere, rimuovere il filtro e svuotare il contenitore come mostrato in figura.

1.

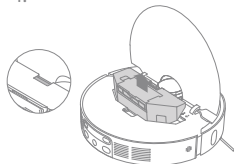

2.

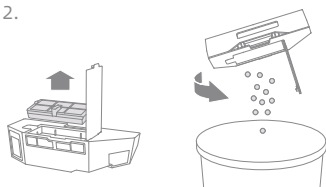

3. Picchiettare delicatamente il cestello del filtro per rimuovere lo sporco.
4. Sciacquare il contenitore della polvere e il filtro con acqua e asciugarli completamente prima di rimontarli.

3.

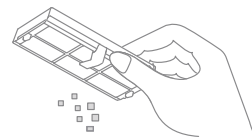

Nota: Non tentare di pulire il filtro con spazzole, dita o oggetti appuntiti per evitare di danneggiarlo.

4.

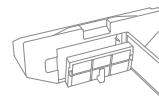
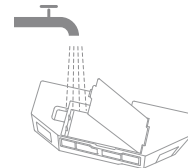
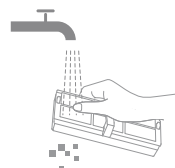

- Nota:**
- Sciacquare il contenitore della polvere e il filtro solo con acqua pulita. Non utilizzare alcun detergente.
 - Utilizzare il contenitore della polvere e il filtro solo quando sono completamente asciutti.

Manutenzione ordinaria

Spazzola principale

1. Premere i fermi della protezione della spazzola verso l'interno per rimuoverla e sollevare la spazzola dal robot.

2. Estrarre i coperchi delle spazzole su entrambe le estremità, come mostrato in figura. Utilizzare un utensile di pulizia adatto per rimuovere i peli impigliati nella spazzola. Reinstallare i coperchi delle spazzole su entrambe le estremità della spazzola, e poi la spazzola. Premere sulla protezione della spazzola per bloccarla in sede.

1.

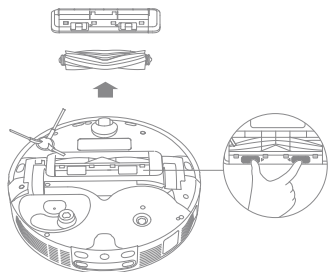

2.

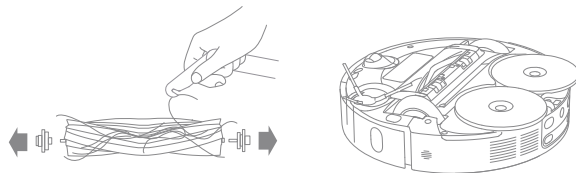

Spazzola laterale

Svitare la spazzola laterale con un cacciavite, pulire i peli dalla spazzola e riavvitarla.

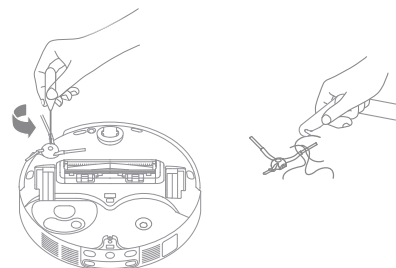

Ruota omnidirezionale

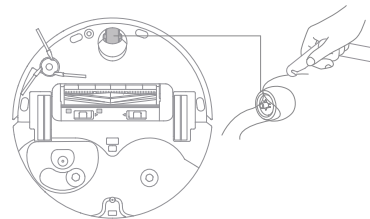

Nota:

- Utilizzare un utensile, ad esempio un piccolo cacciavite, per separare l'asse e il pneumatico della ruota omnidirezionale. Non usare una forza eccessiva.
- Sciacquare la ruota omnidirezionale sotto l'acqua corrente e rimontarla dopo averla asciugata completamente.

Manutenzione ordinaria

Sensori del robot

Pulire i sensori del robot con un panno morbido e asciutto, come mostrato nella figura seguente.

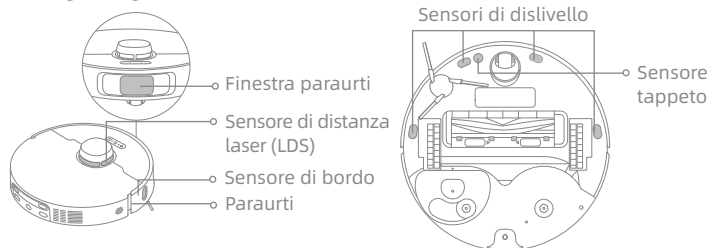

Nota: Un panno bagnato può danneggiare gli elementi sensibili del robot e della stazione base. Per la pulizia utilizzare un panno asciutto.

Bocchette di svuotamento automatico, contatti di ricarica e area di segnalazione

Pulire le bocchette di svuotamento automatico, i contatti di ricarica e l'area di segnalazione con un panno morbido e asciutto.

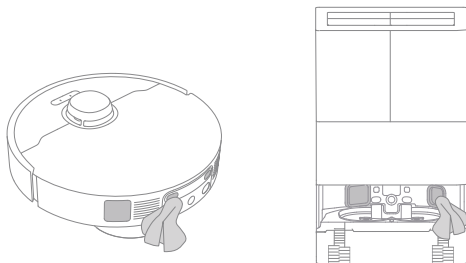

Supporto per il tampone del mocio

Rimuovere e pulire i supporti per il tampone del mocio.

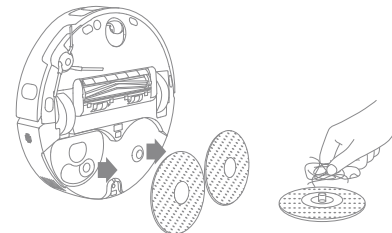

Tampone del mocio

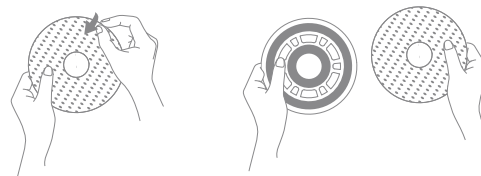

Per sostituirlo, rimuovere il tampone del mocio dal relativo supporto.



Batteria

Il robot contiene una batteria agli ioni di litio ad alte prestazioni. Assicurarsi che la batteria rimanga ben carica durante l'uso quotidiano per mantenere prestazioni ottimali. Se il robot non viene utilizzato per un tempo prolungato, spegnerlo e metterlo via. Per evitare danni dovuti a scariche eccessive, caricare il robot almeno una volta ogni tre mesi.

IT Risoluzione dei problemi

Problema	Soluzione
Non è possibile accendere il robot.	La batteria è scarica. Ricaricare il robot sulla base e riprovare. La temperatura della batteria è troppo bassa o troppo alta. Si raccomanda di utilizzare il robot a una temperatura superiore a 0°C e inferiore a 40°C.
Non è possibile ricaricare il robot.	La stazione base non è collegata all'alimentazione, accertarsi che entrambe le estremità del cavo di alimentazione siano collegate correttamente. Il contatto tra i contatti di ricarica della stazione base e il robot è insufficiente; pulire i contatti di ricarica. Verificare la presenza di oggetti estranei sui connettori del robot ed eventualmente rimuoverli.
Il robot non riesce a connettersi al Wi-Fi.	La password della rete Wi-Fi non è corretta. Assicurarsi che la password utilizzata per la connessione alla rete Wi-Fi sia corretta. Il robot non supporta una connessione Wi-Fi a 5 GHz. Assicurarsi che il robot sia collegato a una connessione Wi-Fi a 2,4 GHz. Il segnale Wi-Fi è debole. Assicurarsi che il robot si trovi in un'area con una buona copertura Wi-Fi. Il robot potrebbe non essere pronto per essere configurato. Uscire e rientrare nell'app, quindi riprovare come indicato.
Il robot non riesce a trovare e a tornare alla stazione base.	La stazione base è stata scollegata dall'alimentazione o spostata mentre il robot non era su di essa. Collegare la stazione base all'alimentazione o di posizionare il robot sulla stazione base per caricarlo. Ci sono troppi ostacoli intorno alla stazione base. Posizionare la stazione base in un'area più aperta. Lo spostamento del robot può provocare il suo riposizionamento e, se il riposizionamento non riesce, il robot ricrea una mappa. Se il robot è troppo lontano dalla stazione base, potrebbe non essere in grado di tornare automaticamente da solo, nel qual caso sarà necessario posizionare manualmente il robot sulla stazione base. Pulire l'area di segnalazione della stazione base per rimuovere polvere o detriti.
Il robot si blocca davanti alla stazione base e non può tornare indietro.	Verificare se lo spazio a disposizione su entrambi i lati o davanti alla stazione base è sufficiente per evitare che il robot venga bloccato. Il percorso di ritorno alla carica è bloccato, ad esempio la porta è chiusa. Il robot può scivolare se il pavimento davanti alla stazione base è troppo bagnato. In tal caso, pulire l'acqua in eccesso prima di riprovare. Si consiglia di spostare la stazione base in un altro luogo e riprovare. Assicurarsi che la piastra di estensione della rampa sia installata correttamente.
Non è possibile spegnere il robot.	Il robot non può essere spento quando è in carica. Si consiglia di allontanare il robot dalla stazione base e di tenere premuto il pulsante  per 3 secondi per spegnerlo. Se non è possibile spegnere il robot eseguendo il punto 1, tenere premuto il pulsante  per 10 secondi per spegnere forzatamente il robot. Se il problema persiste, contattare il servizio post-vendita.
Il robot non trova le stanze da pulire.	Assicurarsi che le porte delle stanze da pulire siano aperte. Il luogo antistante la stanza da pulire potrebbe essere bagnato e scivoloso, causando lo scivolamento del robot e un funzionamento anomalo. Prima di utilizzare il robot, provare ad asciugare il pavimento.

Risoluzione dei problemi

Problema	Soluzione
La velocità di ricarica è lenta.	La ricarica completa del robot richiede circa 3,5 ore quando la batteria è scarica. Se si utilizza il robot a temperature che non rientrano nell'intervallo specificato, la velocità di ricarica rallenterà automaticamente per prolungare la durata della batteria. I contatti di ricarica del robot e della stazione base potrebbero essere sporchi; pulirli con un panno asciutto.
Il rumore aumenta durante il funzionamento del robot.	Controllare se il filtro del contenitore della polvere è intasato. In tal caso, pulirlo o sostituirlo. Un oggetto duro può rimanere incastrato nella spazzola principale o nel contenitore della polvere. Controllare e rimuovere eventuali oggetti duri. La spazzola principale o quella laterale potrebbero incastrarsi. Controllare e rimuovere eventuali corpi estranei. Commutare la modalità di aspirazione su Standard o Silenzioso.
Il robot si muove senza seguire il percorso impostato.	Oggetti come cavi di alimentazione e pantofole devono essere messi via prima di utilizzare il robot. Il lavoro su superfici bagnate e scivolose provoca lo slittamento della ruota principale. Si raccomanda di asciugare i punti bagnati prima di utilizzare il robot. Pulire la finestra del paraurti del robot con un panno morbido e pulito per mantenerla pulita e non ostruita.
Il robot non riprende la pulizia dopo la ricarica.	Assicurarsi che il robot non sia impostato sulla modalità Non disturbare (DND), che gli impedisce di riprendere la pulizia. Il robot non riprende la pulizia dopo che è stato riportato manualmente alla stazione base o inviato alla ricarica tramite l'app o il pulsante  .
La stazione non può svuotare automaticamente il contenitore della polvere.	Controllare se il sacchetto della polvere nel contenitore è pieno. Se il sacchetto della polvere non è pieno, verificare se ci sono ostruzioni nelle bocchette di svuotamento automatico del robot, della stazione base o del contenitore della polvere. Se ci sono, pulire prontamente la parte bloccata.
Il livello dell'acqua nella piastra di lavaggio è anormale.	Controllare se la guarnizione del serbatoio dell'acqua sporca è allentata o non è installata correttamente e, in tal caso, ripristinarla manualmente. Se il problema persiste, contattare il servizio post-vendita. Premere delicatamente sul serbatoio dell'acqua sporca per verificare che sia installato correttamente. Rimuovere il filtro della piastra di lavaggio e controllare se lo scarico delle acque reflue è ostruito e pulirlo. Controllare la soluzione detergente. Non aggiungere altri liquidi oltre alla soluzione detergente ufficialmente approvata.
Il gruppo mocio si è sollevato in modo anormale.	Rimuovere il gruppo mocio per verificare che non vi siano oggetti estranei incastrati e provare a riavviare il robot. Se il problema persiste, contattare il servizio post-vendita.
Presenza di acqua sotto il serbatoio dell'acqua pulita o intorno alla guarnizione.	Quando si estrae il serbatoio dell'acqua pulita, è possibile che rimanga dell'acqua nel tubo sotto il serbatoio o intorno alla guarnizione. Questo è normale. Pulire con un panno asciutto.

Per ulteriore supporto, contattateci tramite <https://www.mova.tech>

Specifiche

Robot

Modello	RLE15SE
Tempo di ricarica	3,5 ore circa
Tensione nominale	14,4 V \equiv
Potenza nominale	75 W
Frequenza di funzionamento	2400-2483,5 MHz
Potenza di uscita massima	< 20 dBm

Stazione base/Stazione di ricarica

Consumo energetico in modalità off: $\leq 0,3$ W

Consumo energetico in modalità standby: $\leq 0,5$ W (entro 15 minuti dopo che il robot lascia la stazione base/di ricarica)

Robot e stazione base/Stazione di ricarica

L'apparecchiatura non dispone di una modalità di standby o di altri stati equivalenti in termini di requisiti di standby, funzione di gestione dell'alimentazione o capacità di disattivare le connessioni di rete wireless per esigenze di manutenzione della batteria. Il consumo di energia dell'apparecchiatura è probabilmente superiore a quello di altri modelli di apparecchiature che soddisfano questi requisiti funzionali.

Stazione base

Modello	RCEE0101
Ingresso nominale	220-240 V \sim 50-60 Hz
Uscita nominale	20 V \equiv 2 A
Potenza nominale (durante lo svuotamento della polvere)	700 W
Potenza nominale (durante la pulizia)	40 W
Potenza nominale (durante la carica e l'asciugatura)	110 W

In condizioni normali di utilizzo, questa apparecchiatura deve essere tenuta a una distanza di almeno 20 cm tra l'antenna e il corpo dell'utente.

Nota:

- La potenza nominale (durante la carica e l'asciugatura) è determinata dal valore della potenza a pieno carico.

Scatola	Manuale	Manuale	Pellicola	Pellicola	Borsa	Maniglia	Pellicola
PAP 20	PAP 21	PAP 22	PVC 3	PET 1	CPE 7	PE 4/PP 5	PP 5
Carta			Plastica				
RACCOLTA DIFFERENZIATA							
<small>Verifica le disposizioni del tuo Comune. Separa le componenti e conferiscile in modo corretto.</small>							

Specifiche

Batteria ricaricabile agli ioni di litio

Modello	R2412-4S2P-MMBK/R2412-4S2P-XDEV
Tipo	Li-ion
Numero	1
Capacità nominale	4,8 Ah

Informazioni RAEE



Tutti i prodotti contrassegnati da questo simbolo sono rifiuti di apparecchiature elettriche ed elettroniche (RAEE come da direttiva 2012/19/UE) che non devono essere mescolati con i rifiuti domestici indifferenziati. Per proteggere la salute umana e l'ambiente, invece, è necessario consegnare i rifiuti di apparecchiature elettriche ed elettroniche, nominato dal governo o dalle autorità locali. Lo smaltimento e il riciclo corretti aiutano a prevenire potenziali conseguenze negative per l'ambiente e la salute umana. Per ulteriori informazioni sull'ubicazione e sui termini e le condizioni di tali punti di raccolta, contattare l'installatore o le autorità locali.

Smaltimento e rimozione della batteria

La batteria agli ioni di litio incorporata contiene sostanze pericolose per l'ambiente. Prima di smaltire la batteria, assicurarsi che venga rimossa da tecnici qualificati e smaltita presso un centro di riciclo appropriato.

- la batteria deve essere rimossa dall'apparecchio prima di essere rottamata;
- l'apparecchio deve essere scollegato dalla rete di alimentazione quando si rimuove la batteria;
- la batteria deve essere smaltita in modo sicuro.

CAUTELA:

Prima di rimuovere la batteria, scollegare l'alimentazione ed esaurire la batteria il più possibile.

Le batterie non necessarie devono essere smaltite presso un centro di riciclo appropriato.

Non esporre ad ambienti ad alta temperatura per evitare rischi di esplosione.

In caso di condizioni difficili, è possibile che il liquido venga espulso dalla batteria. In caso di contatto, sciacquare con acqua e consultare un medico.

Guida alla rimozione:

1. Capovolgere il robot, utilizzare uno strumento appropriato per rimuovere le viti sul retro del robot, quindi rimuovere il coperchio.
2. Scollegare i terminali tra la batteria e la scheda PCB per rimuovere la batteria.

Información sobre seguridad

Para evitar descargas eléctricas, incendios o lesiones causadas por un uso inadecuado del aparato, lea atentamente este manual de usuario antes de utilizarlo y consérvelo para futuras consultas.

Restricciones de uso

- Este producto no debe ser usado por niños de menos de 8 años ni personas con deficiencias físicas, sensoriales, intelectuales, o experiencia o conocimiento limitados sin la supervisión de un adulto o tutor para asegurar un uso seguro y evitar riesgos. La limpieza y el mantenimiento no deben ser realizados por niños sin supervisión.
- El aparato solamente debe utilizarse con la unidad de alimentación eléctrica proporcionada con el aparato.
- Este aparato cuenta con baterías que únicamente pueden ser sustituidas por personas cualificadas.
- Despeje el área a limpiar. Los niños no deben jugar con el aparato. Asegúrese de que niños y mascotas se encuentren a una distancia segura del robot mientras esté en funcionamiento.
- No instale, cargue ni utilice el aparato en los baños o alrededor de las piscinas.
- Este producto es únicamente para la limpieza de suelos en un entorno doméstico. No lo use en exteriores, en superficies que no sean el suelo, ni en un establecimiento comercial o industrial.
- Asegúrese de que el aparato funciona correctamente en un ambiente apropiado. De otro modo, no utilice el aparato.
- Si el cable de alimentación está dañado, debe ser sustituido por un cable especial o conjunto suministrado por el fabricante o su agente de servicio.
- No use el robot en un área suspendida por encima del nivel del suelo sin barrera protectora.
- No coloque el robot boca abajo. No use la tapa del sensor LDS, la tapa del robot ni el paragolpes como asa para el robot.
- Utilice el robot en ambientes con una temperatura ambiente por encima de 0 °C y por debajo de 40 °C. Asegúrese de que no haya líquido o sustancias pegajosas en el suelo.
- Para evitar daños por arrastre, despeje los objetos sueltos del suelo y retire los cables o los cables de alimentación del camino de limpieza antes de poner en funcionamiento el aparato.
- Retire artículos frágiles o pequeños del suelo para impedir que el robot choque con ellos y los dañe.
- Mantenga el pelo, los dedos y otras partes corporales lejos de la abertura de succión del robot.
- Mantenga la herramienta de limpieza fuera del alcance de los niños.
- No utilice el aparato en una habitación en la que duerman bebés o niños.
- No coloque niños, mascotas o algún artículo encima del robot, independientemente de si está parado o en movimiento.
- Únicamente agua limpia y la solución de limpieza oficialmente aprobada pueden añadirse al depósito de agua limpia. No añada otros líquidos tales como alcohol o desinfectante. La proporción de solución de limpieza y agua limpia puede comprobarse en la botella de la solución de limpieza. Mantenga la solución de limpieza fuera del alcance de los niños.
- No use el robot para limpiar objetos que arden. No use el robot para recoger líquidos inflamables o combustibles, gases corrosivos, o ácidos o solventes sin diluir.
- No aspire objetos duros o afilados. No utilice el aparato para recoger objetos tales como piedras, pedazos grandes de papel o algún artículo que pueda taponar el aparato.
- Antes de limpiar o realizar el mantenimiento en el aparato hay que retirar el enchufe de la toma de corriente.

Información sobre seguridad

- No restriegue el robot o la estación base con un trapo mojado ni lo enjuague con líquido. Después de limpiar las piezas lavables, séquelas totalmente antes de volver a instalarlas y utilizarlas.
- Use este producto según las instrucciones del Manual de Usuario. Los usuarios son responsables de cualquier pérdida o daño que puedan producirse por el uso indebido de este producto.

Baterías y carga

- No use baterías ni estación base de terceros. El robot únicamente se puede usar con la estación base modelo RCEE0101.
- La estación base carga 8 baterías, un paquete de baterías de iones de litio de 4.800 mAh.
- Esta estación base no se puede usar para cargar baterías no recargables. De lo contrario, la batería de iones de litio podría incendiarse.
- No intente usted mismo desensamblar, reparar o modificar la batería o la estación base.
- No coloque la estación base cerca de una fuente de calor.
- No use un trapo o las manos mojados para restregar o limpiar los contactos de carga de la estación base.
- No deseche incorrectamente las baterías antiguas. Las baterías innecesarias deben desecharse en instalaciones de reciclaje apropiadas.
- Si el cable de alimentación se daña o se rompe, deje de utilizarlo de inmediato y contacte con el servicio de postventa.
- Asegúrese de que el robot esté apagado cuando vaya a ser transportado y manténgalo en su embalaje original si es posible.
- Si el robot no se va a usar durante un periodo de tiempo prolongado, cárguelo totalmente, apáguelo y almacénelo en un lugar fresco y seco. Recargue el robot al menos una vez cada 3 meses para evitar que la batería se descargue en exceso.

Información sobre seguridad láser

- El sensor láser de este producto cumple la Norma IEC 60825-1:2014/EN 60825-1:2014/A11:2021 para productos láser Clase 1. Cuando lo use, evite el contacto directo con los ojos.

PRODUCTO LÁSER CLASE 1
PRODUCTO LÁSER DE CONSUMO
EN 50689:2021



Solo para uso en interiores



Lea el manual del operador

Por la presente, XingKuang Innovation Technology (Suzhou) Co., Ltd. declara que el equipo de radio tipo RLE15SE cumple la Directiva 2014/53/UE.

El texto completo de la declaración de conformidad de la UE está disponible en la siguiente dirección web: <https://www.mova.tech>

Para un manual electrónico detallado, vaya a la dirección <https://www.mova.tech/pages/user-manuals-and-faqs>

Robot

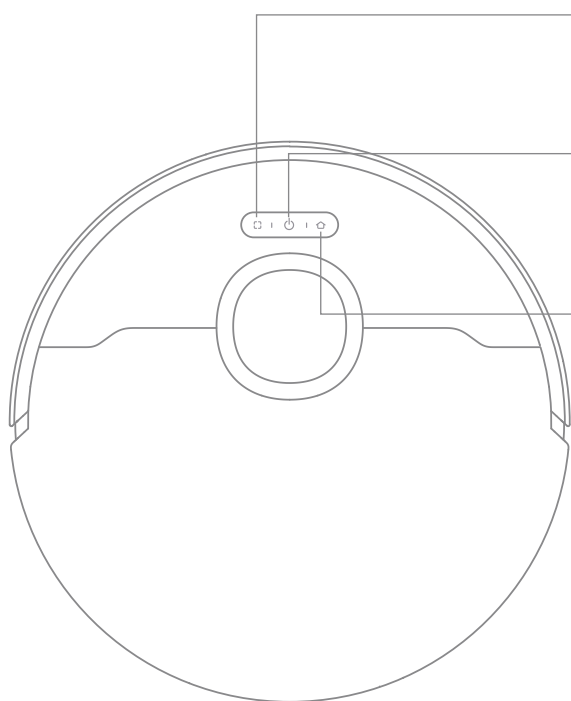

 **Botón de limpieza localizada**
· Pulse para iniciar la limpieza localizada

 **Botón de encendido / limpieza**
· Mantenga pulsado durante 3 segundos para encender o apagar
· Pulse para empezar a limpiar después de encender el robot

 **Botón de atraque**
· Pulse para enviar el robot de regreso a la estación base
· Mantenga pulsado durante 3 segundos para desactivar el bloqueo infantil

Indicador de estado
· Blanco fijo: Limpiando o limpieza completada
· Parpadeo lento en blanco: Carga (sin baja batería)
· Naranja fijo: En espera con poca batería o pausado con poca batería
· Parpadeo lento en naranja: Carga (batería baja)
· Parpadeo en naranja: Error

Nota:
· Pulse cualquier botón en el robot para pausar mientras el robot limpia o vuelve para cargarse.
· El bloqueo infantil se puede activar/desactivar mediante la aplicación.

Descripción general del producto

Robot y sensores

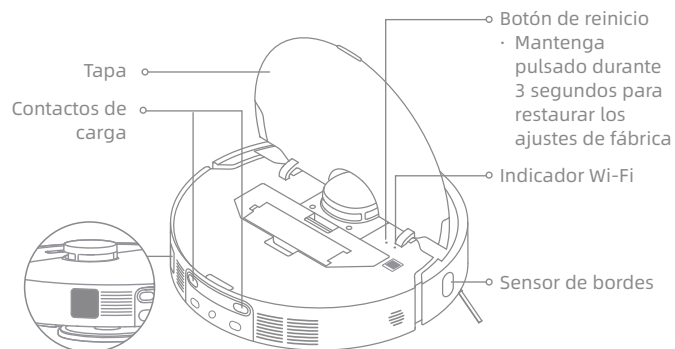
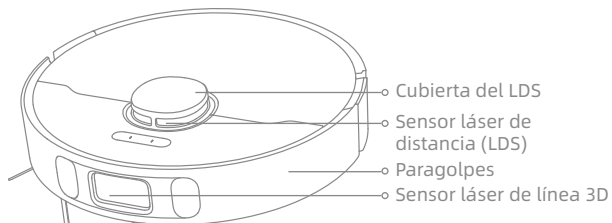

Respiradero de vaciado automático

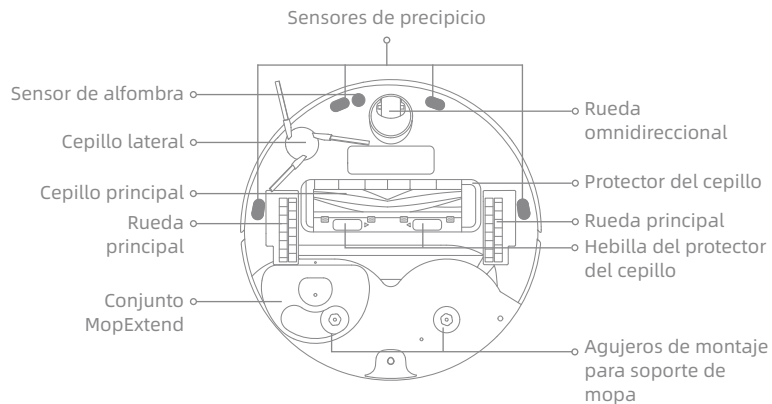

Caja de polvo

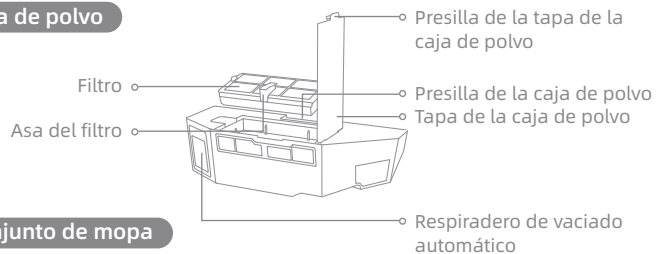

Conjunto de mopa

Área de fijación de mopa



Soporte de mopa

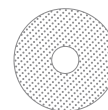

Mopa

Estación base

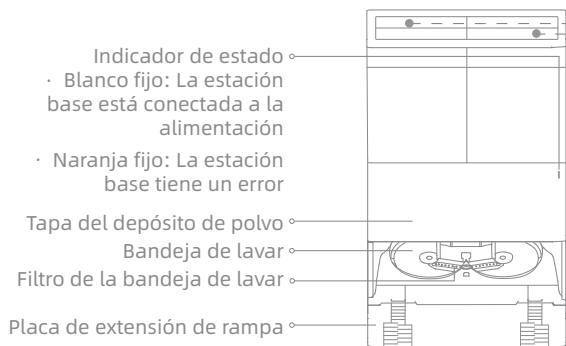

Depósito de agua usada

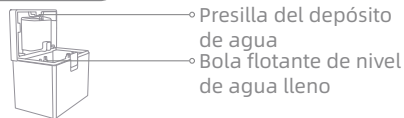

Depósito de agua limpia

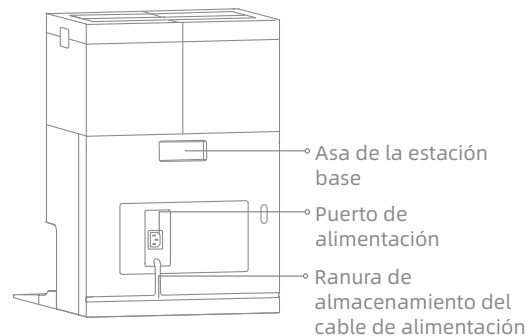
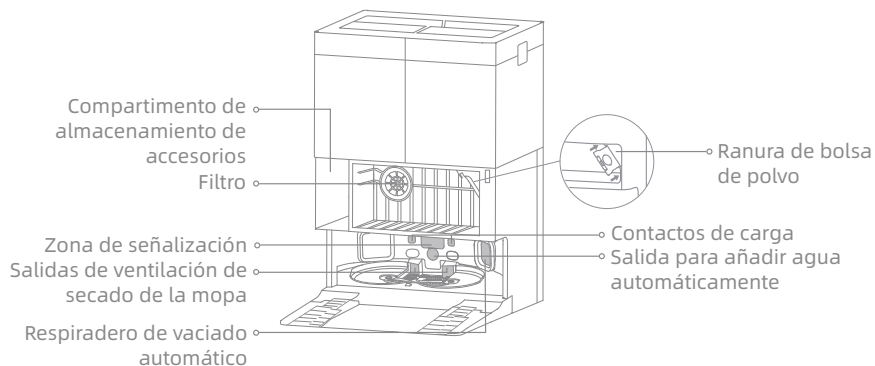

Antes de usar

Preparando su hogar

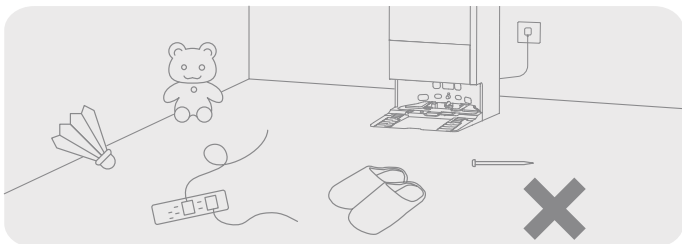

Antes de limpiar, retire los artículos inestables, frágiles, valiosos o peligrosos, limpie y recoja los cables, la ropa, los juguetes y los objetos afilados y rígidos del suelo para evitar que se enreden, se arañen o se golpeen con el robot causando pérdidas.

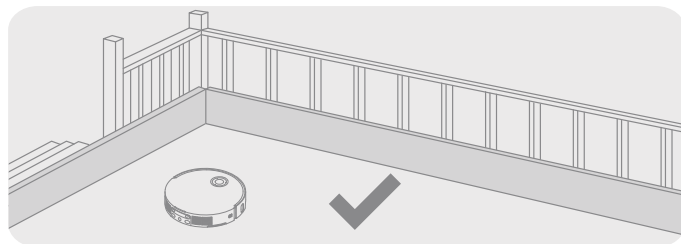

El robot está equipado con sensores de precipicio para detectar áreas próximas por las que podría caerse. Para garantizar un funcionamiento seguro y estable, se recomienda instalar barreras físicas para evitar zonas por las que el robot podría precipitarse.

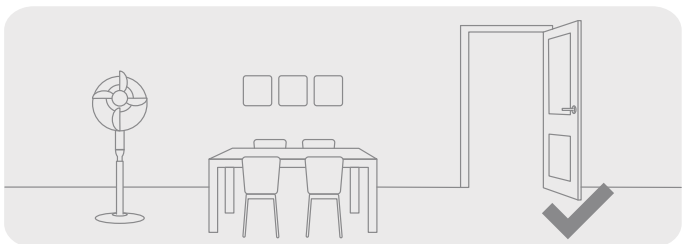

Abra la puerta de la habitación que va a limpiar y coloque los muebles en el lugar apropiado para hacer más espacio.

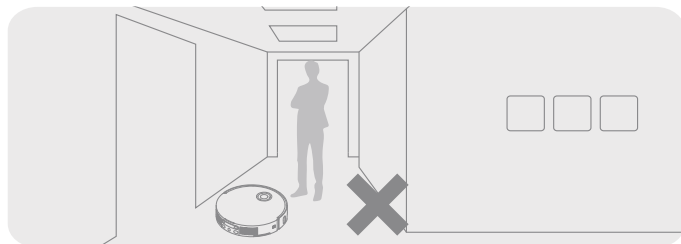

Para evitar que el robot no reconozca áreas que se tienen que limpiar, no permanezca de pie delante del robot, el umbral, en el pasillo o lugares estrechos.

Antes de usar

1. Colocar la estación base y conectar a una toma eléctrica

Coloque la estación base en un lugar lo más abierto posible con una buena señalwifi. Deje suficiente espacio como se muestra en la figura y retire los objetos en el área sombreada. Inserte firmemente el cable de alimentación en la estación base y conéctelo a una toma de corriente hasta que se encienda el indicador de la estación base.

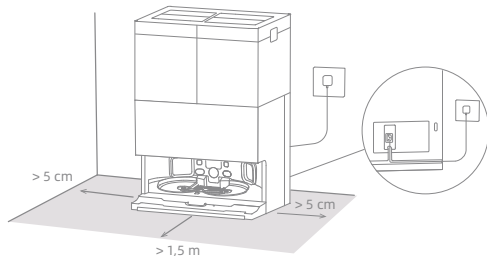

Nota:

- Asegúrese de que ningún objeto pueda bloquear la zona de señalización.
- Se recomienda instalar la estación base sobre una superficie dura y no sobre una alfombra, ya que la alfombra podría afectar a la carga y a la trayectoria de retorno del robot.

2. Instalar la placa de extensión de rampa

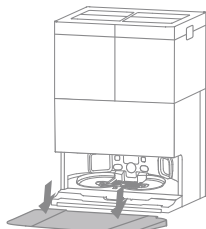

Nota: Asegúrese de que el filtro de la bandeja de lavar está instalado en su sitio.

3. Retire las protecciones del robot e instale el conjunto de mopa

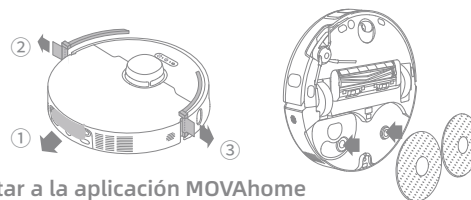

4. Conectar a la aplicación MOVAhome

- (1) Mantenga pulsado el botón de encendido en el robot durante 3 segundos para encenderlo. Retire la tapa del robot y escanee el código QR del robot, o busque "MOVAhome" en la tienda de aplicaciones para descargarla e instalarla.
- (2) Abra la aplicación MOVAhome, toque "Escanear código QR para conectarse" y escanee de nuevo el mismo código QR en el robot para añadir el dispositivo. Siga las indicaciones para finalizar la conexión wifi.

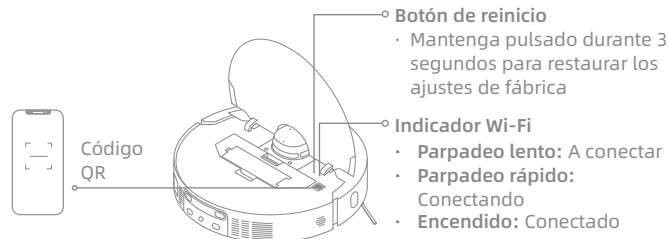

Nota:

- Solo compatible con Wi-Fi 2,4 GHz.
- Debido a actualizaciones del software de la app, el funcionamiento real puede diferir de las indicaciones que hay en este manual. Siga las instrucciones en función de la versión actual de la aplicación.
- Para restablecer la Wi-Fi, repita el paso (2) y, a continuación, siga las indicaciones para completar la conexión Wi-Fi.
- Para desconectar el dispositivo de la red wifi, mantenga pulsado el botón de reinicio del robot durante 3 segundos.

Antes de usar

5. Conectar el robot a la estación base

Tras encender el robot, colóquelo sobre la estación base con el conjunto de mopa mirando hacia la bandeja de lavar. Se oirá una indicación de voz cuando el robot se conecte con éxito a la estación base. Después de cargar totalmente el robot, los indicadores de estado en el robot y la estación base permanecerán encendidos durante 10 minutos y luego se atenuarán.

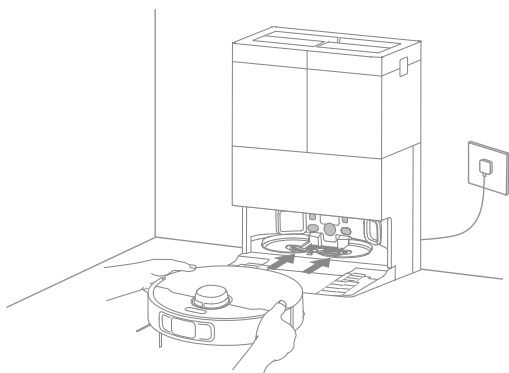

Nota: Antes de usarlo por primera vez, se recomienda cargar totalmente el robot. Cuando el robot no se pueda encender después de que la batería se haya agotado, conéctelo manualmente a la estación base para cargarlo.

6. Añada agua al depósito de agua limpia

Saque el depósito de agua limpia de la estación base y llénelo con agua limpia. A continuación, instálelo de nuevo en la estación base.

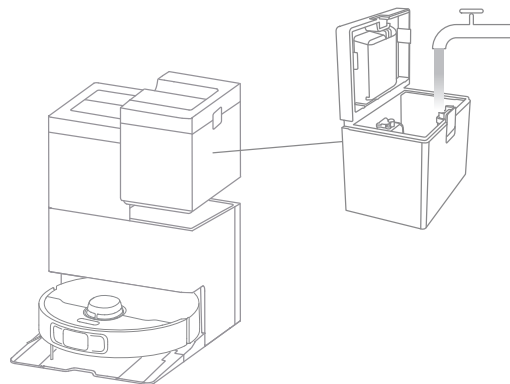

Nota:

- No añada agua caliente al depósito de agua, esto podría provocar deformación en el depósito.
- En el depósito de agua limpia es posible añadir líquido de limpieza (solo se permite usar la solución Limpiador de suelos multisuperficie de MOVA). Para obtener más detalles y realizar compras, consulte a los canales oficiales.
- Para llenar el depósito de agua limpia (aprox. 5 l), añada 25 ml de solución de limpieza (use el tapón de la botella para medir las cantidades).
- No añada ningún desinfectante ni ningún otro líquido distinto de la solución de limpieza aprobada oficialmente para evitar un funcionamiento incorrecto.

Modo de uso

Encender/apagar

Mantenga pulsado el botón de encendido 3 segundos para encender el robot. El indicador de encendido permanecerá encendido. O bien, coloque el robot en la estación base alineando los contactos de carga del robot con los de la estación base, y, a continuación, el robot se encenderá automáticamente y empezará a cargar. Para apagar el robot, aléjelo de la estación base y mantenga pulsado el botón de encendido durante 3 segundos.

Mapeo rápido

Después de configurar la red por primera vez, siga las instrucciones de la aplicación para crear rápidamente un mapa. El robot comenzará a mapear sin limpiar. El proceso de mapeo se completará cuando el robot regrese a la estación base y el mapa se guardará automáticamente.

Pausa/Reposo

Cuando el robot esté funcionando, pulse cualquier botón para pausarlo. Si el robot está en pausa durante más de 10 minutos, entrará automáticamente en modo de reposo. Todos los indicadores del robot se apagarán. Para activar el robot, pulse cualquier botón del robot o la estación base, o use la aplicación.

Nota: Si el robot se pone en pausa y se coloca en la estación base, terminará el proceso de limpieza actual.

Agujero de aire

Si las baterías tienen muy poca carga, el robot vuelve automáticamente a la estación base para cargar. Después de cargar hasta el nivel de batería adecuado, el robot retomará las tareas de limpieza no finalizadas.

Nota: Para usar esta función, actívela en la aplicación.

Modo No molestar (DND)

El modo DND se activa de forma predeterminada con los ajustes de fábrica. Se puede usar la aplicación para desactivar el modo DND o modificar el periodo DND.

Nota:

- Las tareas de limpieza programada se realizarán de la manera habitual durante el periodo DND.
- En este modo, elija si desea reanudar la limpieza, activar la recogida automática de polvo y bajar el volumen de voz en la sección No molestar de la aplicación.

Limpieza localizada

Cuando el robot está en espera, pulse brevemente el botón  para activar el modo de limpieza localizada. En este modo, el robot limpia un área de forma cuadrada de 1,5 x 1,5 metros a su alrededor y vuelve a su punto de partida una vez que se completa la limpieza localizada.

Reinicio del robot

Si el robot deja de responder o no puede apagarse, mantenga pulsado el botón de encendido durante 10 segundos para forzar el apagado. A continuación, mantenga pulsado el botón de encendido durante 3 segundos para encender el robot.

Modo de uso

Aspirar y pasar la mopa

Nota: Cuando se use el robot por primera vez, el robot se pondrá por defecto en el modo "Aspirar y pasar la mopa". Para ajustar el modo de limpieza, acceda a los ajustes de modo de limpieza en la aplicación y seleccione entre las siguientes tres opciones adicionales: ① **Aspirar** ② **Pasar la mopa** ③ **Pasar la mopa después de aspirar**

1. Iniciar limpieza

Pulse el botón de encendido en el robot o use la aplicación para que el robot empiece desde la estación base. A continuación, el robot planificará la ruta de limpieza óptima y realizará la tarea de limpieza en función del mapa creado.

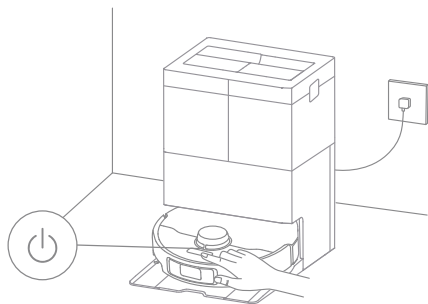

Nota:

- Para asegurarse de que el robot vuelve fácilmente a la estación base después de limpiar, se recomienda que el robot empiece desde la estación base.
- Las mopas se limpiarán antes de que el robot comience a pasar la mopa, espere con paciencia.
- No mueva la estación base, el depósito de agua limpia, el depósito de agua usada ni el filtro de la bandeja de lavar durante el funcionamiento.

2. Lavado automático de la mopa

Cuando está limpiando, el robot vuelve automáticamente a la estación base para lavar las mopas en función de la frecuencia de limpieza de mopa especificada en la aplicación. La estación base recargará automáticamente el depósito de agua del robot y este retomará la limpieza.

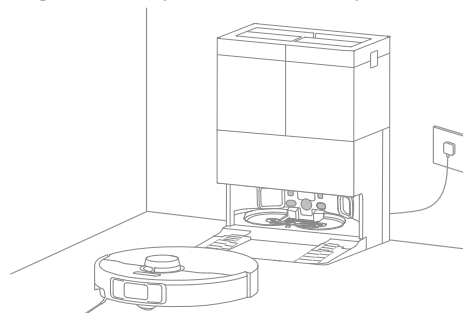

3. Vaciar automáticamente la caja de polvo y lavar y secar las mopas

Cuando el robot finaliza una tarea de limpieza y vuelve a la estación base para cargar, la estación base empezará a vaciar automáticamente la caja de polvo. Luego lava y seca las mopas.

Nota:

- Si la función de vaciado automático está desactivada en la aplicación, la estación base no vaciará automáticamente la caja de polvo.
- La estación base vaciará la caja de polvo según el ajuste en la aplicación.

4. Limpieza del depósito de agua usada

Cuando el robot haya completado su tarea, limpie el depósito de agua usada para evitar olores.

Mantenimiento rutinario

Piezas

Para mantener el robot en buenas condiciones, se recomienda consultar el uso de accesorios en la aplicación o en la siguiente tabla de mantenimiento rutinario.

Mantenimiento del robot	Frecuencia de mantenimiento	Frecuencia de sustitución
Mopas	/	Cada 1 a 3 meses
Soportes de mopa	Cada 2 semanas	/
Filtro de la caja de polvo		Cada 3 a 6 meses
Respiradero de vaciado automático	Cada mes	/
Sensores		
Contactos de carga		
Ventanilla del paragolpes		
Paragolpes		
Cepillo lateral	Limpie cuando sea necesario	Cada 3 a 6 meses
Cepillo principal		Cada 6 a 12 meses
Entrada de recarga automática de agua		/
Parte inferior del robot		
Caja de polvo		
Rueda omnidireccional/ ruedas principales		

Mantenimiento de la estación base	Frecuencia de mantenimiento	Frecuencia de sustitución
Bolsa de polvo	/	Cada 2 a 4 meses
Depósito de agua usada	Después de cada uso	/
Depósito de agua limpia	Limpie cuando sea necesario	
Zona de señalización de la estación base	Cada mes	
Contactos de carga		
Respiradero de vaciado automático		
Filtro de la bandeja de lavar	Cada 1 a 2 meses	

Nota:

- La frecuencia de mantenimiento y sustitución depende del uso real. Si ocurre una excepción debido a circunstancias especiales, se recomienda un mantenimiento o sustitución inmediatos.

Mantenimiento rutinario

Filtro de la bandeja de lavar

1. Retire el robot y extraiga el filtro de la bandeja de lavar una vez finalizada la limpieza de la mopa.
2. Enjuague el filtro de la bandeja de lavar con agua limpia, séquelo y vuelva a colocarlo en la bandeja de lavar.
3. Use la aplicación o pulse el botón  para devolver el robot a la estación base, o colóquelo manualmente.

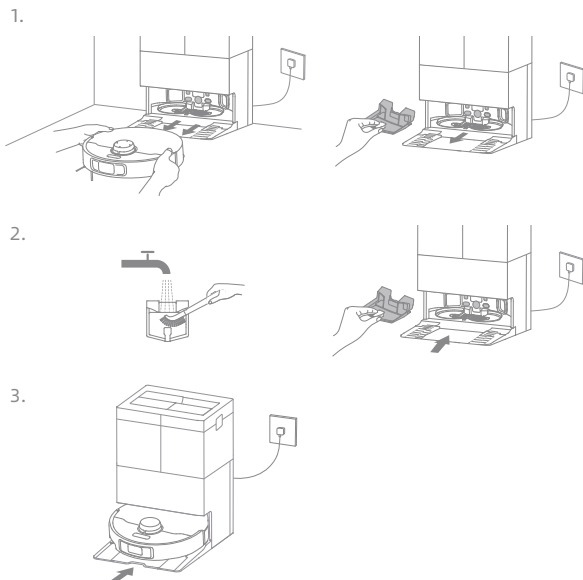

Bolsa de polvo

1. Retire la tapa del depósito de polvo y deseche la bolsa de polvo.
2. Quite el polvo y la suciedad del filtro con un paño seco.
3. Instale una nueva bolsa de polvo.
4. Reinstale la tapa del depósito de polvo.

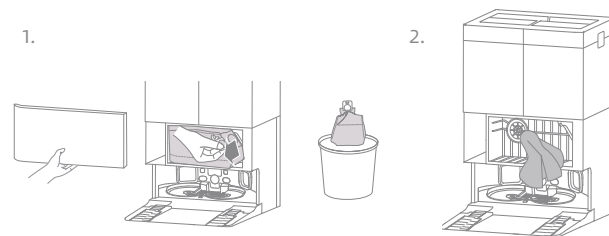

Nota: Tirar del tirador hacia arriba fuera sellará la bolsa para evitar que polvo y restos se caigan accidentalmente.

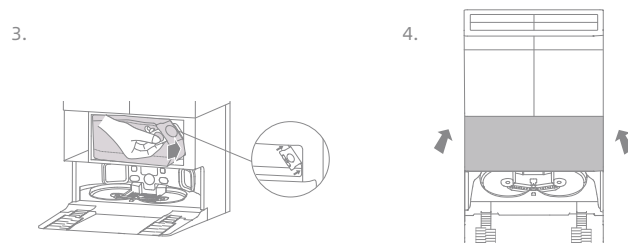

Mantenimiento rutinario

Depósito de agua usada

1. Retire el depósito de agua usada, abra la tapa y vierta el agua usada.
2. Enjuague el depósito de agua usada con agua limpia, y use una herramienta de limpieza adecuada para limpiar la pared interior del depósito de agua usada.

1.



2.

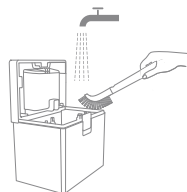

Nota: La bola flotante en el depósito de agua usada es una pieza móvil. No aplique demasiada fuerza al limpiarla para evitar dañarla.

Caja de polvo y filtro

1. Abra la tapa del robot y presione la presilla de la caja de polvo para retirar la caja de polvo.
2. Abra la tapa de la caja de polvo, retire el filtro y vacíe la caja de polvo como se muestra en el figura.

1.

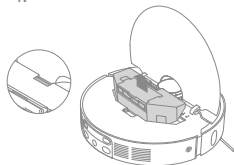

2.

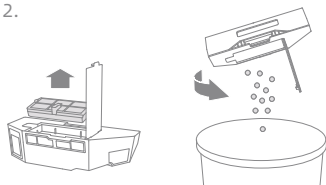

3. Golpee suavemente la canasta del filtro para eliminar la suciedad.
4. Enjuague la caja de polvo y el filtro con agua y séquelos completamente antes de reinstalar.

3.

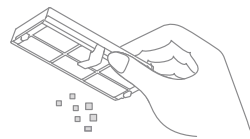

Nota: No intente limpiar el filtro con un cepillo, los dedos u objetos afilados para evitar daños.

4.

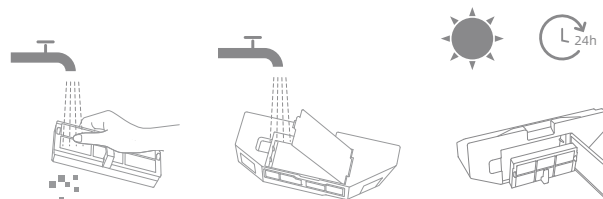

Nota:

- Enjuague la caja de polvo y el filtro con agua únicamente. No utilice detergente.
- Use la caja de polvo y el filtro únicamente cuando estén completamente secos.

Mantenimiento rutinario

Cepillo principal

1. Presione las presillas del protector del cepillo hacia dentro para quitar el protector del cepillo y sacar el cepillo del robot.

2. Extraiga las tapas de cepillo en ambos extremos del cepillo como se muestra en la figura. Use una herramienta de limpieza adecuada para retirar los pelos enredados en el cepillo. Reinstale las tapas de cepillo en ambos extremos del cepillo, y luego reinstale el cepillo. Presione sobre el protector del cepillo para bloquearlo en su sitio.

1.

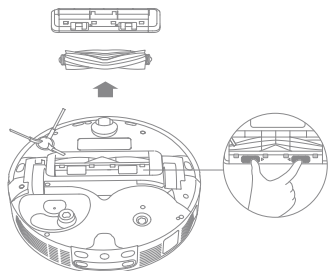

2.

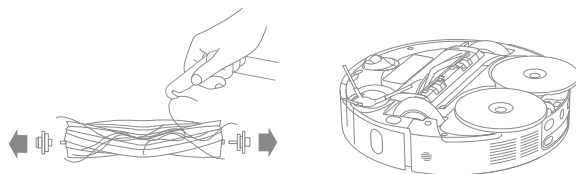

Cepillo lateral

Desenrosque el cepillo lateral con un desatornillador, quite el pelo del cepillo, y vuelva a enroscarlo.

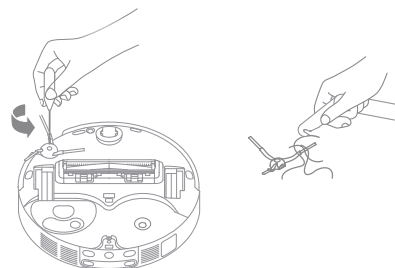

Rueda omnidireccional

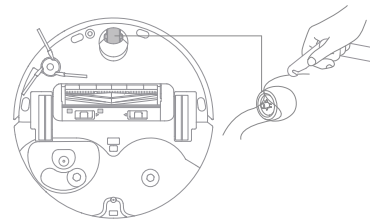

Nota:

- Use una herramienta como un pequeño destornillador para separar el eje y el neumático de la rueda omnidireccional. No ejerza excesiva fuerza.
- Enjuague la rueda omnidireccional con agua corriente y vuelva a colocarla después de secarla completamente.

Mantenimiento rutinario

Sensores del robot

Limpie los sensores del robot con un trapo suave y seco, como se muestra en la siguiente figura.

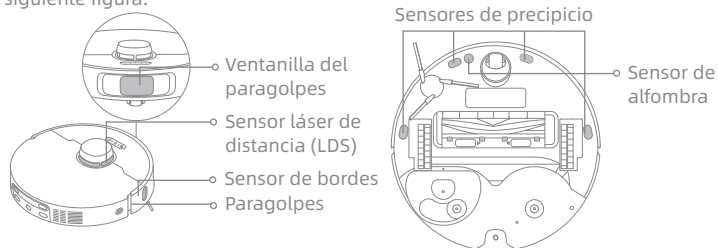

Nota: Un paño húmedo puede dañar los elementos sensibles dentro del robot y la estación base. Utilice un paño seco para la limpieza.

Zona de señalización, contactos de carga y salidas para el vaciado automático

Con un paño suave y seco, limpie los contactos de carga, la zona de señalización y las salidas para el vaciado automático.

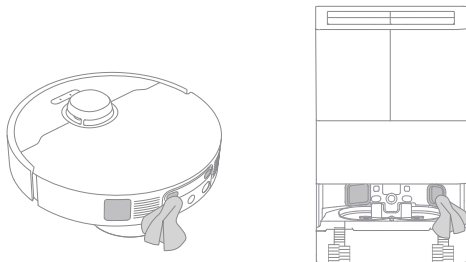

Soporte de mopa

Retire y limpie los soportes de mopa.

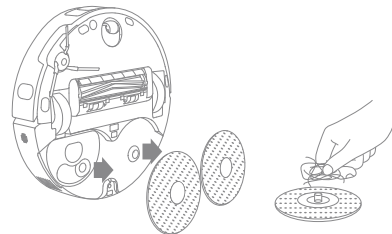

Mopa

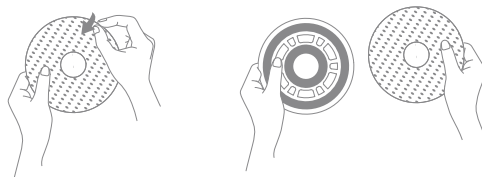

Retire la mopa del soporte de mopa para sustituirla.



Batería

El robot cuenta con una batería de iones de litio de alto rendimiento. Asegúrese de que la batería permanezca bien cargada para el uso diario a fin de mantener un rendimiento óptimo. Si el robot no se utiliza durante un periodo de tiempo prolongado, apáguelo y guárdelo. Para evitar daños por descarga excesiva, cargue el robot al menos una vez cada tres meses.

Resolución de problemas

Problema	Solución
El robot no se enciende.	La batería tiene poca carga. Recargue el robot en la base de carga y pruebe de nuevo. La temperatura de la batería está demasiado baja o demasiado alta. Se recomienda usar el robot en entornos con una temperatura ambiente por encima de 0 °C y por debajo de 40 °C.
El robot no carga.	La estación base no está conectada a la fuente de alimentación, asegúrese de que ambos extremos del cable de alimentación estén enchufados correctamente. El nivel de contacto entre los contactos de carga de la estación base y el robot es deficiente, limpie los contactos de carga. Verifique si hay algún objeto extraño en los conectores del robot y, si lo hay, elimínelo.
El robot no puede conectarse a la red wifi.	La contraseña de la red wifi es incorrecta. Asegúrese de que la contraseña utilizada para conectarse a la red wifi sea correcta. El robot no admite una conexión wifi de 5 GHz. Asegúrese de que el robot esté conectado a una conexión wifi de 2,4 GHz. La señal de wifi es débil. Asegúrese de que el robot esté en un área con buena cobertura wifi. Es posible que el robot no esté listo para configurarse. Salga de la aplicación y vuelva a entrar, e inténtelo de nuevo según las instrucciones.
El robot no puede encontrar y regresar a la estación base.	La estación base está desconectada de la alimentación o se ha movido cuando el robot no estaba en ella. Conecte la estación base a la alimentación o coloque el robot en la estación base para cargar. Hay demasiadas obstrucciones alrededor de la estación base. Coloque la estación base en un área más abierta. Al moverlo, el robot podría cambiar solo de posición y se volverá a crear un mapa si el posicionamiento da error. Si el robot está demasiado lejos de la estación base, es posible que no pueda regresar automáticamente por sí solo, en cuyo caso deberá colocar manualmente el robot en la estación base. Limpie la zona de señalización de la estación base para eliminar el polvo o la suciedad.
El robot se atasca delante de la estación base y no puede volver a la estación.	Compruebe si hay suficiente espacio a ambos lados o delante de la estación base para evitar que el robot quede bloqueado. La ruta para volver a la estación de carga está bloqueada, por ejemplo, la puerta está cerrada. El robot puede resbalarse si el suelo delante de la estación base está demasiado mojado. Si es así, elimine el exceso de agua antes de volver a intentarlo. Se recomienda mover la estación base a un lugar diferente y volver a intentarlo. Asegúrese de que la placa de extensión de rampa está instalada correctamente.
El robot no se apaga.	El robot no se puede apagar cuando está cargando. Se recomienda mover el robot desde la estación base y luego mantener pulsado el botón  durante 3 segundos para apagarlo. Si el robot no se puede apagar con el paso 1, mantenga pulsado el botón  durante 10 segundos para forzar el apagado del robot. Si el problema persiste, contacte con el servicio postventa.
El robot omite las habitaciones que deben limpiarse.	Asegúrese de que las puertas de las habitaciones a limpiar estén abiertas. El lugar delante de la sala a limpiar puede estar mojado y resbaladizo, lo que hace que el robot resbale y trabaje anormalmente. Seque el suelo antes de usar el robot.

Resolución de problemas

Problema	Solución
La velocidad de carga es lenta.	Se necesitan aproximadamente 3,5 horas para cargar completamente el robot cuando la batería tiene poca carga. Si utiliza el robot a temperaturas fuera del intervalo especificado, la velocidad de carga disminuirá automáticamente para prolongar la duración de la batería. Los contactos de carga del robot y la estación base pueden estar sucios, límpielos con un paño seco.
El ruido aumenta mientras el robot está en funcionamiento.	Compruebe si el filtro de la caja de polvo está obstruido. Si es así, límpielo o sustitúyalo. Un objeto rígido puede quedar atrapado en el cepillo principal o en la caja de polvo. Compruébelo y retire cualquier objeto duro. El cepillo principal o el cepillo lateral pueden estar enredados. Compruébelo y retire objetos extraños. Cambie el modo de succión a Estándar o Silencio.
El robot se mueve sin seguir la ruta establecida.	Los objetos como cables de alimentación y pantuflas deben mantenerse ordenados antes de usar el robot. Trabajar en superficies resbaladizas provoca que la rueda principal resbale. Se recomienda secar los lugares mojados antes de usar el robot. Limpie la ventanilla del paragolpes del robot con un paño suave y limpio para mantenerlo limpios y desobstruidos.
El robot no reanuda la limpieza después de la carga.	Asegúrese de que el robot no esté en modo No Molestar (DND), el cual evitará que reanude la limpieza. El robot no reanudará la limpieza después de colocarlo manualmente en la estación base o enviarlo a cargar mediante la app o el botón  .
La estación no puede vaciar automáticamente la caja de polvo.	Compruebe si la bolsa de polvo en el depósito de polvo está llena. Si la bolsa de polvo no está llena, compruebe si hay obstrucción en los respiraderos de vaciado automático del robot, la estación base o la caja de polvo. Si es así, limpie oportunamente la parte bloqueada.
El nivel de agua en la bandeja de lavar es anómalo.	Compruebe si el sellado del depósito de agua usada está suelto o no está instalado correctamente y, en caso afirmativo, reajústelo manualmente. Si el problema persiste, contacte con el equipo de servicio postventa. Presione suavemente el depósito de agua usada para asegurarse de que está instalado correctamente. Retire el filtro de la bandeja de lavar y compruebe si la salida del desagüe de aguas residuales está obstruida y límpiela. Compruebe la botella de solución de limpieza. No añada líquido distinto a la solución de limpieza aprobada oficialmente.
El conjunto de mopa se sube de manera anómala.	Retire el conjunto de mopa para comprobar si hay objetos extraños atascados en él, e intente reiniciar el robot. Si el problema persiste, contacte con el equipo de servicio postventa.
Hay agua debajo del depósito de agua limpia o alrededor de la junta de sellado.	Cuando se extrae el depósito de agua limpia, algo de agua del tubo puede quedar debajo del depósito o alrededor de la junta de sellado. Esto es normal. Restriegue con un trapo seco.

Para obtener más ayuda, contacte con nosotros en <https://www.mova.tech>

Especificaciones

Robot

Modelo	RLE15SE
Tiempo de carga	Aprox. 3,5 horas
Tensión asignada	14,4 V \equiv
Potencia nominal	75 W
Frecuencia de funcionamiento	2400-2483,5 MHz
Potencia máxima de salida	< 20 dBm

Estación base/estación de carga

Consumo energético en modo apagado: $\leq 0,3$ W

Consumo energético en modo de reposo: $\leq 0,5$ W (15 minutos después de que el robot deje la estación base/estación de carga)

Robot y estación base/estación de carga

El equipo no dispone de un modo en reposo o de otros estados equivalentes en lo que respecta a los requisitos del modo preparado, la función de gestión de energía o la capacidad de desactivar el modo de conexiones de red inalámbrica debido a las necesidades de mantenimiento de la batería. Es probable que el consumo energético del equipo sea mayor que el de otros modelos de equipos que cumplen estos requisitos funcionales.

Estación base

Modelo	RCEE0101
Entrada nominal	220-240 V \sim 50-60 Hz
Salida nominal	20 V \equiv 2 A
Potencia nominal (durante el vaciado de polvo)	700 W
Potencia nominal (durante la limpieza)	40 W
Potencia nominal (durante la carga y el secado)	110 W

En condiciones normales de uso, este equipo debe mantenerse a una distancia de, al menos, 20 cm entre la antena y el cuerpo del usuario.

Nota:

- La potencia nominal (durante la carga y el secado) se determina por el valor de potencia durante un periodo de carga completa.

Especificaciones

Batería de iones de litio recargable

Modelo	R2412-4S2P-MMBK/R2412-4S2P-XDEV
Tipo	Iones de litio
Cantidad	1
Capacidad asignada	4,8 Ah

Información RAEE



Todos los productos que llevan este símbolo son residuos de aparatos eléctricos y electrónicos (RAEE según la directiva 2012/19/UE) que no deben mezclarse con residuos domésticos sin clasificar. En cambio, debe proteger la salud humana y el medio ambiente entregando sus residuos de aparatos a un punto de recogida designado para el reciclaje de basura de aparatos eléctricos y electrónicos, nombrado por el gobierno o las autoridades locales. La correcta eliminación y reciclaje ayudarán a evitar posibles consecuencias negativas para el medio ambiente y la salud humana. Contacte con el instalador o las autoridades locales para más información acerca de la ubicación así como términos y condiciones de tales puntos de recogida.

Eliminación y retirada de la batería

La batería de iones de litio integrada contiene sustancias que son peligrosas para el medio ambiente. Antes de eliminar la batería, asegúrese de que la batería sea retirada por técnicos cualificados y desechada en instalaciones de reciclaje apropiadas.

- Se debe retirar la batería del aparato antes de tirarlo;
- el aparato debe desconectarse del suministro eléctrico cuando se retire la batería;
- asegúrese de desechar la batería de forma segura.

PRECAUCIÓN:

Antes de retirar la batería, desconecte la alimentación y agote la batería al máximo.

Las baterías innecesarias deben desecharse en instalaciones de reciclaje apropiadas.

No la exponga a ambientes de alta temperatura para evitar riesgos de explosión.

En condiciones abusivas, el líquido puede ser expulsado de la batería. Si ocurre un contacto, enjuague con agua y busque ayuda médica.

Guía de retirada:

1. Voltee el robot, use una herramienta apropiada para retirar los tornillos de la parte posterior del robot, y luego retire la tapa.
2. Desenchufe los terminales entre la batería y la placa PCB para retirar la batería.

Veiligheidsinformatie

Om elektrische schokken, brand of letsel door verkeerd gebruik van het apparaat te voorkomen, dient u de gebruikershandleiding zorgvuldig te lezen voordat u het apparaat gebruikt en te bewaren voor toekomstig gebruik.

Gebruiksbeperkingen

- Dit product mag niet zonder toezicht van een ouder of voogd worden gebruikt door kinderen jonger dan 8 jaar of personen met fysieke, zintuiglijke of geestelijke tekortkomingen of met beperkte ervaring of kennis, om een veilige bediening te waarborgen en risico's te vermijden. Schoonmaken en onderhoud mogen niet door kinderen zonder toezicht worden uitgevoerd.
- Het apparaat mag alleen worden gebruikt met de voedingseenheid die bij het apparaat wordt geleverd.
- Dit apparaat bevat batterijen die alleen door vakmensen kunnen worden vervangen.
- Maak de zone die gereinigd moet worden leeg. Kinderen mogen niet met dit apparaat spelen. Zorg ervoor dat kinderen en huisdieren terwijl de robot in werking is op veilige afstand blijven.
- Installeer, gebruik en laad het apparaat niet op in badkamers of in de buurt van zwembaden.
- Dit product is uitsluitend bestemd voor vloerreiniging in een huishoudelijke omgeving. Gebruik het niet buitenshuis, op niet-vloeroppervlakken of in een commerciële of industriële omgeving.
- Zorg ervoor dat het apparaat correct werkt in een geschikte omgeving. Gebruik het apparaat anders niet.
- Als het netsnoer beschadigd is, dient het vervangen te worden door een speciaal snoer of een samenstel dat verkrijgbaar is bij de fabrikant of zijn serviceagent.
- Gebruik de robot niet in een ruimte die zich boven vloerniveau bevindt zonder een veiligheidsbarrière.
- Plaats de robot niet ondersteboven. Gebruik de afdekking van de LDS-sensor, de klep van de robot of de stootrand niet als handgreep voor de robot.
- Gebruik de robot in omgevingen met een omgevingstemperatuur hoger dan 0 °C en lager dan 40 °C. Zorg ervoor dat er geen vloeistof of kleverige substantie op de vloer ligt.
- Om schade of letsel door slepen te voorkomen, verwijdert u losse voorwerpen van de vloer en verwijdert u kabels of netsnoeren op het reinigingspad voordat u het apparaat gebruikt.
- Verwijder breekbare of kleine voorwerpen van de vloer om te voorkomen dat de robot er tegenaan stoot en deze beschadigt.
- Houd haar, vingers en andere lichaamsdelen uit de buurt van de zuigopening van de robot.
- Houd het schoonmaakgereedschap buiten het bereik van kinderen.
- Gebruik het apparaat niet in een kamer waar een baby of kind slaapt.
- Plaats geen kinderen, huisdieren of andere voorwerpen bovenop de robot, ongeacht of deze stilstaat of beweegt.
- Alleen schoon water en het officieel goedgekeurde reinigingsmiddel mogen aan de schoonwatertank worden toegevoegd. Voeg geen andere vloeistof toe, zoals alcohol of ontsmettingsmiddel. De verhouding tussen het reinigingsmiddel en schoon water kan worden gecontroleerd op de fles met reinigingsmiddel. Houd het reinigingsmiddel buiten het bereik van kinderen.
- Gebruik de robot niet om brandende voorwerpen te reinigen. Gebruik de robot niet om ontvlambare of brandbare vloeistoffen, corrosieve gassen, onverdunde zuren of oplosmiddelen op te nemen.
- Zuig geen harde of scherpe voorwerpen op. Gebruik het apparaat niet om voorwerpen op te rapen zoals stenen, grote stukken papier of andere voorwerpen die het apparaat kunnen verstoppem.
- De stekker moet uit het stopcontact worden gehaald alvorens het toestel schoon te maken of te onderhouden.

Veiligheidsinformatie

- Veeg de robot of het basisstation niet af met een natte doek en spoel ze niet af met een vloeistof. Laat wasbare en gereinigde onderdelen volledig opdrogen alvorens ze weer te installeren en te gebruiken.
- Gebruik dit product volgens de instructies in de gebruikershandleiding. Gebruikers zijn verantwoordelijk voor verlies of schade als gevolg van onjuist gebruik van dit product.

Batterijen en opladen

- Gebruik geen batterij of basisstation van derden. De robot kan alleen worden gebruikt met een basisstation van het model RCEE0101.
- Het basisstation laadt 8 batterijen op, 4.800 mAh li-ionbatterijpakket.
- Dit basisstation kan niet worden gebruikt voor het opladen van niet-oplaadbare batterijen. Anders kan de lithium-ionbatterij in brand vliegen.
- Probeer de batterij of het basisstation niet zelf te demonteren, repareren of aan te passen.
- Plaats het basisstation niet in de buurt van een warmtebron.
- Gebruik geen natte doek of natte handen om de oplaadcontacten van het basisstation af te vegen of schoon te maken.
- Gooi oude batterijen op de juiste manier weg. Ongebruikte batterijen moeten worden ingeleverd bij een geschikt recyclingbedrijf.
- Als het netsnoer beschadigd of gebroken is, stop dan onmiddellijk met het gebruik ervan en neem contact op met de klantenservice.
- Zorg ervoor dat de robot tijdens het vervoer is uitgeschakeld en indien mogelijk in de originele verpakking wordt bewaard.
- Als de robot gedurende een langere periode niet gebruikt gaat worden, laadt u hem volledig op, schakelt u hem uit en bewaart u hem op een koele, droge plaats. Laad de robot minstens elke 3 maanden op om overontlading van de batterij te voorkomen.

Informatie over laserveiligheid

- De lasersensor in dit product voldoet aan de IEC 60825-1:2014/EN 60825-1:2014/A11:2021 norm voor klasse 1 laserproducten. Vermijd direct oogcontact tijdens het gebruik.

KLASSE 1 LASERPRODUCT LASERPRODUCT VOOR CONSUMENTEN EN 50689:2021



Alleen voor gebruik binnenshuis



Lees de gebruikershandleiding

Hierbij verklaart XingKuang Innovation Technology (Suzhou) Co., Ltd. dat de radioapparatuur van het type RLE15SE in overeenstemming is met Richtlijn 2014/53/EU.

De volledige tekst van de EU-conformiteitsverklaring is beschikbaar op het volgende internetadres: <https://www.mova.tech>
Ga voor een gedetailleerde elektronische handleiding naar <https://www.mova.tech/pages/user-manuals-and-faqs>

Productoverzicht

Robot

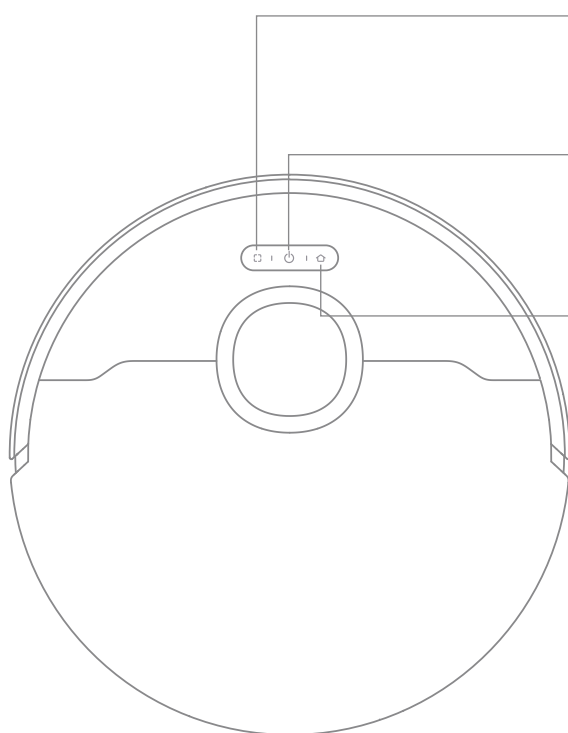

☐ **Spotreinigingsknop**

- Druk hierop om spotreiniging te starten

⏻ **Aan/Uit/Reinigen-knop**

- Houd 3 seconden ingedrukt om in of uit te schakelen
- Druk hierop om het reinigen te starten nadat de robot is ingeschakeld

🏠 **Docking-knop**

- Druk hierop om de robot terug te sturen naar het basisstation
- Houd 3 seconden ingedrukt om het kinderslot uit te schakelen

Statusindicator

- Continu wit: Reinigen of opruimen voltooid
- Pulserend wit: Opladen (batterij niet bijna leeg)
- Continu oranje: Stand-by bij bijna lege batterij of gepauzeerd bij bijna lege batterij
- Pulserend oranje: Opladen (batterij bijna leeg)
- Knippert oranje: Fout

Opmerking:

- Druk op een willekeurige knop van de robot om te pauzeren terwijl de robot aan het reinigen is of terugkeert om op te laden.
- Het kinderslot kan worden ingeschakeld/uitgeschakeld via de app.

Productoverzicht

Robot en sensoren

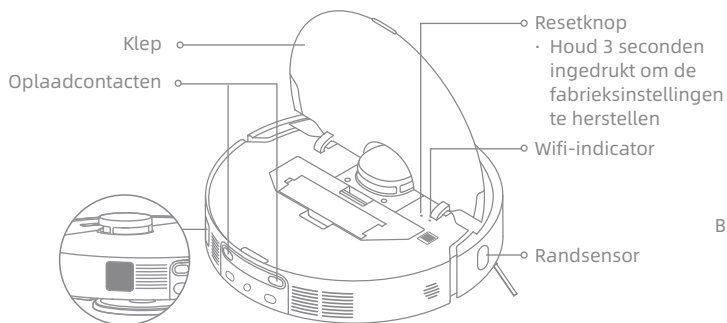
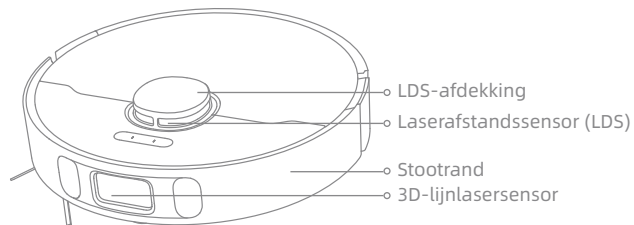

Opening voor automatisch ledigen

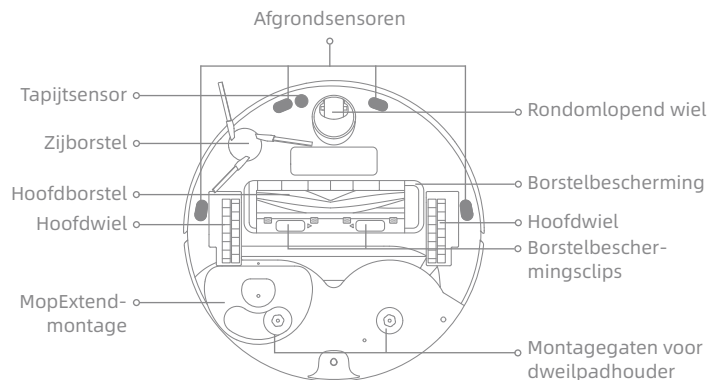

Stofbak

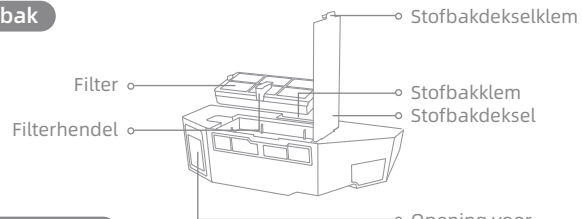

Dweileenheid

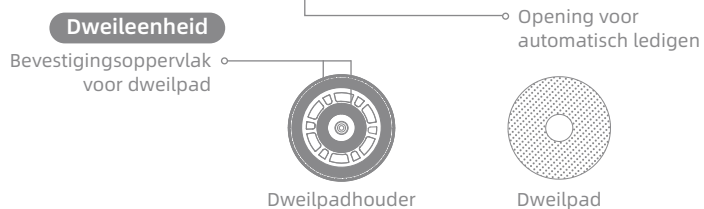

Productoverzicht

Basisstation

- Statusindicator
- Continu wit: Het basisstation is op de stroomvoorziening aangesloten
- Continu oranje: Het basisstation heeft een fout

- Stofreservoirdeksel
- Wasbord
- Wasbordfilter
- Verlengplaat voor de oprit

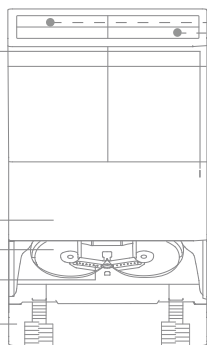

Vuilwatertank

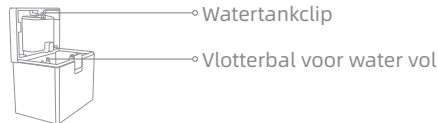

Schoonwatertank

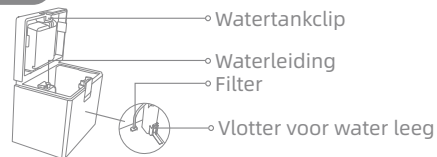

- Opbergvak voor accessoires
- Filter
- Signaleringsvlak
- Openingen voor het drogen van de dewel
- Opening voor automatisch ledigen
- Stofzaksluif
- Opladcontacten
- Automatische watervuluitlaat

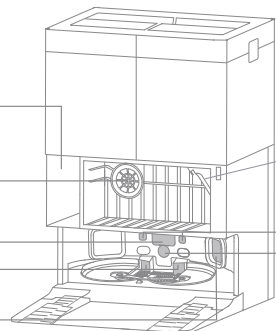

- Handgreep van basisstation
- Stroompoort
- Opbergsleuf voor netsnoer

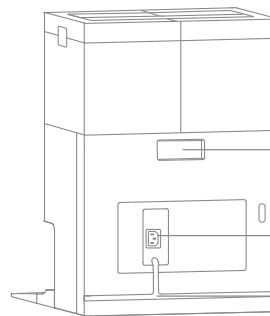

Vóór gebruik

Bereid uw huis voor



Verwijder vóór het reinigen onstabiele, breekbare, waardevolle of gevaarlijke voorwerpen en ruim kabels, doeken, speelgoed, harde voorwerpen en scherpe voorwerpen op de vloer op om te voorkomen dat ze verstrikt raken, gekrast of omgestoten worden door de robot en schade veroorzaken.

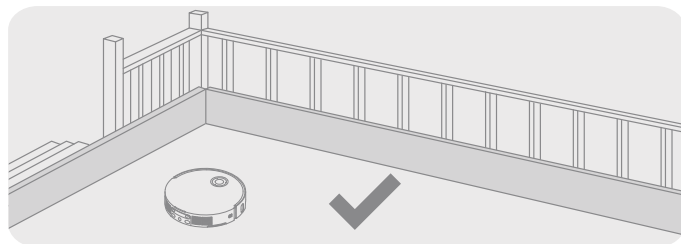

De robot is uitgerust met afgrondsensoren om afgronden in de omgeving te detecteren. Om een veilige en stabiele werking te garanderen, wordt het gebruik van fysieke barrières aanbevolen om zones met afgronden te vermijden.

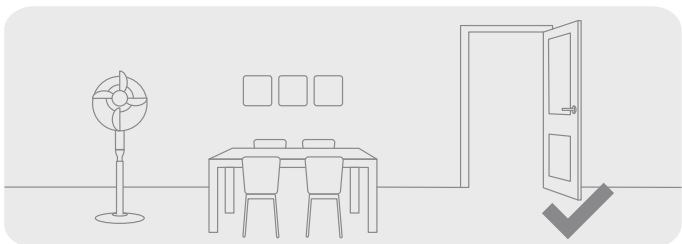

Open de deur van de kamer die moet worden gereinigd, en zet het meubilair op de juiste plaats om meer ruimte over te laten.

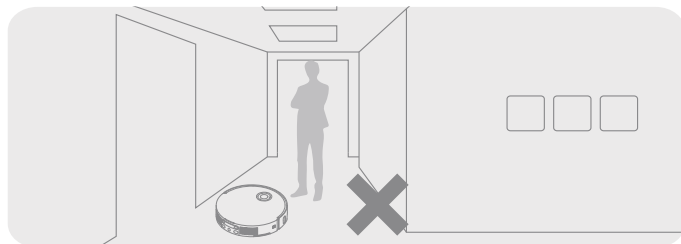

Om te voorkomen dat de robot zones die gereinigd moeten worden niet herkent, mag u niet vóór de robot, drempel, gang of smalle plaatsen staan.

Vóór gebruik

1. Het basisstation plaatsen en aansluiten op een stopcontact

Plaats het basisstation op een plek die zo open mogelijk is met een goed wifi-signaal. Laat genoeg ruimte over zoals aangegeven in de afbeelding en verwijder alle voorwerpen in het gearceerde gebied. Steek het netsnoer stevig in het basisstation en sluit het aan op een stopcontact totdat het indicatielampje van het basisstation gaat branden.

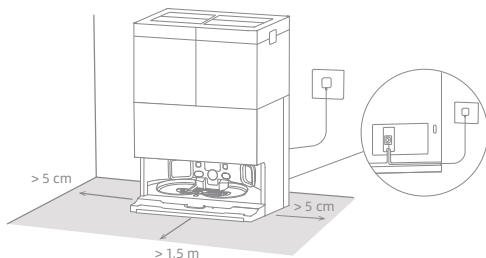

Opmerking:

- Zorg ervoor dat geen voorwerpen het signaleringsvlak blokkeren.
- Het wordt aanbevolen om het basisstation op een harde ondergrond te plaatsen in plaats van op tapijt, omdat tapijt de terugkeer en het opladen van de robot kan beïnvloeden.

2. Installeer de verlengplaat voor de oprit

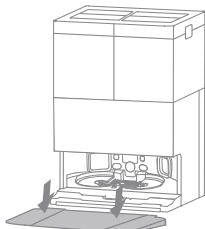

Opmerking: Zorg ervoor dat het wasbordfilter op zijn plaats zit.

3. Verwijder de robotbeschermingen en installeer de dweleenheid

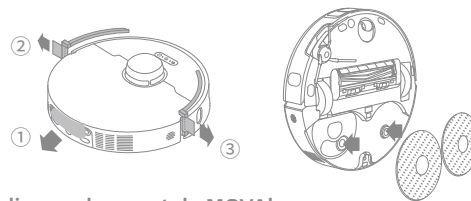

4. Verbinding maken met de MOVHome-app

(1) Houd de Aan/Uit-knop van de robot 3 seconden ingedrukt om hem in te schakelen. Verwijder de afdekking van de robot en scan de QR-code op de robot, of zoek "MOVHome" in de app store om de app te downloaden en te installeren.

(2) Open de MOVHome-app, tik op "Scan QR-code om verbinding te maken" en scan dezelfde QR-code op de robot opnieuw om het apparaat toe te voegen. Volg de aanwijzingen om de wifi-verbinding te voltooien.

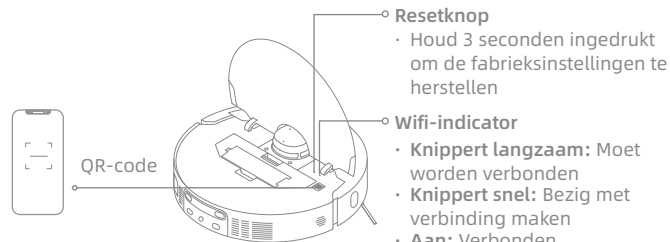

Resetknop

- Houd 3 seconden ingedrukt om de fabrieksinstellingen te herstellen

Wifi-indicator

- **Knippert langzaam:** Moet worden verbonden
- **Knippert snel:** Bezigt met verbinding maken
- **Aan:** Verbonden

Opmerking:

- Alleen 2,4 GHz wifi wordt ondersteund.
- Als gevolg van upgrades in de app-software kunnen de daadwerkelijke handelingen afwijken van de aanwijzingen in deze handleiding. Volg de instructies op basis van de huidige app-versie.
- Om wifi te resetten, herhaalt u stap (2) en volgt u de aanwijzingen om de wifi-verbinding te voltooien.
- Om het apparaat los te koppelen van het wifi-netwerk, houdt u de resetknop op de robot 3 seconden ingedrukt.

Vóór gebruik

5. De robot verbinden met het basisstation

Nadat de robot is ingeschakeld, plaatst u de robot op het basisstation met de dweileenheid naar het wasbord gericht. Vervolgens hoort u een gesproken melding wanneer de robot met succes verbinding maakt met het basisstation. Nadat de robot volledig is opgeladen, zullen de statusindicatoren op de robot en het basisstation gedurende 10 minuten blijven branden en vervolgens dimmen.

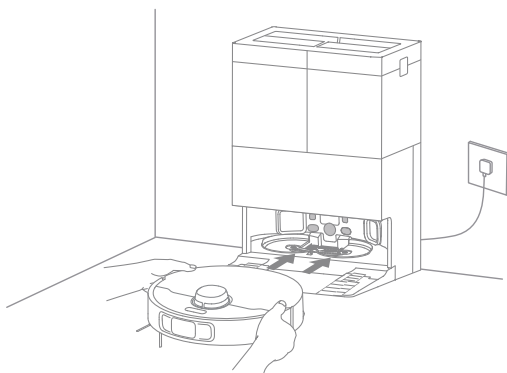

Opmerking: Het wordt aanbevolen de robot volledig op te laden vóór het eerste gebruik ervan. Als de robot niet kan worden ingeschakeld nadat de batterij leeg is, sluit deze dan handmatig aan op het basisstation om het op te laden.

6. Water aan de schoonwatertank toevoegen

Haal de schoonwatertank uit het basisstation en vul de tank met schoon water. Plaats het vervolgens terug in het basisstation.

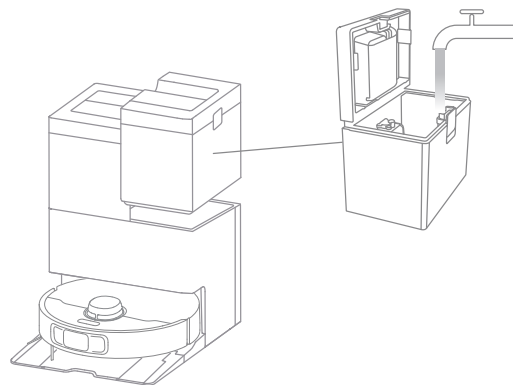

Opmerking:

- Doe geen heet water in de watertank dit kan vervorming van de tank veroorzaken.
- De schoonwatertank ondersteunt de toevoeging van reinigingsvloeistof (alleen oplossing voor multi-oppervlak vloerreinigers van MOVA is toegestaan). Voor meer informatie en aankopen kunt u terecht bij de officiële kanalen.
- Voor een volle schoonwatertank (ca. 5 l) voegt u 25 ml reinigingsmiddel toe (zie de schaalverdeling op de dop van de fles).
- Voeg geen andere ontsmettingsmiddelen of vloeistoffen toe dan het officieel goedgekeurde reinigingsmiddel om storingen te voorkomen.

Hoe te gebruiken

In-/uitschakelen

Houd de Aan/Uit-knop 3 seconden ingedrukt om de robot in te schakelen. De stroomindicator zal blijven branden. Of plaats de robot op het basisstation door de oplaadcontacten van de robot uit te lijnen met die van het basisstation, waarna de robot automatisch wordt ingeschakeld en begint op te laden. Om de robot uit te schakelen, verwijdert u de robot van het basisstation en houdt u de Aan/Uit-knop 3 seconden ingedrukt.

Snel in kaart brengen

Nadat u het netwerk voor de eerste keer hebt geconfigureerd, volgt u de instructies in de app om snel een kaart aan te maken. De robot zal beginnen met het in kaart brengen zonder reiniging. Wanneer de robot terugkeert naar het basisstation, is het proces voor het in kaart brengen voltooid en wordt de kaart automatisch opgeslagen.

Pauze/slappen

Als de robot aan het werk is drukt u op deze knop om deze te pauzeren. Als de robot langer dan 10 minuten is gepauzeerd, gaat deze automatisch naar de slaapmodus. Alle indicatoren op de robot zullen uitgaan. Druk op een willekeurige knop op de robot of gebruik de app om de robot te ontwakken.

Opmerking: Als de robot wordt gepauzeerd en in het basisstation wordt geplaatst, wordt het huidige reinigingsproces beëindigd.

Automatisch reinigen hervatten

Als de batterij te zwak is, keert de robot automatisch terug naar het basisstation om op te laden. Na het opladen tot het juiste batterijniveau zal deze onafgemaakte reinigingstaken hervatten.

Opmerking: Schakel deze functie via de app in om deze te kunnen gebruiken.

Niet-Storen-modus (DND)

De DND-modus is standaard ingeschakeld in de fabriek. U kunt de app gebruiken om de DND-modus uit te uitschakelen of de DND-periode ervan aan te passen.

Opmerking:

- De geplande reinigingstaken worden tijdens de DND-periode gewoon uitgevoerd.
- Selecteer in deze modus of u het reinigen wilt hervatten, de automatische stofverzameling wilt activeren en het stemvolume wilt verlagen in het Niet-Storen-gedeelte van de app.

Spotreiniging

Wanneer de robot in wachtstand staat, drukt u op de knop  kort om de spotreinigingsmodus in te schakelen. In deze modus reinigt de robot een vierkant gebied van 1,5 x 1,5 meter rondom en keert deze terug naar zijn beginpunt zodra de spotreiniging is voltooid.

De robot herstarten

Als de robot niet meer reageert of niet kan worden uitgezet, houdt u de Aan/Uit-knop 10 seconden ingedrukt om het uitschakelen te forceren. Houd vervolgens de Aan/Uit-knop 3 seconden ingedrukt om de robot in te schakelen.

Hoe te gebruiken

Stofzuigen en dweilen

Opmerking: Als u de robot voor de eerste keer gebruikt, staat deze standaard in de modus "Stofzuigen en dweilen". Om de reinigingsmodus aan te passen, gaat u naar de instellingen van de Reinigingsmodus in de app en kiest u uit de volgende drie extra opties: ① Stofzuigen ② Dweilen ③ Dweilen na het stofzuigen

1. Starten met reiniging

Druk op de Aan/Uit-knop op de robot, of gebruik de app om de robot te laten starten vanaf het basisstation. De robot zal vervolgens de optimale reinigingsroute bepalen en deze taak uitvoeren volgens de plattegrond.

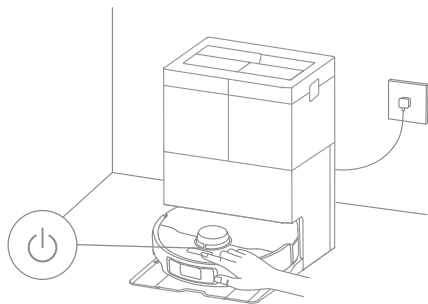

Opmerking:

- Het wordt aanbevolen de robot te laten starten vanuit het basisstation om ervoor te zorgen dat de robot hier na het reinigen gemakkelijk naar kan terugkeren.
- De dweilpads worden schoongemaakt voordat de robot begint te dweilen, wacht geduldig.
- Verplaats het basisstation, de schoonwatertank, de vuilwatertank of het wasbordfilter niet tijdens het gebruik.

2. Automatisch wassen van de dweil

Bij het reinigen keert de robot automatisch terug naar het basisstation om de dweilpads te wassen op basis van de schoonmaakfrequentie van de dweilpads die in de app is opgegeven. Het basisstation zal automatisch de watertank van de robot bijvullen en de robot zal verder gaan met reinigen.

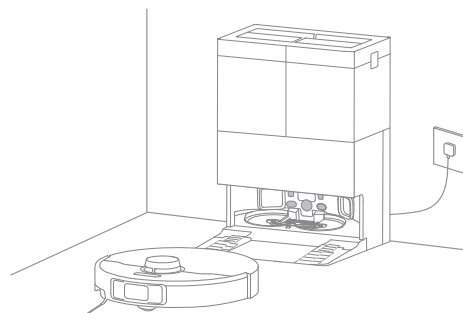

3. Automatisch ledigen van de stofbak en wassen en drogen van de dweilpads

Nadat de robot een reinigingstaak heeft voltooid en terugkeert naar het basisstation om op te laden, begint het basisstation automatisch de stofbak leeg te maken. Vervolgens zal het de dweilpads wassen en drogen.

Opmerking:

- Als de functie voor automatisch ledigen is uitgeschakeld in de app, zal het basisstation de stofbak niet automatisch leegmaken.
- Het basisstation zal de stofbak ledigen volgens de instelling in de app.

4. De vuilwatertank schoonmaken

Nadat de robot zijn taak heeft voltooid, dient u de vuilwatertank schoon te maken om geuren te voorkomen.

Routinematig onderhoud

Onderdelen

Om de robot in goede staat te houden, is het raadzaam om het gebruik van accessoires in de app of de volgende tabel te raadplegen voor routinematig onderhoud.

Robotonderhoud	Onderhoudsfrequentie	Vervangingsperiode
Dweilpads	/	Elke 1 tot 3 maanden
Dweilpadhouders	Elke 2 weken	/
Filter van stofzak		Elke 3 tot 6 maanden
Opening voor automatisch ledigen	Elke maand	/
Sensoren		
Oplaadcontacten		
Stootrandvenster		
Stootrand		
Zijborstel	Maak het schoon indien nodig	Elke 3 tot 6 maanden
Hoofdborstel		Elke 6 tot 12 maanden
Automatische watervulinlaat		/
Onderkant van de robot		
Stofzak		
Rondlopend wiel/ Hoofdwielen		

Onderhoud van basisstation	Onderhoudsfrequentie	Vervangingsperiode
Stofzak	/	Elke 2 tot 4 maanden
Vuilwatertank	Na elk gebruik	/
Schoonwatertank	Maak het schoon indien nodig	
Signaleringsvlak van het basisstation	Elke maand	
Oplaadcontacten		
Opening voor automatisch ledigen		
Wasbordfilter	Elke 1 tot 2 maanden	

Opmerking:

- De frequentie van onderhoud en vervanging is afhankelijk van het daadwerkelijke gebruik. Indien er zich vanwege bijzondere omstandigheden een uitzondering voordoet, wordt snel onderhoud of vervanging aanbevolen.

Rutinematig onderhoud

Wasbordfilter

1. Haal de robot uit het basisstation en verwijder het wasbordfilter nadat de reiniging van de dweilpad is voltooid.
2. Spoel het wasbordfilter af met schoon water, veeg het schoon en plaats het vervolgens terug in het wasbord.
3. Gebruik de app of druk op de knop  om de robot terug te sturen naar het basisstation, of zet de robot handmatig terug.

1.

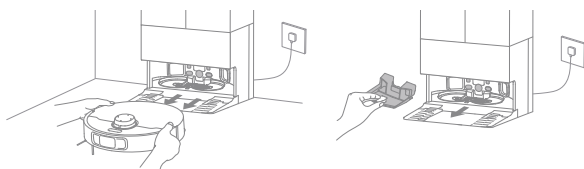

2.

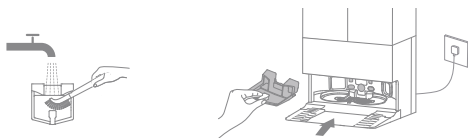

3.

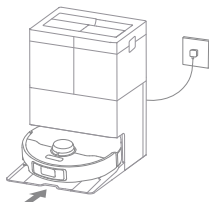

Stofzak

1. Verwijder het stofreservoirdeksel en gooi de stofzak weg.
2. Verwijder het stof en vuil uit het filter met een droge doek.
3. Plaats een nieuwe stofzak.
4. Plaats het stofreservoirdeksel terug.

1.

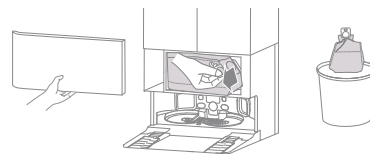

2.

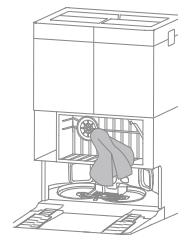

Opmerking: Door de hendel naar buiten te trekken wordt de stofzak afgesloten, zodat stof en vuil er niet per ongeluk uit kunnen vallen.

3.

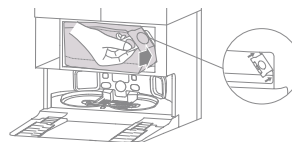

4.

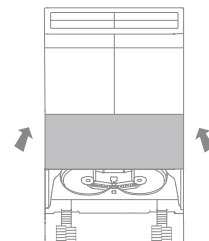

Routinematig onderhoud

Vuilwatertank

1. Verwijder de vuilwatertank, open de klep en giet het gebruikte water eruit.
2. Spoel de vuilwatertank uit met schoon water, en gebruik een geschikt schoonmaakgereedschap om de binnenwand van de vuilwatertank schoon te maken.

1.



2.

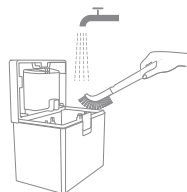

Opmerking: De vlotterbal in de vuilwatertank is een bewegend onderdeel. Gebruik niet teveel kracht tijdens het reinigen zodat deze niet beschadigt.

Stofbak en filter

1. Open de klep van de robot en druk vervolgens op de stofbakklep om de stofbak te verwijderen.
2. Open het stofbakdeksel, verwijder het filter en maak de stofbak leeg zoals aangegeven in de afbeelding.

1.

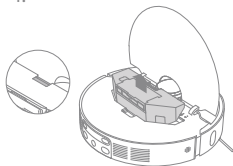

2.

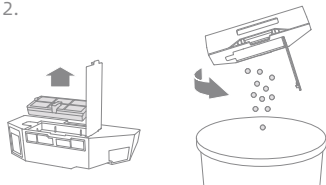

3. Tik zachtjes op het korfje van het filter om het vuil te verwijderen.
4. Spoel de stofbak en het filter af met water en droog ze volledig af alvorens ze opnieuw te installeren.

3.

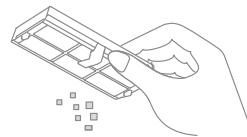

Opmerking: Probeer het filter niet te schoon te maken met een borstel, vinger of scherp voorwerp om schade te voorkomen.

4.

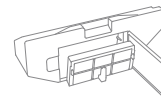
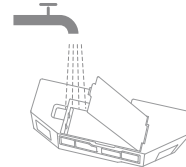
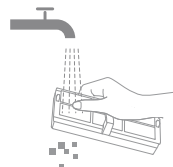

- Opmerking:**
- Spoel de stofbak en het filter alleen af met schoon water. Gebruik geen schoonmaakmiddel.
 - Gebruik de stofbak en het filter alleen als ze volledig droog zijn.

Routinematig onderhoud

Hoofdborstel

1. Druk de clips van de borstelbescherming naar binnen om de borstelbescherming te verwijderen en til de borstel uit de robot.

2. Trek de borstelaafdekkingen aan beide uiteinden van de borstel naar buiten, zoals op de afbeelding te zien is. Gebruik een geschikt schoonmaakgereedschap om haren te verwijderen die in de borstel verstrikt zijn geraakt. Plaats de borstelaafdekkingen terug aan beide uiteinden van de borstel en plaats de borstel vervolgens terug. Druk op de borstelbescherming om deze op zijn plaats te vergrendelen.

1.

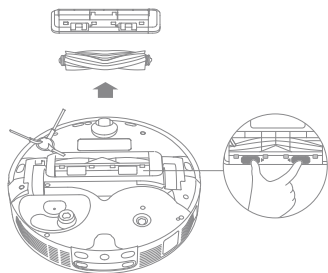

2.

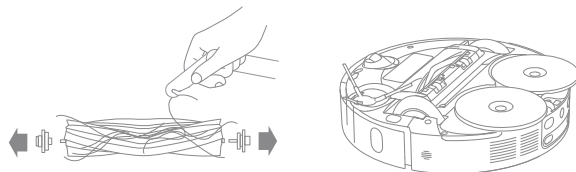

Zijborstel

Schroef de zijborstel los met een schroevendraaier, verwijder haren van de borstel en schroef deze weer vast.

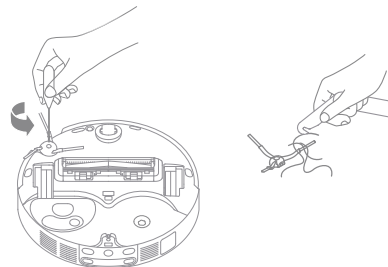

Rondlopend wiel

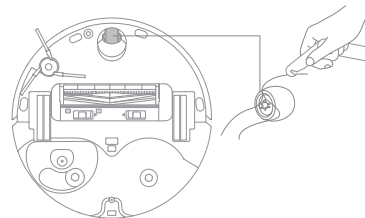

Opmerking:

- Gebruik een gereedschap zoals een kleine schroevendraaier om de as en de band van het rondlopende wiel te scheiden. Gebruik geen overmatige kracht.
- Spoel het rondlopende wiel af onder stromend water en plaats het terug nadat het volledig is gedroogd.

Routinematig onderhoud

Robotsensoren

Veeg de robotsensoren schoon met een zachte en droge doek, zoals weergegeven in de afbeelding hieronder.

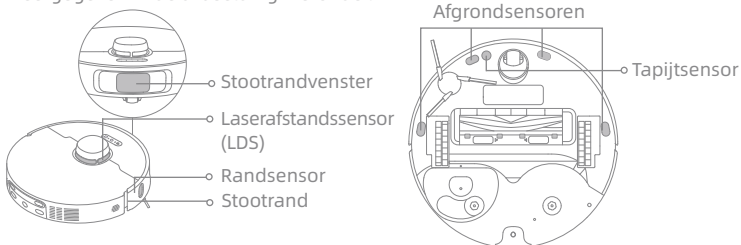

Opmerking: Een natte doek kan gevoelige elementen in de robot en het basisstation beschadigen. Gebruik een droge doek voor het schoonmaken.

Openingen voor automatisch ledigen, oplaadcontacten en signaleringsvlak

Maak de openingen voor het automatisch legen, de oplaadcontacten en het signaleringsvlak schoon met een zachte, droge doek.

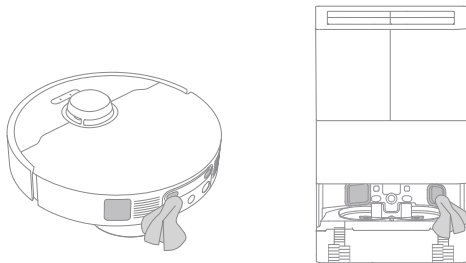

Dweilpadhouder

Verwijder de dweilpadhouders en maak ze schoon.

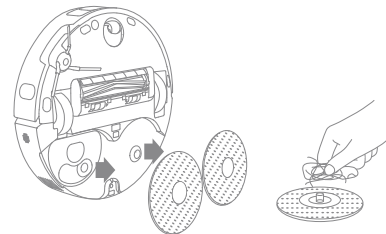

Dweilpad

Verwijder de dweilpad uit de dweilpadhouder om deze te vervangen.

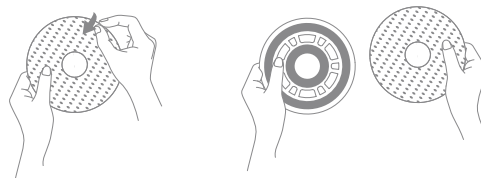

Batterij

De robot bevat een krachtige lithium-ionbatterij. Zorg ervoor dat de batterij goed opgeladen blijft voor dagelijks gebruik om optimale prestaties van de batterij te behouden. Als de robot voor langere tijd niet wordt gebruikt, laad deze dan volledig op, schakel het uit en bewaar het op een koele, droge plaats. Om schade door overontlading te voorkomen, moet u de robot minimaal één keer per drie maanden opladen.

Problemen oplossen

Probleem	Oplossing
De robot kan niet worden ingeschakeld.	De batterij is bijna leeg. Laad de robot op het basisstation op en probeer het opnieuw. De temperatuur van de batterij is te laag of te hoog. Het wordt aanbevolen om de robot te gebruiken in omgevingen met een omgevingstemperatuur hoger dan 0 °C en lager dan 40 °C.
De robot kan niet opladen.	Het basisstation is niet op de stroomvoorziening aangesloten, zorg dat beide uiteinden van het netsnoer goed zijn aangesloten. Het contact tussen de oplaadcontacten op het basisstation en de robot is slecht, maak de oplaadcontacten schoon. Controleer of er vreemde voorwerpen zitten op de aansluitingen van de robot en verwijder deze als dat zo is.
De robot kan geen verbinding maken met wifi.	Het wachtwoord van het wifi-netwerk is onjuist. Controleer of het wachtwoord waarmee u verbinding maakt met uw wifi-netwerk correct is. De robot ondersteunt geen 5 GHz wifi-verbinding. Zorg ervoor dat de robot verbonden is met een 2,4 GHz wifi-verbinding. Het wifi-sigitaal is zwak. Zorg ervoor dat de robot zich in een gebied met goede wifi-bereik bevindt. De robot is misschien niet klaar om geconfigureerd te worden. Sluit de app en open deze opnieuw en probeer het opnieuw volgens de instructies.
De robot kan het basisstation niet vinden en keert niet terug.	Het basisstation is niet op de stroomvoorziening aangesloten of is verplaatst terwijl de robot er niet op stond. Sluit het basisstation aan op de stroomvoorziening of plaats de robot op het basisstation om op te laden. Er zijn te veel obstakels rond het basisstation. Plaats het basisstation in een meer open plek. Het verplaatsen van de robot kan ertoe leiden dat deze zich opnieuw positioneert, en een plattegrond zal aanmaken als het opnieuw positioneren niet lukt. Als de robot zich te ver van het basisstation bevindt, kan deze mogelijk niet automatisch terugkeren. In dat geval moet u de robot handmatig op het basisstation plaatsen. Veeg het signaleringsvlak van het basisstation af om stof en vuil te verwijderen.
De robot zit vast vóór het basisstation en kan er niet naar terugkeren.	Controleer of er voldoende ruimte is voor of aan beide zijden van het basisstation om te voorkomen dat de robot geblokkeerd wordt. De route om terug te keren naar het laadstation is geblokkeerd, bijvoorbeeld omdat de deur gesloten is. De robot kan wegglijden als de vloer vóór het basisstation heel erg nat is. Als dit zo is, maak de vloer dan droog en probeer het opnieuw. Het wordt aangeraden het basisstation naar een andere plek te verplaatsen en het opnieuw te proberen. Zorg ervoor dat de verlengplaat voor de oprit correct is geïnstalleerd.
De robot kan niet worden uitgeschakeld.	De robot kan alleen worden uitgeschakeld als deze niet wordt opgeladen. Het wordt aanbevolen de robot van het basisstation te halen en dan pas de knop (⏻) 3 seconden ingedrukt te houden om deze uit te schakelen. Als de robot niet kan worden uitgeschakeld door stap 1 uit te voeren, houdt u de knop (⏻) 10 seconden ingedrukt om de robot geforceerd uit te schakelen. Als het probleem aanhoudt, neem dan contact op met de klantenservice.
De robot mist de kamers die moeten worden gereinigd.	Zorg ervoor dat de deuren van de kamers die moeten worden gereinigd geopend zijn. De plek vóór de kamer die moet worden gereinigd kan nat en glad zijn, waardoor de robot abnormaal slijpt en werkt. Probeer de vloer te drogen voordat u de robot gebruikt.

Problemen oplossen

Probleem	Oplossing
De oplaadsnelheid is traag.	Het duurt ongeveer 3,5 uur om de robot volledig op te laden als de batterij bijna leeg is. Als u de robot gebruikt bij temperaturen buiten het aangegeven bereik, zal de oplaadsnelheid automatisch vertragen om de levensduur van de batterij te verlengen. De oplaadcontacten van zowel de robot als het basisstation kunnen vuil zijn, veeg ze af met een zachte doek.
Het geluid neemt toe terwijl de robot werkt.	Controleer of het stofbakfilter verstopt is. Als dat het geval is, reinig of vervang deze dan. Er kan een hard voorwerp in de hoofdborstel of de stofbak vastzitten. Controleer dat en verwijder evt. het harde voorwerp. De hoofdborstel of de zijborstel kan verstrikt raken. Controleer dat en verwijder evt. vreemde voorwerpen. Schakel de zuigmodus over naar "Standaard" of "Stil".
De robot beweegt zonder de ingestelde route te volgen.	Zorg ervoor dat voorwerpen zoals netsnoeren en slippers opgeruimd zijn voordat u de robot gebruikt. Werken op natte, gladde oppervlakken veroorzaakt slippen van het hoofd wiel. Het wordt aanbevolen om de natte plekken te drogen voordat u de robot gebruikt. Veeg het stootrandvenster op de robot schoon met een schone, zachte doek om het schoon en vrij te houden.
De robot zal na het opladen niet verder gaan met reinigen.	Zorg ervoor dat de robot niet is ingesteld op de Niet-Storen-modus (DND), waardoor deze het reinigen niet kan hervatten. De robot zal de reiniging niet hervatten nadat u de robot handmatig op het basisstation hebt geplaatst of via de app of de knop  de robot hebt gestuurd om op te laden.
Het basisstation kan niet automatisch de stofbak ledigen.	Controleer of de stofzak in het stofreservoir vol is. Als de stofzak niet vol zit, controleer dan of de openingen voor het automatisch ledigen van de robot, het basisstation of de stofbak geblokkeerd zijn. Verwijder eventuele verstoppingen op tijd.
Het waterniveau in het wasbord is abnormaal.	Controleer of de afdichting op de vuilwatertank los zit, of onjuist geplaatst is, en corrigeer dit indien nodig. Als het probleem aanhoudt, neem dan contact op met de klantenservice. Druk voorzichtig de vuilwatertank naar beneden om zeker te zijn dat deze correct geplaatst is. Verwijder het wasbordfilter en controleer of de vuilwaterafvoer verstopt is en maak deze schoon. Controleer het reinigingsmiddel. Vul niet bij met andere dan het officieel voorgeschreven reinigingsmiddel.
De dweileenheid is abnormaal omhoog gebracht.	Verwijder de dweileenheid om te controleren of er een vreemd voorwerp in vastzit en probeer de robot opnieuw te starten. Als het probleem aanhoudt, neem dan contact op met de klantenservice.
Er staat water onder de schoonwatertank of rond de afdichting.	Bij het uitnemen van de schoonwatertank kan er wat water in de leiding achterblijven onder de tank of rond de afdichting. Dit is normaal. Veeg af met een droge doek.

Neem voor meer ondersteuning contact met ons op via <https://www.mova.tech>

Specificaties

Robot

Model	RLE15SE
Oplaadtijd	Ongeveer 3,5 uur
Nominale spanning	14,4 V ---
Nominaal vermogen	75 W
Werkingsfrequentie	2.400-2.483,5 MHz
Maximaal uitgangsvermogen	< 20 dBm

Basisstation/oplaadstation

Opgenomen vermogen in uitgeschakelde modus: 0,3 W

Opgenomen vermogen in stand-bymodus: $\leq 0,5$ W (binnen 15 minuten nadat de robot het basisstation/oplaadstation heeft verlaten)

Robot en basisstation/oplaadstation

Het apparaat heeft geen stand-bymodus of andere gelijkwaardige toestanden wat betreft stand-byvereisten, energiebeheerfunctie of de mogelijkheid om draadloze netwerkverbindingen uit te schakelen vanwege het onderhoud van de batterij. Het stroomverbruik van de apparatuur is waarschijnlijk hoger dan dat van andere apparatuurmodellen die aan deze functionele vereisten voldoen.

Basisstation

Model	RCEE0101
Nominale ingang	220-240 V \sim 50-60 Hz
Nominale uitgang	20 V --- 2 A
Nominaal vermogen (tijdens legen van stof)	700 W
Nominaal vermogen (tijdens reinigen)	40 W
Nominaal vermogen (tijdens opladen en drogen)	110 W

Onder normale gebruiksomstandigheden moet de afstand tussen de antenne en het lichaam van de gebruiker ten minste 20 cm bedragen.

Opmerking:

- Het nominaal vermogen (tijdens opladen en drogen) wordt bepaald door de vermogenswaarde tijdens volledige belasting.

Specificaties

Oplaadbare lithium-ionbatterij

Model	R2412-4S2P-MMBK/R2412-4S2P-XDEV
Type	Li-ion
Nummer	1
Nominale capaciteit	4,8 Ah

AEEA-informatie



Alle producten met dit symbool zijn afgedankte elektrische en elektronische apparatuur (AEEA zoals in richtlijn 2012/19/EU) die niet samengevoegd mogen worden met ongesorteerd huishoudelijk afval. In plaats daarvan moet u de volksgezondheid en het milieu beschermen door uw afgedankte apparatuur in te leveren bij een door de overheid of de plaatselijke autoriteiten aangewezen inzamelpunt voor het recyclen van afgedankte elektrische en elektronische apparatuur. Een correcte verwijdering en recycling zal mogelijke negatieve gevolgen voor het milieu en de volksgezondheid helpen voorkomen. Neem contact op met de installateur of de plaatselijke autoriteiten voor meer informatie over de locatie en de voorwaarden van dergelijke inzamelpunten.

Verwijdering en inleveren van batterijen

De ingebouwde lithium-ionbatterij bevat stoffen die schadelijk zijn voor het milieu. Voordat u de batterij weggooit, moet u ervoor zorgen dat de batterij door gekwalificeerde technici wordt verwijderd en bij een geschikt recyclingbedrijf wordt ingeleverd.

- de batterij moet uit het apparaat worden verwijderd voordat deze wordt afgedankt;
- bij het verwijderen van de batterij moet het apparaat van de stroomvoorziening worden losgekoppeld;
- de batterij moet veilig worden weggegooid.

VOORZICHTIG:

Voordat u de batterij verwijdert, moet u de stroom uitschakelen en de batterij zoveel mogelijk leeg laten lopen.

Ongebruikte batterijen moeten worden ingeleverd bij een geschikt recyclingbedrijf.

Stel niet bloot aan een omgeving met hoge temperaturen om explosiegevaar te voorkomen.

Onder extreme omstandigheden kan er vloeistof uit de batterij lekken. Bij aanraking, spoel met water en zoek medische hulp.

Verwijderingsgids:

1. Draai de robot ondersteboven, gebruik een geschikt gereedschap om de schroeven aan de achterkant van de robot te verwijderen en verwijder vervolgens de afdekking.
2. Maak de klemmen tussen de batterij en de printplaat los om de batterij te verwijderen.

Informacje o bezpieczeństwie

Aby uniknąć porażenia prądem elektrycznym, pożaru lub obrażeń ciała spowodowanych nieprawidłowym postępowaniem się urządzeniem, zanim go użyjesz, uważnie przeczytaj instrukcję obsługi i zachowaj ją do wglądu w przyszłości.

Ograniczenia użytkowania

- Z niniejszego urządzenia nie powinny korzystać dzieci w wieku poniżej 8 lat ani osoby o ograniczonych możliwościach fizycznych, zmysłowych lub intelektualnych, ani osoby o niewystarczającym doświadczeniu lub wiedzy, chyba że znajdują się pod nadzorem rodzica lub opiekuna. Dzieci pozostające bez nadzoru nie mogą czyścić urządzenia ani dokonywać czynności konserwacyjnych.
- Urządzenie należy używać tylko wraz z zasilaczem z nim dostarczanym.
- To urządzenie zawiera baterie, które mogą być wymieniane tylko przez personel o odpowiednich umiejętnościach.
- Uprzątnij teren, który ma być czyszczony. Nie wolno zezwalać, by dzieci używały urządzenia do zabawy. Dbaj o to, by dzieci i zwierzęta domowe pozostawały w bezpiecznej odległości od robota podczas jego pracy.
- Nie instaluj, nie ładuj ani nie używaj urządzenia w łazienkach ani wokół basenów.
- Niniejszy produkt przeznaczony jest wyłącznie do czyszczenia podłóg w warunkach domowych. Nie należy z niego korzystać na wolnym powietrzu, do czyszczenia powierzchni innych niż podłogi, ani w obiektach komercyjnych lub przemysłowych.
- Upewnij się, czy urządzenie działa poprawnie we właściwym otoczeniu. W przeciwnym razie nie używaj urządzenia.
- Jeżeli kabel zasilania jest uszkodzony, należy go zastąpić specjalnym przewodem lub zespołem dostępnym u producenta lub u jego przedstawiciela serwisowego.
- Nie używaj robota w miejscach zawieszonych ponad poziomem gruntu bez bariery ochronnej.
- Nie ustawiaj robota kołami do góry. Nie używaj pokrywy czujnika LDS, pokrywy robota ani zderzaka w charakterze uchwytu.
- Robota używaj w miejscach, w których temperatura otoczenia mieści się w zakresie od 0°C do 40°C. Dopilnuj, by na podłodze nie było rozlanych cieczy ani lepkich substancji.
- Aby uniknąć uszkodzenia lub szkód wskutek włączenia, usuń wszelkie luźne przedmioty z podłogi, usuń kable i przewody zasilające z drogi, zanim uruchomisz urządzenie.
- Usuń delikatne lub małe przedmioty z podłogi, aby zapobiec obijaniu się o nie robota oraz ich uszkodzeniu.
- Włósów, palców i innych części ciała nie wolno zbliżać do otworu ssącego robota.
- Narzędzie do czyszczenia należy przechowywać w miejscu niedostępnym dla dzieci.
- Nie używaj urządzenia w pomieszczeniu, w którym przebywa śpiące niemowlę lub dziecko.
- Dzieci, zwierząt domowych ani żadnego przedmiotu nie stawiaj na robocie, bez względu na to, czy jest on nieruchomy, czy się porusza.
- Do zbiornika na czystą wodę można wlewać wyłącznie czystą wodę z dodatkiem zatwierdzonych przez producenta środków czyszczących. Nie dodawaj żadnej cieczy, jak alkohol lub środek dezynfekcyjny. Proporcję roztworu czyszczącego do czystej wody można sprawdzić na butelce z roztworem. Środki czyszczące należy przechowywać w miejscu niedostępnym dla dzieci.
- Nie używaj robota do sprzątnięcia palących się przedmiotów. Nie używaj robota do zbierania łatwopalnych cieczy, żrących cieczy, nierozcieńczonych kwasów ani rozpuszczalników.
- Nie odkurzaj twardych ani ostrych przedmiotów. Nie używaj urządzenia do zbierania przedmiotów takich, jak kamienie, duże kawałki papieru lub inne, które mogłyby zatkać urządzenie.
- Wtyczkę należy wyjąć z gniazdka elektrycznego przed czyszczeniem lub serwisowaniem urządzenia.

Informacje o bezpieczeństwie

- Nie wycieraj robota ani stacji bazowej moką ścierką ani nie zmywaj żadną cieczą. Po wyczyszczeniu wszystkich elementów, które można umyć, przed ich ponownym zamontowaniem i użyciem należy je dokładnie wysuszyć.
- Używaj tego urządzenia zgodnie z zaleceniami zawartymi w instrukcji obsługi. Użytkownicy ponoszą odpowiedzialność za wszelkie straty lub uszkodzenia wynikłe z nieprawidłowego użycia produktu.

Akumulator i ładowanie

- Nie używaj baterii ani stacji bazowych innych producentów. Robot może być używany tylko ze stacją bazową modelu RCEE0101.
- Stacja bazowa ładuje 8 akumulatorów, zestaw akumulatorów litowo-jonowych o łącznej pojemności 4800 mAh.
- Za pomocą tej stacji bazowej nie można ładować baterii nietadowalnych. Próba ładowania baterii litowo-jonowych może doprowadzić do ich zapłonu.
- Nie próbuj na własną rękę demontować, naprawiać ani modyfikować baterii lub stacji bazowej.
- Nie ustawiaj stacji bazowej w pobliżu źródła ciepła.
- Nie używaj mokrej ściereczki ani mokrych rąk do czyszczenia styków ładowania stacji bazowej.
- Zużytych baterii nie utylizuj w sposób nieodpowiedni. Niepotrzebne baterie należy poddać utylizacji w odpowiednim zakładzie recyklingowym.
- W razie uszkodzenia lub zerwania przewodu zasilającego niezwłocznie zaprzestań użytkowania wyrobu i skontaktuj się z serwisem posprzedażowym.
- Upewnij się, czy robot jest wyłączony na czas transportu i w miarę możliwości przechowuj go w oryginalnym opakowaniu.
- Jeżeli robot nie będzie używany przez dłuższy czas, naładuj go do pełna, wyłącz i złóż w chłodnym, suchym miejscu. Baterię należy naładować przynajmniej raz na 3 miesiące, dzięki czemu nie dopuści się do jej nadmiernego rozładowania.

Informacja o bezpieczeństwie laserowym

- Czujnik laserowy w tym produkcie spełnia normę IEC 60825- 1:2014/EN 60825- 1:2014/A11:2021 dla produktów laserowych Klasy 1. Promienia laserowego nie wolno kierować bezpośrednio w stronę oczu.

PRODUKT LASEROWY KLASY 1
KONSUMENCKI PRODUKT LASEROWY
EN 50689:2021



Wyłącznie do użytku w pomieszczeniach zamkniętych



Zapoznaj się z treścią instrukcji obsługi

Niniejszym firma XingKuang Innovation Technology (Suzhou) Co., Ltd. oświadcza, że urządzenie radiowe typu RLE15SE jest zgodne z wymogami określonymi w dyrektywie 2014/53/UE.

Pełny tekst deklaracji zgodności UE jest dostępny pod następującym adresem internetowym: <https://www.mova.tech>
 Szczegółowy e-podręcznik, patrz <https://www.mova.tech/pages/user-manuals-and-faqs>

Opis produktu

Robot

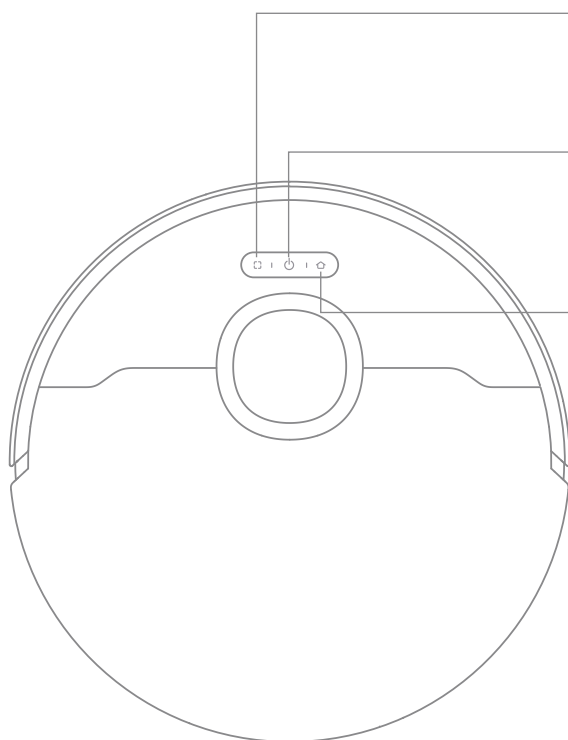

Przycisk czyszczenia punktowego

- Wciśnij, aby rozpocząć czyszczenie punktowe

Przycisk zasilania / czyszczenia

- Wciśnij i przytrzymaj przez 3 sekundy, aby włączyć lub wyłączyć
- Wciśnij, aby rozpocząć czyszczenie po włączeniu robota

Przycisk dokowania

- Wciśnij, aby odesłać robota do stacji bazowej
- Wciśnij i przytrzymaj przez 3 sekundy, aby dezaktywować blokadę rodzicielską

Wskaźnik stanu

- Ciągły biały: czyszczenie lub sprzątnięcie zakończone
- Pulsujący biały: ładowanie (akumulator nie jest rozładowany)
- Ciągły pomarańczowy: gotowość lub pauza przy niskim poziomie naładowania akumulatora
- Pulsujący pomarańczowy: ładowanie (niski stan naładowania akumulatora)
- Migający pomarańczowy: błąd

Uwaga:

- Wciśnij dowolny przycisk na robocie, aby wstrzymać robota podczas sprzątnięcia lub powrotu do ładowania.
- Blokadę rodzicielską można włączyć/wyłączyć w aplikacji.

Opis produktu

Robot i czujniki

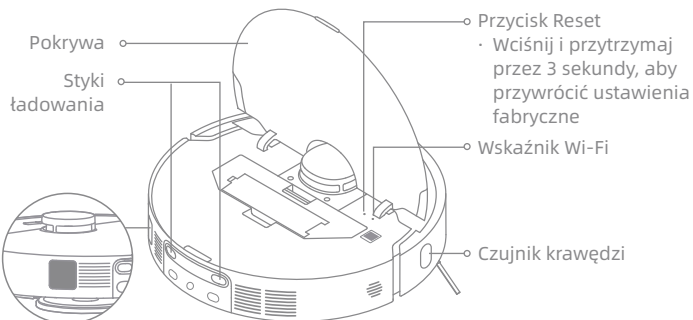
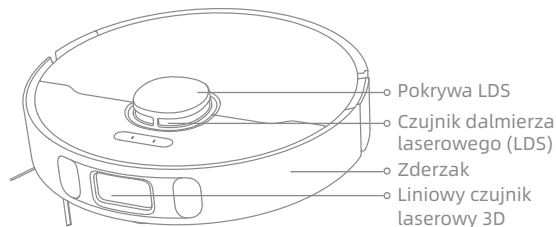

Wylot automatycznego odpowietrzania

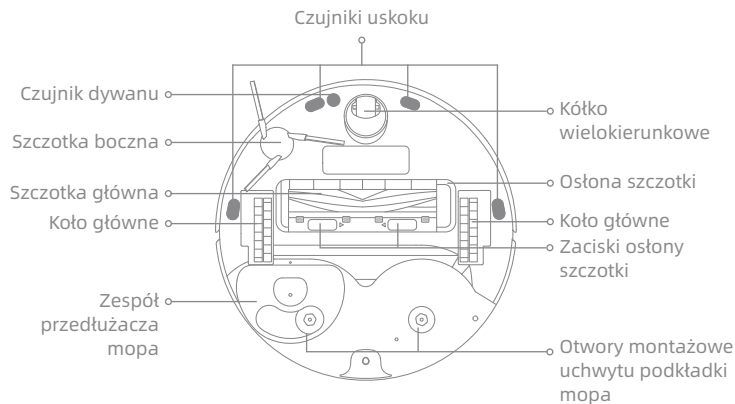

Pojemnik na kurz

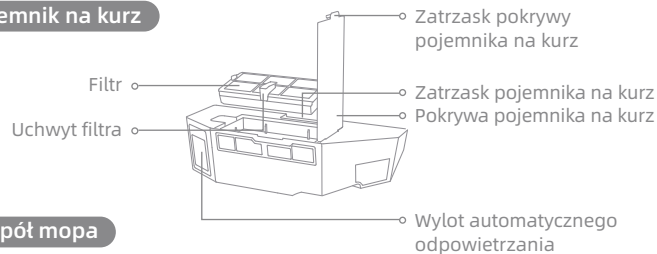

Zespół mopa



Opis produktu

Stacja bazowa

- Wskaźnik stanu
- Ciągły biały: stacja bazowa jest podłączona do zasilania
- Ciągły pomarańczowy: stacja bazowa ma błąd

- Pokrywa zbiornika na kurz
- Tarka
- Filtr tarki
- Płytki rozszerzająca rampę

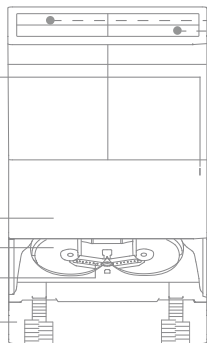

Zbiornik na brudną wodę



- Zacisk zbiornika na wodę
- Pływak poziomu wody

Zbiornik na czystą wodę



- Zacisk zbiornika na wodę
- Rura wodna
- Filtr
- Pływak niskiego poziomu wody

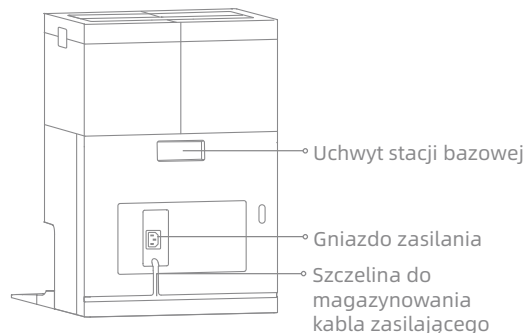
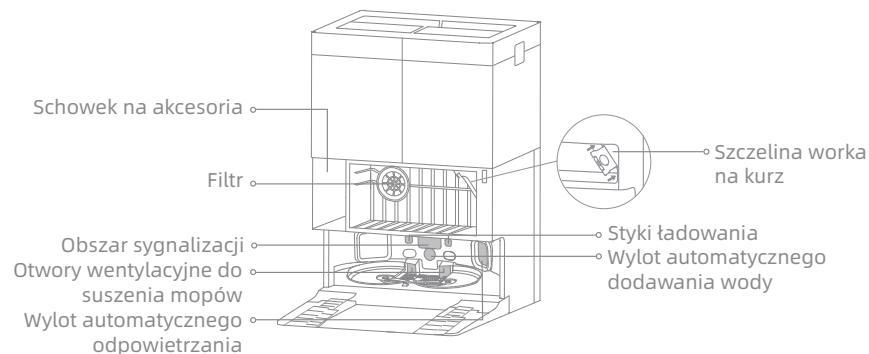

Przed użyciem

Przygotowanie domu

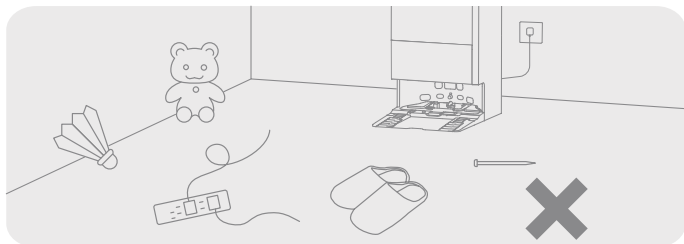

Przed rozpoczęciem czyszczenia proszę usunąć niestabilne, kruche, cenne lub niebezpieczne przedmioty oraz posprzątać kable, tkaniny, zabawki, twarde przedmioty i ostre obiekty leżące na podłodze, aby uniknąć zaplątania się, porysowania lub przewrócenia przez robota, co może prowadzić do uszkodzeń lub strat.

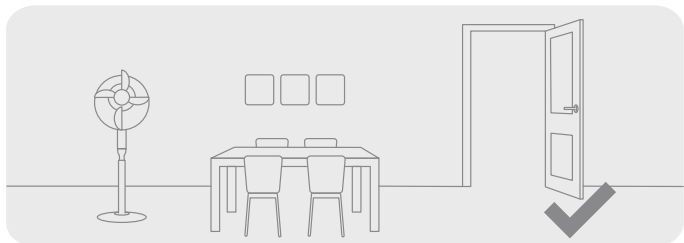

Otwórz drzwi pomieszczenia do sprzątania i ustaw meble we właściwym miejscu, aby zostawić więcej przestrzeni.

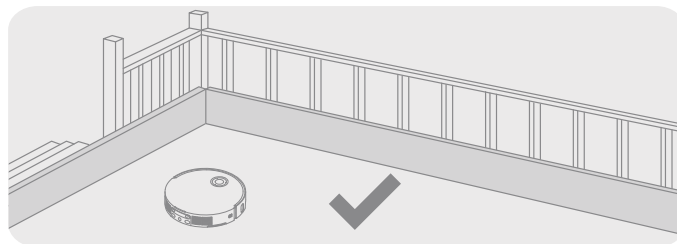

Robot wyposażony jest w czujniki wykrywające krawędzie, które monitorują otaczające go strefy spadków (np. schody). Aby zapewnić bezpieczną i stabilną pracę, zaleca się stosowanie fizycznych barier w celu unikania stref spadków.

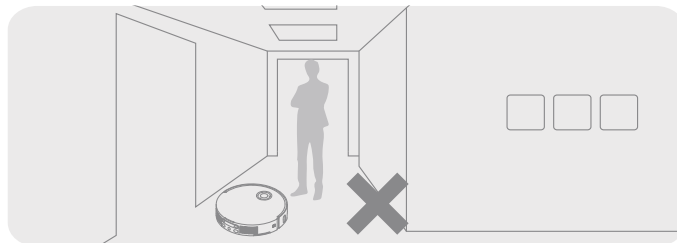

Aby ochronić robota przed nierozpoznanymi miejscami wymagającymi sprzątania, nie stawaj przed nim, przed progiem, korytarzem lub wąskimi miejscami.

Przed użyciem

1. Ustaw stację bazową i podłącz ją do gniazdka elektrycznego

Umieść stację bazową w miejscu maksymalnie otwartym, z dobrym sygnałem Wi-Fi. Wokół urządzenia pozostaw wystarczająco dużo miejsca, jak przedstawiono na ilustracji, a z zacienionego obszaru usuń wszystkie przedmioty. Mocno wciśnij przewód zasilający do stacji bazowej i podłącz go do gniazdka elektrycznego, aż wskaźnik stacji bazowej się zaświeci.

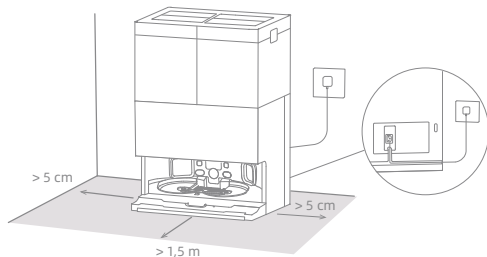

Uwaga:

- Dopilnuj, by żaden przedmiot nie blokował obszaru sygnalizacji.
- Zaleca się umieszczenie stacji bazowej na twardej powierzchni, a nie na dywanie, ponieważ dywan może wpływać na powrót robota i proces ładowania.

2. Zainstaluj płytkę przedłużającą rampy

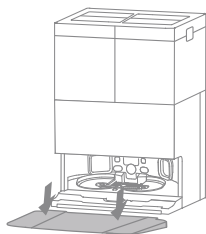

Uwaga: Sprawdź, czy filtr tarki poprawnie założony.

3. Usuń zabezpieczenie robota i zainstaluj zespół mopa

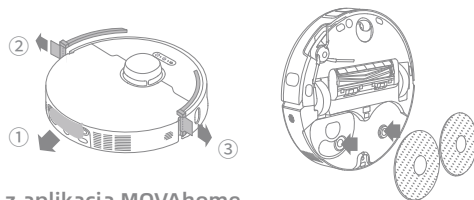

4. Połącz z aplikacją MOVAhome

(1) Chcąc włączyć robota, wciśnij przycisk zasilania na robocie na 3 sekundy. Zdejmij pokrywę robota i zeskanuj kod QR znajdujący się na obudowie robota, albo też w sklepie z aplikacjami wyszukaj aplikację „MOVAhome”, pobierz ją i zainstaluj.

(2) Otwórz aplikację MOVAhome, dotknij opcji „Zeskanuj kod QR, aby połączyć”, a następnie ponownie zeskanuj ten sam kod QR umieszczony na robocie, co umożliwi dodanie urządzenia. Stosuj się do wyświetlanych instrukcji, aby nawiązać połączenie Wi-Fi.

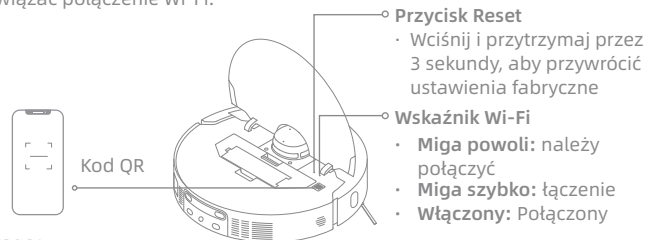

Uwaga:

- Obsługiwane jest tylko połączenie Wi-Fi 2,4 GHz.
- Ze względu na aktualizacje oprogramowania aplikacji rzeczywiste działanie może się różnić od opisanego w niniejszej instrukcji. Stosuj się do instrukcji w oparciu o bieżącą wersję aplikacji.
- Aby zresetować połączenie Wi-Fi, powtórz krok (2), a następnie postępuj zgodnie z poleceniami.
- Chcąc odłączyć urządzenie od sieci Wi-Fi wciśnij przycisk Reset na robocie na 3 sekundy.

Przed użyciem

5. Podłącz robota do stacji bazowej

Po włączeniu robota umieść robota w stacji bazowej w taki sposób, by zespół mopa był zwrócony ku tarce. Wówczas usłyszysz instrukcję głosową, gdy robot pomyślnie połączy się ze stacją bazową. Po pełnym naładowaniu akumulatora robota kontrolki stanu robota i stacji bazowej będą świecić przez 10 minut, a następnie zgasną.

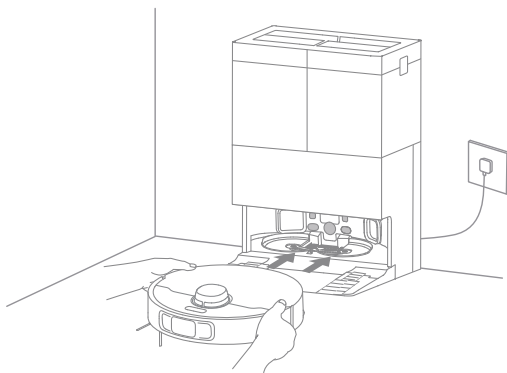

Uwaga: Zaleca się pełne naładowanie robota przed jego pierwszym użyciem. Gdy robot nie może być włączony po wyczerpaniu się baterii, ręcznie połącz go ze stacją bazową i naładuj.

6. Dodaj wody do zbiornika na czystą wodę

Wyjmij zbiornik na czystą wodę ze stacji bazowej i napełnij go czystą wodą. Następnie zainstaluj go na powrót w stacji bazowej.

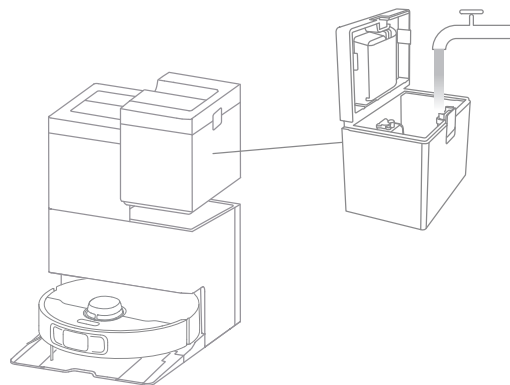

Uwaga:

- Nie wlewaj gorącej wody do zbiornika, ponieważ może to spowodować jego odkształcenie.
- Do zbiornika na czystą wodę można dodać płyn czyszczący (dozwolone jest wyłącznie stosowanie środka Multi-Surface Floor Cleaner marki MOVA). Więcej informacji oraz możliwość zakupu znajdziesz na oficjalnych kanałach sprzedaży.
- Do całkowicie napełnionego zbiornika na wodę (ok. 5 l) dodaj 25 ml środka czyszczącego (skorzystaj ze skali na zakrętce butelki).
- Nie należy dodawać żadnych płynów innych niż zatwierdzone przez producenta środki czyszczące, aby nie spowodować awarii.

Użytkowanie

Włączanie/wyłączanie

Wciśnij przycisk zasilania na 3 sekundy, co spowoduje włączenie robota. Kontrolka zasilania nadal będzie świecić. Można też umieścić robota w stacji bazowej, dopasowując styki ładujące robota do styków stacji bazowej, a robot włączy się automatycznie i rozpocznie ładowanie. Chcąc wyłączyć robota odsuń go od stacji bazowej, po czym wciśnij przycisk zasilania na 3 sekundy.

Szybkie mapowanie

Skonfigurowawszy sieć po raz pierwszy, stosuj się do instrukcji w aplikacji, aby szybko utworzyć mapę. Robot rozpocznie mapowanie bez czyszczenia. Gdy robot powróci do stacji bazowej, proces mapowania jest zakończony, a mapa zostanie automatycznie zapisana.

Pauza/uśpienie

Gdy robot pracuje, wciśnij dowolny przycisk, aby go wstrzymać. Jeżeli robot nie pracuje dłużej niż 10 minut, automatycznie wchodzi w tryb uśpienia. Wyłączą się wszystkie wskaźniki na robocie. Wciśnij dowolny przycisk na robocie bądź użyj aplikacji, aby go obudzić.

Uwaga: Jeżeli robot jest wstrzymany i umieszczony w stacji bazowej, bieżący proces czyszczenia zostanie zakończony.

Auto-wznawianie czyszczenia

Jeżeli akumulator jest bliski rozładowania, robot automatycznie powróci do stacji bazowej w celu naładowania. Po doładowaniu do odpowiedniego poziomu robot wznowi niedokończone zadania czyszczenia.

Uwaga: Aby skorzystać z tej funkcji, aktywuj ją w aplikacji.

Tryb Nie przeszkadzać (DND)

Tryb DND jest domyślnie włączony w fabryce. Możesz użyć aplikacji, aby wyłączyć tryb DND lub zmodyfikować okres DND.

Uwaga:

- W okresie DND zaplanowane zadania sprzątanie nie będą wykonywane.
- W tym trybie wybierz, czy chcesz wznowić czyszczenie, aktywuj automatyczne zbieranie kurzu oraz obniż poziom głośności w sekcji Nie przeszkadzać aplikacji.

Czyszczenie punktowe

Gdy robot znajduje się w trybie oczekiwania, krótkotrwale naciśnij przycisk , co spowoduje włączenie trybu czyszczenia punktowego. W tym trybie robot czyści obszar kwadratowy 1,5 x 1,5 metra wokół i powraca do punktu początkowego, zakończywszy czyszczenie punktowe.

Ponowne uruchamianie robota

Jeżeli robot przestaje reagować lub nie może się wyłączyć, wciśnij przycisk zasilania na 10 sekund, co spowoduje wymuszone wyłączenie urządzenia. Następnie wciśnij przycisk zasilania na 3 sekundy, co spowoduje włączenie robota.

Użytkowanie

Odkurzanie i mopowanie

Uwaga: W chwili pierwszego włączenia robota uruchomi się on w trybie „Odkurzanie i mopowanie”. Chcąc wybrać tryb czyszczenia przejdź do ustawień trybu czyszczenia w aplikacji i wybierz jedną z trzech dodatkowych opcji: ① Odkurzanie ② Mopowanie ③ Mopowanie po odkurzeniu

1. Rozpoczęcie czyszczenia

W celu uruchomienia robota ze stacji bazowej naciśnij przycisk zasilania na robocie lub posłuż się aplikacją. Następnie robot zaplanuje optymalną trasę czyszczenia i wykona to zadanie w oparciu o stworzoną mapę.

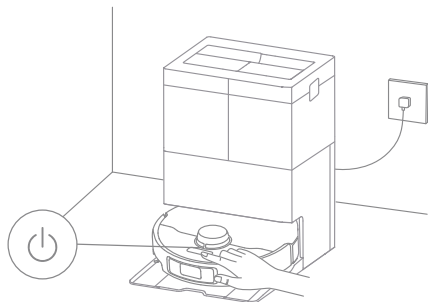

Uwaga:

- Aby zapewnić łatwy powrót robota do stacji bazowej po czyszczeniu, zaleca się jego uruchamianie ze stacji bazowej.
- Podkładki mopa będą czyszczone przed rozpoczęciem mopowania przez robota, czekaj cierpliwie.
- Podczas pracy nie poruszaj stacją bazową, zbiornikiem na czystą wodę, zbiornikiem na brudną wodę ani filtrem tarki.

2. Automatyczne pranie mopa

Podczas sprzątania robot będzie automatycznie powracał do stacji bazowej, aby wyprać ścierki mopa w oparciu o częstotliwość jej użycia określoną w aplikacji. Stacja bazowa automatycznie uzupełni wodą zbiornik robota i ten wznowi sprzątanie.

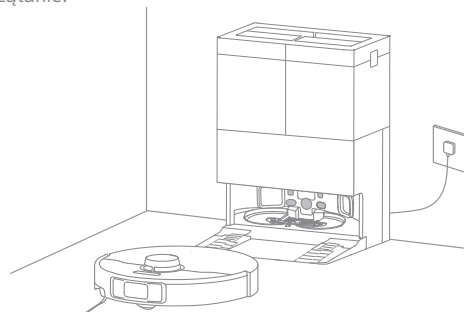

3. Automatyczne opróżnianie pojemnika na kurz oraz pranie i suszenie nakładki mopa

Gdy robot zakończy zadanie czyszczenia i powróci do stacji bazowej celem ładowania, stacja automatycznie opróżni pojemnik na kurz. Następnie umyje i wysuszy ścierki mopa.

Uwaga:

- Jeżeli funkcja auto-opróżniania jest wyłączona w aplikacji, stacja bazowa nie będzie automatycznie opróżniać pojemnika na kurz.
- Stacja bazowa będzie opróżniać pojemnik na kurz zgodnie z ustawieniami w aplikacji.

4. Oczyszczyć zbiornik na brudną wodę

Gdy robot zakończy zadanie, umyj pojemnik na brudną wodę ze zużytą wodą, co zapobiegnie powstawaniu nieprzyjemnych zapachów.

Rutynowa konserwacja

Części

Aby utrzymać robota w dobrym stanie, zaleca się sprawdzanie użytkowania akcesoriów w aplikacji lub następującej tabeli w kwestii planowej konserwacji.

Konserwacja robota	Częstotliwość konserwacji	Okres wymiany
Podkładki mopa	/	Raz na 1-3 mies.
Uchwyty podkładki mopa	Raz na 2 tygodnie	/
Filtr pojemnika na kurz		Raz na 3-6 mies.
Wylot automatycznego odpowietrzania	Raz na miesiąc	/
Czujniki		
Styki ładowania		
Okno zderzaka		
Zderzak		
Szczotka boczna		
Szczotka główna	Raz na 6-12 mies.	
Wlot automatycznego uzupełniania wody	Czyść w miarę potrzeby	/
Dno robota		
Pojemnik na kurz		
Kółko wielokierunkowe/ kółka główne		

Konserwacja stacji bazowej	Częstotliwość konserwacji	Okres wymiany
Worek na kurz	/	Raz na 2-4 mies.
Zbiornik na brudną wodę	Po każdym użyciu	/
Zbiornik na czystą wodę	Czyść w miarę potrzeby	
Obszar sygnalizacji stacji bazowej	Raz na miesiąc	
Styki ładowania		
Wylot automatycznego odpowietrzania		
Filtr tarki	Raz na 1-2 mies.	

Uwaga:

- Częstotliwość wykonywania zabiegów konserwacyjnych i wymiany elementów zależy od rzeczywistych warunków użytkowania. Jeśli wystąpi wyjątek ze względu na szczególne okoliczności, zalecamy niezwłoczne dokonanie przeglądu lub wymianę części.

Rutynowa konserwacja

Filtr tarki

1. Po zakończeniu prania podkładek mopa wyjmij robota i wymontuj filtr tarki.
2. Wypłucz filtr tarki czystą wodą, wytrzyj go do sucha, a następnie zamontuj go ponownie w tarce.
3. Odeślij robota do stacji bazowej, używając aplikacji lub naciskając przycisk , albo przenieś go ręcznie.

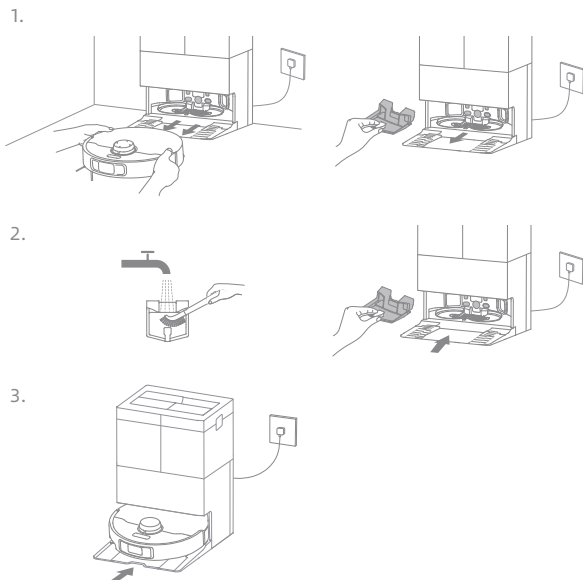

Worek na kurz

1. Zdejmij pokrywę zbiornika na kurz i wyrzuć worek.
2. Kurz i śmieci z filtra usuwaj suchą ściereczką.
3. Zainstaluj nowy worek na kurz.
4. Zainstaluj z powrotem pokrywę zbiornika na kurz.

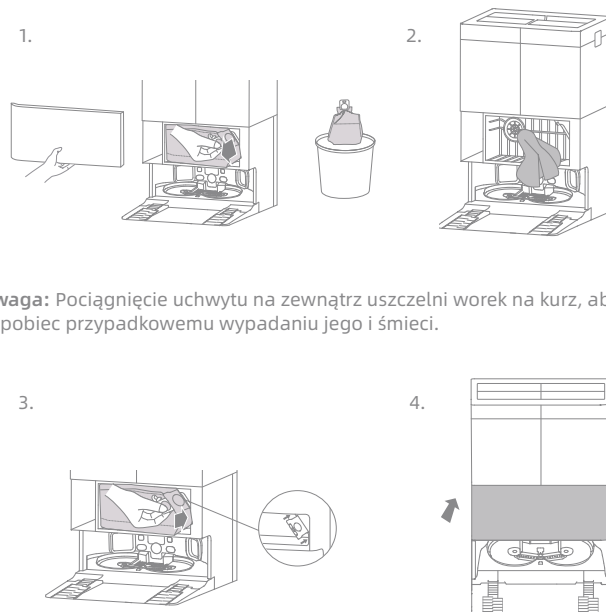

Uwaga: Pociągnięcie uchwyty na zewnątrz uszczelni worek na kurz, aby zapobiec przypadkowemu wypadaniu jego i śmieci.

Rutynowa konserwacja

Zbiornik na brudną wodę

1. Wyjmij zbiornik na brudną wodę, otwórz pokrywę i wylej zawartość.
2. Czystą wodą wypłucz zbiornik używanej wody, wykorzystując dostarczone narzędzie do czyszczenia ściany wewnętrznej zbiornika.

1.

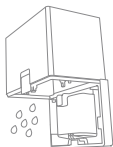

2.

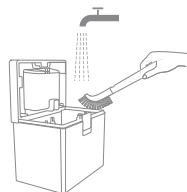

Uwaga: Pływająca kula w zbiorniku na brudną wodę jest częścią ruchomą. Nie wywieraj nadmiernej siły czyszcząc ją, aby uniknąć jej uszkodzenia.

Pojemnik na kurz i filtr

1. Otwórz pokrywę robota i wciśnij zatrzask pojemnika na kurz, aby go wyjąć.
2. Otwórz pokrywę pojemnika na kurz, wyjmij filtr i opróżnij pojemnik na kurz, jak przedstawiono na ilustracji.

1.

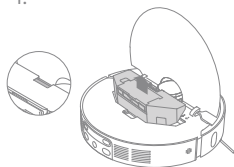

2.

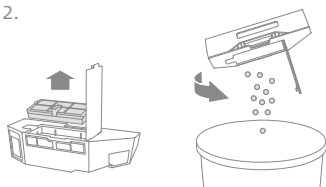

3. Delikatnie stukaj w kosz filtra, aby usunąć brud.
4. Wypłucz wodą pojemnik na kurz i filtr, wysusz je całkowicie przed ponownym zainstalowaniem.

3.

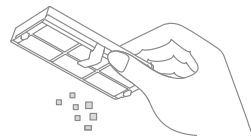

4.

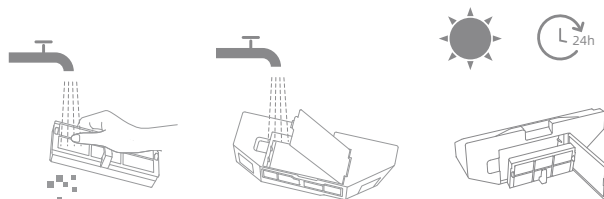

Uwaga:

- Pojemnik na kurz i filtr płucz tylko czystą wodą. Nie używaj detergentu.
- Pojemnika na kurz i filtr używaj dopiero po całkowitym wyschnięciu.

Rutynowa konserwacja

Szczotka główna

1. Wciśnij zatrzaski ostony szczotki do środka, aby wyjąć ostonę, wyjmij szczotkę z robota.
2. Wyciągnij ostony szczotki na obu końcach szczotki, jak przedstawiono na rysunku. Zastosuj właściwe narzędzie do czyszczenia, aby usunąć włosy wplątane w szczotkę. Ponownie załóż pokrywę szczotki na obu jej końcach, a następnie samą szczotkę. Wciśnij ostonę szczotki, aby ją zablokować na miejscu.

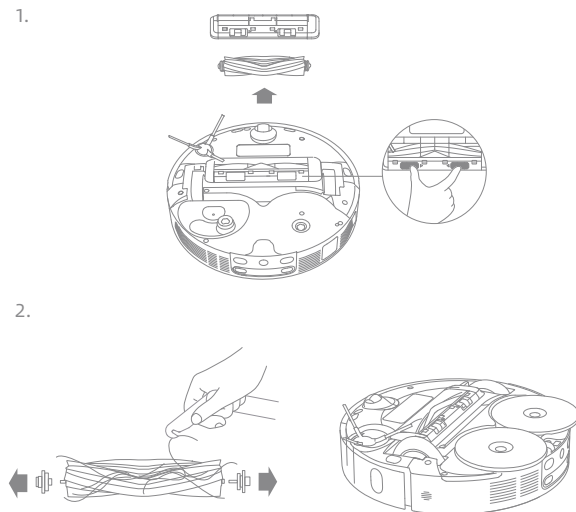

Szczotka boczna

- Śrubokrętem odkręć szczotkę boczną, usuń z niej włosy, a następnie przykręć z powrotem.

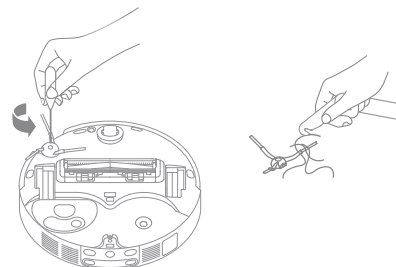

Kółko wielokierunkowe

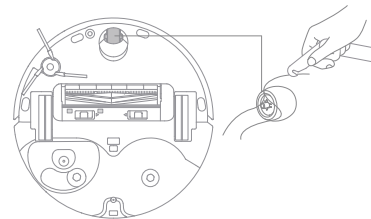

Uwaga:

- Małym śrubokrętem oddziel oś od opony kółka wielokierunkowego. Nie wywieraj nadmiernej siły.
- Wypłucz kółko wielokierunkowe pod bieżącą wodą i załóż z powrotem po całkowitym wysuszeniu.

Rutynowa konserwacja

Czujniki robota

Czujniki robota przetrzyj miękką i suchą ściereczką, jak przedstawiono na rysunku poniżej.

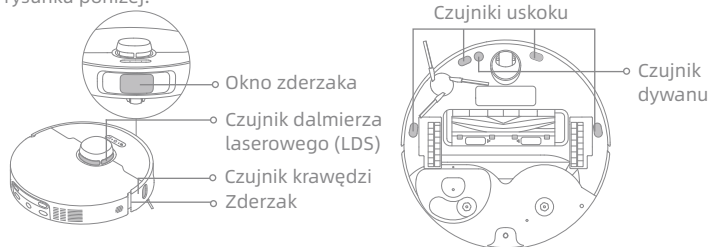

Uwaga: Mokra ścierka może uszkodzić czułe elementy robota i stacji bazowej. Do czyszczenia używaj suchej ściereczki.

Wyloty automatycznego odpowietrzania, styki ładowania i obszar sygnalizacji

Wyloty automatycznego odpowietrzania, styki ładowania i obszar sygnalizacji przetrzyj miękką, suchą ściereczką.

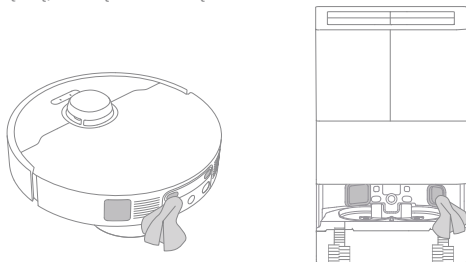

Uchwyt podkładki mopa

Wymij i umyj uchwyty podkładek mopa.

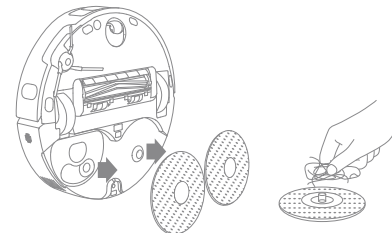

Podkładka mopa

Zdejmij podkładkę mopa z uchwytu i wymień ją.

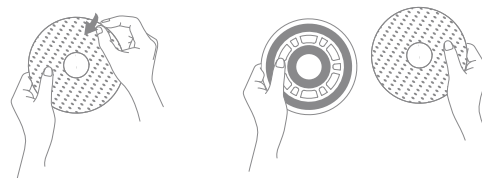

Akumulator

Robot zawiera pakiet akumulatora litowo-jonowego o wysokich parametrach użytkowych. Dbaj o to, by akumulator był dobrze naładowany do codziennego użytku, aby zachować jego parametry użytkowe na optymalnym poziomie. Jeżeli robot nie jest używany przez dłuższy czas, wyłącz go i złóż. Aby uniknąć szkód wskutek nadmiernego rozładowania, robota należy doładowywać przynajmniej raz na trzy miesiące.

Rozwiązywanie problemów

Usterka	Rozwiązanie
Robot nie włącza się.	Akumulator jest rozładowany. Doładuj robot w stacji bazowej i spróbuj ponownie. Temperatura akumulatora jest zbyt niska lub zbyt wysoka. Zaleca się używanie robota w temperaturze otoczenia od 0°C do 40°C.
Robot nie ładuje się.	Stacja bazowa nie jest podłączona do źródła zasilania, sprawdź, czy wtyczki po obydwu końcach przewodu zasilającego są prawidłowo włożone do gniazd. Słaby kontakt między stykami ładowania w stacji bazowej i robocie, oczyść styki ładowania. Sprawdź, czy na złączu robota nie ma jakiegoś ciała obcego, usuń je w takim przypadku.
Robot nie łączy się z Wi-Fi.	Nieprawidłowe hasło sieci Wi-Fi. Sprawdź, czy hasło używane do łączenia się z siecią Wi-Fi, jest prawidłowe. Robot nie obsługuje połączenia Wi-Fi 5 GHz. Robota należy połączyć z siecią Wi-Fi 2,4 GHz. Słaby sygnał Wi-Fi. Upewnij się, czy robot jest w obszarze o dobrym zasięgu Wi-Fi. Robot może nie być gotowy do skonfigurowania. Wyjdź z aplikacji i wejdź ponownie, następnie spróbuj jeszcze raz zgodnie z instrukcją.
Robot nie może znaleźć i powrócić do stacji bazowej.	Stacja bazowa została odłączona od zasilania lub poruszona, gdy robot znajdował się poza stacją. Połącz stację bazową z zasilaniem lub umieść robot na stacji celem ładowania. Za dużo jest przeszkód wokół stacji bazowej. Ustaw stację bazową w terenie bardziej otwartym. Poruszenie robotem może spowodować ponowne jego pozycjonowanie, a to spowoduje ponowne tworzenie mapy, jeżeli ponowne pozycjonowanie zawiedzie. Jeżeli robot jest zbyt daleko od stacji bazowej, może nie być w stanie powrócić samodzielnie, w którym to przypadku konieczne jest jego ręczne umieszczenie w stacji bazowej. Wytrzyj pole sygnalizacji w stacji bazowej, aby usunąć kurz i śmieci.
Robot utyka przed stacją bazową i nie może powrócić do niej.	Sprawdź, czy po obu stronach stacji bazowej lub przed nią jest wystarczająco dużo miejsca, aby zapobiec zablokowaniu robota. Droga powrotna do stacji bazowej jest zablokowana, np. drzwi są zamknięte. Robot może ślizgać się, jeżeli podłoga przed stacją bazową jest nadmiernie mokra. W takim przypadku usuń nadmiar wody przed podjęciem ponownej próby. Zaleca się przesunięcie stacji bazowej w innej miejsce i spróbowanie ponownie. Upewnij się, czy płytką przedłużająca rampy jest prawidłowo zamontowana.
Robot nie wyłącza się.	Robot nie może być wyłączony podczas ładowania. W celu wyłączenia robota zaleca się wyjęcie go ze stacji bazowej, a następnie wciśnięcie przycisku  na 3 sekundy. Jeżeli robota nie daje się wyłączyć, wykonując czynność 1, wciśnij przycisk  na 10 sekund, co spowoduje wymuszenie wyłączenia urządzenia. Jeżeli problem się utrzymuje, skontaktuj się z działem obsługi posprzedażnej.
Robot pomija pomieszczenia, które mają być czyszczone.	Upewnij się, czy drzwi sprzątanym pomieszczeń są otwarte. Miejsce przed pomieszczeniem do czyszczenia może być mokre lub śliskie, powodując poślizg robota i niewłaściwe działanie. Wysusz podłogę przed użyciem robota.

Rozwiązywanie problemów

Usterka	Rozwiązanie
Niska prędkość ładowania.	Pełne naładowanie akumulatora robota trwa 3,5 godziny, jeżeli akumulator jest rozładowany. Jeżeli pracujesz robotem w temperaturach poza zakresem określonym w specyfikacji technicznej, prędkość ładowania automatycznie zmniejsza się, aby wydłużyć trwałość akumulatora. Styki ładowania w robocie i stacji bazowej mogą być zabrudzone, wytrzyj je suchą ściereczką.
Hałas zwiększa się, gdy robot pracuje.	Sprawdź, czy filtr pojemnika na kurz nie jest zatkany. Jeśli tak, oczyść go lub wymień. Twardy przedmiot mógł zostać uchwycony przez szczotkę główną lub pojemnik na kurz. Sprawdź i usuń wszelkie twarde przedmioty. Szczotka główna lub boczna może być splątana. Sprawdź i usuń wszelkie obce ciała. Tryb ssania przełącz na Standard lub Spokojny.
Robot porusza się, nie trzymając się ustalonej trasy.	Przedmioty takie, jak kable zasilania i pantofle należy posprzątać przed użyciem robota. Praca na mokrych, śliskich powierzchniach powoduje poślizg głównego kółka. Zaleca się wysuszenie mokrych miejsc przed użyciem robota. Okno zderzaka robota przetrzyj czystą, miękką ściereczką utrzymując je w czystości.
Robot nie wznawia sprzątanego ładowania.	Upewnij się, czy robot nie jest ustawiony na tryb „Nie przeszkadzać” (DND), co uniemożliwia wznowienie sprzątanego. Robot nie wznawia czyszczenia po ręcznym jego umieszczeniu w stacji bazowej lub wysłaniu go do stacji bazowej poprzez aplikację lub naciśnięciem przycisku  .
Stacja nie może automatycznie opróżnić pojemnika na kurz.	Sprawdź, czy worek na kurz w pojemniku nie jest zapełniony. Jeżeli worek na kurz nie jest pełny, sprawdź, czy nie ma jakiejś przeszkody na wylotach automatycznego odpowietrzania robota, stacji bazowej lub pojemnika na kurz. W takim przypadku wyczyść na czas zablokowaną część.
Poziom wody na tarce nie jest prawidłowy.	Sprawdź, czy uszczelka w zbiorniku na brudną wodę nie jest poluzowana lub niewłaściwie założona, ręcznie skoryguj w razie potrzeby. Jeżeli problem utrzymuje się, skontaktuj się z zespołem serwisu posprzedażowego. Delikatnie wciśnij w dół zbiornik na brudną wodę, aby mieć pewność, że jest prawidłowo założony. Wymontuj filtr tarki i sprawdź, czy odpływ brudnej wody nie jest zatkany; jeśli jest, udrożnij go. Sprawdź środek czyszczący. Nie dodawaj innej cieczy niż oficjalnie zaaprobowany środek czyszczący.
Zespół mopa jest nieprawidłowo podniesiony.	Wyjmij zespół mopa i sprawdź, czy nie utknął w nim żaden obcy przedmiot, po czym ponów próbę uruchomienia robota. Jeżeli problem utrzymuje się, skontaktuj się z zespołem serwisu posprzedażowego.
Pod zbiornikiem na czystą wodę lub wokół uszczelki jest woda.	Przy wyjmowaniu zbiornika na czystą wodę w rusze pod zbiornikiem lub wokół uszczelki może pozostawać nieco wody. To jest normalne. Wytrzyj suchą ściereczką.

W kwestii dalszej pomocy kontaktuj się z nami przez <https://www.mova.tech>

Dane techniczne

Robot

Model	RLE15SE
Czas ładowania	Okolo 3,5 godz.
Napięcie znamionowe	14,4 V \equiv
Moc znamionowa	75 W
Częstotliwość pracy	2400-2483,5 MHz
Maksymalna moc wyjściowa	< 20 dBm

Stacja bazowa/Dok ładujący

Pobór mocy, gdy urządzenie jest wyłączone: $\leq 0,3$ W

Pobór mocy w trybie czuwania: $\leq 0,5$ W (w ciągu 15 minut po opuszczeniu przez robota stacji bazowej/stacji ładowania)

Robot i stacja bazowa/Dok ładujący

Sprzęt nie ma trybu czuwania ani innych równoważnych stanów pod względem wymagań dotyczących czuwania, funkcji zarządzania energią ani możliwości dezaktywacji połączeń sieci bezprzewodowej ze względu na konieczność konserwacji akumulatora. Pobór mocy urządzenia prawdopodobnie będzie wyższy, niż w przypadku innych modeli sprzętu spełniających te wymagania funkcjonalne.

Stacja bazowa

Model	RCEE0101
Znamionowa moc wejściowa	220-240 V \sim 50- 60 Hz
Znamionowa moc wyjściowa	20 V \equiv 2 A
Moc znamionowa (podczas opróżniania kurzu)	700 W
Moc znamionowa (podczas czyszczenia)	40 W
Moc znamionowa (podczas ładowania i suszenia)	110 W

W normalnych warunkach eksploatacji między anteną i ciałem użytkownika należy zachować odległość przynajmniej 20 cm.

Uwaga:

- Moc znamionowa (podczas ładowania i suszenia) jest określana na podstawie wartości mocy w okresie pełnego obciążenia.

Dane techniczne

Akumulator litowo-jonowy

Model	R2412-4S2P-MMBK/R2412-4S2P-XDEV
Typ	Li-ion
Liczba	1
Pojemność znamionowa	4,8 Ah

Wyjęcie i utylizacja akumulatora

Wbudowany akumulator litowo-jonowy zawiera substancje, które są niebezpieczne dla środowiska. Demontażu akumulatora może dokonać wyłącznie wykwalifikowany serwisant, a sam akumulator należy przekazać do odpowiedniego punktu zajmującego się recyklingiem.

- akumulator przed złomowaniem należy wyjąć z urządzenia;
- podczas wyjmowania akumulatora urządzenie musi być odłączone od zasilania sieciowego;
- akumulator należy utylizować w sposób bezpieczny.

OSTROŻNIE:

Przed wyjęciem akumulatora urządzenie należy odłączyć od źródła zasilania, po czym rozładować akumulator do możliwie najniższego poziomu.

Niepotrzebne baterie należy poddać utylizacji w odpowiednim zakładzie recyklingowym.

Akumulatora nie narażaj na działanie wysokiej temperatury, gdyż grozi to jego wybuchem.

W niewłaściwych warunkach użytkowania z akumulatora może wydobywać się elektrolit. W przypadku dostania się elektrolitu do oczu lub na skórę skażone miejsce należy przepłukać dużą ilością wody, po czym zasięgnąć porady lekarskiej.

Instrukcja usuwania:

1. Odwróć robota, za pomocą odpowiedniego narzędzia odkręć śruby z tyłu robota i zdejmij pokrywę.
2. Odłącz zaciski między akumulatorem i płytką drukowaną, aby wyjąć ten pierwszy.

Ochrona środowiska



Zużyty sprzęt elektroniczny oznakowany zgodnie z dyrektywą Unii Europejskiej, nie może być umieszczany łącznie z innymi odpadami komunalnymi. Podlega on selektywnej zbiórce i recyklingowi w wyznaczonych punktach. Zapewniając jego prawidłowe usuwanie, zapobiegasz potencjalnym, negatywnym konsekwencjom dla środowiska naturalnego i zdrowia ludzkiego. System zbierania zużytego sprzętu zgodny jest z lokalnie obowiązującymi przepisami ochrony środowiska dotyczącymi usuwania odpadów. Szczegółowe informacje na ten temat można uzyskać w urzędzie miejskim, zakładzie oczyszczania lub sklepie, w którym produkt został zakupiony.

CE Produkt spełnia wymagania dyrektyw tzw. Nowego Podejścia Unii Europejskiej (UE), dotyczących zagadnień związanych z bezpieczeństwem użytkownika, ochroną zdrowia i ochroną środowiska, określających zagrożenia, które powinny zostać wykryte i wyeliminowane.

Niniejszy dokument jest tłumaczeniem oryginalnej instrukcji obsługi, stworzonej przez producenta.

Produkt należy regularnie konserwować (czyścić) we własnym zakresie lub przez wyspecjalizowane punkty serwisowe na koszt i w zakresie użytkownika. W przypadku braku informacji o koniecznych akcjach konserwacyjnych cyklicznych lub serwisowych w instrukcji obsługi, należy regularnie, minimum raz na tydzień oceniać odmienność stanu fizycznego produktu od fizycznie nowego produktu. W przypadku wykrycia lub stwierdzenia jakiegokolwiek odmienności należy pilnie podjąć kroki konserwacyjne (czyszczenie) lub serwisowe. Brak poprawnej konserwacji (czyszczenia) i reakcji w chwili wykrycia stanu odmienności może doprowadzić do trwałego uszkodzenia produktu. Gwarant nie ponosi odpowiedzialności za uszkodzenia wynikające z zaniedbania.

Szczegółowe informacje o warunkach gwarancji dystrybutora /producenta dostępne na stronie internetowej <https://serwis.innpro.pl/gwarancja>

Akumulator LI-ION

Urządzenie wyposażone jest w akumulator LI ION (litowo-jonowy), który z uwagi na swoją fizyczną i chemiczną budowę starzeje się z biegiem czasu i użytkowania. Producent określa maksymalny czas pracy urządzenia w warunkach laboratoryjnych, gdzie występują optymalne warunki pracy dla urządzenia, a sam akumulator jest nowy i w pełni naładowany. Czas pracy w rzeczywistości może się różnić od deklarowanego w ofercie i nie jest to wada urządzenia a cecha produktu. Aby zachować maksymalną żywotność akumulatora, nie zaleca się go rozładowywać do poziomu poniżej 3,18V lub 15% ogólnej pojemności. Niższe wartości, jak np. 2,5V dla ogniwa uszkadzają je trwale i nie jest to objęte gwarancją. W przypadku zaniechania używania akumulatora lub całego urządzenia przez czas dłuższy niż jeden miesiąc należy akumulator naładować do 50% i sprawdzać cyklicznie co dwa miesiące poziom jego naładowania. Przechowuj akumulator i urządzenie w miejscu suchym, z dala od słońca i ujemnych temperatur.

Akumulator LIPO

Urządzenie wyposażone jest w akumulator LI PO (litowo-polimerowy), który z uwagi na swoją fizyczną i chemiczną budowę starzeje się z biegiem czasu i użytkowania. Producent określa maksymalny czas pracy urządzenia w warunkach laboratoryjnych, gdzie występują optymalne warunki pracy dla urządzenia, a sam akumulator jest nowy i w pełni naładowany. Czas pracy w rzeczywistości może się różnić od deklarowanego w ofercie i nie jest to wada urządzenia a cecha produktu. Aby zachować maksymalną żywotność akumulatora, nie zaleca się go rozładowywać do poziomu poniżej 3,5V lub 5% ogólnej pojemności. Niższe wartości, jak np 3,2V dla ogniwa uszkadzają je trwale i nie jest to objęte gwarancją. W przypadku zaniechania używania akumulatora lub całego urządzenia przez czas dłuższy niż jeden miesiąc należy akumulator naładować do 50% i sprawdzać cyklicznie co dwa miesiące poziom jego naładowania. Przechowuj akumulator i urządzenie w miejscu suchym, z dala od słońca i ujemnych temperatur.

Sikkerhetsinformasjon

For å unngå elektrisk støt, brann eller skade forårsaket av feil bruk av apparatet, må du lese bruksanvisningen nøye før du bruker apparatet og oppbevare den for fremtidige oppslag.

Bruksbegrensninger

- Dette apparatet må ikke brukes av barn yngre enn 8 år eller av personer med fysiske, sensoriske, intellektuelle mangler, eller med begrenset erfaring eller kunnskap dersom det skjer uten tilsyn av en forelder eller foresatt for å sikre sikker bruk og for å unngå risiko. Rengjøring og vedlikehold må ikke utføres av små barn uten tilsyn.
- Apparatet skal kun benyttes sammen med strømforsyningen som er levert med apparatet.
- Dette apparatet inneholder batterier som bare kan byttes av erfarne personer.
- Rydd området som skal rengjøres. Barn skal ikke leke med apparatet. Sørg for at barn og kjæledyr holdes på trygg avstand fra roboten mens den er i drift.
- Ikke installer, lad eller bruk apparatet på bad eller rundt bassenger.
- Dette apparatet er kun ment for gulvrenngjøring i et hjemmemiljø. Ikke bruk det utendørs, på andre overflater enn gulv, eller i kommersielle eller industrielle omgivelser.
- Sørg for at apparatet fungerer som det skal og er i et riktig miljø. Ellers må du ikke bruke apparatet.
- Hvis strømledningen er skadet, må den byttes av en spesiell ledning eller enhet tilgjengelig fra produsenten eller deres servicerepresentant.
- Ikke bruk roboten i områder over bakkenivå uten en beskyttende barriere.
- Ikke plasser roboten opp-ned. Ikke bruk LDS-sensordekslet, robotdekslet eller støtfangeren som håndtak for roboten.
- Bruk roboten i miljøer med en omgivelsestemperatur over 0 °C og under 40 °C. Sørg for at det ikke er væske eller klissete stoffer på gulvet.
- For å forhindre skade eller at noe dras løs, fjernes eventuelle løse gjenstander fra gulvet samt kabler eller strømledninger fra rengjøringsbanen før du bruker apparatet.
- Fjern skjøre eller små gjenstander fra gulvet for å forhindre at roboten støter på og skader dem.
- Hold hår, fingre og andre kroppsdeler unna robotens sugeåpning.
- Oppbevar rengjøringsverktøyet utilgjengelig for barn.
- Ikke bruk apparatet i et rom der et spedbarn eller barn sover.
- Ikke plasser barn, kjæledyr eller andre gjenstander oppå roboten, uansett om den står stille eller beveger seg.
- Kun rent vann og den offisielt godkjente rengjørings-blanding kan tilsettes rentvannstanken. Ikke tilsett annen væske som alkohol eller desinfeksjonsmiddel. Forholdet mellom rengjøringsblanding og rent vann kan kontrolleres på flasken med rengjøringsblanding. Oppbevar rengjøringsblanding utilgjengelig for barn.
- Ikke bruk roboten til å rengjøre brennende gjenstander. Ikke bruk roboten til å plukke opp brannfarlige eller brennbare væsker, etsende gasser, uførtynnede syrer eller løsemidler.
- Ikke støvsug harde eller skarpe gjenstander. Ikke bruk apparatet til å plukke opp gjenstander som steiner, store papirbiter eller gjenstander som kan tette apparatet.
- Støpselet må tas ut av stikkkontakten før rengjøring eller vedlikehold av apparatet.

Sikkerhetsinformasjon

- Ikke tørk robotstøvsugeren eller basestasjonen med en våt klut, og ikke skyll dem med væske. Etter rengjøring av vaskbare deler, tørk delene helt før du installerer og bruker dem igjen.
- Bruk dette apparatet i samsvar med instruksjonene i bruksanvisningen. Brukerne er ansvarlige for tap eller skade som oppstår fra feil bruk av dette produktet.

Batterier og lading

- Ikke bruk batterier eller basestasjon fra tredjepart. Robotstøvsugeren kan kun brukes med RCEE0101-basestasjonen.
- Basestasjonen lader 8 batterier, 4800 mAh Li-ion-batteripakke.
- Denne basestasjonen kan ikke brukes til lading av ikke-oppladbare batterier. Unnlatelse av å gjøre det kan føre til at litium-ion-batteriet tar fyr.
- Ikke forsøk å demontere, reparere eller modifisere batteriet eller basestasjonen på egenhånd.
- Ikke plasser basestasjonen nær en varmekilde.
- Ikke bruk en våt klut eller våte hender til å tørke eller rengjøre basestasjonens ladekontakter.
- Ikke avhend gamle batterier på feil måte. Brukte batterier må avhendes hos et passende gjenvinningsanlegg.
- Hvis strømledningen blir skadet eller ødelagt, må du slutte å bruke den umiddelbart og kontakte produktstøtten.
- Sørg for at roboten er slått av når den transporteres, og at den oppbevares i originalemballasjen hvis mulig.
- Hvis roboten ikke skal brukes over en lengre periode, må den lades helt opp, slås av og oppbevares på et kjølig, tørt sted. Lad opp roboten minst én gang hver 3. måned for å unngå overutlading av batteriet.

Lasersikkerhetsinformasjon

- Lasersensoren i dette produktet oppfyller standarden IEC 60825-1:2014/EN 60825-1:2014/A11:2021 for klasse 1-laserprodukter. Unngå direkte øyekontakt med den under bruk.

KLASSE 1-LASERPRODUKT FORBRUKERLASERPRODUKT EN 50689:2021



Kun for innendørs bruk



Les bruksanvisningen

Med dette erklærer XingKuang Innovation Technology (Suzhou) Co., Ltd. at radioutstyret type RLE15SE er i samsvar med direktiv 2014/53/EU. EU-overensstemmelseserklæringens fulle tekst kan man finne på følgende internettadresse: <https://www.mova.tech>
For en detaljert elektronisk bruksanvisning kan du besøke <https://www.mova.tech/pages/user-manuals-and-faqs>

Robot

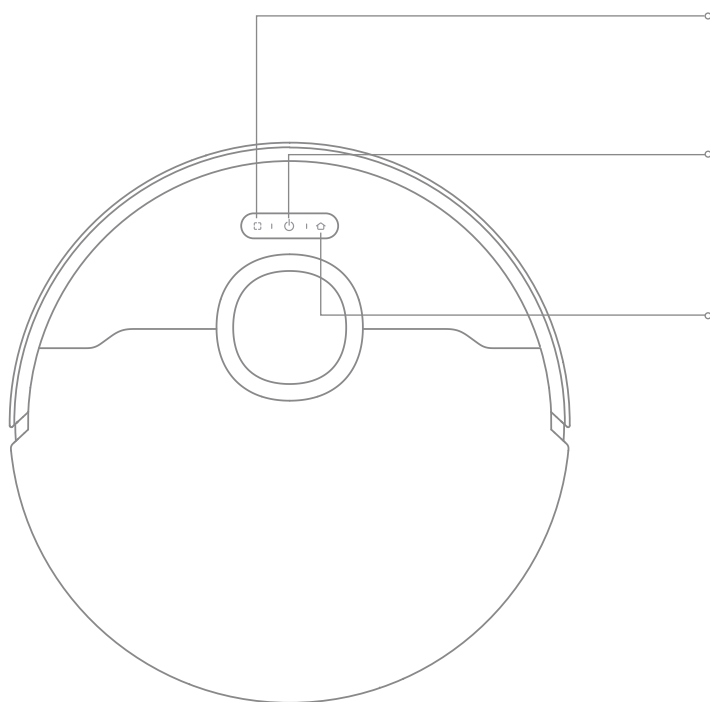
**Områderengjøringsknapp**

- Trykk for å starte områderengjøring

Strøm/rengjøringsknapp

- Trykk og hold i 3 sekunder for å slå den på eller av
- Trykk for å starte rengjøringen etter at roboten er slått på

Dokkingknapp

- Trykk for å sende roboten tilbake til basestasjonen
- Trykk og hold i 3 sekunder for å deaktivere barnesikring

Statusindikator

- Fast hvit: Rengjøring eller opprydding er fullført
- Pulserende hvit: Lader (ikke lavt batteri)
- Fast oransje: Standby ved lavt batteri eller pause ved lavt batteri
- Pulserende oransje: Lader (lavt batteri)
- Blinkende oransje: Feil

Merk:

- Trykk på en vilkårlig knapp på roboten for å pause mens roboten rengjør eller går tilbake til lading.
- Barnesikring kan aktiveres/deaktiveres via appen.

Produktoversikt

Robot og sensorer

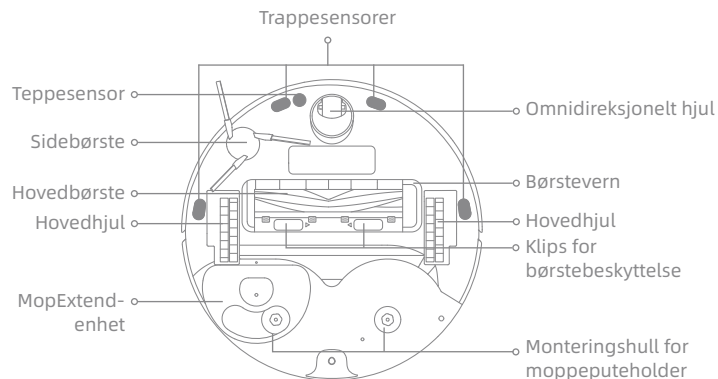
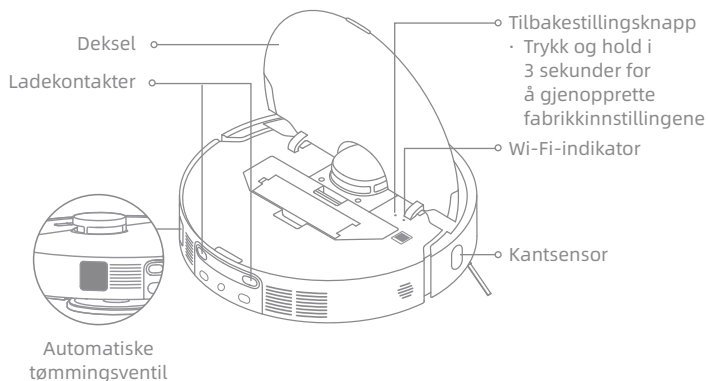
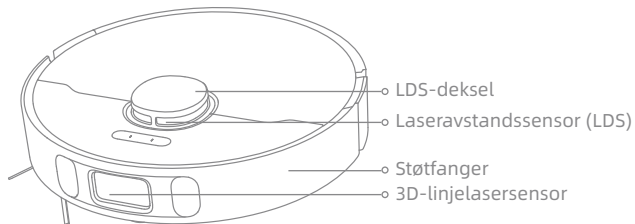

Støvdunk

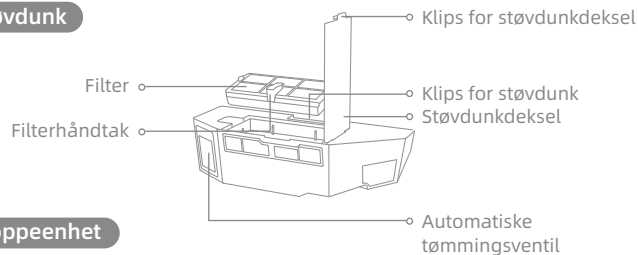

Moppeenhet

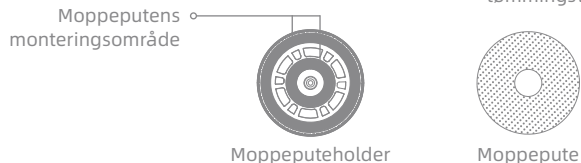

Produktoversikt

Basestasjon

- Statusindikator
- Fast hvit: Basestasjonen er koblet til strøm
- Fast oransje: Basestasjonen har en feil
- Støvtankdeksel
- Vaskebrett
- Vaskebrettfilter
- Forlengelsesplate for rampe

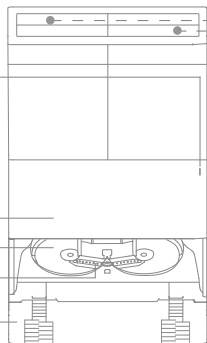

Skitten vannstank

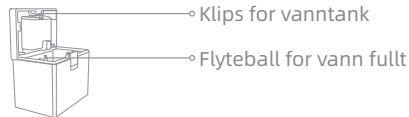

- Klips for vanntank
- Flyteball for vann fullt

Rent vannstank

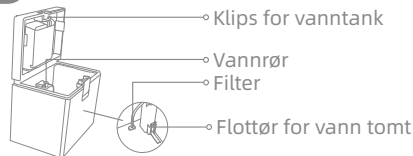

- Klips for vanntank
- Vannrør
- Filter
- Flottør for vann tomt

- Oppbevaringsrom for tilbehør
- Filter
- Signalområde
- Moppetørkingsventiler
- Automatiske tømmingsventil
- Støvposespor
- Ladekontakter
- Automatisk vanntilsetningsuttak

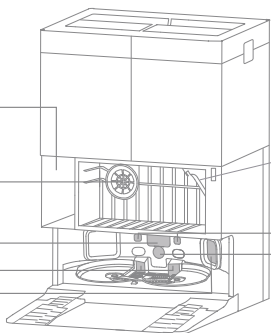

- Håndtak på basestasjonen
- Strømport
- Ledningsoppbevaringsspor

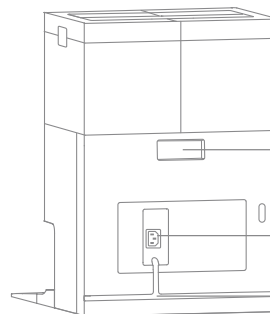

Før bruk

Forberedelser i hjemmet ditt

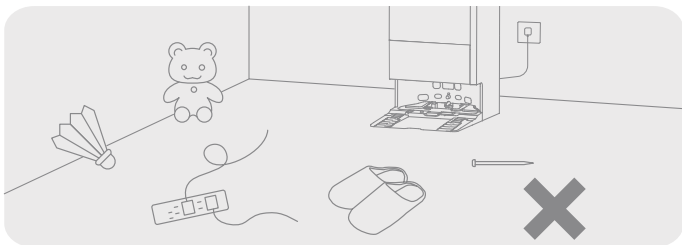

Før rengjøring bes du fjerne ustabile, skjøre, verdifulle eller farlige gjenstander. Rydd opp i kabler, kluter, leker, harde og skarpe gjenstander på gulvet, for å unngå mulige skader ved at de vikles inn, ripes eller veltes av roboten.

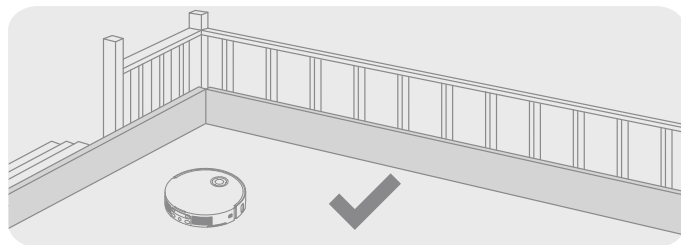

Roboten er utstyrt med trappesensorer for å oppdage omkringliggende fallområder. For å sikre sikker og stabil drift, anbefales bruk av fysiske barrierer for å unngå trappesoner.

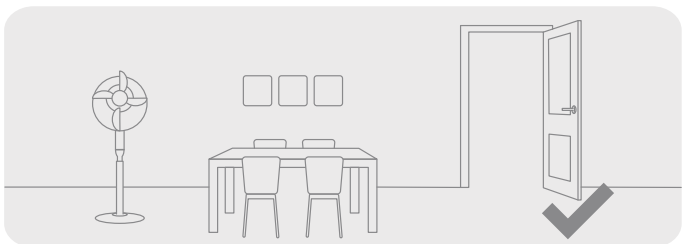

Åpne døren til rommet som skal rengjøres og plasser møbler på riktig sted for å lage mer plass.

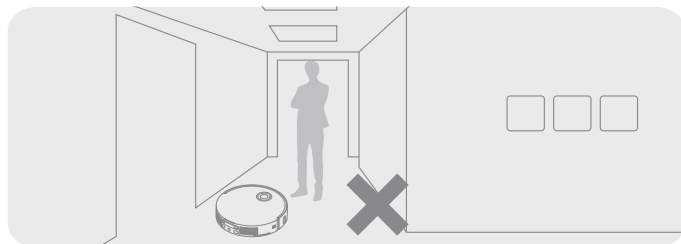

For å hindre at roboten ikke gjenkjenner området som rengjøres, må du ikke stå foran roboten, dørstokker, ganger eller trange steder.

1. Plasser basestasjonen og koble den til en stikkontakt

Plasser basestasjonen på et sted som er så åpent som mulig og med et godt Wi-Fi-signal. La det være nok plass som vist på figuren og fjern eventuelle gjenstander i det skraverte området. Sett strømledningen godt inn i basestasjonen og koble den til en stikkontakt til indikatorlampen på basestasjonen lyser.

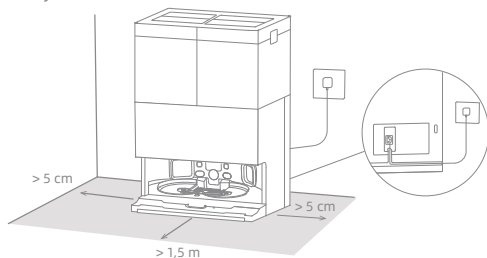

Merk:

- Sørg for at ingen objekter blokkerer signalområdet.
- Det anbefales å plassere basestasjonen på en hard overflate i stedet for på et teppe, da tepper kan påvirke robotens retur og lading.

2. Monter forlengelsesplate for rampen

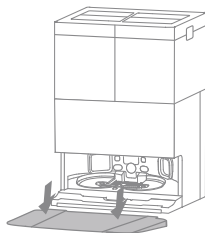

Merk: Sørg for at vaskebrettfilteret er installert på plass.

3. Fjern robotbeskyttelsen og installer moppeenheten

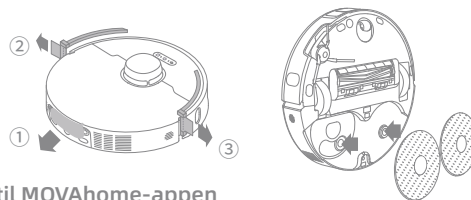

4. Koble til MOVAhome-appen

- (1) Trykk og hold inne strømknappen på roboten i 3 sekunder for å slå den på. Fjern robotdekelet og skann QR-koden på roboten, eller søk etter «MOVAhome» i appbutikken for å laste ned og installere appen.
- (2) Åpne MOVAhome-appen, trykk på «Skanne QR-kode for å koble til» og skann den samme QR-koden på roboten igjen for å legge til enheten. Følg instruksjonene for å fullføre Wi-Fi-tilkoblingen.

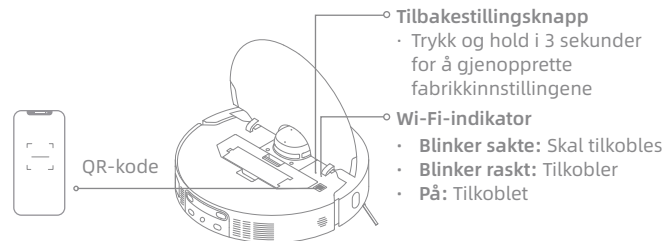

- Trykk og hold i 3 sekunder for å gjenopprette fabrikkinnstillingene

- **Wi-Fi-indikator**
- **Blinker sakte:** Skal tilkobles
- **Blinker raskt:** Tilkoblet
- **På:** Tilkoblet

Merk:

- Bare 2,4 GHz Wi-Fi støttes.
- På grunn av oppgraderinger i appens programvare, kan de faktiske operasjonene avvike fra instruksjonene i denne bruksanvisningen. Følg instruksjonene i den gjeldende appversjonen.
- For å tilbakestille Wi-Fi gjentar du trinn (2) og følger deretter instruksjonene for å fullføre Wi-Fi-tilkoblingen.
- For å koble enheten fra Wi-Fi-nettverket, trykker du på og holder inne tilbakestillingsknappen på roboten i 3 sekunder.

Før bruk

5. Koble roboten til basestasjonen

Etter at roboten er slått på, plasser roboten på basestasjonen med moppeenheten vendt mot vaskebrettet. Deretter hører du et talevarsel når roboten kobles til basestasjonen. Etter at roboten er fulladet, forblir statusindikatorene på roboten og basestasjonen tent i 10 minutter før de dimmes.

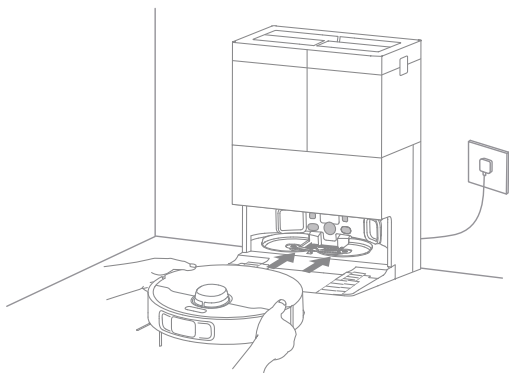

Merk: Det anbefales å lade roboten helt opp før den tas i bruk for første gang. Hvis roboten ikke kan slås på etter at batteriet er utladet, kobler du roboten manuelt til stasjonen for å lade den.

6. Tilsett vann i rentvannstanken

Ta ut rentvannstanken fra basestasjonen og fyll den opp med rent vann. Installer den deretter tilbake i basestasjonen.

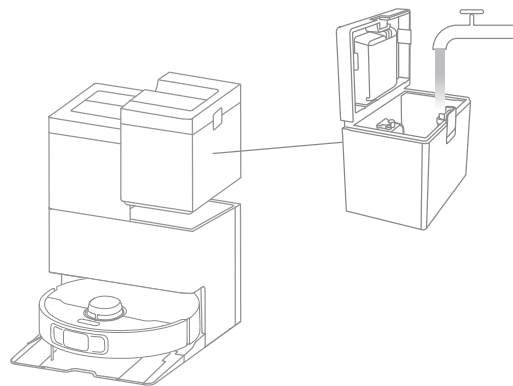

Merk:

- Ikke tilsett varmt vann i vanntanken, siden dette kan føre til at tanken blir deformert.
- Rentvannstanken støtter tilsetning av rengjøringsvæske (kun gulvrengjøringsløsningen for fleroverflater fra MOVA er tillatt). Se offisielle kanaler for mer informasjon og kjøp.
- 25 ml rengjøringsmiddel (se skalaen på flaskelokket) for en full rentvannstank (ca. 5 l).
- Ikke tilsett andre desinfeksjonsmidler eller væsker enn den offisielt godkjente rengjøringsløsningen for å forhindre funksjonsfeil.

Slå på/av

Trykk og hold inne strømknappen i 3 sekunder for å slå på roboten. Strømindikatoren forblir tent. Eller plasser roboten på basestasjonen ved å justere ladekontaktene til roboten med de på basestasjonen. Deretter slår roboten seg på automatisk og begynner å lade. For å slå av roboten, flytter du roboten bort fra basestasjonen og trykker på og holder inne strømknappen i 3 sekunder.

Rask kartlegging

Etter å ha konfigurert nettverket for første gang, følger du instruksjonene i appen for raskt å lage et kart. Roboten vil begynne å kartlegge uten rengjøring. Når roboten kommer tilbake til basestasjonen, er kartleggingsprosessen fullført og kartet lagres automatisk.

Pause/dvale

Når roboten er i bruk, kan du trykke på en vilkårlig knapp for å sette den på pause. Hvis roboten er satt på pause i mer enn 10 minutter, går den automatisk i dvalemodus. Alle indikatorer på roboten slår seg av. Trykk på en vilkårlig knapp på roboten, eller trykk på appen for å vekke roboten.

Merk: Hvis roboten settes på pause og plasseres på basestasjonen, vil den gjeldende rengjøringsprosessen avsluttes.

Auto-gjenoppta rengjøring

Når robotstøvsugeren har for lite batteri, går den automatisk tilbake til basestasjonen for lading. Etter å ha ladet til riktig batterinivå, gjenopptar den uferdige rengjøringsoppgaver.

Merk: Aktiver den i appen for å bruke denne funksjonen.

Ikke forstyr-modus

Ikke forstyr-modus er aktivert som standard fra fabrikk. Du kan bruke appen til å deaktivere Ikke forstyr-modus eller endre Ikke forstyr-perioden.

Merk:

- Planlagte rengjøringsoppgaver utføres som normalt i Ikke forstyr-perioden.
- I denne modusen, velger du om du vil gjenoppta rengjøringen, aktivere automatisk støvoppsamling og senke stemmevolumet i Ikke forstyr-delen av appen.

Områderengjøring

Når roboten står i ventemodus, trykker du kort på []-knappen for å aktivere områderengjøringsmodus. I denne modusen rengjør roboten et kvadratisk område på 1,5 × 1,5 meter rundt seg, og går tilbake til startpunktet når områderengjøringen er fullført.

Starte roboten på nytt

Hvis roboten slutter å reagere eller ikke kan slås av, trykker du på og holder inne strømknappen i 10 sekunder for å slå den kraftig av. Trykk deretter på og hold inne strømknappen i 3 sekunder for å slå på roboten.

Bruk

Støvsuge og moppe

Merk: Når roboten brukes for første gang, starter den som standard i «Støvsug og mopp»-modus. For å justere rengjøringsmodusen går du til innstillingene for rengjøringsmodus i appen og velger blant følgende tre ekstra alternativer: ① **Støvsuging** ② **Moppe** ③ **Moppe etter støvsuging**

1. Starte rengjøring

Trykk på strømknappen på roboten eller bruk appen for å få robotstøvsugeren til å starte fra basestasjonen. Deretter planlegger roboten den optimale rengjøringsruten og utfører rengjøringsoppgaven basert på det opprettede kartet.

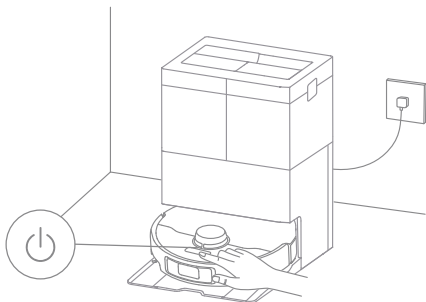

Merk:

- For å sikre at roboten enkelt returnerer til basestasjonen etter rengjøring, anbefales det å få roboten til å starte fra basestasjonen.
- Vent et øyeblikk mens moppeputene rengjøres før robotstøvsugeren starter moppingen.
- Ikke flytt basestasjonen, rentvannstanken, skittenvannstanken eller vaskebrettfilteret mens den er i drift.

2. Automatisk moppevask

Under rengjøring vil roboten automatisk gå tilbake til basestasjonen for å vaske moppeputene, basert på rengjøringsfrekvensen for moppeputer spesifisert i appen. Basestasjonen fyller automatisk robotens vanntank og roboten gjenopptar rengjøringen.

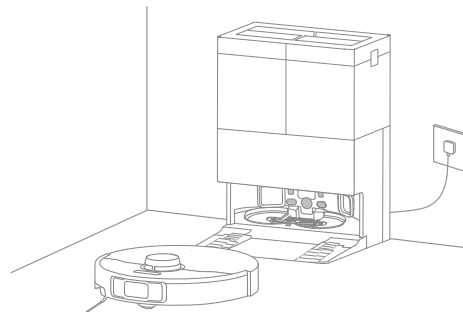

3. Tøm støvdunken automatisk og vask og tørk moppeputene

Etter at robotstøvsugeren har fullført en rengjøringsoppgave og går tilbake til basestasjonen for å lade, begynner basestasjonen automatisk å tømme støvdunken. Deretter vil den vaske og tørke moppeputene.

Merk:

- Hvis den automatiske tømme-funksjonen er slått av i appen, vil ikke basestasjonen automatisk tømme støvdunken.
- Basestasjonen tømmer støvdunken i henhold til innstillingene i appen.

4. Rengjør skittenvanntanken

Etter at robotstøvsugeren har fullført oppgaven, må du rengjøre skittenvannsbeholderen for å forhindre lukt.

Rutinemessig vedlikehold

Deler

For å holde roboten i god stand, anbefales det å se bruken av tilbehør i appen eller følgende tabell for rutinemessig vedlikehold.

Vedlikehold av robot	Vedlikeholdshyppighet	Bytteperiode
Moppeputer	/	Hver 1. til 3. måned
Moppeputeholdere	Hver 2. uke	/
Støvdunkens filter		Hver 3. til 6. måned
Automatiske tømmingsventil	Hver måned	/
Sensorer		
Ladekontakter		
Støtfangervindu		
Støtfanger		
Sidebørste		
Hovedbørste	Hver 6. til 12. måned	
Automatisk vannpåfyllingsinntak	/	
Robotens bunn		
Støvdunk		
Omnidireksjonelt hjul / hovedhjul		

Vedlikehold av basestasjon	Vedlikeholdshyppighet	Bytteperiode
Støvpose	/	Hver 2. til 4. måned
Skittenvannstank	Etter hver bruk	/
Rentvannstank	Rengjør ved behov	
Basestasjonens signalområde	Hver måned	
Ladekontakter		
Automatiske tømmingsventil		
Vaskebrettfilter	Hver 1. til 2. måned	

Merk:

- Hyppigheten av vedlikehold og utskifting avhenger av faktisk bruk. Hvis det oppstår et unntak på grunn av spesielle omstendigheter, anbefales raskt vedlikehold eller utskifting.

Rutinemessig vedlikehold

Vaskebrettfilter

1. Ta ut roboten og fjern vaskebrettfilteret etter at moppeputerengjøringen er fullført.
2. Skyll vaskebrettfilteret med rent vann, tørk det rent, og installer det deretter på vaskebrettet.
3. Bruk appen eller trykk på -knappen for å returnere roboten til basestasjonen, eller sett roboten tilbake manuelt.

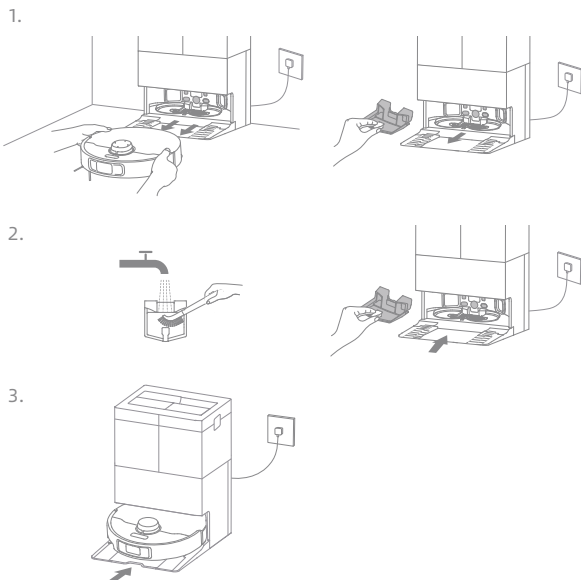

Støvpose

1. Fjern støvtankdekelet og kast støvposen.
2. Fjern støv og rusk fra filteret med en tørr klut.
3. Installer en ny støvpose.
4. Sett på plass støvtankdekelet.

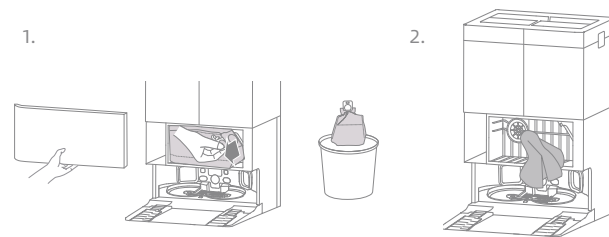

Merk: Ved å trekke håndtaket utover forsegles posen for å forhindre at støv og smuss utilsiktet faller ut.

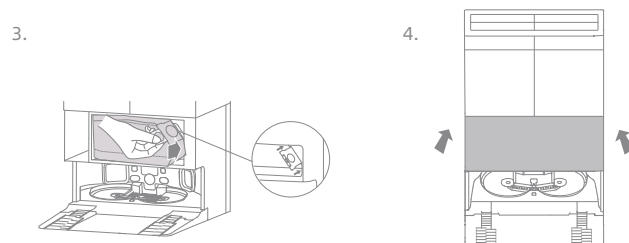

Rutinemessig vedlikehold

Skittenvannstank

1. Fjern skittenvanntanken, åpne dekselet og hell ut det skitne vannet.
2. Skyll skittenvannstanken med rent vann, og bruk et egnet rengjøringsverktøy til å rengjøre den indre veggen av skittenvannstanken.

1.

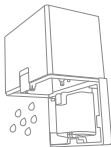

2.

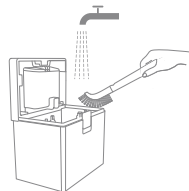

Merk: Flyteballen i skittenvanntanken er en bevegelig del. Ikke bruk for mye kraft når du rengjør den for å unngå skader.

Støvdunk og filter

1. Åpne robotdekselet og trykk på støvdunkklemmen for å fjerne støvdunken.
2. Åpne støvdunkens deksel, fjern filteret og tøm deretter støvdunken som vist på figuren.

1.

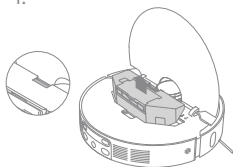

2.

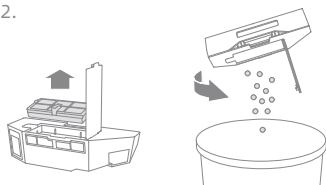

3. Bank forsiktig på kurven til filteret for å fjerne smuss.

3.

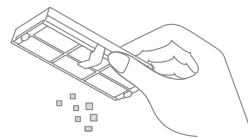

Merk: Ikke forsøk å rengjøre filteret med en børste, en finger eller en skarp gjenstand. Dette kan forårsake skade.

4.

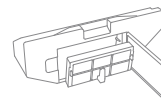
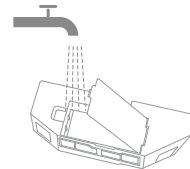
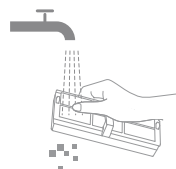

Merk:

- Skyll støvdunken og filteret kun med rent vann. Ikke bruk noe vaskemiddel.
- Bruk støvdunken og filteret kun når de er helt tørre.

Rutinemessig vedlikehold

Hovedbørste

1. Trykk børstevernklipsen innover for å fjerne børstevernet og løfte børsten ut av roboten.

2. Trekk ut børstedekslene i begge endene av børsten som vist på figuren. Bruk et ordentlig rengjøringsverktøy for å fjerne eventuelle hår som er filtret i børsten. Sett på plass børstedekslene på begge ender av børsten, og sett deretter på igjen børsten. Trykk på børstevernet for å låse den på plass.

1.

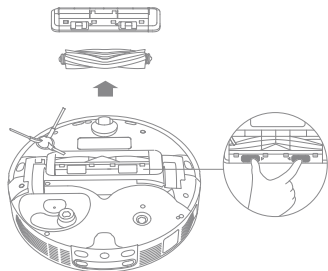

2.

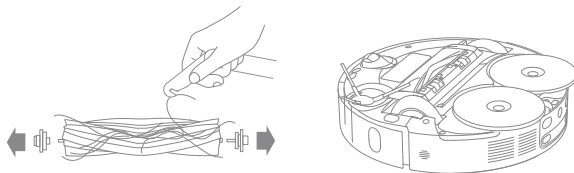

Sidebørste

Skru av sidebørsten med en skrutrekker, rengjør håret fra børsten og skru den deretter på igjen.

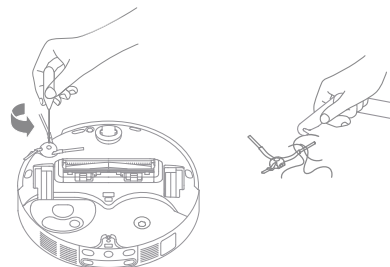

Omnidireksjonelt hjul

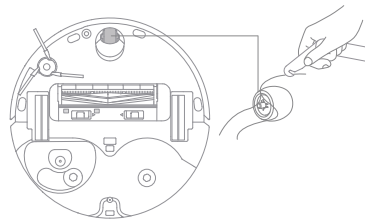

Merk:

- Bruk et verktøy slik som en liten skrutrekker for å skille akselen og dekket på omnidireksjonshjulet. Ikke bruk overdreven kraft.
- Skyll omnidireksjonshjulet under rennende vann og plasser det tilbake etter at det har tørket helt.

Rutinemessig vedlikehold

Robotsensorer

Tørk av robotsensorene ved å bruke en myk og tørr klut, som vist i figuren nedenfor.

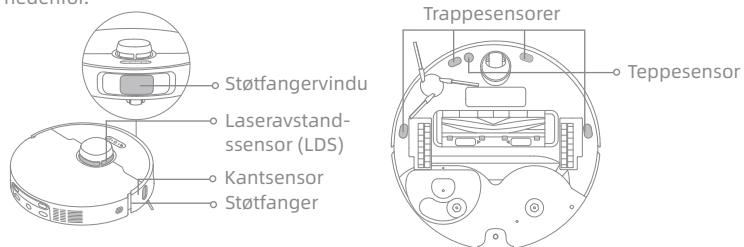

Merk: En våt klut kan skade sensitive elementer på roboten og basestasjonen. Bruk en tørr klut til rengjøring.

Automatisk tømning av ventiler, ladekontakter og signalområde

Rengjør de automatiske tømingsventilene, ladekontaktene og signalområdet med en myk og tørr klut.

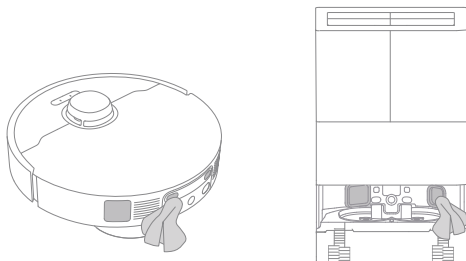

Moppeputeholder

Fjern og rengjør moppeputeholderne.

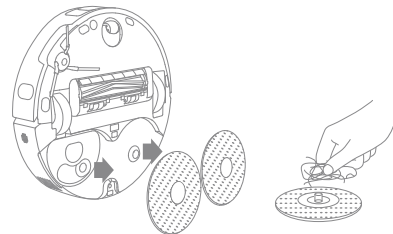

Moppepute

Fjern moppeputen fra moppeputeholderen for å skifte den.

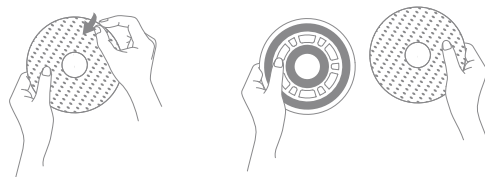

Batteri

Roboten inneholder en høyteftens litium-ion batteripakke. Sørg for at batteriet forblir godt ladet for daglig bruk, for å opprettholde optimal batteriyteftelse. Hvis roboten ikke skal brukes over en lengre periode, slår du den av og legger den bort. For å forhindre skader fra overutlading, lades roboten minst én gang hver tredje måned.

Feilsøking

NO

Problem	Løsning
Roboten kan ikke slås på.	Det er lite batteri. Lad opp roboten på basen og prøv deretter på nytt. Temperaturen på batteriet er for lav eller for høy. Det anbefales å bruke roboten i miljøer med en omgivelsestemperatur på over 0 °C og under 40 °C.
Roboten kan ikke lade.	Basestasjonen er ikke koblet til strøm, sørg for at begge endene av strømledningen er riktig tilkoblet. Kontakten mellom ladekontaktene på basestasjonen og robotstøvsugeren er dårlig, rengjør ladekontaktene. Kontroller om det er fremmedlegemer ved kontaktene til roboten og fjern eventuelt fremmedlegemer.
Roboten klarer ikke å koble til Wi-Fi.	Wi-Fi-passordet er feil. Kontroller at passordet som brukes for å koble til Wi-Fi-nettverket er riktig. Roboten støtter ikke 5 GHz Wi-Fi-tilkobling. Sørg for at roboten er koblet til en 2,4 GHz Wi-Fi-tilkobling. Wi-Fi-signalet er svakt. Sørg for at roboten er i et område med god Wi-Fi-dekning. Roboten er kanskje ikke klar til å konfigureres. Avslutt og gå inn i appen på nytt, og prøv igjen som instruert.
Robotstøvsugeren kan ikke finne og returnere til basestasjonen.	Basestasjonen kobles fra strøm eller flyttes når roboten ikke er på den. Koble basestasjonen til strømforsyningen eller plasser roboten på basestasjonen for å lade. Det er for mange hindringer rundt basestasjonen. Plasser basestasjonen i et mer åpent område. Flytting av roboten kan føre til at den endrer posisjon på egen hånd, og den lager et nytt kart dersom omplasseringen mislykkes. Hvis roboten er for langt fra basestasjonen, kan det være den ikke returnerer av seg selv til basen. I så fall må du manuelt plassere roboten på basestasjonen. Tørk av signalområdet på basestasjonen for å fjerne støv eller rusk.
Roboten setter seg fast foran basestasjonen og kan ikke gå tilbake til den.	Kontroller om det er nok plass på begge sider eller foran basestasjonen for å hindre at roboten blir blokkert. Ruten for å returnere for lading er blokkert, f.eks. en dør som er lukket. Roboten kan gli hvis gulvet foran basestasjonen er for vått. Rengjør i så fall overflødig vann før du prøver igjen. Det anbefales å flytte basestasjonen til et annet sted og prøve på nytt. Sørg for at rampens forlengelsesplate er ordentlig installert.
Roboten kan ikke slås av.	Roboten kan ikke slås av når den lader. Det anbefales å flytte robotstøvsugeren fra basestasjonen, og deretter trykke og holde inne  -knappen i tre sekunder for å slå den av. Hvis roboten ikke kan slås av ved å utføre trinn 1, trykker du på og holder inne  -knappen i 10 sekunder for å tvinge roboten av. Hvis problemet vedvarer, bes du kontakte produktstøtten.
Roboten går glipp av rommene som skal rengjøres.	Sørg for at dørene til rommene som skal rengjøres er åpne. Området i rommet som skal rengjøres kan være vått og glatt, noe som får roboten til å skli og fungere unormalt. Tørk gulvet før du bruker roboten.

Feilsøking

Problem	Løsning
Ladehastigheten er lav.	Det tar omtrent 3,5 timer å lade roboten helt når batteriet er lavt. Hvis du bruker roboten ved temperaturer utenfor det spesifiserte området, reduseres ladehastigheten automatisk for å forlenge batteriets levetid. Ladekontaktene på både roboten og basestasjonen kan være skitne, tørk dem av med en tørr klut.
Støyen øker mens roboten er i drift.	Kontroller om støvdunkfilteret er tilstoppet. Hvis ja, rengjør den eller bytt den ut. En hard gjenstand kan sette seg fast i hovedbørsten eller i støvdunken. Kontroller og fjern eventuelle harde gjenstander. Hovedbørsten eller sidebørsten kan bli sammenfiltret. Kontroller og fjern eventuelle fremmedobjekter. Bytt sugemodus til Standard eller Stille.
Roboten beveger seg uten å følge den angitte ruten.	Gjenstander som strømledninger og tøfler bør organiseres før du bruker roboten. Arbeid på våte og glatte overflater får hovedhjulet til å skli. Det anbefales å tørke de våte stedene før du bruker roboten. Tørk av støtfangervinduet på roboten med en ren, myk klut for å holde det rent og uhindret.
Roboten vil ikke gjenoppta rengjøringen etter lading.	Sørg for at roboten ikke er stilt inn på Ikke forstyr-modus, som forhindrer at den fortsetter rengjøringen. Roboten gjenopptar ikke rengjøringen etter at du manuelt har plassert roboten på basestasjonen, eller har sendt roboten til lading via appen eller  -knappen.
Stasjonen kan ikke tømme støvdunken automatisk.	Kontroller om støvposen i støvtanken er full. Hvis støvposen ikke er full, må du kontrollere om det er noen hindringer ved auto-tømmeventilene til robotstøvsugeren, basestasjonen eller støvdunken. I så fall må den blokkerte delen ryddes.
Vannivået i vaskebrettet er unormalt.	Kontroller om forseglingen på skittenvannstanken er løs eller ikke riktig installert, og tilbakestill den i så fall manuelt. Hvis problemet vedvarer, bes du kontakte produktstøtten. Trykk forsiktig ned på skittenvanntanken for å sikre at den er riktig installert. Ta av vaskebrettfilteret, kontroller om avløpet er blokkert og rengjør det. Kontroller rengjøringsblandingen. Ikke tilsett annen væske enn det offisielt godkjente rengjøringsblandingen.
Moppeenheten heves unormalt.	Fjern moppeenheten for å kontrollere om det sitter fast fremmedlegemer i den, og prøv å starte roboten på nytt. Hvis problemet vedvarer, bes du kontakte produktstøtten.
Det er vann under rentvannstanken eller rundt pakningen.	Når du tar ut rentvannstanken, kan det være igjen litt vann i røret under tanken eller rundt pakningen. Dette er normalt. Tørk av med en myk klut.

For mer hjelp kan vi kontaktes via <https://www.mova.tech>

Spesifikasjoner

Robot

Modell	RLE15SE
Ladetid	Ca. 3,5 timer
Nominell spenning	14,4 V \equiv
Nominell effekt	75 W
Driftsfrekvens	2400-2483,5 MHz
Maksimal utgangseffekt	< 20 dBm

Station de recharge/ladedokking

Strømforbruk i av-modus: $\leq 0,3$ W

Strømforbruk i standby-modus: $\leq 0,5$ W (innen 15 minutter etter at roboten forlater basestasjonen/ladedokkingen)

Robot og basestasjon/Station de recharge

Utstyret har ikke standby-modus eller andre tilsvarende tilstander når det gjelder standby-krav, strømstyringsfunksjon eller muligheten til å deaktivere trådløse nettverkstilkoblinger på grunn av batterivedlikeholdsbehov. Strømforbruket til utstyret er sannsynligvis høyere enn andre utstyrsmodeller som oppfyller disse funksjonskravene.

Basestasjon

Modell	RCEE0101
Nominell inngang	220-240 V \sim 50-60 Hz
Nominell utgang	20 V \equiv 2 A
Nominell effekt (under støvtømming)	700 W
Nominell effekt (under rengjøring)	40 W
Nominell effekt (under lading og tørking)	110 W

Under normal brukstilstand ved bruk, bør dette utstyret ha en avstand på minst 20 cm mellom antennen og brukerens kropp.

Merk:

- Nominell effekt (under lading og tørking) avgjøres av effektverdien under full belastningsperiode.

Spesifikasjoner

Oppladbar litium-ion-batteripakke

Modell	R2412-4S2P-MMBK/R2412-4S2P-XDEV
Type	Li-ion
Antall	1
Nominell kapasitet	4,8 Ah

EE-informasjon



Alle apparatene utstyrt med symbolet er elektrisk og elektronisk avfall (EE-avfall som i direktiv 2012/19/EU) som ikke skal blandes med usortert husholdningsavfall. Du bør heller beskytte menneskers helse og miljøet ved å overlevere kassert utstyr til et utpekt innsamlingspunkt for resirkulering av elektrisk og elektronisk utstyr, utpekt av myndighetene eller lokale myndigheter. Riktig avhending og resirkulering bidrar til å forhindre mulige negative konsekvenser for miljøet og menneskers helse. Kontakt installatøren eller lokale myndigheter for mer informasjon om plasseringen, samt vilkår og betingelser for slike innsamlingssteder.

Avhending og fjerning av batteri

Den innebygde Litium-ion-batteripakken inneholder stoffer som er skadelige for miljøet. Før du avhender batteriet, må du sørge for at batteriet fjernes av kvalifiserte teknikere og avhendes på et egnet resirkuleringsanlegg.

- batteriet må fjernes fra apparatet før det avhendes;
- apparatet må kobles fra strømmettet når du tar ut batteriet;
- batteriet må avhendes på en sikker måte.

FORSIKTIG:

Før du tar ut batteriet, må du koble fra strømmen og tømme batteriet så mye som mulig.

Brukte batterier må avhendes hos et passende gjenvinningsanlegg.

Ikke utsett batteriet for høye temperaturer for å unngå risiko for eksplosjon.

Under dårlige forhold kan væske lekke fra batteriet. Hvis det oppstår kontakt må du skylle med vann og kontakte lege.

Veiledning for fjerning:

1. Snu roboten, bruk et riktigt verktøy for å fjerne skruene på baksiden av roboten, og fjern deretter dekslet.
2. Koble fra polene mellom batteriet og PCB-kortet for å fjerne batteriet.

Säkerhetsinformation

För att undvika elektriska stötar, brand eller skador orsakade av felaktig användning av apparaten, läs bruksanvisningen noggrant innan du använder apparaten och spara den för framtida referens.

Användningsbegränsningar

- Denna produkt bör inte användas av barn yngre än 8 år eller personer med fysiska, sensoriska eller intellektuella handikapp eller begränsad erfarenhet/kunskap utan överinseende av en förälder/vårdnadshavare för att säkerställa säker användning och för att undvika risker. Rengöring och underhåll får inte utföras av barn utan tillsyn.
- Apparaten får endast användas med den strömförsörjningsenhet som följer med apparaten.
- Den här apparaten innehåller batterier som endast kan bytas ut av fackmän.
- Ta bort föremål från området som ska rengöras. Barn får inte leka med apparaten. Säkerställ att barn och husdjur hålls på säkert avstånd från roboten när den är i drift.
- Undvik att installera, ladda eller använda apparaten i badrum eller runt pooler.
- Den här apparaten är endast avsedd för golvrengöring i hemmiljö. Använd den inte utomhus, på icke-golvtytor eller i kommersiella eller industriella miljöer.
- Kontrollera att apparaten fungerar korrekt på en lämplig plats. I annat fall ska du inte använda enheten.
- Om strömkabeln är skadad måste den bytas ut mot en särskild sladd eller enhet som finns tillgänglig hos tillverkaren eller dess servicepersonal.
- Använd inte roboten i ett område hängande ovan marknivå utan skyddsbarriär.
- Placera inte roboten upp och ner. Använd inte locket till LDA-sensorn, robotkåpan eller stötfångaren som handtag för roboten.
- Roboten ska användas i miljöer med en omgivningstemperatur över 0 °C och under 40 °C. Säkerställ att det inte finns någon vätska eller klabbig substans på golvet.
- För att förhindra att det uppstår skador på grund av att roboten fastnar bör du ta bort lösa föremål och sladdar från golvet längs rengöringsrutten innan du använder roboten.
- Ta bort ömtåliga eller små föremål från golvet så att roboten inte krockar med dem och skadar dem.
- Håll hår, fingrar och andra kroppsdelar borta från robotens sugöppning.
- Förvara rengöringsverktyget utom räckhåll för barn.
- Använd inte roboten i ett rum där spädbarn eller barn sover.
- Placera inte barn, husdjur eller något föremål på roboten oavsett om den står stilla eller rör sig.
- Endast rent vatten och officiellt godkänt rengöringsmedel får tillsättas i renvattentanken. Ingen annan vätska (t.ex. alkohol eller desinficeringsmedel) får tillsättas. På flaskan med rengöringsmedlet anges hur stor mängd rengöringsmedel som får tillsättas i det rena vattnet. Förvara rengöringsmedlet utom räckhåll för barn.
- Använd inte roboten för att rengöra brinnande föremål. Använd inte roboten för att plocka upp brandfarliga eller brännbara vätskor, frätande gaser eller outspädda syror eller lösningsmedel.
- Dammsug inte hårda eller vassa föremål. Använd inte apparaten för att plocka upp föremål som stenar, stora pappersbitar eller något som kan täppa till apparaten.
- Stickkontakten måste dras ur vägguttaget innan du rengör eller underhåller apparaten.

Säkerhetsinformation

- Torka inte av roboten eller basstationen med en våt trasa eller skölj dem med vätska. Efter rengöring av tvättbara delar, torka delarna helt innan du sätter tillbaka dem och använder dem.
- Använd apparaten enligt instruktionerna i bruksanvisningen. Användare är ansvariga för förlust eller skada som uppstår på grund av felaktig användning av denna produkt.

Batterier och laddning

- Använd inte ett batteri eller en basstation från tredje part. Roboten kan endast användas med basstationsmodell RCEE0101.
- Basstationen laddar åtta batterier, 4 800 mAh litiumjonbatteripaket.
- Denna basstation kan inte användas för att ladda icke-laddningsbara batterier. Underlåtelse att göra så kan orsaka att litiumjonbatteriet tar eld.
- Försök inte ta isär, reparera eller modifiera batteriet eller basstationen på egen hand.
- Placera inte basstationen nära en värmekälla.
- Använd inte en våt trasa eller blöta händer för att torka eller rengöra basstationens laddningskontakter.
- Kasserera inte gamla batterier på ett felaktigt sätt. Batterier som förbrukats ska kasseras på lämplig återvinningscentral.
- Om strömkabeln skadas eller går sönder måste du sluta använda den direkt och kontakta kundservice.
- Säkerställ att roboten är avstängd när den transporteras och förvaras i originalförpackningen om möjligt.
- Om roboten inte ska användas under en längre tid bör du ladda den helt, sedan stänga av den och förvara den på en sval och torr plats. Ladda om roboten minst en gång var 3:e månad för att undvika överurladdning av batteriet.

Lasersäkerhetsinformation

- Lasersensorn i denna produkt uppfyller standardkraven IEC 60825-1:2014/EN 60825-1:2014/A11:2021 för laserprodukter i klass 1. Undvik direkt ögonkontakt med den under användning.

LASERPRODUKT KLAS 1
LASERPRODUKT FÖR KONSUMENTBRUK
EN 50689:2021



Endast för inomhusbruk



Läs bruksanvisningen

XingKuang Innovation Technology (Suzhou) Co., Ltd. intygar härmed att radioutrustningstypen RLE15SE överensstämmer med direktiv 2014/53/EU.

Den fullständiga texten till EU-försäkran om överensstämmelse finns på följande webbadress: <https://www.mova.tech>

Om du vill läsa en utförlig e-användarhandbok, gå till <https://www.mova.tech/pages/user-manuals-and-faqs>

Produktöversikt

Robot

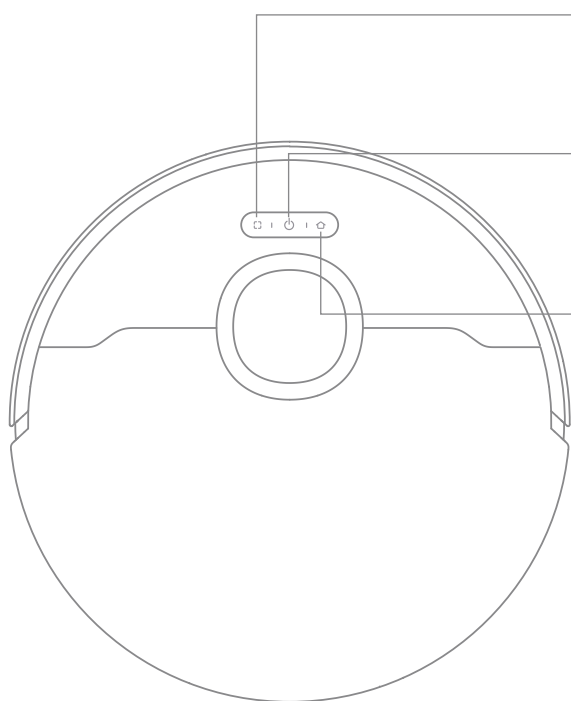

□ Knapp för fläckrengöring

- Tryck för att starta fläckrengöring

⏻ Knapp för ström/rengöring

- Tryck och håll ned i tre sekunder för att slå på eller stänga av
- Tryck för att starta rengöringen när roboten är på

🏠 Dockningsknapp

- Tryck för att skicka roboten tillbaka till basstationen
- Tryck och håll ned i tre sekunder för att inaktivera barnlåset

Statusindikator

- Helt vit: Rengöringen eller städningen slutfördes
- Blinkande vit: Laddar (inte svagt batteri)
- Fast orange sken: Standbyläge vid lågt batteri eller pausad vid lågt batteri
- Andning Orange: Laddar (lågt batteri)
- Blinkande orange: Fel

Obs:

- Tryck på valfri knapp på roboten för att pausa roboten när den städar eller åker tillbaka för att ladda.
- Barnlås kan aktiveras/inaktiveras via appen.

Produktöversikt

Robot och sensorer

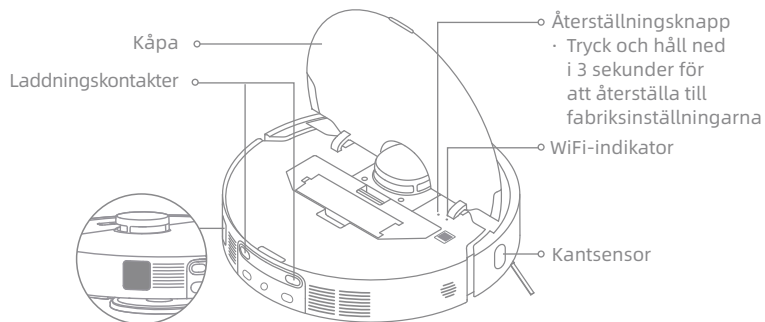
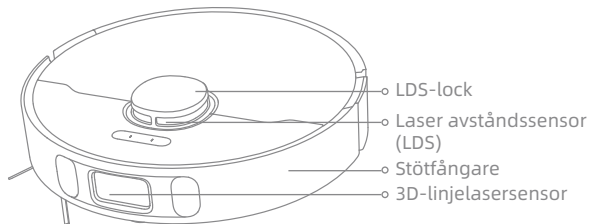

Ventil för automatisk tömning

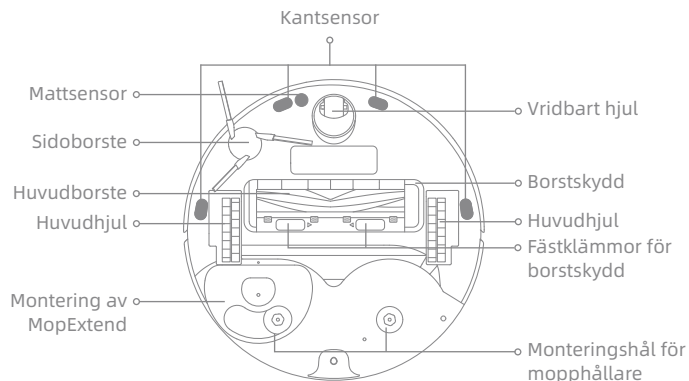

Dammbehållare

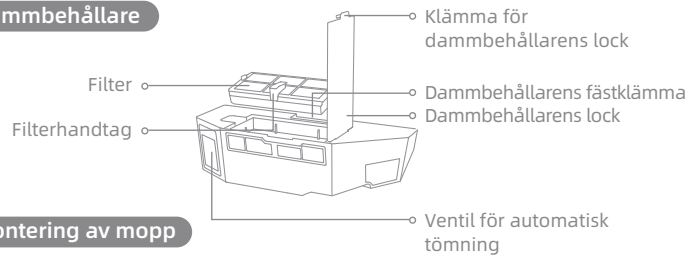

Montering av mopp

Område för montering av mopp



Moppens hållare

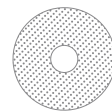

Moppdyna

Produktöversikt

Basstation

- Statusindikator
- Helt vit: Basstationen är ansluten till ström
- Fast orange sken: Basstationen har ett fel
- Lock på dammbehållaren
- Tvättbräda
- Filter till tvättbräda
- Förlängningsplatta ramp

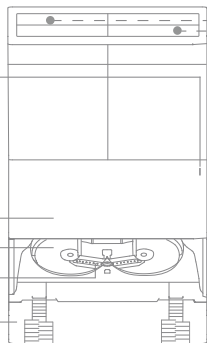

Smutsvattentank



- Klämma för vattentank
- Flottörkula för fullt vatten

Renvattentank



- Klämma för vattentank
- Vattenrör
- Filter
- Flottör för tomt vatten

- Lagringsutrymme för tillbehör
- Filter
- Signalområde
- Mopptorkningsventiler
- Ventil för automatisk tömning

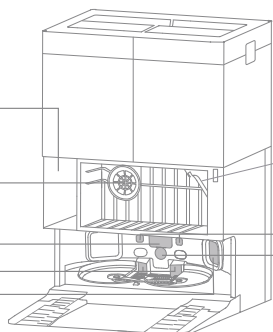

- Damppåsens plats

- Laddningskontakter
- Utlopp för automatisk vattenpåfyllning

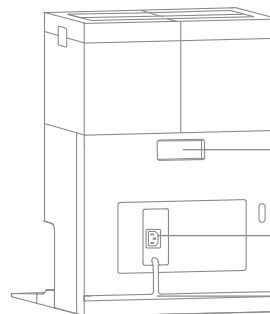

- Handtag till basstationen
- Strömförsörjningsport
- Förvaringsficka för strömsladd

Innan användning

Förbered ditt hem

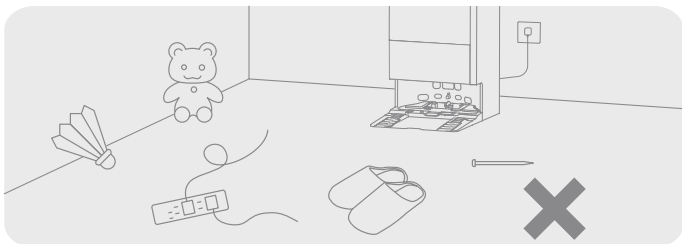

Innan rengöring påbörjas ska instabila, ömtåliga, värdefulla eller farliga föremål plockas bort och kablar, trasor, leksaker, hårda föremål och vassa föremål rensas från golvet för att undvika att de bli insnärjda, repade eller omkullvälta av roboten och orsakar skador.

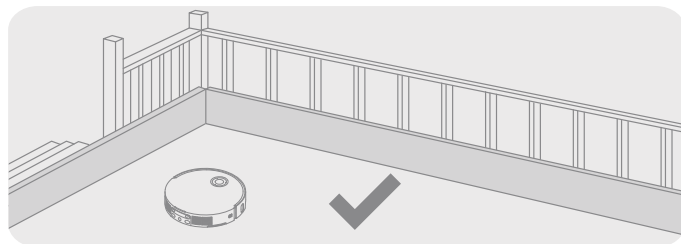

Roboten är utrustad med kantsensorer för att upptäcka omgivande avsatser. För att säkerställa en säker och stabil drift rekommenderas användning av fysiska hinder för att undvika avsatser.

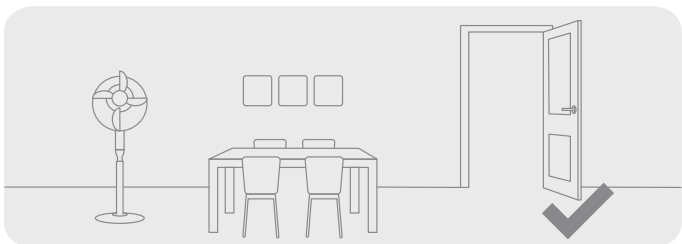

Öppna dörren till det rum som ska rengöras och ställ möblerna på sin rätta plats för att frigöra mer utrymme.

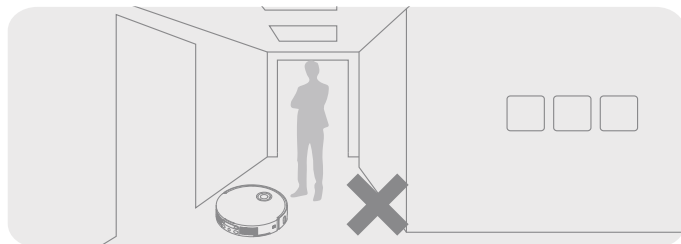

För att undvika att roboten inte känner igen områden som behöver rengöras ska du inte stå framför roboten, tröskeln, korridoren eller trånga platser.

Innan användning

1. Placera basstationen och anslut till ett eluttag

Placera basstationen på en plats som är så öppen som möjligt och med bra Wi-Fi-täckning. Lämna tillräckligt med utrymme enligt bilden och ta bort alla föremål i det skuggade området. Anslut strömsladden ordentligt till basstationen och den andra änden till ett eluttag och vänta tills basstationens indikator tänds.

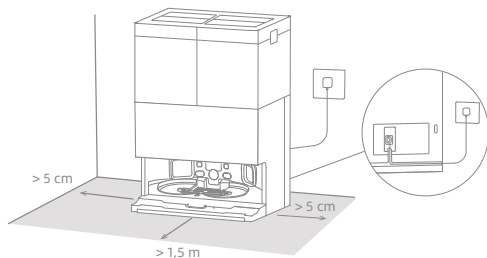

Obs:

- Se till att inga föremål kan blockera signalområdet.
- Det rekommenderas att placera basstationen på ett hårt underlag snarare än på en matta, eftersom mattan kan störa robotens förmåga att återvända och ladda ordentligt.

2. Montera rampens förlängningsplatta

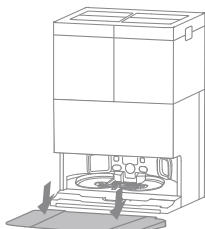

Obs: Se till att tvättbrädefiltret är installerat på plats.

3. Ta bort skydden på roboten och montera moppanordningen

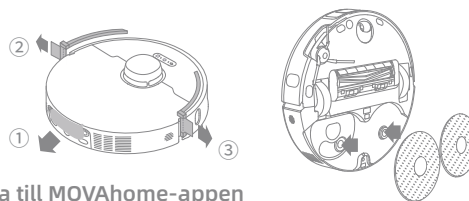

4. Ansluta till MOVAhome-appen

- (1) Tryck och håll ned strömknappen på roboten i tre sekunder för att slå på den. Ta bort robotens kåpa och skanna QR-koden på roboten eller sök på "MOVAhome" i appbutiken för att ladda ner och installera appen.
- (2) Öppna MOVAhome-appen, tryck på "Skanna QR-kod för att ansluta" och skanna samma QR-kod på roboten igen för att lägga till enheten. Följ anvisningarna för att slutföra wifi-anslutningen.

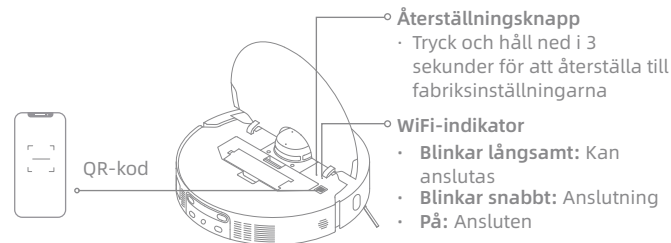

- Återställningsknapp
 - Tryck och håll ned i 3 sekunder för att återställa till fabriksinställningarna
- WiFi-indikator
 - **Blinkar långsamt:** Kan anslutas
 - **Blinkar snabbt:** Anslutning
 - **På:** Ansluten

Obs:

- Endast 2,4 GHz wifi stöds.
- På grund av uppgraderingar av appens mjukvara kan de faktiska funktionerna skilja sig från vad som anges i denna handbok. Följ instruktionerna i den uppdaterade versionen av appen.
- För att återställa wifi, upprepa steg (2) och följ sedan anvisningarna för att slutföra wifi-anslutningen.
- För att koppla bort enheten från wifi-nätverket, tryck och håll ned återställningsknappen på roboten i tre sekunder.

Innan användning

5. Anslut roboten till basstationen

Efter att du har slagit på roboten, placera roboten på basstationen med moppenheten vänd mot tvättbrädan. Sedan hör du ett röstmeddelande när roboten lyckats ansluta till basstationen. Efter att roboten är fullt laddad kommer statusindikatorerna på roboten och basstationen att förbli tända i tio minuter och sedan dämpas.

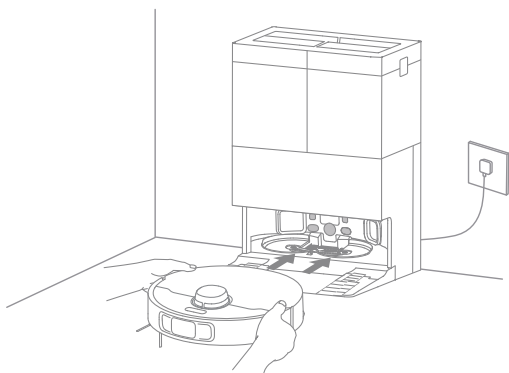

Obs: Vi rekommenderar att ladda roboten fullt ut innan du använder den för första gången. Om roboten inte kan slås på när batteriet är urladdat kan du manuellt ansluta roboten till stationen för att ladda den.

6. Häll i vatten i renvattentanken

Ta ut renvattentanken ur basstationen och fyll tanken med rent vatten. Installera sedan tillbaka den i basstationen.

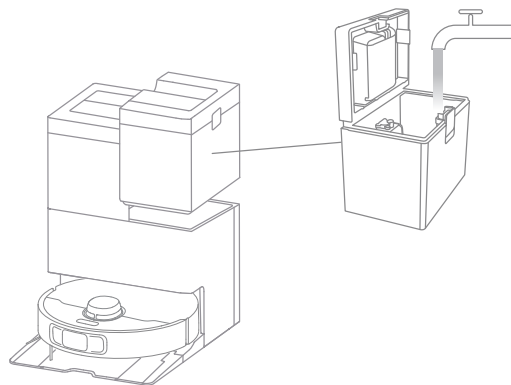

Obs:

- Tillsätt inte hett vatten i vattentanken, eftersom detta kan göra att tanken deformeras.
- Renvattentanken stöder tillsats av rengöringsvätska (endast golvrengöringslösning för olika ytor från MOVA är tillåten). För mer information och köp, vänd dig till officiella kanaler.
- Tillsätt 25 ml rengöringsmedel (se skalan på flaskans lock) till en full renvattentank (ca 5 l).
- För att förhindra funktionsfel tillsätt inte något annat desinfektionsmedel eller någon annan vätska än det officiellt godkända.

Bruksanvisning

Slå på/av

Tryck och håll ned strömknappen i tre sekunder för att slå på roboten. Strömindikatorn förblir tänd. Eller placera roboten på laddningsstationen genom att anpassa robotens laddningskontakter till de på laddningsstationen. Roboten kommer därefter att slå på automatiskt och börja ladda. Stäng av roboten genom att flytta den från basstationen och tryck sedan och håll ned strömknappen i tre sekunder.

Snabb kartläggning

När du har konfigurerat nätverket för första gången följer du anvisningarna i appen för att snabbt skapa en karta. Roboten börjar kartlägga utan att rengöra. När roboten återvänder till basstationen har kartläggningen slutförts och kartan sparas automatiskt.

Pausa/Viloläge

När roboten är igång kan du trycka på valfri knapp för att pausa den. Om roboten pausar i mer än tio minuter går den automatiskt in i viloläge. Alla indikatorer på roboten stängs av. Tryck på valfri knapp på roboten, eller använd appen för att väcka roboten.

Obs: Om roboten pausas och placeras på basstationen avslutas den pågående rengöringsuppgiften.

Återuppta rengöring automatiskt

Om batterinivån är för låg kommer roboten automatiskt gå tillbaka till basstationen för att ladda. Efter laddning till lämplig batterinivå återupptar den oavslutade rengöringsuppgifter.

Obs: Om du vill använda funktionen aktiverar du den i appen.

Stör ej-läge (DND)

Stör ej-läget är aktiverat som standard från fabriken. Du kan använda appen för att aktivera DND-läget eller ändra DND-perioden.

Obs:

- Den schemalagda rengöringen kommer att utföras som vanligt under DND-perioden.
- I det här läget, välj att antingen återuppta rengöringen, aktivera automatisk dammupsamling, eller sänka volymen i appens Stör-Ej-inställningar.

Fläck-rengöring

När roboten är i vänteläge, kan du trycka kort på knappen  för att aktivera fläckrengöringsläget. I det här läget rengör roboten ett kvadratisk område på 1,5 x 1,5 meter runt den och återgår till startpunkten när Fläck-rengöringen är klar.

Omstart av roboten

Om roboten slutar att svara eller inte går att stänga av, tryck och håll ned strömknappen i tio sekunder för att framtvunga en avstängning. Tryck sedan på strömknappen och håll den intryckt i tre sekunder för att slå på roboten.

Bruksanvisning

Dammsuga och moppa

Obs: När roboten används för första gången aktiveras läget "Dammsuga och moppa" som standard. För att justera rengöringsläget kan du gå till dess inställningar i appen och välja bland följande tre alternativ: ① **Dammsuga** ② **Moppa** ③ **Moppa efter dammsugning**

1. Starta rengöring

Tryck på strömknappen på roboten eller använd appen för att starta roboten från basstationen. Sedan kommer roboten att planera den optimala städrutten och utföra städuppgiften utifrån den skapade kartan.

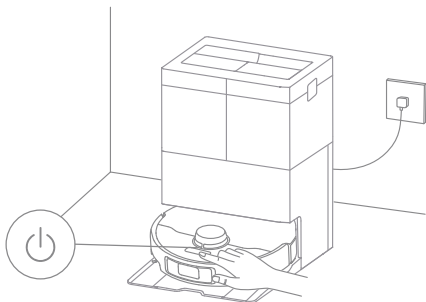

Obs:

- För att det ska vara enkelt för roboten att återvända till basstationen när städningen är klar, rekommenderar vi att du startar den från basstationen.
- Innan roboten börjar moppa kommer moppdynorna att rengöras, var god avvakta.
- Flytta inte basstationen, renavvattentanken, smutsvattentanken eller tvättbrädefiltret under drift.

2. Automatisk mopptvätt

Under rengöringen kommer roboten automatiskt att återvända till basstationen för att tvätta sina moppdynor baserat på den rengöringsfrekvens för moppdynor som har angivits i appen. Basstationen kommer automatiskt att fylla på robotens vattentank, och roboten återupptar rengöringen.

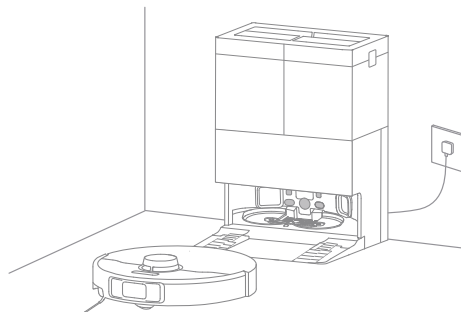

3. Töm dammbehållaren automatiskt och tvätta och torka moppdynorna

När roboten har avslutat en rengöringsuppgift och återvänt till basstationen för att ladda, börjar basstationen automatiskt tömma dammbehållaren. Sedan kommer den att tvätta och torka moppdynorna.

Obs:

- Om funktionen för automatisk tömning är avstängd i appen kommer basstationen inte att automatiskt tömma dammbehållaren.
- Basstationen tömmer dammbehållaren i enlighet med inställningen i appen.

4. Rengör smutsvattentanken

När roboten har slutfört sin uppgift ska du rengöra smutsvattentanken för att förebygga lukt.

Rutinunderhåll

Delar

För att hålla roboten i gott skick, rekommenderas att du följer tillbehörsanvändning i appen eller följande tabell för rutinunderhåll.

Underhåll av robot	Underhållsfrekvens	Utbytesperiod
Moppar	/	Varje 1 till 3 månader
Moppens hållare	Varannan vecka	/
Dammbehållarens filter		Varje 3 till 6 månader
Ventil för automatisk tömning	En gång i månaden	/
Sensorer		
Laddningskontakter		
Fönster för stötfångare		
Stötfångare		
Sidborste	Rengör den vid behov	Varje 3 till 6 månader
Huvudborste		Varje 6 till 12 månader
Inlopp för automatisk vattenpåfyllning		/
Botten av roboten		
Dammbehållare		
Vridbart hjul/huvudhjul		

Underhåll av basstationen	Underhållsfrekvens	Utbytesperiod
Damppåse	/	Varje 2 till 4 månader
Smutsvattentank	Efter varje användning	/
Renvattentank	Rengör den vid behov	
Basstationens signalområde	En gång i månaden	
Laddningskontakter		
Ventil för automatisk tömning		
Filter till tvättbräda	En gång i månaden eller varannan månad	

Obs:

- Underhålls- och utbytesfrekvensen beror på faktisk användning. Om ett undantag uppstår på grund av särskilda omständigheter bör underhåll utföras eller delarna bytas ut utan dröjsmål.

Rutinunderhåll

Filter till tvättbräda

1. Ta ut roboten och ta bort tvättbrädefiltret när rengöringen av moppdynorna är klar.
2. Skölj tvättbrädefiltret med rent vatten, torka av filtret och sätt tillbaka det i tvättbrädan.
3. Använd appen eller tryck på knappen  för att återföra roboten till basstationen, eller manuellt sätta tillbaka roboten.

1.

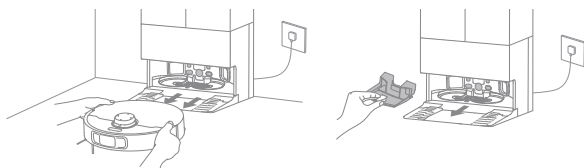

2.

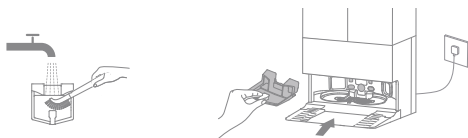

3.

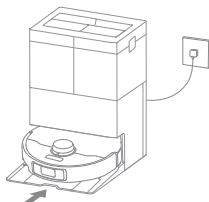

Damppåse

1. Ta bort dammbehållarens lock och kassera damppåsen.
2. Ta bort damm och skräp från filtret med en torr trasa.
3. Sätt i en ny damppåse.
4. Sätt tillbaka locket på dammbehållaren.

1.

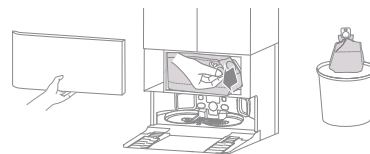

2.



Obs: Genom att dra handtaget utåt förseglas påsen för att förhindra att damm och skräp faller ut av misstag.

3.

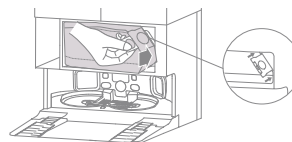

4.

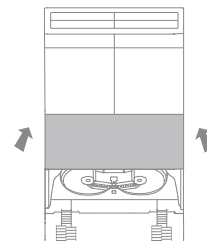

Rutinunderhåll

Smutsvattentank

1. Ta bort smutsvattentanken, öppna locket och häll ut det använda vattnet.
2. Skölj smutsvattentanken med rent vatten och använd ett lämpligt rengöringsverktyg för att göra rent tankens insida.

1.

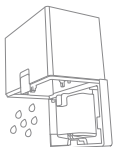

2.

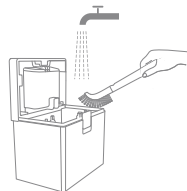

Obs: Flottörkulan i smutsvattentanken är en rörlig del. Använd inte för mycket kraft när du rengör den för att undvika att skada den.

Dammbehållare och filter

1. Öppna luckan till roboten och tryck på dammbehållarens klämma för att ta bort dammbehållaren.
2. Öppna locket på dammbehållaren, plocka bort filtret och töm sedan dammbehållaren som visas i bilden.

1.

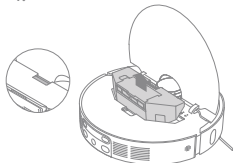

2.

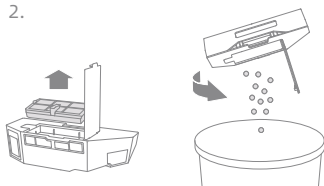

3. Knacka försiktigt på filtrets korg för att rensa smutsen.
4. Skölj dammbehållaren och filtret med vatten och torka dem helt innan du sätter tillbaka dem.

3.

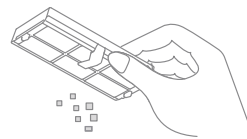

Obs: Undvik att försöka rengöra filtret med en borste, ett finger eller vassa föremål för förebyggande av skador.

4.

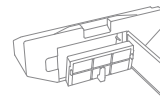
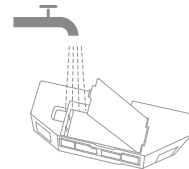
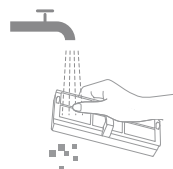

Obs:

- Skölj dammbehållaren och filtret endast med rent vatten. Undvik att använda något rengöringsmedel.
- Använd dammbehållaren och filtret först när de är helt torra.

Rutinunderhåll

Huvudborste

1. Tryck in bortskyddsklämmorna för att ta bort borstskyddet och lyft borsten ur roboten.

2. Dra ut borstkåporna i båda ändarna på borsten så som visas på bilden. Använd ett lämpligt rengöringsverktyg för att ta bort eventuella hårstrån i borsten. Sätt tillbaka borstlocken på båda ändarna av borsten och sätt sedan tillbaka borsten. Tryck på borstskyddet för att låsa det på plats.

1.

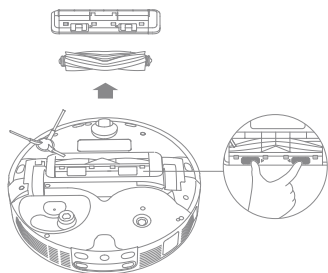

2.

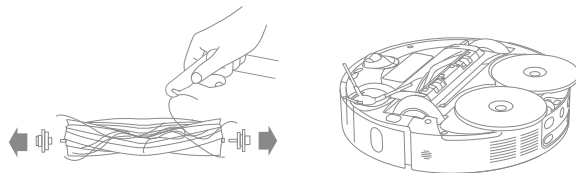

Sidoborste

Skruva loss sidoborsten med en skruvmejsel, rengör hår från borsten och skruva sedan på det igen.

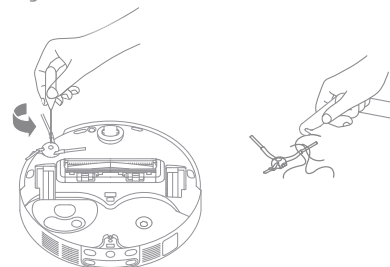

Vridbart hjul

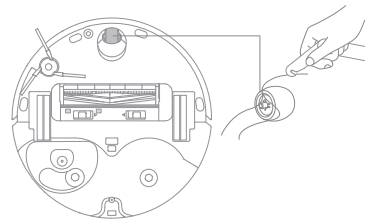

Obs:

- Använd ett verktyg såsom en liten skruvmejsel för att separera axeln och däcket på det vridbara hjulet. Använd inte överdrivet mycket kraft.
- Skölj det vridbara hjulet under rinnande vatten och sätt tillbaka det efter att det har torkat helt.

Rutinunderhåll

Robotsensorer

Torka av robotens sensorer med en mjuk och torr trasa såsom visas på bilden nedan.

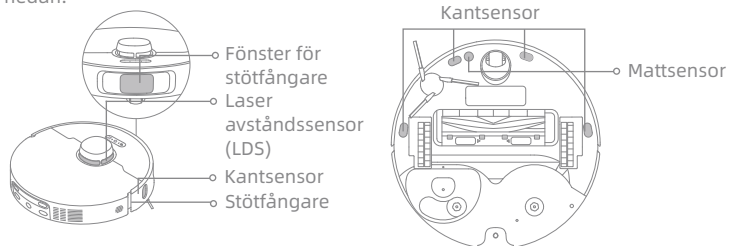

Obs: En våt trasa kan skada känsliga delar i roboten och på basstationen. Använd en torr duk för rengöring.

Ventiler för automatisk tömning, laddningskontakter och signalområde

Rengör ventilerna för automatisk tömning, laddningskontakterna och signalområdet med en mjuk och torr trasa.

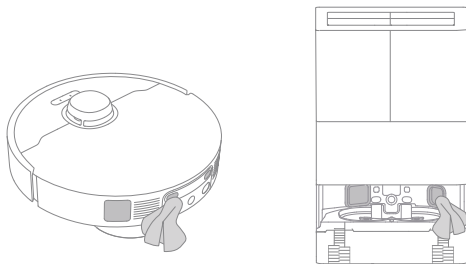

Moppens hållare

Plocka bort och rengör moppens hållare.

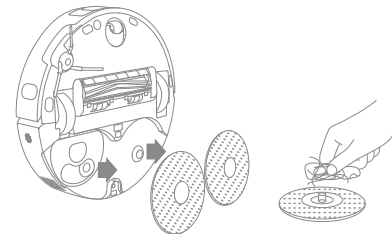

Moppdyna

Ta bort moppdynan från moppdynshållaren när du vill byta ut den.

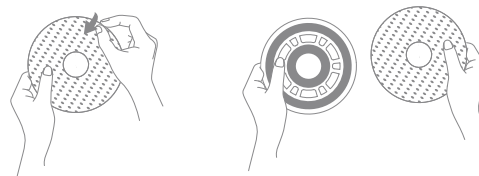

Batteri

Roboten har ett högpresterande litiumjonbatteri. Säkerställ att batteriet är välladdat för daglig användning för att bibehålla optimal batteriprestanda. Om roboten inte används under en längre tid bör du stänga av den och lägga undan den. För att förhindra skada från överdriven urladdning bör roboten laddas minst en gång var tredje månad.

Felsökning

Problem	Lösning
Roboten kan inte starta.	Batteriet börjar ta slut. Ladda roboten på basstationen och försök sedan igen. Batteriets temperatur är för låg eller för hög. Vi rekommenderar att roboten används i miljöer med en temperatur över 0 °C och under 40 °C.
Roboten kan inte ladda.	Basstationen är inte ansluten till strömkälla. Säkerställ att båda ändarna av strömkabeln är korrekt anslutna. Laddningskontaktarna på basstationen är dåligt anslutna till roboten. Laddningskontaktarna behöver rengöras. Kontrollera om det finns något främmande föremål vid robotens anslutningsdel och ta bort eventuella främmande föremål.
Roboten ansluter inte till wifi-nätverket.	Lösenordet till wifi-nätverket är felaktigt. Kontrollera att lösenordet som används för att ansluta till ditt trådlösa nätverk är korrekt. Roboten stöder inte 5 GHz wifi-anslutning. Kontrollera att roboten är ansluten till en 2,4 GHz wifi-anslutning. Wifi-signalen är svag. Kontrollera att roboten befinner sig i ett område med god wifi-täckning. Roboten kanske inte är redo att konfigureras. Avsluta appen, starta den på nytt och försök igen enligt instruktionerna.
Roboten kan inte hitta och återvända till basstationen.	Basstationen är inte ansluten till strömkälla eller flyttas runt när roboten inte är på den. Anslut basstationen till strömförsörjningen eller placera roboten på basstationen för att ladda. Det finns för många hinder kring basstationen. Placera basstationen i ett mer öppet område. Att flytta roboten kan få den att ompositionera sig själv, och den kommer att återskapa en karta om ompositioneringen misslyckas. Om roboten befinner sig för långt från basstationen kanske den inte kan återgå automatiskt på egen hand och i så fall ska roboten placeras manuellt på basstationen. Torka av signalområdet på basstationen och avlägsna damm eller skräp.
Roboten fastnar framför basstationen och kan inte återvända till den.	Kontrollera om det finns tillräckligt med utrymme på båda sidor om eller framför basstationen för att förhindra att roboten blockeras. Vägen tillbaka till laddningen är blockerad, t.ex. dörren är stängd. Roboten kan halka om golvet framför basstationen är för blött. Om så är fallet, rengör överflödigt vatten innan du försöker igen. Vi rekommenderar att du flyttar basstationen till en annan plats och försöker igen. Säkerställ att plattan till rampförlängningen är korrekt installerad.
Roboten kan inte stängas av.	Roboten kan inte stängas av när den laddas. Det rekommenderas att flytta roboten från basstationen och sedan hålla knappen  intryckt i tre sekunder för att stänga av den. Om det inte går att stänga av roboten med steg 1 håller du knappen  intryckt i 10 sekunder för att framtvunga en stängning. Om problemet kvarstår kan du kontakta kundservice.
Roboten missar rummen som ska städas.	Se till att dörrarna till de rum som ska rengöras är öppna. Ytan framför rummet som ska rengöras kan vara våt och hal, vilket gör att roboten kan slira och sluta fungera normalt. Torka golvet innan du använder roboten.

Felsökning

Problem	Lösning
Laddningshastigheten är långsam.	Det tar cirka 3,5 timmar att ladda roboten helt när batterinivån är låg. Om du använder roboten i temperaturer utanför det angivna intervallet kommer laddningshastigheten automatiskt att sakta ner för att förlänga batteriets livslängd. Laddningskontaktarna på både roboten och basstationen kan vara smutsiga. Torka av dem med en mjuk trasa.
Ljudet ökar medan roboten är i drift.	Kontrollera om robotens dammfilter är igentäppt. Om så är fallet, rengör det eller byt ut det. Ett hårt föremål kan ha fastnat i huvudborsten eller dammbehållaren. Kontrollera och ta bort alla hårda föremål. Huvudborsten eller sidoborsten kan trassla ihop sig. Kontrollera och ta bort främmande föremål. Ställ om sugläget till Standard eller Tyst.
Roboten rör sig utan att följa den angivna ruten.	Saker som strömkablar och tofflor bör ordnas innan du använder roboten. Om den körs på våta hala ytor kommer huvudhjulet att slira. Det rekommenderas att torka våta ytor innan du använder roboten. Torka av fönstret för stötfångaren på roboten med en ren mjuk och torr trasa för att hålla den ren och obehindrad.
Roboten återupptar inte rengöringen efter laddning.	Kontrollera att roboten inte är inställd på Stör-ej-läget (DND), vilket hindrar den från att återuppta rengöringen. Roboten återupptar inte rengöringen efter att du manuellt har placerat den på basstationen eller skickat den till laddning via appen eller med knappen  .
Stationen kan inte automatiskt tömma dammbehållaren.	Kontrollera om dammpåsen i dammbehållaren är full. Om dammpåsen inte är full, kontrollera att det inte finns något skräp vid de automatiska tömningsventilerna på roboten, basstationen eller dammbehållaren. Om det finns skräp där bör du rengöra den blockerade delen i tid.
Vattennivån i tvättbrådan är onormal.	Kontrollera om tätningen på smutsvattentanken är lös eller inte korrekt installerad, och återställ den manuellt i så fall. Om problemet kvarstår, kontakta eftermarknadsservice. Tryck varsamt ned smutsvattentanken för att säkerställa att den är korrekt installerad. Ta bort tvättbrädefiltret och kontrollera om avloppet är blockerat. Rengör det i så fall. Kontrollera rengöringsmedlet. Tillsätt ingen annan vätska än det officiellt godkända rengöringsmedlet.
Moppenheten höjs onormalt.	Plocka bort moppenheten för att kontrollera om det finns något främmande föremål i den och försök sedan starta om roboten. Om problemet kvarstår, kontakta eftermarknadsservice.
Det finns vatten under renavattentanken eller runt tätningen.	När renavattentanken tas bort, kan det finnas vatten kvar i röret under tanken eller runt tätningen. Detta är normalt. Torka med en torr trasa.

För mer support, kontakta oss via <https://www.mova.tech>

Specifikationer

Robot

Modell	RLE15SE
Laddningstid	Cirka 3,5 timmar
Märkspänning	14,4 V \equiv
Nominell effekt	75 W
Driftfrekvens	2 400-2 483,5 MHz
Maximal utgångseffekt	< 20 dBm

Basstation/Laddningsdocka

Strömförbrukning i av-läge: $\leq 0,3$ W

Strömförbrukning i viloläge: $\leq 0,5$ W (inom 15 minuter efter att roboten lämnat basstationen/laddningsstationen)

Robot och basstation/Laddningsdocka

Utrustningen har inte något viloläge eller andra likvärdiga tillstånd vad gäller vilolägeskrav, strömhanteringsfunktion eller förmåga att inaktivera trådlösa nätverksanslutningar på grund av batteriunderhållsbehov. Utrustningens strömförbrukning kommer sannolikt att vara högre än andra utrustningsmodeller som uppfyller dessa funktionskrav.

Basstation

Modell	RCEE0101
Nominell inspänning	220-240 V \sim 50-60 Hz
Nominell utspänning	20 V \equiv 2 A
Nominell effekt (under dammtömning)	700 W
Nominell effekt (under rengöring)	40 W
Nominell effekt (under laddning och torkning)	110 W

Vid normal användning av utrustningen bör den hållas på ett avstånd av minst 20 cm mellan antennen och användarens kropp.

Obs:

- Nominell effekt (under laddning och torkning) bestäms av effektvärdet under full belastningsperiod.

Specifikationer

Uppladdningsbart litiumjonbatteri

Modell	R2412-4S2P-MMBK/R2412-4S2P-XDEV
Typ	Litiumjon
Antal	1
Märkkapacitet	4,8 Ah

WEEE-information



Alla apparater som bär denna symbol räknas som elektrisk/elektronisk utrustning (WEEE enligt direktiv 2012/19/EU) och får inte slängas med osorterat hushållsavfall. Istället bör du skydda människors hälsa och miljön genom att överlämna din uttjänta utrustning till en lämplig återvinningscentral som har utsetts av berörda myndigheter för hantering av avfall från elektrisk och elektronisk utrustning. Korrekt avfallshandling och återvinning hjälper till att förhindra potentiella negativa konsekvenser för miljön och människors hälsa. Kontakta installatören eller lokala myndigheter om du vill ha mer information om platsen samt villkoren för sådana insamlingsställen.

Bortskaffande och borttagning av batteri

Det inbyggda litiumjonbatteriet innehåller ämnen som är farliga för miljön. Innan du kasserar batteriet bör du se till att det tas ut av kvalificerade tekniker och kasseras på en lämplig återvinningscentral.

- batteriet måste avlägsnas från apparaten innan det kasseras;
- apparaten måste kopplas ur från elnätet när batteriet tas ur;
- batteriet måste kasseras på ett säkert sätt.

VAR FÖRSIKTIG:

Innan du tar ut batteriet bör du koppla bort strömkällan och ta slut på batteriet så mycket som möjligt.

Batterier som förbrukats ska kasseras på lämplig återvinningscentral.

Utsätt inte roboten för miljöer med höga temperaturer för att undvika explosionsrisk.

Om batteriet hanteras på ett våldsamt sätt kan vätska slungas ut ur batteriet. Om kontakt uppstår, spola med vatten och sök medicinsk hjälp.

Borttagningguide:

1. Vänd på roboten, använd ett lämpligt verktyg för att ta bort skruvarna på baksidan av roboten, och avlägsna sedan locket.
2. Om du vill ta bort batterierna behöver du först koppla ur terminalerna mellan batteriet och PCB-moderkortet.

Informações de segurança

Para evitar choques elétricos, incêndios ou ferimentos causados pela utilização incorreta do aparelho, leia atentamente o manual do utilizador antes da utilização e guarde-o para referência futura.

Restrições de utilização

- Este produto não deve ser utilizado por crianças com menos de 8 anos de idade nem por pessoas com deficiências físicas, sensoriais, intelectuais, ou com experiência ou conhecimentos limitados sem a supervisão de um progenitor ou tutor para garantir um funcionamento seguro e para evitar quaisquer riscos. A limpeza e a manutenção não devem ser efetuadas por crianças sem supervisão.
- O aparelho só deve ser utilizado com a unidade de alimentação fornecida com o mesmo.
- Este aparelho contém baterias que só podem ser substituídas por pessoas qualificadas.
- Desimpeça a área a ser limpa. As crianças não devem brincar com este aparelho. Assegure-se de que as crianças e animais de estimação são mantidos a uma distância segura do robot enquanto este estiver a funcionar.
- Não instale, nem carregue ou utilize o aparelho nas casas de banho ou à volta das piscinas.
- Este produto destina-se à limpeza do chão apenas em ambiente doméstico. Não o utilize ao ar livre, em superfícies não pavimentadas ou num ambiente comercial ou industrial.
- Certifique-se de que o aparelho funciona corretamente num ambiente adequado. Se assim não for, não use o aparelho.
- Se o cabo de alimentação estiver danificado, deve ser substituído por um cabo ou conjunto especial disponível junto do fabricante ou do seu agente de serviço.
- Não utilize o robot numa área suspensa acima do nível do solo sem uma barreira protetora.
- Não coloque o robot virado ao contrário. Não utilize a tampa do sensor LDS, a tampa do robot ou o para-choques como pega para o robot.
- Utilize o robot em ambientes com uma temperatura ambiente superior a 0 °C e inferior a 40 °C. Certifique-se de que não existem líquidos ou substâncias pegajosas no chão.
- Para evitar danos ou lesões devido a arrastamento, retire quaisquer objetos soltos do pavimento e remova fios ou cabos de alimentação que estejam no caminho de limpeza antes de colocar o aparelho em funcionamento.
- Remova do chão artigos frágeis ou pequenos para evitar que o robot esbarre com eles e os danifique.
- Mantenha o cabelo, dedos e outras partes do corpo afastados da abertura de sucção do robot.
- Mantenha a ferramenta de limpeza fora do alcance das crianças.
- Não opere o aparelho num quarto onde um bebé ou criança esteja a dormir.
- Não coloque crianças, animais de estimação ou qualquer objeto em cima do robot, independentemente de este estar parado ou em movimento.
- No depósito de água limpa só pode ser adicionada água limpa e a solução de limpeza oficialmente aprovada. Não adicione qualquer outro líquido, tal como álcool ou desinfetante. A relação entre a solução de limpeza e a água limpa pode ser verificada no frasco da solução de limpeza. Mantenha a solução de limpeza fora do alcance das crianças.
- Não utilize o robot para limpar quaisquer objetos a arder. Não utilize o robot para apanhar líquidos inflamáveis ou combustíveis, gases corrosivos ou ácidos ou solventes não diluídos.
- Não aspire objetos duros ou afiados. Não utilize o aparelho para apanhar objetos como pedras, grandes pedaços de papel ou qualquer objeto que possa entupir o aparelho.
- A ficha deve ser removida da tomada antes da limpeza ou manutenção do aparelho.

Informações de segurança

- Não limpe o robot ou a estação base com um pano molhado nem os enxague com qualquer líquido. Após a limpeza das peças laváveis, seque completamente as peças antes de as reinstalar e de as utilizar.
- Utilize este produto de acordo com as instruções do Manual do Utilizador. Os utilizadores são responsáveis por qualquer perda ou dano que resulte do uso indevido deste produto.

Baterias e carregamento

- Não utilize qualquer bateria ou estação base de terceiros. O robot só pode ser utilizado com a estação base modelo RCEE0101.
- A estação de base carrega 8 baterias, bateria de iões de lítio de 4800 mAh.
- Esta estação base não pode ser utilizada para carregar pilhas não recarregáveis. O desrespeito por estas indicações pode provocar um incêndio na bateria de iões de lítio.
- Não tente desmontar, reparar ou modificar a bateria ou a estação base por si próprio.
- Não coloque a estação base perto de uma fonte de calor.
- Não utilize um pano húmido ou as mãos molhadas para limpar os contactos de carregamento da estação base.
- Não elimine indevidamente as baterias velhas. As baterias que já não são necessárias devem ser descartadas numa instalação de reciclagem apropriada.
- Se o cabo de alimentação se danificar ou quebrar, deixe de o utilizar imediatamente e contacte o serviço pós-venda.
- Certifique-se de que o robot está desligado ao ser transportado e que é mantido na sua embalagem original, se possível.
- Se o robot não for utilizado durante um longo período de tempo, carregue-o completamente, depois desligue-o e guarde-o num local fresco e seco. Recarregue o robot pelo menos uma vez a cada 3 meses para evitar a descarga excessiva da bateria.

Informações sobre segurança do laser

- O sensor laser deste produto cumpre a norma IEC 60825-1:2014/EN 60825-1:2014/A11:2021 para produtos laser de Classe 1. Evite o contacto visual direto com o laser durante a utilização.

PRODUTO LASER DE CLASSE 1
PRODUTO LASER PARA USO DOMÉSTICO
EN 50689:2021



Apenas para utilização no interior



Leia o manual do operador

Pelo presente, a XingKuang Innovation Technology (Suzhou) Co., Ltd. declara que o tipo de equipamento de rádio RLE15SE está em conformidade com a Diretiva 2014/53/UE.

O texto completo da declaração de conformidade da UE está disponível no seguinte endereço de Internet: <https://www.mova.tech>
 Para obter o manual eletrónico detalhado, vá a <https://www.mova.tech/pages/user-manuals-and-faqs>

Visão geral do produto

Robot

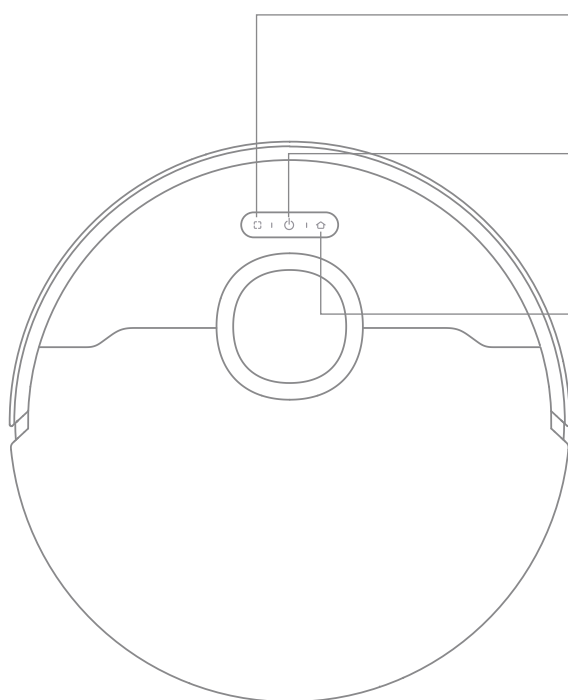

Botão Spot Clean (Limpeza localizada)

- Prima para iniciar a limpeza localizada

Botão de alimentação/limpeza

- Prima e segure durante 3 segundos para ligar ou desligar o robot
- Prima para iniciar a limpeza depois do robot estar ligado

Botão da base

- Prima para mandar o robot de volta à estação base
- Prima sem soltar durante 3 segundos para desativar o bloqueio para crianças

Indicador de estado

- Luz branca fixa: limpeza ou aspiração concluída
- Branco intermitente: a carregar (bateria não fraca)
- Luz cor de laranja fixa: em modo de espera ou em pausa por ter a bateria fraca
- Laranja intermitente: a carregar (bateria fraca)
- Cor de laranja a piscar: erro

Nota:

- Prima qualquer botão no robot para fazer uma pausa enquanto o robot está a limpar ou a voltar para carregar.
- O bloqueio para crianças pode ser ativado/desativado através da aplicação.

Visão geral do produto

Robot e sensores

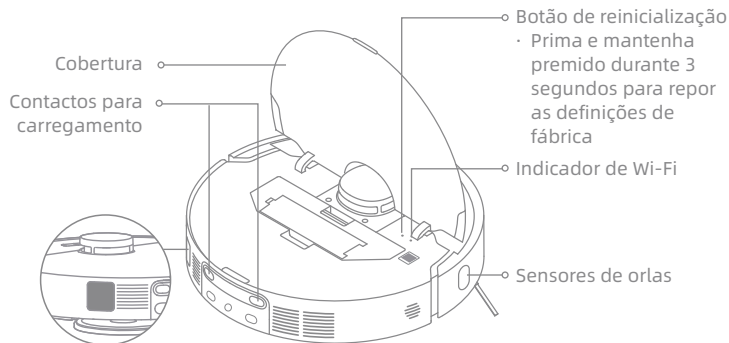
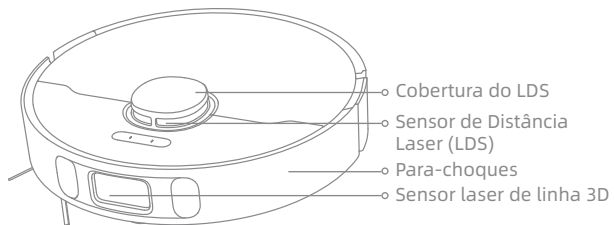

Ventiladores de esvaziamento automático

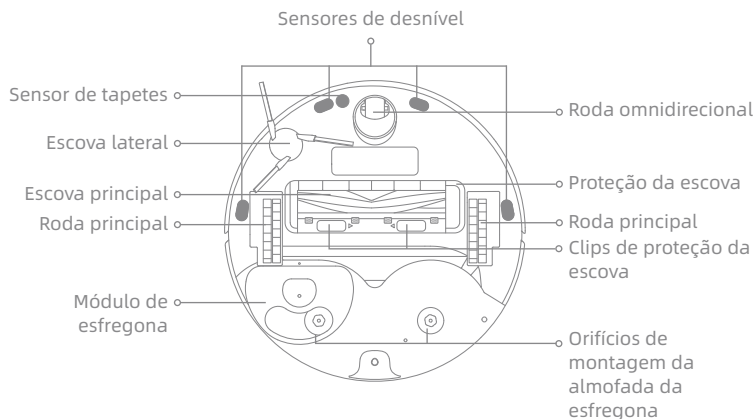

Caixa para o pó

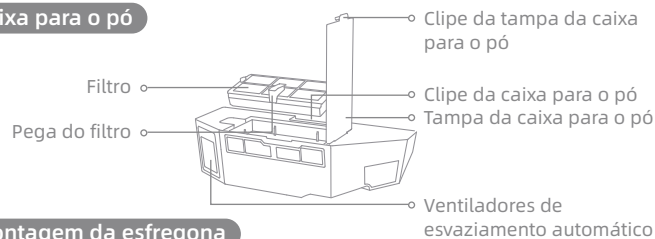

Montagem da esfregona

Área de fixação da almofada da esfregona



Suporte da esfregona

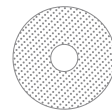

Esfregona

Visão geral do produto

Estação base

- Indicador de estado
- Luz branca fixa: a estação base está ligada à eletricidade
- Luz cor de laranja fixa: a estação base tem um erro
- Tampa do depósito de pó
- Painel de lavagem
- Filtro do painel de lavagem
- Placa de extensão da rampa

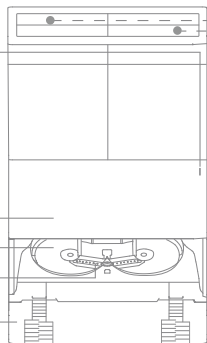

Depósito de água usada



- Clipe do depósito de água
- Bola flutuante de água

Depósito de água limpa



- Clipe do depósito de água
- Tubo de água
- Filtro
- Flutuador de água vazio

- Compartimento para arrumação de acessórios
- Filtro
- Área de sinalização
- Orifício de secagem da esfregona
- Ventiladores de esvaziamento automático

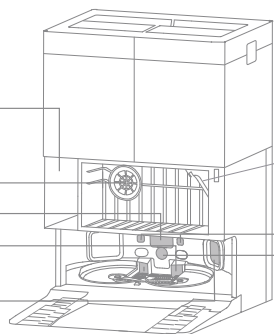

- Ranhura do saco para o pó
- Contactos para carregamento
- Saída para adição automática de água

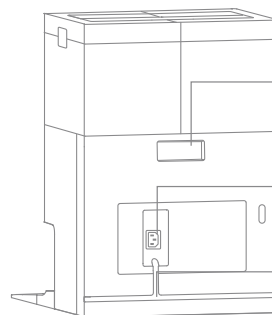

- Punho da estação de base
- Porta de alimentação
- Ranhura para armazenamento do cabo de alimentação

Antes de utilizar

Preparar a sua casa

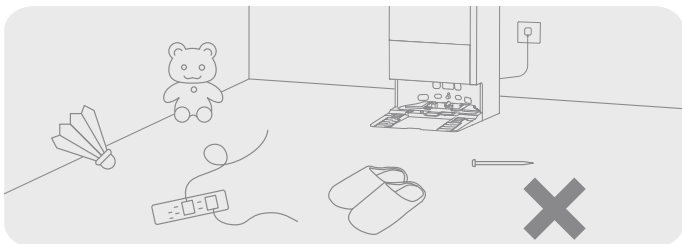

Antes de limpar, afaste os objetos instáveis, frágeis, valiosos ou perigosos e remova os cabos, panos, brinquedos, objetos duros e objetos afiados do chão para evitar que o robô os envolva, risque ou derrube e cause prejuízos.

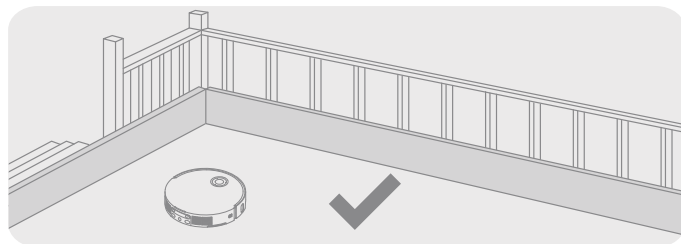

O robô está equipado com sensores de declives para detetar as zonas de entrega circundantes. Para garantir um funcionamento seguro e estável, recomenda-se a utilização de barreiras físicas para evitar zonas de queda.

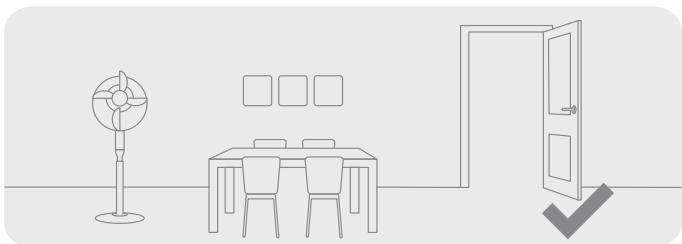

Abra a porta da sala a ser limpa e coloque o mobiliário no seu local apropriado para deixar mais espaço.

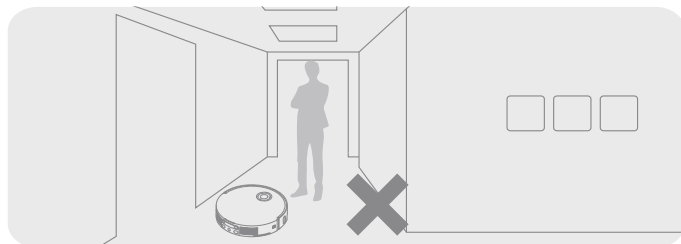

Para evitar que o robô não reconheça a área que necessita de ser limpa, não se coloque na frente do robô, nas ombréiras, no corredor ou em lugares estreitos.

Antes de utilizar

1. Coloque a estação base e ligue-a a uma tomada elétrica

Coloque a estação base num local que seja o mais aberto possível e com um bom sinal de Wi-Fi. Deixe espaço suficiente, tal como indicado na figura, e remova quaisquer objetos na área sombreada. Insira firmemente o cabo de alimentação na estação de base e ligue-o a uma tomada elétrica até que o indicador da estação de base se acenda.

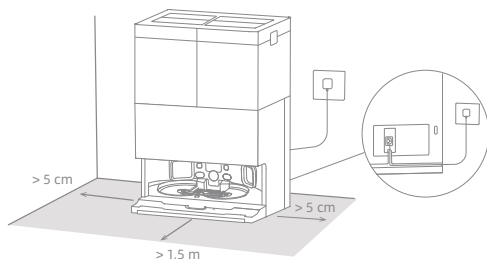

Nota:

- Certifique-se de que nenhum objeto poderá bloquear a área de sinalização.
- Recomenda-se que coloque a estação de base numa superfície dura e não numa carpete, uma vez que a carpete pode afetar o retorno e o carregamento do robot.

2. Instale a placa de extensão da rampa

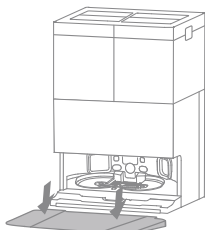

Nota: Certifique-se de que o filtro do painel de lavagem está instalado no seu lugar.

3. Retire as proteções do robot e instale o conjunto da esfregona

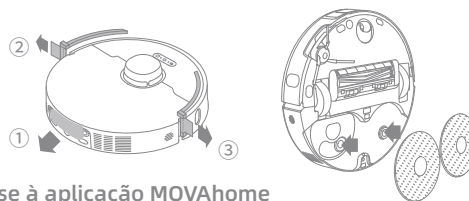

4. Ligue-se à aplicação MOVAhome

(1) Prima e mantenha premido o botão de alimentação no robot durante 3 segundos para o ligar. Retire a tampa do robô e leia o código QR no robô ou procure "MOVAhome" na loja de aplicações para descarregar e instalar a aplicação.

(2) Abra a aplicação MOVAhome, toque em "Ler código QR para ligar" e leia novamente o mesmo código QR no robot para adicionar o dispositivo. Siga as instruções para terminar a ligação por Wi-Fi.

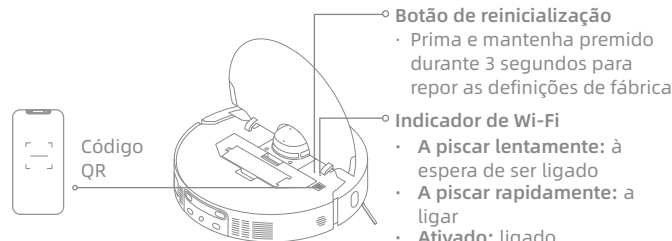

Nota:

- Apenas o Wi-Fi de 2,4 GHz é suportado.
- Devido a atualizações no software da aplicação, as operações reais podem diferir das instruções contidas neste manual. Siga as instruções com base na versão atual da aplicação.
- Para reinicializar o Wi-Fi, repita o passo (2) e siga as indicações para concluir a ligação Wi-Fi.
- Para desconectar o dispositivo da rede Wi-Fi, prima e segure o botão de reinicialização do robô durante 3 segundos.

Antes de utilizar

5. Ligue o robot à estação base

Depois de ligar o robot, coloque-o na estação base com o conjunto da esfregona virado para a tábua de lavar. Então ouvirá uma notificação de voz quando o robot se ligar com sucesso à estação base. Depois do robot estar completamente carregado, os indicadores de estado no robot e na estação base permanecerão acesos durante 10 minutos e, em seguida, escurecerão.

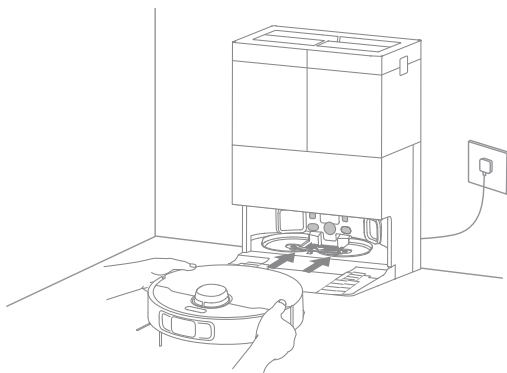

Nota: Recomenda-se que carregue completamente o robot antes da primeira utilização. Quando o robot não puder ser ligado após o esgotamento da bateria, ligue manualmente o robot à estação para o carregar.

6. Adicione água ao depósito de água limpa

Retire o depósito de água limpa da estação base e encha-o com água limpa. Em seguida, instale-o de volta na estação base.

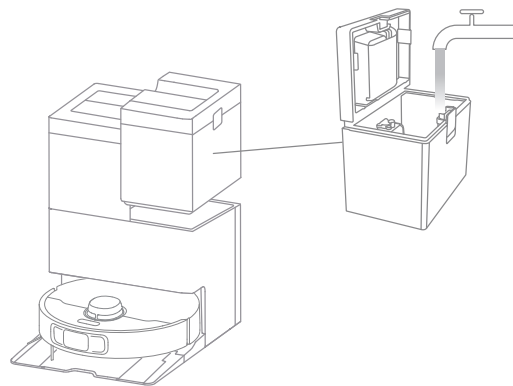

Nota:

- Não adicione água quente ao depósito de água, pois isso pode provocar a deformação do depósito.
- O depósito de água limpa permite a adição de líquido de limpeza (apenas é permitida a solução de limpeza de pavimentos multissuperfícies da MOVA). Para mais pormenores e compras, consulte os canais oficiais.
- Para um depósito de água limpa cheio (aprox. 5 L), adicione 25 ml de solução de limpeza (consulte a escala na tampa do frasco).
- Não adicione qualquer desinfetante ou líquido que não seja a solução de limpeza oficialmente aprovada para evitar avarias.

Modo de utilização

Ligar/Desligar

Prima e segure o botão durante 3 segundos para ligar o robot. O indicador de alimentação permanecerá aceso. Ou coloque o robot na estação base e, alinhando os contactos de carregamento do robot com os da estação base e, em seguida, o robot ligar-se-á automaticamente e começará a carregar. Para desligar o robot, afaste-o da estação base e prima e mantenha premido o botão durante 3 segundos.

Mapeamento rápido

Depois de configurar a rede pela primeira vez, siga as instruções na aplicação para criar rapidamente um mapa. O robot começará a mapear sem limpar. Quando o robot regressa à estação base, o processo de mapeamento está concluído e o mapa será guardado automaticamente.

Pausa/Modo de repouso

Quando o robot estiver a funcionar, prima qualquer botão para o colocar em pausa. Se o robot estiver em pausa há mais de 10 minutos, entra automaticamente em modo de repouso. Todos os indicadores do robot desligar-se-ão. Prima qualquer botão no robot, ou use a aplicação para acordar o robot.

Nota: Se o robot for posto em pausa e colocado na estação base, o processo de limpeza atual terminará.

Retomar automaticamente a limpeza

Se a bateria estiver demasiado fraca, o robot regressará automaticamente à estação base para carregar. Depois de carregar a bateria até ao nível apropriado, retomará as tarefas de limpeza inacabadas.

Nota: Para utilizar esta função, ative-a na aplicação.

Modo "Não incomodar" (DND, do inglês "Do Not Disturb")

O modo DND (Não Perturbar) está ativado por predefinição. Pode utilizar a aplicação para desativar o modo DND ou modificar o período de DND.

Nota:

- As tarefas de limpeza programadas serão realizadas como habitualmente durante o período de "Não incomodar"(DND).
- Neste modo, selecione se pretende retomar a limpeza, ativar a recolha automática de pó e baixar o volume da voz na secção Não incomodar da aplicação.

Limpeza localizada

Quando o robô estiver em espera, prima brevemente o botão  para ativar o modo de limpeza localizada. Neste modo, o robô limpa uma área quadrada de 1,5 x 1,5 metros à sua volta e regressa ao seu ponto de partida assim que a limpeza localizada estiver concluída.

Reiniciar o robot

Se o robot deixar de responder ou não puder ser desligado, prima e segure o botão durante 10 segundos para o forçar a desligar-se. Em seguida, prima e mantenha premido o botão durante 3 segundos para ligar o robot.

Modo de utilização

Aspirador e esfregona

Nota: Quando utilizar o robot pela primeira vez, o robot irá, por defeito, para o modo "Vacuum and Mop" (Aspirar e limpar). Para ajustar o modo de limpeza, aceda às definições do Modo de limpeza na aplicação e selecione uma das três opções adicionais seguintes: ① Aspirar ② Esfregar ③ Esfregar depois de aspirar

1. Iniciar a limpeza

Prima o botão no robot ou utilize a aplicação para fazer o robot começar a partir da estação base. Depois, o robot planeará a rota de limpeza ideal e executará a tarefa de limpeza com base no mapa criado.

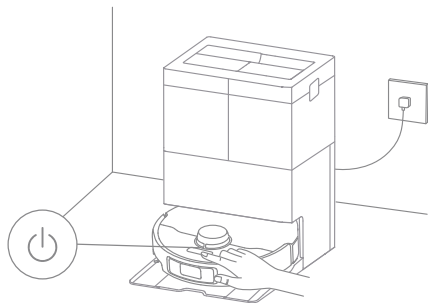

Nota:

- Para garantir que o robot possa regressar facilmente à estação base após a limpeza, recomenda-se que o mesmo seja iniciado a partir da estação base.
- As almofadas da esfregona serão limpas antes do robot começar a esfregar. Aguarde com paciência.
- Não mova a estação base, o depósito de água limpa, o depósito de água usada ou o filtro do painel de lavagem durante o funcionamento.

2. Lavagem automática com esfregona

Ao limpar, o robot regressará automaticamente à estação base para lavar as suas almofadas da esfregona com base na frequência de limpeza das mesmas que estiver especificada na aplicação. A estação base encherá automaticamente o depósito de água do robot e este retomará a limpeza.

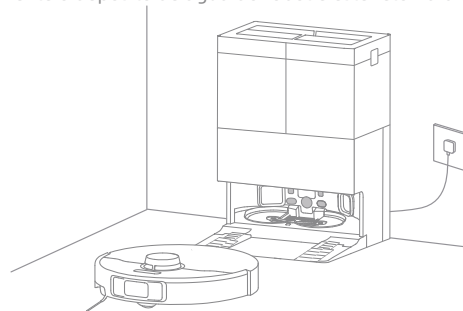

3. Esvazia automaticamente a caixa para o pó e lava e seca as almofadas da esfregona

Depois do robô terminar uma tarefa de limpeza e regressar à estação base para carregar, a estação base começará automaticamente a esvaziar a compartimento do pó. Depois irá lavar e secar as almofadas da esfregona.

Nota:

- Se a função de esvaziamento automático for desligada na aplicação, a estação base não esvaziará automaticamente a caixa para o pó.
- A estação base esvaziará a caixa para o pó de acordo com a definição na aplicação.

4. Limpar o depósito de água usada

Depois do robot ter completado a sua tarefa, por favor, limpe o depósito de água usada para evitar qualquer odor.

Manutenção de rotina

Peças

Para manter o robot em boas condições, recomenda-se que consulte o uso de acessórios na aplicação ou na tabela seguinte para manutenção de rotina.

Manutenção do robot	Frequência da manutenção	Período de substituição
Almofadas da esfregona	/	A cada 1 a 3 meses
Suportes de esfregona	A cada 2 semanas	/
Filtro da caixa para o pó		A cada 3 a 6 meses
Ventiladores de esvaziamento automático	Todos os meses	/
Sensores		
Contactos para carregamento		
Janela do para-choques		
Para-choques		
Escova lateral		
Escova principal	A cada 6 a 12 meses	
Entrada de reabastecimento automático de água	Limpe conforme for necessário	/
Fundo do robot		
Caixa para o pó		
Roda omnidirecional/ Rodas principais		

Manutenção da estação de base	Frequência da manutenção	Período de substituição
Saco para o pó	/	A cada 2 a 4 meses
Depósito de água usada	Após cada utilização	/
Depósito de água limpa	Limpe conforme for necessário	
Área de sinalização da estação base	Todos os meses	
Contactos para carregamento		
Ventiladores de esvaziamento automático		
Filtro do painel de lavagem	A cada 1 a 2 meses	

Nota:

- A frequência da manutenção e substituição depende da utilização efetiva. Se ocorrer uma exceção devido a circunstâncias especiais, recomenda-se a manutenção ou substituição imediata.

Manutenção de rotina

Filtro do painel de lavagem

1. Retire o robot e remova o filtro do painel de lavagem após a conclusão da limpeza com a esfregona.
2. Lave o filtro do painel de lavagem com água limpa, limpe-o e volte a instalá-lo no seu lugar.
3. Utilize a aplicação ou prima o botão  para devolver o robot à estação base ou coloque-o manualmente no lugar.

1.

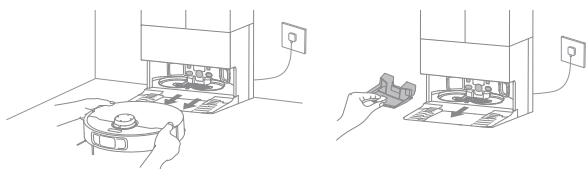

2.

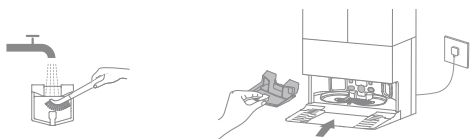

3.

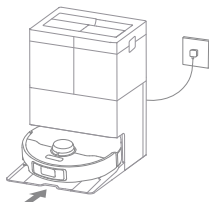

Saco para o pó

1. Retire a tampa do depósito de pó e deite fora o saco para o pó.
2. Remova o pó e os detritos do filtro com um pano seco.
3. Instale um novo saco para o pó.
4. Volte a instalar a tampa do depósito de pó.

1.

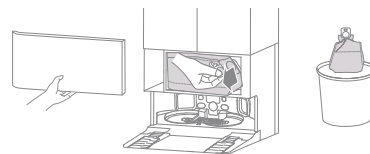

2.

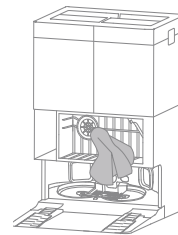

Nota: Puxar a pega para fora fecha o saco para evitar que o pó e os detritos caiam acidentalmente.

3.

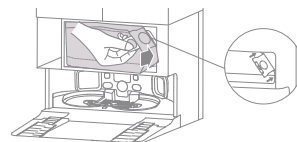

4.

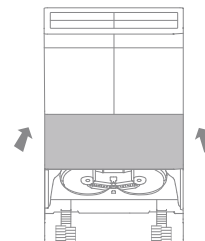

Manutenção de rotina

Depósito de água usada

1. Retire o depósito de água usada, abra a sua tampa e deite fora a água suja.
2. Enxague o depósito de água usada com água limpa e utilize uma ferramenta de limpeza adequada para limpar a parede interna do depósito de água usada.

1.

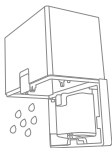

2.

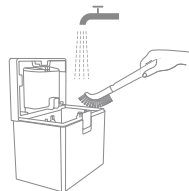

Nota: A bola flutuante no depósito de água usada é uma peça móvel. Não aplique demasiada força ao limpá-lo para não o danificar.

Caixa para o pó e filtro

1. Abra a cobertura do robô e prima o clipe da caixa para o pó para remover a mesma.
2. Abra a tampa da caixa para o pó, remova o filtro, e esvazie a mesma como mostra a figura.

1.

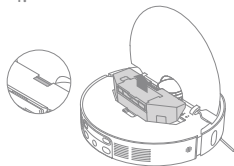

2.

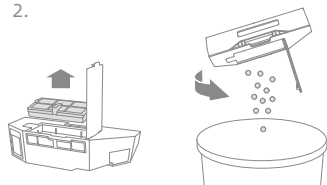

3. Bata cuidadosamente o cesto do filtro para remover o lixo.
4. Lave a caixa para o pó e o filtro com água e seque completamente antes de reinstalar.

3.

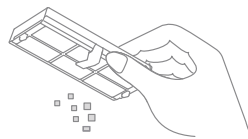

Nota: Não tente limpar o filtro com uma escova, com o dedo ou com objetos cortantes para evitar danos.

4.

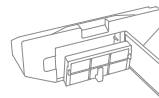
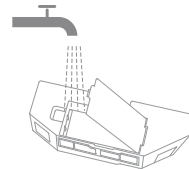
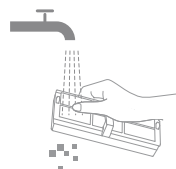

Nota:

- Enxague a caixa para o pó e o filtro apenas com água limpa. Não use qualquer detergente.
- Utilize a caixa para o pó e o filtro apenas quando estiverem completamente secos.

Manutenção de rotina

Escova principal

1. Prima os cliques de proteção da escova para dentro para remover a proteção da mesma e levantá-la para fora do robô.

2. Retire as coberturas da escova em ambas as extremidades, como mostra a figura. Utilize uma ferramenta de limpeza adequada para remover os cabelos que se enroscam na escova. Volte a instalar as coberturas da escova em ambas as extremidades da mesma e depois volte a instalar a escova. Prima a proteção da escova para a bloquear no local.

1.

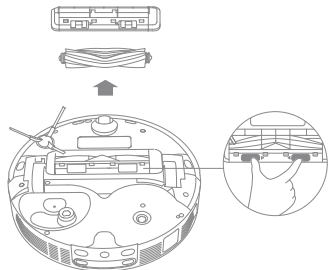

2.

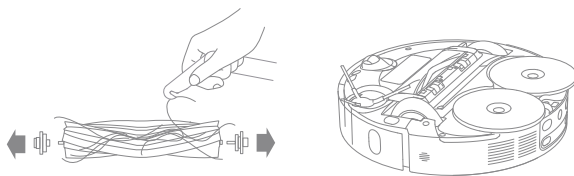

Escova lateral

Desaparafuse a escova lateral com uma chave de fendas, limpe os cabelos da escova e volte a aparafusar.

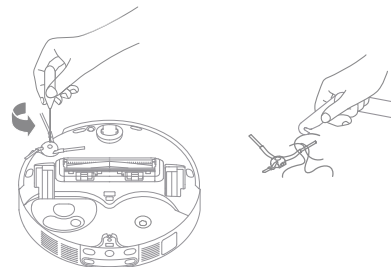

Roda omnidirecional

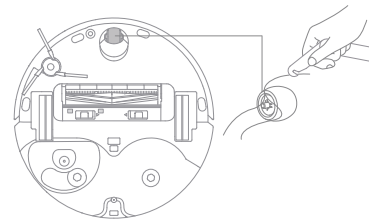

Nota:

- Utilize uma ferramenta, como uma pequena chave de fendas, para separar o eixo e o pneu da roda omnidirecional. Não use força excessiva.
- Enxague a roda omnidirecional sob água corrente e coloque-a de volta depois de a secar completamente.

Manutenção de rotina

Sensores do robot

Limpe os sensores do robô com um pano macio e seco, como se mostra na figura abaixo.

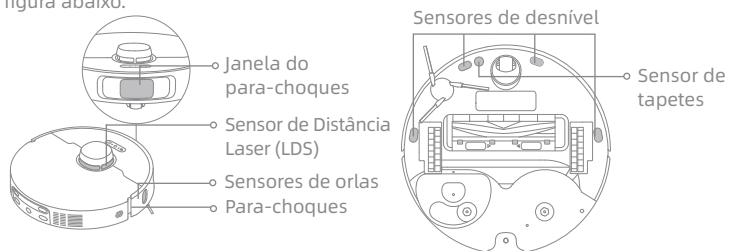

Nota: Um pano molhado pode danificar elementos sensíveis dentro do robot e da estação base. Use um pano seco para a limpeza.

Ventiladores de esvaziamento automático, Contactos para carregamento e Área de sinalização

Limpe os Orifícios de esvaziamento automático, os contactos para carregamento e a área de sinalização com um pano macio e seco.

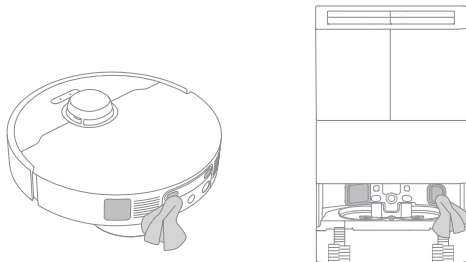

Suporte da esfregona

Retire e limpe os suportes da esfregona.

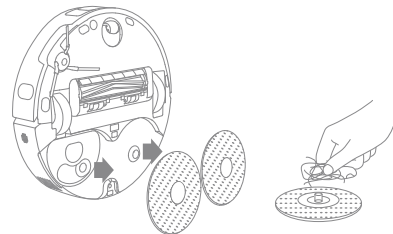

Esfregona

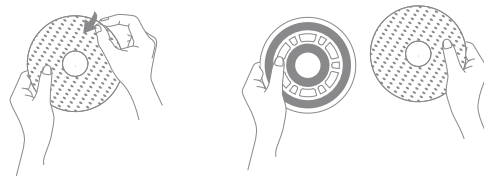

Retire a esfregona do respetivo suporte para a substituir.



Bateria

O robot contém uma bateria de íões de lítio de alto desempenho. Certifique-se de que a bateria permanece bem carregada para o uso diário a fim de manter um ótimo desempenho da bateria. Se o robot não for utilizado durante um período de tempo prolongado, desligue-o e guarde-o. Para evitar danos por descarga excessiva, carregue o robot, pelo menos, uma vez de três em três meses.

Resolução de problemas

Problema	Solução
O robot não consegue ligar-se.	A bateria está fraca. Recarregue o robot na base e tente novamente. A temperatura da bateria é demasiado baixa ou demasiado alta. Recomenda-se a utilização do robot em ambientes com uma temperatura ambiente superior a 0 °C e inferior a 40 °C.
O robot não pode carregar.	A estação base não está ligada à corrente, certifique-se de que ambas as extremidades do seu cabo de alimentação estão corretamente ligadas. A ligação entre os contactos de carregamento na estação base e no robot é deficiente, limpe os contactos de carregamento. Verifique se há algum objeto estranho no conector do robot e remova esse objeto estranho, se o houver.
O robot não consegue ligar ao Wi-Fi.	A palavra-passe da rede Wi-Fi está incorreta. Certifique-se de que a palavra-passe utilizada para se ligar à sua rede Wi-Fi está correta. O robot não suporta uma ligação Wi-Fi de 5 GHz. Certifique-se de que o robot está ligado a uma ligação Wi-Fi de 2,4 GHz. O sinal de Wi-Fi está fraco. Certifique-se de que o robot se encontra numa área com boa cobertura de Wi-Fi. O robot pode não estar preparado para ser configurado. Por favor, saia e volte a entrar na aplicação e depois tente novamente conforme as instruções.
O robot não consegue encontrar e regressar à estação base.	A estação base está desligada da corrente ou foi movida quando o robot não estava sobre ela. Ligue a estação base à fonte de alimentação ou coloque o robot na estação base para carregar. Há demasiadas obstruções à volta da estação base. Coloque a estação base numa área mais aberta. A deslocação do robot pode levá-lo a reposicionar-se e recriará um mapa se o reposicionamento falhar. Se o robot estiver demasiado longe da estação base, pode não ser capaz de regressar automaticamente por si só, caso em que será necessário colocar manualmente o robot sobre a estação base. Limpe a área de sinalização na estação base para evitar pó ou sujidade.
O robot fica preso em frente da estação base e não consegue regressar.	Verifique se existe espaço suficiente em ambos os lados ou à frente da estação base para evitar que o robot fique bloqueado. O percurso de regresso ao carregamento está bloqueado, por exemplo, a porta está fechada. O robot pode escorregar se o chão em frente da estação base estiver excessivamente molhado. Se assim for, limpe o excesso de água antes de tentar novamente. Recomenda-se que desloque a estação base para um local diferente e tente novamente. Certifique-se de que a placa de extensão da rampa está corretamente instalada.
O robot não consegue desligar-se.	O robot não pode ser desligado quando está a carregar. Recomenda-se que afaste o robot da estação base e, em seguida, prima sem soltar o botão  durante 3 segundos para o desligar. Se o robot não puder ser desligado através do passo 1, prima sem soltar o botão  durante 10 segundos para desligar o robot à força. Se o problema persistir, por favor, contacte o serviço pós-venda.
O robot falha as divisões a serem limpas.	Certifique-se de que as portas das divisões a serem limpas estão abertas. O local em frente à divisão a ser limpa pode estar molhado e escorregadio, fazendo com que o robot escorregue e trabalhe de forma anormal. Recomenda-se que seque o chão antes de utilizar o robot.

Resolução de problemas

Problema	Solução
A velocidade de carregamento é lenta.	Demora cerca de 3,5 horas a carregar completamente o robot quando a sua bateria está fraca. Se puser a funcionar o robot a temperaturas fora da gama especificada, a velocidade de carregamento irá diminuir automaticamente para prolongar a vida útil da bateria. Os contactos de carregamento tanto no robot como na estação base podem estar sujos. Limpe-os com um pano seco.
O ruído aumenta quando o robot está a funcionar.	Verifique se o filtro da caixa para o pó está entupido. Se assim for, limpe-o ou substitua-o. Um objeto duro pode ter ficado preso na escova principal ou na caixa para o pó. Verifique e remova qualquer objeto duro existente. A escova principal ou a escova lateral podem ficar emaranhadas. Verifique e remova quaisquer objetos duros existentes. Mude o modo de sucção para Normal ou Silencioso.
O robot move-se sem seguir a rota definida.	Objetos tais como cabos elétricos e chinelos devem ser organizados antes da utilização do robot. O trabalho em superfícies molhadas e escorregadias provoca o deslizamento da roda principal. Recomenda-se que seque os locais molhados antes de utilizar o robot. Limpe a janela do para-choques do robot com um pano limpo e macio para a manter limpa e desobstruída.
O robot não retoma a limpeza depois de carregar.	Certifique-se de que o robot não está configurado para o modo Não incomodar (DND, do inglês "Do Not Disturb"), o que o impedirá de retomar a limpeza. O robot não retoma a limpeza depois de o colocar manualmente na estação base ou de o enviar para carregar através da aplicação ou do botão  .
A estação não consegue esvaziar automaticamente a caixa para o pó.	Verifique se o saco para o pó, no depósito de pó, está cheio. Se o saco para o pó não estiver cheio, verifique se existe alguma obstrução nas aberturas de esvaziamento automático do robot, na estação base ou na caixa para o pó. Se houver, retire a peça bloqueada atempadamente.
O nível de água no painel de lavagem não é o normal.	Verifique se o vedante do depósito de água usada está solto ou não está corretamente instalado e, em caso afirmativo, reponha-o manualmente. Se o problema persistir, por favor, contacte a equipa do serviço pós-venda. Prima suavemente o depósito de água usada para se certificar de que está corretamente instalado. Retire o filtro do painel de lavagem, verifique se a saída do escoamento está bloqueada e limpe-a. Verifique a solução de limpeza. Não adicione qualquer outro líquido para além da solução de limpeza oficialmente aprovada.
O conjunto da esfregona está a ser levantado de forma anormal.	Retire o conjunto da esfregona para verificar se tem algum objeto estranho preso e tente reiniciar o robot. Se o problema persistir, por favor, contacte a equipa do serviço pós-venda.
Há água debaixo do depósito de água limpa ou à volta do vedante.	Ao retirar o depósito de água limpa, pode ficar alguma água no tubo debaixo do depósito ou à volta do vedante. Isto é normal. Limpe-o com um pano seco.

Para mais apoio, contacte-nos através de <https://www.mova.tech>

Especificações

Robot

Modelo	RLE15SE
Tempo de carregamento	Aproximadamente 3,5 horas
Tensão Nominal	14,4 V \equiv
Potência Nominal	75 W
Frequência de funcionamento	2400-2483,5 MHz
Potência máxima de saída	< 20 dBm

Estação de base/base de carregamento

Consumo de energia no modo desligado: $\leq 0,3$ W

Consumo de energia em modo de espera: $\leq 0,5$ W (Dentro de 15 minutos após o robô sair da estação de base/base de carregamento)

Robot e estação de base/base de carregamento

O equipamento não possui um modo de espera ou outros estados equivalentes em termos de requisitos de espera, função de gestão de energia ou capacidade de desativar ligações de rede sem fios devido a necessidades de manutenção da bateria. O consumo de energia do equipamento é suscetível de ser superior ao de outros modelos de equipamento que satisfaçam estes requisitos funcionais.

Estação base

Modelo	RCEE0101
Entrada nominal	220-240 V \sim 50-60 Hz
Saída nominal	20 V \equiv 2 A
Potência nominal (durante o esvaziamento do pó)	700 W
Potência nominal (durante a limpeza)	40 W
Potência nominal (durante o carregamento e a secagem)	110 W

Em condições normais de utilização, este equipamento deve ser mantido a uma distância de pelo menos 20 cm entre a antena e o corpo do utilizador.

Nota:

- A potência nominal (durante o carregamento e a secagem) é determinada pelo valor da potência durante o período de carga total.

Especificações

Bateria recarregável de iões de lítio

Modelo	R2412-4S2P-MMBK/R2412-4S2P-XDEV
Tipo	Iões de lítio
Número	1
Capacidade nominal	4,8 Ah

Informação sobre o REEE



Todos os produtos com este símbolo são resíduos de equipamentos elétricos e eletrónicos (REEE, como especificado na Diretiva 2012/19/UE) que não devem ser misturados com resíduos domésticos não selecionados. Em vez disso, deve proteger a saúde humana e o ambiente, entregando os seus resíduos de equipamentos num ponto de recolha designado para a reciclagem de resíduos de equipamentos elétricos e eletrónicos, designado pelo governo ou pelas autoridades locais. A eliminação e reciclagem corretas ajudarão a prevenir potenciais consequências negativas para o ambiente e a saúde humana. Contacte o instalador ou as autoridades locais para mais informações sobre o local, bem como sobre os termos e condições desses pontos de recolha.

Eliminação e remoção da bateria

A bateria de iões de lítio incorporada contém substâncias que são perigosas para o ambiente. Antes de descartar a bateria, certifique-se de que a bateria é removida por técnicos qualificados e descartada numa instalação de reciclagem apropriada.

- a bateria deve ser removida do aparelho antes de este ser desmontado;
- o aparelho deve ser desligado da rede de alimentação ao retirar a bateria;
- a bateria deve ser descartada de forma segura.

CUIDADO:

Antes de remover a bateria, desligue a alimentação e descarregue a bateria o mais possível.

As baterias que já não são necessárias devem ser descartadas numa instalação de reciclagem apropriada.

Não exponha a ambientes com altas temperaturas para evitar riscos de explosão.

Em condições de uso abusivo, pode ser ejetado líquido da bateria. Se ocorrer contacto, enxague com água e procure ajuda médica.

Guia de remoção:

1. Vire o robot, utilize uma ferramenta adequada para remover os parafusos na parte de trás do robot e depois retire a tampa.
2. Desligue os terminais entre a bateria e a placa de circuito impresso, para remover a bateria.

Güvenlik Bilgisi

Cihazın uygunsuz kullanımının yol açtığı elektrik çarpması, yangın veya yaralanmadan kaçınmak için cihazı kullanmadan önce kullanım kılavuzunu dikkatlice okuyun ve ileride başvurmak üzere saklayın.

Kullanım Sınırlamaları

- Bu ürün, güvenli kullanımı sağlamak ve risklerden kaçınmak üzere, 8 yaşından küçük çocuklar ve fiziksel, duyuşsal, zihinsel engelli kişiler veya sınırlı deneyime veya bilgiye sahip kişiler tarafından bir ebeveyn veya vasinin gözetimi olmadan kullanılmamalıdır. Temizlik ve bakım, gözetim olmaksızın çocuklar tarafından yapılmamalıdır.
- Cihaz, yalnızca cihazla birlikte verilen güç kaynağı ünitesi ile kullanılmalıdır.
- Bu cihaz, yalnızca yetkin kişiler tarafından değiştirilebilecek piller içerir.
- Temizlenecek alanı toplayın. Çocuklar bu cihazla oynamamalıdır. Robot çalışırken çocukların ve evcil hayvanların robotla aralarında güvenli bir mesafe bulunduğundan emin olun.
- Cihazı banyoya veya havuz etrafına kurmayın, buralarda şarj etmeyin veya kullanmayın.
- Bu ürün yalnızca ev ortamındaki zemin temizliği içindir. Dış mekânlarda, zemin harici yüzeylerde veya ticari ya da endüstriyel ortamlarda kullanmayın.
- Cihazın düzgün bir ortamda doğru bir şekilde çalıştığından emin olun. Aksi halde, cihazı kullanmayın.
- Güç kablosu hasar gördüğü takdirde, üreticiden veya yetkili servisten temin edilebilecek özel bir kablo veya teçhizatla değiştirilmelidir.
- Robotu, koruyucu bariyeri olmayan zemin üzeri asma alanlarda kullanmayın.
- Robotu baş aşağı çevirip koymayın. LMS Sensör Kapağını, robot kapağını veya tamponu robotu tutup taşımak için kullanmayın.
- Robotu, ortam sıcaklığının 0°C'nin üzerinde ve 40°C'nin altında olduğu ortamlarda kullanın. Zeminde sıvı veya yapışkan madde olmadığından emin olun.
- Bir nesneye takılıp sürüklenmenin verebileceği zarardan kaçınmak için cihazı çalıştırmadan önce bir yere sabit olmayan nesnelere yerden kaldırın ve temizlik güzergahı üzerindeki kabloları veya elektrik kablolarını toplayın.
- Robotun çarparak zarar vermesini önlemek için kırılabilir ve küçük nesnelere yerden kaldırın.
- Saç, parmak ve diğer vücut bölgelerini robotun emici ağızından uzak tutun.
- Temizlik aracını çocukların erişemeyeceği bir yerde saklayın.
- Cihazı bir bebeğin ya da çocuğun uyuduğu bir ortamda çalıştırmayın.
- Gerek durduğu, gerek hareket ettiği sırada çocukları, evcil hayvanları ve diğer nesnelere robotun üzerine bindirmeyin/koymayın.
- Temiz su haznesine yalnızca su ve resmi olarak onaylanmış temizlik solüsyonu eklenebilir. Alkol veya dezenfektan gibi başka sıvılar eklemeyin. Temizlik solüsyonu ile temiz su oranına temizlik solüsyonu şişesi üzerinden bakılabilir. Temizlik solüsyonunu çocukların erişemeyeceği bir yerde saklayın.
- Robotu yanan nesnelere temizlemek için kullanmayın. Robotu yanıcı veya kolay tutuşabilen sıvıları, aşındırıcı gazları veya seyretilmemiş asit ya da çözücü maddeleri toplamak için kullanmayın.
- Sert veya keskin nesnelere süpürmeyin. Cihazı taş, büyük kâğıt parçaları veya cihazı tıkayabilecek diğer malzemeler gibi nesnelere toplamak için kullanmayın.
- Temizlik veya bakım işlemi yapılmadan önce cihazın fişi prizden çıkarılmalıdır.

Güvenlik Bilgisi

- Robotu veya ana istasyonu ıslak bir bezle silmeyin veya herhangi bir sıvı ile durulamayın. Yıkabilir parçaları temizledikten sonra, yerlerine takmadan ve kullanmadan önce iyice kurutun.
- Lütfen bu ürünün Kullanıcı Kılavuzundaki talimatlara uygun bir şekilde kullanın. Bu ürünün uygunsuz kullanımından kaynaklanan kayıp veya zararlardan kullanıcılar sorumludur.

Piller ve Şarj

- Üçüncü taraflara ait herhangi bir pil veya ana istasyon kullanmayın. Robot sadece RCEE0101 model ana istasyon ile kullanılabilir.
- Ana İstasyon 8 adet pili, 4800 mAh Lityum iyon pil takımını şarj eder.
- Bu Ana İstasyon, şarj edilemeyen türdeki pillerin şarj edilmesi için kullanılamaz. Bu uyarıya uyulmadığı takdirde, lityum iyon pil alev alabilir.
- Pili veya ana istasyonu kendi başınıza sökmeye, onarmaya veya bunlar üzerinde değişiklik yapmaya çalışmayın.
- Ana istasyonu bir ısı kaynağının yakınına koymayın.
- Ana istasyonun şarj kontaklarını silmek veya temizlemek için ıslak bez veya ıslak ellerinizi kullanmayın.
- Kullanılmış pilleri uygun olmayan bir şekilde imha etmeyin. İhtiyaç fazlası piller uygun bir geri dönüşüm tesisinde imha edilmelidir.
- Güç kablosu zarar görür veya koparsa kabloyu kullanmayı derhal bırakın ve satış sonrası servisle iletişime geçin.
- Robot nakledilirken kapalı olduğundan ve mümkünse orijinal paketinde tutulduğundan emin olun.
- Robot uzun süre kullanılmayacaksa tamamen şarj edin, ardından kapatın ve serin, kuru bir yerde saklayın. Pilin aşırı derecede boşalmasını önlemek için robotu en az her 3 ayda bir tekrar şarj edin.

Lazer Güvenlik Bilgileri

- Bu ürünlerdeki lazer sensörü, Sınıf 1 lazer ürünleri için IEC 60825-1:2014/EN 60825-1:2014/A11:2021 Standardına uyar. Kullanım sırasında lütfen doğrudan gözle temasından kaçının.

SINIF 1 LAZER ÜRÜNÜ TÜKETİCİ LAZER ÜRÜNÜ EN 50689:2021



Yalnızca iç mekânlarda kullanım içindir



Kullanıcı kılavuzunu okuyun

Bu belgeyle, XingKuang Innovation Technology (Suzhou) Co., Ltd. RLE15SE telsiz ekipman türünün 2014/53/AB sayılı Direktif ile uyumlu olduğunu beyan eder.

AB uygunluk beyanının tam metnini şu internet adresinde bulabilirsiniz: <https://www.mova.tech>

Ayrıntılı e-kılavuz için lütfen şu adresi ziyaret edin: <https://www.mova.tech/pages/user-manuals-and-faq>

Ürün Genel Bilgileri

Robot

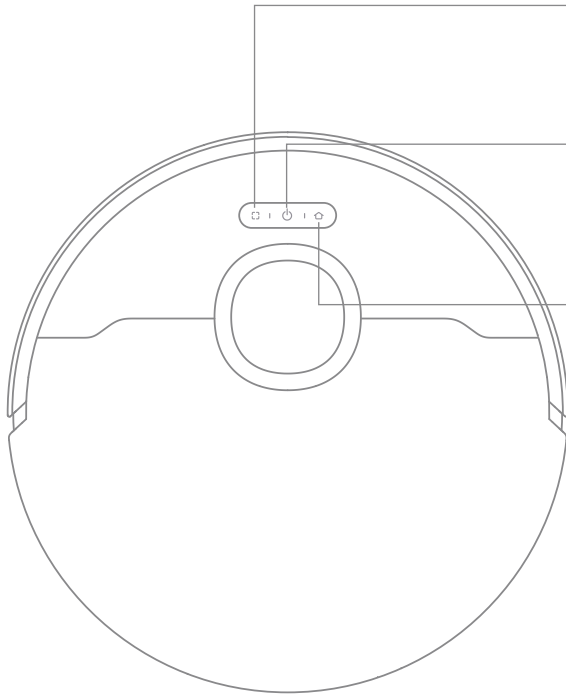

☐ Nokta Temizliği Düğmesi

- Nokta temizliği başlatmak için basın

⏻ Güç/Temizleme Düğmesi

- Açmak veya kapatmak için 3 saniye basılı tutun
- Robot açıldıktan sonra temizliğe başlamak için basın

🏠 Yanaşma Düğmesi

- Robotu ana istasyona geri göndermek için basın
- Çocuk Kilidini devre dışı bırakmak için 3 saniye basılı tutun

Durum Göstergesi

- Sabit Beyaz: Temizlik devam ediyor veya temizlik tamamlandı
- Yavaş Yanıp Sönen Beyaz: Şarj oluyor (düşük pil değil)
- Sabit Turuncu: Düşük pil seviyesinde bekleme veya düşük pil seviyesinde duraklama
- Yavaş Yanıp Sönen Turuncu: Şarj oluyor (düşük pil)
- Yanıp Sönen Turuncu: Hata

Not:

- Robot temizlik yaparken veya şarj olmak üzere geri dönerken, üzerindeki herhangi bir düğmeye basarak robotu duraklatabilirsiniz.
- Çocuk Kilidi uygulama aracılığıyla etkinleştirilebilir/devre dışı bırakılabilir.

Ürün Genel Bilgileri

Robot ve Sensörler

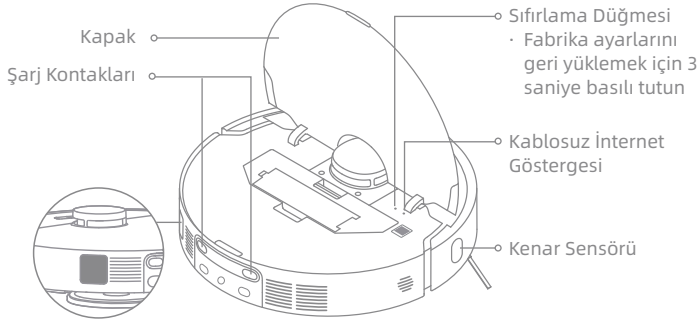
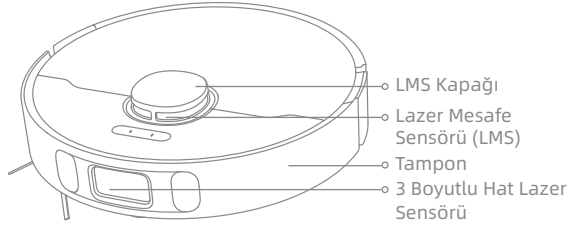

Otomatik Boşaltma Ağızı

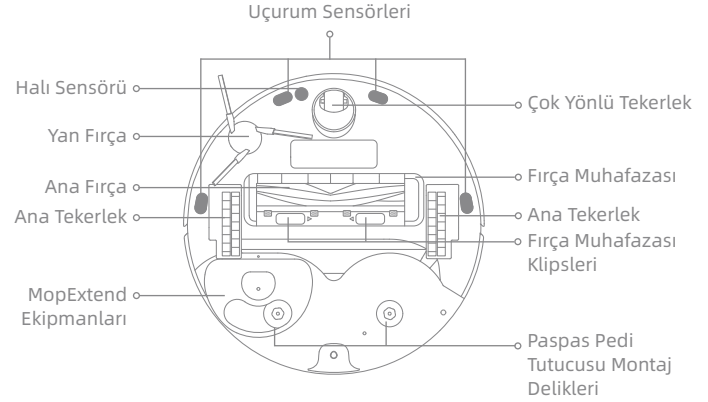

Toz Kutusu

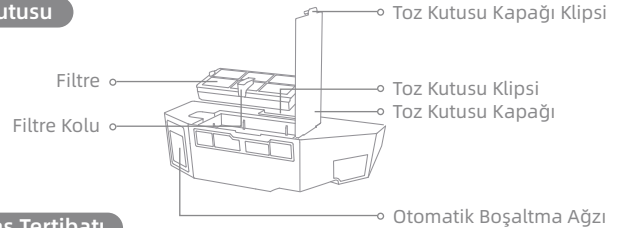

Paspas Tertibatı



Ürün Genel Bilgileri

Ana İstasyon

- Durum Göstergesi
- Sabit Beyaz: Ana istasyon güç kaynağına bağlı
- Sabit Turuncu: Ana istasyonda bir hata var
- Toz Haznesi Kapağı
- Yıkama Levhası
- Yıkama Levhası Filtresi
- Rampa Uzatma Plakası

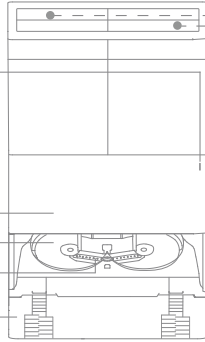

Kirli Su Haznesi



- Su Haznesi Klipsi
- Dolu Su Seviyesi Şamandırası

Temiz Su Haznesi



- Su Haznesi Klipsi
- Su Borusu
- Filtre
- Su Boşaltma Flatörü

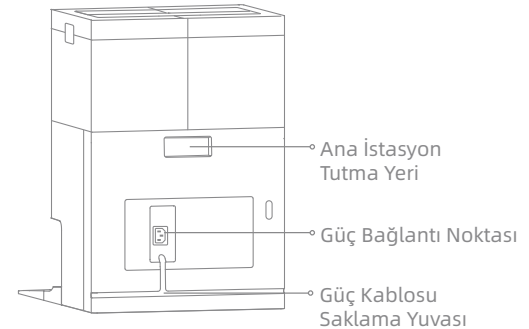
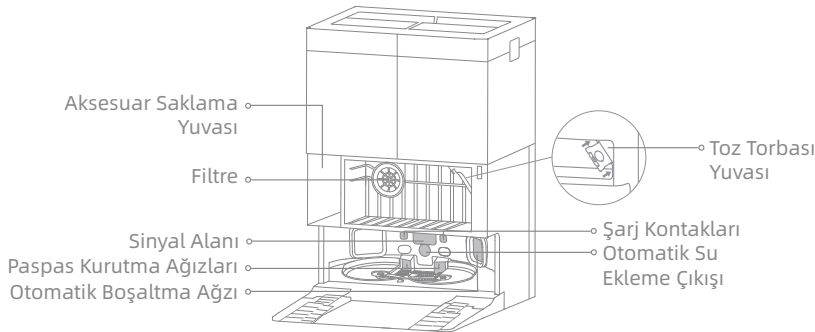

Kullanmadan Önce

Evinizin Hazırlanması

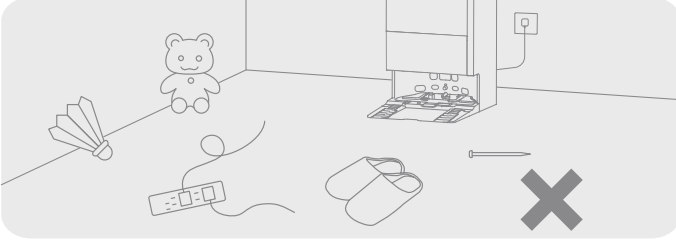

Temizliğe başlamadan önce lütfen sabit durmayan, kırılabilir, değerli veya tehlikeli eşyaları ortadan kaldırın, robotun takılarak, çizerek veya vurarak hasar vermemesi için yerdeki kabloları, giysileri, oyuncakları, sert nesnelere veya keskin nesnelere kaldırın/düzenleyin.

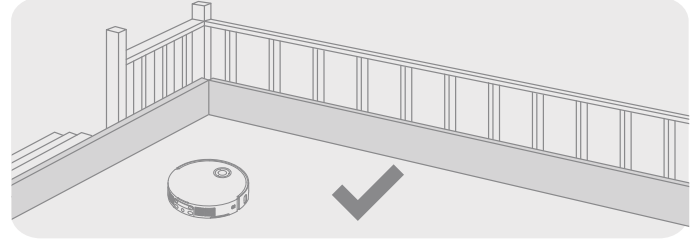

Robot süpürge, çevresindeki düşebileceği alanları algılaması için uçurum sensörleriyle donatılmıştır. Güvenli ve stabil çalışmasını sağlamak için robotun düşebileceği bölgelerde fiziksel bariyerlerin kullanılması önerilir.



Temizlenecek odanın kapısını açın ve mobilyaları kendi yerlerine koyarak daha fazla alan açın.

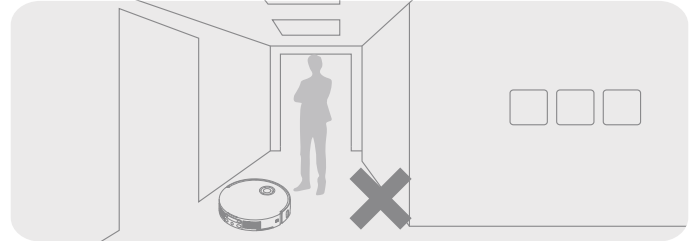

Robotun temizlenmesi gereken alanları kaçırmamasının önüne geçmek için robotun önünde, bir eşikte, koridorda veya dar yerlerde durmayın.

Kullanmadan Önce

1. Ana İstasyonu Yerleştirin ve bir Elektrik Prizine Bağlayın

Ana istasyonu etrafı mümkün olduğunca açık ve kablosuz internet sinyalini iyi çeken bir yere yerleştirin. Şekilde gösterildiği gibi yeterli alan bırakın ve taralı alandaki nesnelere kaldırın. Güç kablosunu sıkı bir şekilde ana istasyona bağlayıp prize takın ve ana istasyonun göstergesinin yanmasını bekleyin.

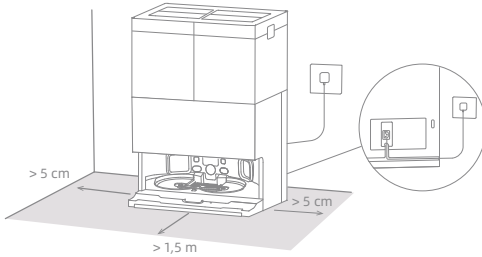

Not:

- Sinyal alanını engelleyebilecek bir nesne bulunmadığından emin olun.
- Ana istasyonun halı yerine sert yüzeylerin üzerine yerleştirilmesi önerilir çünkü halı, robotun dönmesini ve şarj olmasını etkileyebilir.

2. Rampa Uzatma Plakasını Takın

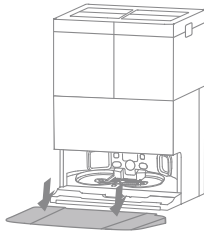

Not: Yıkama levhası filtresinin yerine takılı olduğundan emin olun.

3. Robot Korumalarını Çıkarın ve Paspas Tertibatını Takın

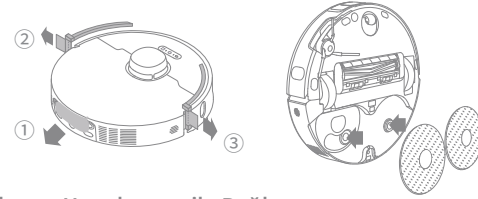

4. MOVAhome Uygulaması ile Bağlayın

- (1) Robotu açmak için robot üzerindeki güç düğmesini 3 saniye süreyle basılı tutun. Uygulamayı indirmek ve yüklemek için robot kapağını çıkarın ve robot üzerindeki QR kodunu taratın veya uygulama mağazasında "MOVAhome"u arayın.
- (2) MOVAhome uygulamasını açın, "Bağlanmak için QR kodunu tara"ya dokununuz ve cihazı eklemek için aynı QR kodunu robotta tekrar tarayın. Kablosuz internet bağlantısını tamamlamak için lütfen talimatları izleyin.

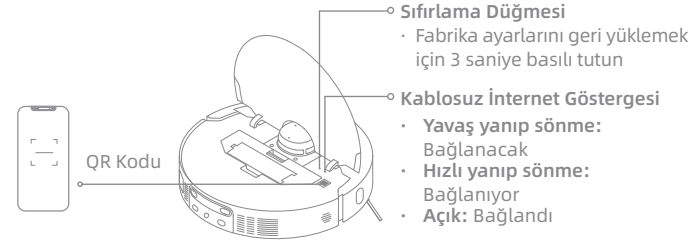

Not:

- Yalnızca 2,4 GHz kablosuz internet bağlantısı desteklenir.
- Uygulama yazılımındaki güncellemeler nedeniyle, gerçek işlemler kılavuzdaki yönergelerden farklı olabilir. Lütfen güncel uygulama sürümüne dayalı olarak talimatları izleyin.
- Kablosuz interneti sıfırlamak için (2) adımı tekrarlayın ve ardından kablosuz internet bağlantısını tamamlamak için ekrandaki talimatları izleyin.
- Cihazı kablosuz internet ağından ayırmak için robot süpürgecinin üzerindeki Sıfırlama düğmesini 3 saniye basılı tutun.

Kullanmadan Önce

5. Robotu Ana İstasyona Bağlayın

Robotu açtıktan sonra, robotu, paspas tertibatı yıkama levhasına doğru bakacak şekilde ana istasyona yerleştirin. Ardından, robot ana istasyona başarılı bir şekilde bağlandığında sesli bir bildirim duyacaksınız. Robot tamamen şarj olduktan sonra, robot ve ana istasyon üzerindeki durum göstergeleri 10 saniye süreyle yanar ve ardından söner.

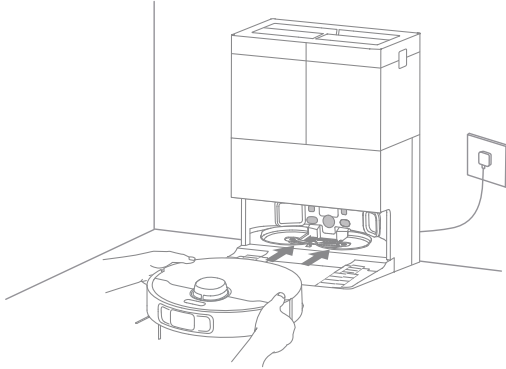

Not: Robotu ilk kez kullanmadan önce tamamen şarj etmeniz önerilir. Pil tükendiği için robot açılmadığı takdirde robotu şarj etmek üzere istasyona kendiniz bağlayın.

6. Temiz Su Haznesine Su Ekleyin

Temiz su haznesini ana istasyondan çıkarın ve hazneyi temiz suyla doldurun. Ardından ana istasyona geri takın.

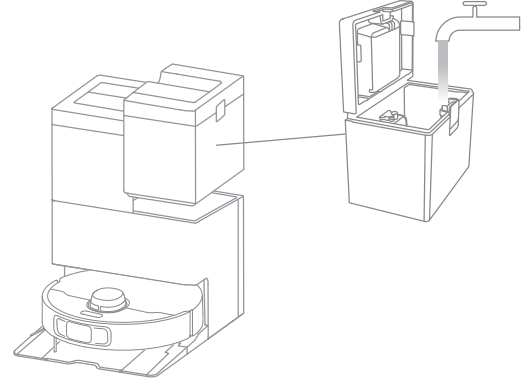

Not:

- Haznenin deforme olmasına neden olabileceğinden su haznesine sıcak su koymayın.
- Temiz su haznesine temizlik sıvısı eklenebilir (yalnızca MOVA'nın Çok Yüzeyle Uygun Yer Temizleyicisi kullanılmalıdır). Daha fazla bilgi ve satın alma işlemleri için lütfen resmi kanallara başvurun.
- Dolu temiz su haznesi (yakl. 5 L) için 25 ml temizlik solüsyonu ekleyin (şişenin kapağındaki ölçüğe bakın).
- Arızayı önlemek için resmi olarak onaylanmış temizlik solüsyonundan başka bir dezenfektan veya sıvı eklemeyin.

Kullanım

Açma/Kapatma

Robotu açmak için güç düğmesini 3 saniye süreyle basılı tutun. Güç göstergesi yanar durumda kalır. Robotun şarj kontaklarını ana istasyonunkilerle hizalayarak robotu ana istasyona da yerleştirebilirsiniz; robot otomatik olarak açılır ve şarj olmaya başlar. Robotu kapatmak için robotu ana istasyondan uzaklaştırın ve güç düğmesini 3 saniye süreyle basılı tutun.

Hızlı Harita Çıkarma

Ağı ilk kez yapılandırdıktan sonra, hızlı bir şekilde bir harita oluşturmak için uygulamadaki talimatları izleyin. Robot, temizliğe başlamadan harita çıkarmaya başlayacaktır. Robot ana istasyona döndüğünde, haritalandırma işlemi tamamlanmış olup harita otomatik olarak kaydedilir.

Duraklatma/Uyku

Robot çalışırken herhangi bir düğmeye basarak robotu duraklatabilirsiniz. Robotun duraklama süresi 10 dakikayı aştığı takdirde otomatik olarak uyku moduna geçer. Robot üzerindeki tüm göstergeler kapanır. Robot üzerindeki herhangi bir düğmeye basarak ya da uygulamayı kullanarak robotu uyandırabilirsiniz.

Not: Robot duraklatılıp ana istasyona yerleştirildiği takdirde geçerli temizlik işlemi sona erer.

Temizliğe Otomatik Olarak Devam Etme

Pil çok azaldığı takdirde robot şarj olmak için otomatik olarak ana istasyona döner. Uygun pil seviyesine kadar şarj olduktan sonra, henüz tamamlanmamış olan temizlik görevlerine kaldığı yerden devam eder.

Not: Bu işlevi kullanmak için lütfen uygulama içinde etkinleştirin.

Rahatsız Etmeyin (DND) Modu

DND modu, fabrika ayarlarında varsayılan olarak etkindir. Uygulama üzerinden DND modunu devre dışı bırakabilir veya DND süresini değiştirebilirsiniz.

Not:

- Programlanmış temizlik görevleri DND süresi boyunca normal bir şekilde yerine getirilir.
- Bu modda, uygulamanın Rahatsız Etmeyin bölümünde temizliğe devam edip etmeyeceğinizi, otomatik toz toplamayı etkinleştirip etkinleştirmeyeceğinizi ve ses seviyesini düşürüp düşürmeyeceğinizi seçebilirsiniz.

Nokta Temizliği

Robot bekleme durumundayken [] düğmesine kısa süre basarak nokta temizliği modunu etkinleştirebilirsiniz. Bu modda, robot etrafındaki 1,5 x 1,5 metrelik alanı temizler ve nokta temizliği tamamlandığında başlangıç noktasına geri döner.

Robotu Tekrar Başlatmak

Robot yanıt vermeyi durdurursa veya kapatılamazsa cihazı zorla kapatmak için güç düğmesini 10 saniye basılı tutun. Ardından robotu açmak için güç düğmesini 3 saniye basılı tutun.

Süpürme ve Paspaslama

Not: Robot ilk kez kullanıyorsanız, robot varsayılan olarak "Süpürme ve Paspaslama" görevini yerine getirir. Temizlik modunu ayarlamak için uygulamada Temizlik Modu ayarlarına gidin ve aşağıdaki üç seçeneğin birini seçin: ① Süpürme ② Paspaslama ③ Süpürdükten sonra Paspaslama

1. Temizliğe başla

Robot üzerindeki güç düğmesine basarak veya uygulamayı kullanarak robotu ana istasyondan başlatın. Robot en uygun temizlik rotasını planlayacak ve oluşturulan haritaya göre temizlik görevini uygulayacaktır.

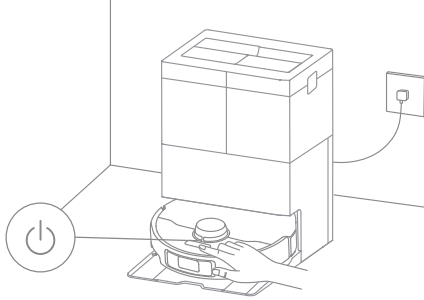

Not:

- Robotun temizlikten sonra ana istasyona kolayca dönebilmesi için robotun ana istasyondan başlatılması önerilir.
- Robot paspaslamaya başlamadan önce paspas pedleri temizlenecektir, lütfen biraz bekleyin.
- Çalışma sürdüğü sırada ana istasyonu, temiz su haznesini, kirli su haznesini veya yıkama levhası filtresini yerinden oynatmayın.

2. Otomatik paspas yıkama

Temizlik sırasında, robot uygulamada belirlenen paspas pedi temizleme sıklığına göre paspas pedlerini yıkamak için otomatik olarak ana istasyona döner. Ana istasyon robotun su haznesini otomatik olarak yeniden doldurur ve robot temizliğe kaldığı yerden devam eder.

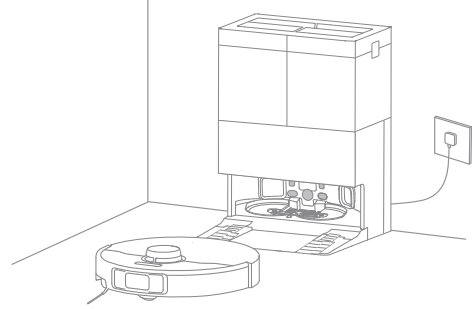

3. Toz kutusunun otomatik olarak boşaltılması ve paspas pedlerinin yıkanıp kurutulması

Robot bir temizlik görevini tamamladıktan ve şarj olmak için ana istasyona döndükten sonra, ana istasyon otomatik olarak toz kutusunu boşaltmaya başlar. Ardından paspas pedlerini yıkar ve kurutur.

Not:

- Otomatik boşaltma işlevi uygulamada kapalı olduğu takdirde ana istasyon toz kutusunu otomatik olarak boşaltmaz.
- Ana istasyon, toz kutusunu uygulamadaki ayara göre boşaltır.

4. Kirli su haznesini temizleme

Robot görevini tamamladıktan sonra, herhangi bir koku oluşmasını önlemek için lütfen kirli su haznesini temizleyin.

Rutin Bakım

Parçalar

Robotun düzgün çalışmaya devam etmesi amacıyla rutin bakım için uygulamadaki aksesuar kullanımı bölümüne veya aşağıdaki tabloya bakılması önerilir.

Robot Bakımı	Bakım Sıklığı	Değiştirme Süresi
Paspas pedleri	/	Her 1-3 ayda bir
Paspas pedi tutucuları	Her 2 haftada bir	/
Toz kutusu filtresi		Her 3-6 ayda bir
Otomatik boşaltma ağız	Her ay	/
Sensörler		
Şarj kontakları		
Tampon penceresi		
Tampon		
Yan fırça		
Ana fırça	Gereken sıklıkta temizleyin	Her 3-6 ayda bir
Otomatik su doldurma girişi		Her 6-12 ayda bir
Robotun alt kısmı		/
Toz kutusu		
Çok yönlü tekerlek/Ana tekerlekler		

Ana İstasyon Bakımı	Bakım Sıklığı	Değiştirme Süresi
Toz torbası	/	Her 2-4 ayda bir
Kirli su haznesi	Her kullanımdan sonra	/
Temiz su haznesi	Gereken sıklıkta temizleyin	
Ana istasyon sinyal alanı	Her ay	
Şarj kontakları		
Otomatik boşaltma ağız		
Yıkama levhası filtresi	Her 1-2 ayda bir	

Not:

- Bakım ve değiştirme sıklığı gerçek kullanıma bağlıdır. Özel koşullar nedeniyle istisnai bir durum meydana geldiği takdirde derhal bakım veya değiştirme önerilir.

Rutin Bakım

Yıkama Levhası Filtresi

1. Paspas pedi temizleme işlemi tamamlandığında robotu alın ve yıkama levhası filtresini çıkarın.
2. Yıkama levhası filtresini temiz suyla yıkayın, silip temizleyin ve yıkama levhasına geri takın.
3. Robotu ana istasyona döndürmek için uygulamayı kullanın veya  düğmesine basın ya da robotu kendiniz ana istasyona yerleştirin.

1.



2.

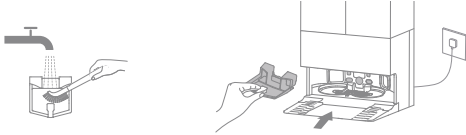

3.

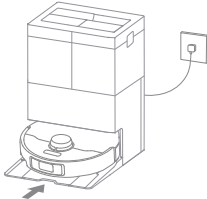

Toz Torbası

1. Toz haznesi kapağını çıkarın ve toz torbasını çıkarıp atın.
2. Filtredeki toz ve kalıntıları kuru bir bezle temizleyin.
3. Yeni bir toz torbası takın.
4. Toz haznesi kapağını yerine takın.

1.

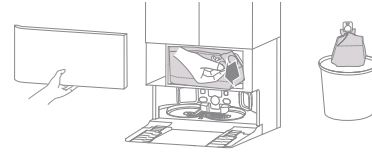

2.

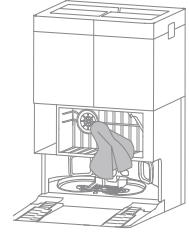

Not: Tutma yerini dışarıya doğru çektiğinizde torba kapanarak toz ve artıkların kazara dökülmesini önler.

3.

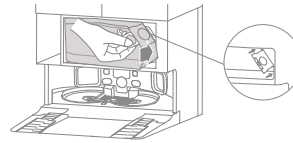

4.

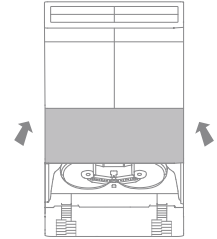

Rutin Bakım

Kirli Su Haznesi

1. Kirli su haznesini çıkarın, kapağını açın ve kirli suyu dökün.
2. Kirli su haznesini temiz suyla durulayın ve uygun bir temizlik aracı kullanarak kirli su haznesinin iç duvarını temizleyin.

1.



2.

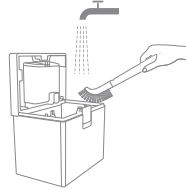

Not: Kirli su haznesindeki küresel şamandıra hareketli bir parçadır. Zarar vermemek için temizlerken çok fazla kuvvet kullanmayın.

Toz Kutusu ve Filtre

1. Robot kapağını açın ve toz kutusu klipsine basarak toz kutusunu çıkarın.
2. Toz kutusu kapağını açın, filtreyi çıkarın ve toz kutusunu şekilde gösterildiği gibi boşaltın.

1.

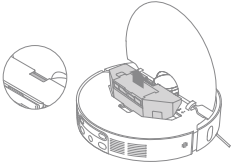

2.

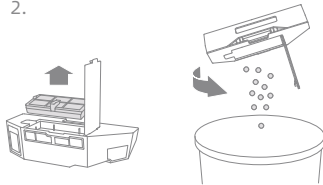

3. Kirleri çıkarmak için filtrenin sepetine hafifçe vurun.
4. Toz kutusunu ve filtreyi yerlerine takmadan önce suyla yıkayın ve tamamen kurutun.

3.

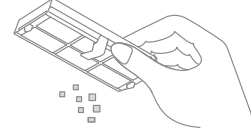

Not: Hasar görmemesi için, filtreyi bir fırçayla, parmakla veya keskin nesnelere temizlemeye çalışmayın.

4.

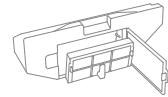
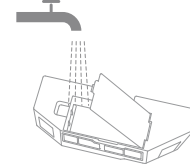
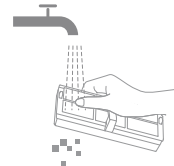

Not:

- Toz kutusunu ve filtreyi yalnızca temiz suyla yıkayın. Deterjan kullanmayın.
- Toz kutusunu ve filtreyi tamamen kuruduktan sonra kullanın.

Rutin Bakım

Ana Fırça

1. Fırça muhafazasını klipslerini içe doğru bastırarak fırça muhafazasını çıkarın ve fırçayı kaldırarak robottan çıkarın.

2. Fırça kapaklarını resimde gösterildiği gibi fırçanın her iki ucundan çekip çıkarın. Fırçaya takılan saçları uygun bir temizlik aracıyla temizleyin. Fırça kapaklarını fırçanın her iki ucuna taktikten sonra fırçayı yerine takın. Fırça muhafazasına bastırarak fırçayı yerine kilitleyin.

1.

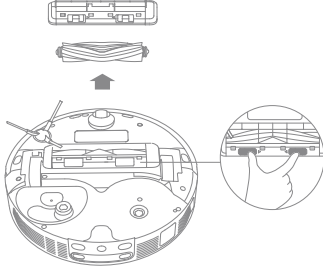

2.

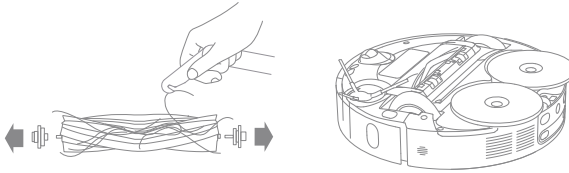

Yan Fırça

Yan fırçanın vidalarını bir tornavidayla sökün, fırçadaki saçları temizleyin ve fırçayı geri takın.

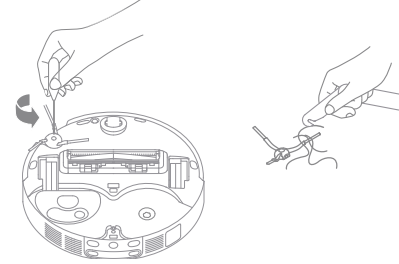

Çok Yönlü Tekerlek

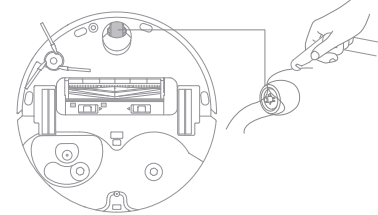

Not:

- Ufak tornavidaya gibi bir aletle çok yönlü tekerleğin aksını ve lastiğini ayırın. Aşırı güç kullanmayın.
- Çok yönlü tekerleği akan suyun altında yıkayıp tamamen kurduktan sonra geri takın.

Rutin Bakım

Robot Sensörleri

Robot sensörlerini aşağıdaki şekilde gösterildiği gibi yumuşak ve kuru bir bezle silin.

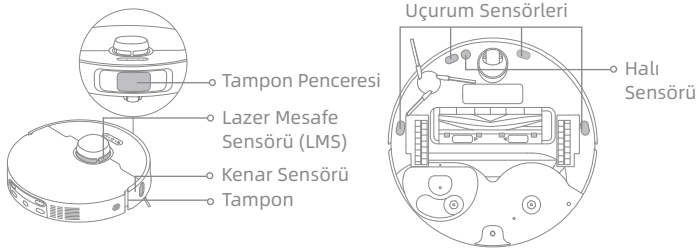

Not: Nemli bez, robot içindeki ve ana istasyondaki hassas parçalara zarar verebilir. Temizlik sırasında lütfen kuru bir bez kullanın.

Otomatik Boşaltma Havalandırma Delikleri, Şarj Kontakları ve Sinyal Alanı

Otomatik boşaltma havalandırma deliklerini, şarj kontaklarını ve sinyal alanını yumuşak ve kuru bir bezle temizleyin.

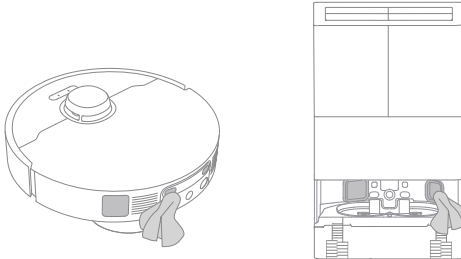

Paspas Padi Tutucusu

Paspas padi tutucuları çıkarın ve temizleyin.

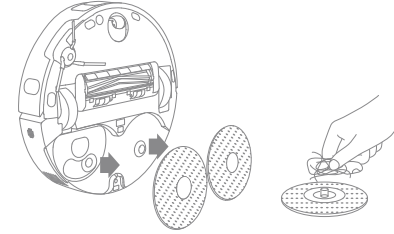

Paspas Padi

Paspas padini değiştirmek için paspas padi tutucusundan çıkarın.

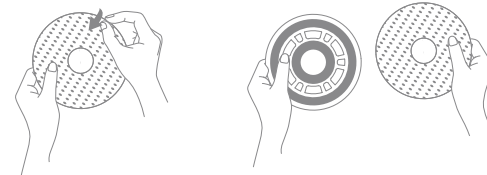

Pil

Robot, yüksek performanslı lityum iyon pil takımı içerir. En uygun pil performansını muhafaza etmek üzere lütfen günlük kullanım için şarjın yeterli olduğundan emin olun. Robot uzun süre kullanılmıyacaksa kapatın ve kaldırın. Şarjın aşırı boşalmasından kaynaklanacak zararı önlemek için robotu en az her üç ayda bir yeniden şarj edin.

Sorun giderme

Sorun	Çözüm
Robot açılmıyor.	Pil azalmış. Robotu istasyonda yeniden şarj edip tekrar deneyin. Pilin sıcaklığı çok düşük veya çok yüksek. Robot süpürgecinin 0°C'den yüksek ve 40°C'den düşük sıcaklıktaki ortamlarda kullanılması önerilir.
Robot şarj olamıyor.	Ana istasyon güce bağlı olmayabilir, lütfen güç kablosunun her iki ucunun da doğru şekilde takılı olduğundan emin olun. Ana istasyon üzerindeki şarj kontakları ve robot arasındaki temas zayıf olabilir, lütfen şarj kontaklarını temizleyin. Robotun konnektörlerinde yabancı cisim olup olmadığını kontrol edin ve varsa yabancı cismi çıkarın.
Robot kablosuz internete bağlanamıyor.	Kablosuz internet ağ şifresi yanlış olabilir. Kablosuz internet ağınıza bağlanmak için kullanılan şifrenin doğru olduğunu kontrol edin. Robot 5 GHz Kablosuz İnternet bağlantısını desteklemiyor. Robotun 2,4 GHz Kablosuz İnternet bağlantısına bağlı olduğundan emin olun. Kablosuz internet sinyali zayıf. Robotun, kablosuz internet kapsamı iyi olan bir alanda olduğundan emin olun. Robot yapılandırılmaya hazır olmayabilir. Lütfen uygulamadan çıkıp yeniden giriş yapın ve talimatları takip ederek tekrar deneyin.
Robot ana istasyonu bulamıyor ve geri dönemiyor.	Ana istasyonun güç bağlantısı kesilmiş veya istasyon robot orada değilken yerinden oynatılmış olabilir. Lütfen ana istasyonu güç kaynağına bağlayın veya robotu şarj olması için ana istasyonun üzerine yerleştirin. Ana istasyonun etrafında çok sayıda engel var. Ana istasyonu daha açık bir alana yerleştirin. Robotu yerinden oynatmak kendini yeniden konumlandırmasına neden olabilir; yeniden konumlandırma başarısız olursa tekrar bir harita oluşturacaktır. Robot ana istasyondan çok uzaktaysa kendi başına otomatik olarak geri dönemeyebilir, bu durumda robotu ana istasyona manuel olarak yerleştirmeniz gerekmektedir. Ana istasyonun sinyal alanını silerek toz veya kalıntıları giderin.
Robot ana istasyonun önünde takılı kalıyor ve istasyona geri dönemiyor.	Robotun takılmasını önlemek için ana istasyonun her iki tarafında veya önünde yeterli alan olup olmadığını kontrol edin. (Şarj olma dönüş yolu tıkalı mı, örneğin kapı kapanmış mı vb.). Ana istasyonun önündeki zemin aşırı ıslak ise robot kayabilir. Aşırı ıslaksa tekrar denemeden önce fazla suyu temizleyin. Ana istasyonun farklı bir yere taşınması ve tekrar denenmesi önerilir. Rampa uzatma plakasının doğru takıldığından emin olun.
Robot kapanamıyor.	Robot şarj olurken kapatılamaz. Robotu ana istasyondan uzaklaştırmanız ve ardından kapatmak için  düğmesini 3 saniye basılı tutmanız önerilir. Robot 1. adım uygulanarak kapatılmadığı takdirde robotu zorla kapatmak için  düğmesini 10 saniye basılı tutun. Sorun devam ederse lütfen satış sonrası servis ile iletişime geçin.
Robot, temizlenmesi gereken odaları atlıyor.	Temizlenecek odaların kapılarının açık olduğunu kontrol edin. Temizlenecek odanın önündeki alan ıslak veya kaygan olup robotun kaymasına ve anormal çalışmasına neden olabilir. Lütfen robotu kullanmadan önce yeri kurutmaya çalışın.

Sorun giderme

Sorun	Çözüm
Şarj hızı düşük.	Pil azaldığında robotun tamamen şarj olması yaklaşık 3,5 saat sürer. Robotu belirtilen aralığın dışındaki sıcaklıklarda çalıştırmasanız şarj hızı otomatik olarak yavaşlayarak pil ömrünü uzatır. Hem robotun hem de istasyonun şarj kontakları kirli olabilir, lütfen kuru bir bezle silin.
Robot çalışırken gürültü artıyor.	Toz kutusu filtresinin tıkalı olup olmadığını kontrol edin. Tıkalıysa temizleyin veya değiştirin. Ana fırçaya veya toz kutusuna sert bir nesne takılmış olabilir. Sert nesne olup olmadığını kontrol edin ve varsa çıkarın. Ana fırça veya yan fırçaya bir şeyler takılmış olabilir. Yabancı nesne olup olmadığını kontrol edin ve varsa çıkarın. Emme modunu Standart veya Sessiz'e getirin.
Robot, belirlenen rotayı takip etmeden hareket ediyor.	Robot kullanılmadan önce güç kabloları ve terlikler gibi nesnelere düzenlenmelidir. Islak kaygan yüzeylerde çalışma ana tekerleğin kaymasına yol açar. Robotu kullanmadan önce ıslak yerlerin kurutulması önerilir. Robot üzerindeki tampon penceresini temiz ve görüş alanlarını açık tutmak için temiz, yumuşak bir bezle silin.
Robot şarj olduktan sonra temizliğe kaldığı yerden devam etmiyor.	Robotun Rahatsız Etmeyin (DND) moduna ayarlanmadığından emin olun; bu, temizliğin kaldığı yerden başlatılmasını engeller. Siz robotu ana istasyona kendiniz yerleştirdikten veya uygulama ya da  düğmesi üzerinden robotu şarj olmaya gönderdikten sonra robot temizliğe kaldığı yerden devam etmez.
İstasyon toz kutusunu otomatik olarak boşaltmıyor.	Toz haznesindeki toz torbasının dolu olup olmadığını kontrol edin. Toz torbası dolu değilse robotun, ana istasyonun veya toz kutusunun otomatik boşaltma ağzlarında herhangi bir tıkanıklık olup olmadığını kontrol edin. Tıkanıklık varsa gecikmeden temizleyin.
Yıkama levhasındaki su anormal seviyede.	Kirli su haznesi üzerindeki contanın gevşek veya yanlış takılmış olup olmadığını kontrol edin ve yanlışlık varsa kendiniz düzeltin. Sorun devam ederse lütfen satış sonrası servis ekibiyle iletişime geçin. Kirli su haznesine nazikçe bastırarak doğru takılı olduğundan emin olun. Yıkama levhası filtresini çıkarıp atık su drenajı çıkışının tıkanmış olup olmadığını kontrol edin ve tıkanmışsa temizleyin. Temizlik çözümünü kontrol edin. Resmi olarak onaylı temizlik çözümünden başka bir sıvı kullanmayın.
Paspas tertibatı anormal bir şekilde kalkmış.	Lütfen paspas tertibatını çıkarıp içine herhangi bir yabancı nesnenin takılı olup olmadığını kontrol edin ve robotu yeniden başlatmayı deneyin. Sorun devam ederse lütfen satış sonrası servis ekibiyle iletişime geçin.
Temiz su haznesinin altında veya sızdırmazlık elemanının etrafında su var.	Temiz su haznesini çıkarırken tankın altındaki veya sızdırmazlık elemanının etrafındaki boruda bir miktar su kalmış olabilir. Bu normaldir. Lütfen kuru bir bezle silin.

Daha fazla destek için bizimle <https://www.mova.tech> üzerinden iletişime geçebilirsiniz

Teknik özellikler

Robot

Model	RLE15SE
Şarj Süresi	Yaklaşık 3,5 saat
Nominal Gerilim	14,4 V \equiv
Nominal Güç	75 W
Çalışma Frekansı	2400-2483,5 MHz
Maksimum Çıkış Gücü	< 20 dBm

Ana İstasyon/Şarj Yanaşma Noktası

Kapalı modda güç tüketimi: $\leq 0,3$ W

Bekleme modunda güç tüketimi: $\leq 0,5$ W (robot süpürge ana istasyondan/ şarj yanaşma noktasından ayrıldıktan sonra 15 dakika içinde)

Robot Ana İstasyon/Şarj Yanaşma Noktası

Ekipmanın, bekleme gereksinimleri, güç yönetimi işlevi veya pil bakım ihtiyaçları nedeniyle kablosuz ağ bağlantılarını devre dışı bırakma özelliği açısından bir bekleme modu veya diğer eşdeğer bir durumu yoktur. Ekipmanın güç tüketiminin, bu işlevsel gereksinimleri karşılayan diğer ekipman modellerinden daha yüksek olması muhtemeldir.

Ana İstasyon

Model	RCEE0101
Nominal Giriş	220-240 V \sim 50-60 Hz
Nominal Çıkış	20 V \equiv 2 A
Nominal Güç (toz boşaltma sırasında)	700 W
Nominal Güç (temizlik sırasında)	40 W
Nominal Güç (şarj etme ve kurutma sırasında)	110 W

Bu ekipmanda, normal kullanım koşulları altında anten ile kullanıcının vücudu arasında en az 20 cm'lik mesafe olmalıdır.

Not:

- Nominal Güç (şarj etme ve kurutma sırasında), tam yük süresindeki güç değerine göre belirlenir.

Teknik özellikler

Şarj Edilebilir Lityum İyon Pil Takımı

Model	R2412-4S2P-MMBK/R2412-4S2P-XDEV
Tür	Lityum iyon
Sayı	1
Nominal Kapasite	4,8 Ah

WEEE Bilgileri



Bu sembolü taşıyan tüm ürünler elektrikli ve elektronik cihaz atığı (2012/19/EU sayılı direktifteki anlamıyla WEEE) kapsamında olup sınıflandırılmamış ev atıklarıyla karıştırılmamalıdır. Bunun yerine, atık cihazınızı, atık elektrikli ve elektronik cihazların geri dönüştürülmesi için hükümet veya yerel yetkililer tarafından belirlenmiş olan toplama noktasına teslim ederek insan sağlığını ve çevreyi korumalısınız. Doğru imha ve geri dönüşüm, çevre ve insan sağlığı üzerindeki olası olumsuz sonuçların engellenmesine yardımcı olacaktır. Bu tür toplama noktalarının konumu, şartları ve koşulları hakkında daha fazla bilgi almak için lütfen montaj yetkilisiyle veya yerel yetkililerle iletişime geçin.

Pillerin Çıkarılması ve İmhası

Üründeki lityum-iyon pil, çevreye zararlı maddeler içerir. Pili atmadan önce, yetkin teknisyenler tarafından çıkarılmasını sağlayın ve uygun bir geri dönüşüm tesisinde imha edileceğinden emin olun.

- cihaz ıskartaya çıkarmadan önce pilleri çıkarılmalıdır;
- piller çıkarılırken cihaz şebeke elektriğinden ayrılmış olmalıdır;
- pil güvenli bir şekilde imha edilmelidir.

DİKKAT:

Pili çıkarmadan önce, güç kablosunu ayırın ve pili olabildiğince fazla tüketin.

İhtiyaç fazlası piller uygun bir geri dönüşüm tesisinde imha edilmelidir.

Patlama risklerinin önüne geçmek için yüksek sıcaklıklı ortamlara maruz bırakmayın.

Kötü koşullar altında, pilden sıvı sızabilir. Temas meydana gelirse ilgili bölgeyi suyla yıkayın ve tıbbi yardım alın.

Çıkarma Kılavuzu:

1. Robotu ters çevirin, uygun bir aletle robotun arkasındaki vidaları sökün ve ardından kapağı çıkarın.
2. Pili çıkarmak için pil ile PCB kartı arasındaki bağlantı uçlarını çıkarın.

معلومات السلامة

- تجنبًا للصدمة الكهربائية أو الحريق أو الإصابة الناجمة عن الاستخدام غير السليم للجهاز، يُرجى قراءة دليل المستخدم بعناية قبل استخدام الجهاز والاحتفاظ به للرجوع إليه في المستقبل.
- قيود الاستخدام**
- يجب عدم استخدام هذا المنتج من قبل الأطفال الذين تقل أعمارهم عن 8 سنوات ولا الأشخاص الذين يعانون من قصور جسدي أو حسي أو فكري أو خبرة أو معرفة محدودة دون إشراف أحد الوالدين أو الوصي القانوني لضمان التشغيل الآمن وتجنب أي مخاطر. لا يجوز للأطفال القيام بالتنظيف والصيانة دون إشراف.
 - يتم استخدام الجهاز فقط بوحدة الطاقة الكهربائية المُقدّمة مع الجهاز.
 - يحتوي هذا الجهاز على بطاريات لا يمكن استبدالها إلا من جانب الأشخاص المُتخصّصين.
 - امسح المنطقة المراد تنظيفها. لا يجوز للأطفال اللعب بالجهاز. تأكد من إبقاء الأطفال والحيوانات الأليفة على مسافة آمنة من الروبوت أثناء تشغيله.
 - لا تقم بتركيب الجهاز أو شحنه أو استخدامه في دورات المياه أو حول حمامات السباحة.
 - هذا المنتج مخصص لتنظيف الأرضيات في بيئة منزلية فقط. لذلك لا تستخدمه في الهواء الطلق، أو على الأسطح غير الأرضية، أو في بيئة تجارية أو صناعية.
 - تأكد من أن الجهاز يعمل بشكل صحيح في بيئة مناسبة. وبخلاف ذلك، احرص على عدم استخدام الجهاز.
 - في حال تلف كابل الطاقة، يجب استبداله بكابل خاص أو مجموعة خاصة متوفرة من الشركة المصنعة أو وكيل الخدمة التابع لها.
 - لا تستخدم الروبوت في منطقة معلقة فوق مستوى سطح الأرض بدون حاجز واقٍ.
 - لا تضع الروبوت رأسًا على عقب. لا تستخدم غطاء مستشعر LDS أو غطاء الروبوت أو مخفف الصدمات كمقبض للروبوت.
 - استخدم الروبوت في بيئات ذات درجة حرارة محيطية أعلى من 0 درجة مئوية وأقل من 40 درجة مئوية. تأكد من عدم وجود مادة سائلة أو لزجة على الأرض.
 - لمنع التلف الناتج من السحب قم بإزالة أي أشياء مفككة من الأرضية، وقم بإزالة الكابلات أو أسلاك الطاقة الموجودة في مسار التنظيف قبل تشغيل الجهاز.
 - أزل العناصر الهشة أو الصغيرة من الأرض لمنع الروبوت من الاصطدام بها وإتلافها.
 - أبعد الشعر والأصابع وأجزاء الجسم الأخرى عن فتحة الشفط الخاصة بالروبوت أثناء التشغيل.
 - احتفظ بأداة التنظيف بعيدًا عن متناول الأطفال.
 - لا تشغّل الجهاز في غرفة ينام فيها رضيع أو طفل.
 - لا تضع أطفالًا أو حيوانات أليفة أو أي شيء فوق الروبوت بغض النظر عما إذا كان ثابتًا أو متحركًا.
 - لا تُضف سوى المياه النظيفة ومحلول التنظيف المعتمد رسميًا لخزان المياه النظيفة. لا تضيف أي سوائل أخرى مثل الكحول أو المطهر. يمكن التحقق من نسبة محلول التنظيف إلى المياه النظيفة على زجاجة محلول التنظيف. احفظ محلول التنظيف بعيدًا عن متناول الأطفال.
 - لا تستخدم الروبوت لتنظيف أي أشياء محترقة. لا تستخدم الروبوت لالتقاط السوائل القابلة للاشتعال أو القابلة للاحتراق أو الغازات المسببة للتآكل أو الأحماض أو المذيبات غير المخففة.
 - لا تنظف الأشياء الصلبة أو الحادة بالمكنسة الكهربائية. لا تستخدم الجهاز لالتقاط أشياء مثل الحجارة أو قطع الورق الكبيرة أو أي عنصر قد يسبب انسداد الجهاز.
 - أزل القابس من مأخذ التيار قبل تنظيف الجهاز أو صيانته.

معلومات السلامة

- لا تمسح الروبوت أو محطة الشحن بقطعة قماش مبللة أو تشطفهما بأي سائل. بعد تنظيف الأجزاء القابلة للغسل، قم بتجفيف الأجزاء بالكامل قبل إعادة تركيبها واستخدامها.
- يُرجى استخدام هذا المنتج وفقاً للتعليمات الواردة في دليل المستخدم ويتحمل المستخدمون مسؤولية أي خسارة أو ضرر ينشأ عن الاستخدام غير الصحيح لهذا المنتج.
- لا تستخدم أي بطارية أو محطة شحن تابعة لجهة أخرى. لا يمكن استخدام الروبوت إلا بالاستعانة بمحطة شحن طراز RCEE0101.
- تشحن محطة الشحن 8 بطاريات، وحزمة بطارية ليثيوم أيون بسعة 4800 مللي أمبير في الساعة.
- لا يمكن استخدام محطة الشحن هذه لشحن البطاريات غير القابلة لإعادة الشحن. عدم القيام بذلك قد يؤدي إلى اشتعال بطارية الليثيوم أيون.
- احرص على عدم محاولة تفكيك أو إصلاح أو تعديل البطارية أو محطة الشحن بنفسك.
- لا تضع محطة الشحن بالقرب من مصدر الحرارة.
- لا تستخدم قطعة قماش مبللة أو أيدي مبللة لمسح أو تنظيف نقاط اتصال الشحن الخاصة بمحطة الشحن.
- لا تتخلص من البطاريات القديمة بشكل غير صحيح. يجب التخلص من البطاريات غير الضرورية في منشأة إعادة التدوير المناسبة.
- إذا أصبح كابل الطاقة تالفاً أو مكسواً، فتوقف عن استخدامه على الفور واتصل بخدمة ما بعد البيع.
- تأكد من إيقاف تشغيل الروبوت عند نقله وحفظه في عبوته الأصلية كلما أمكن.
- إذا لم يتم استخدام الروبوت لفترة طويلة من الوقت، فقم بشحنه بالكامل، ثم قم بإيقاف تشغيله وتخزينه في مكان بارد وجاف. قم بإعادة شحن الروبوت مرة واحدة على الأقل كل 3 أشهر لتجنب الإفراط في تفريغ البطارية.

البطاريات والشحن

معلومات سلامة الليزر
يتوافق مستشعر الليزر الموجود في هذا المنتج مع معيار IEC 60825-1:2014/EN 60825-1:2014/A11:2021 لمنتجات الليزر من الفئة 1. يرجى تجنب ملامسة العين المباشرة أثناء الاستخدام.

منتج ليزر من الفئة 1
منتج ليزر مخصص للمستهلك
المعيار EN 50689:2021

للاستخدام الداخلي فقط  اقرأ دليل المشغل 

للحصول على دليل إلكتروني مفصل، يُرجى الانتقال إلى <https://www.mova.tech/pages/user-manuals-and-faqs>

زر تنظيف البقع
· اضغط لبدء تنظيف البقع

زر الطاقة/التنظيف
· اضغط مع الاستمرار لمدة 3 ثوانٍ للتشغيل أو إيقاف التشغيل
· اضغط لبدء التنظيف بعد تشغيل الروبوت

زر الإرساء
· اضغط لإرسال الروبوت مرة أخرى لمحطة الشحن
· اضغط مع الاستمرار لمدة 3 ثوانٍ لتعطيل قفل الأطفال

مؤشر الحالة

- أبيض ثابت: اكتمل التنظيف أو المسح
- أبيض وامض ببطء: الشحن (عندما تكون البطارية غير منخفضة)
- برتقالي ثابت: الاستعداد عند انخفاض البطارية أو الإيقاف المؤقت عند انخفاض البطارية
- برتقالي وامض تدريجيًا: الشحن (عندما تكون البطارية منخفضة)
- برتقالي وامض ببطء: خطأ

ملاحظة:

- اضغط على أي زر في الروبوت للتوقف أثناء قيام الروبوت بالتنظيف أو العودة إلى الشحن.
- يمكن تمكين/تعطيل قفل الأطفال من خلال التطبيق.

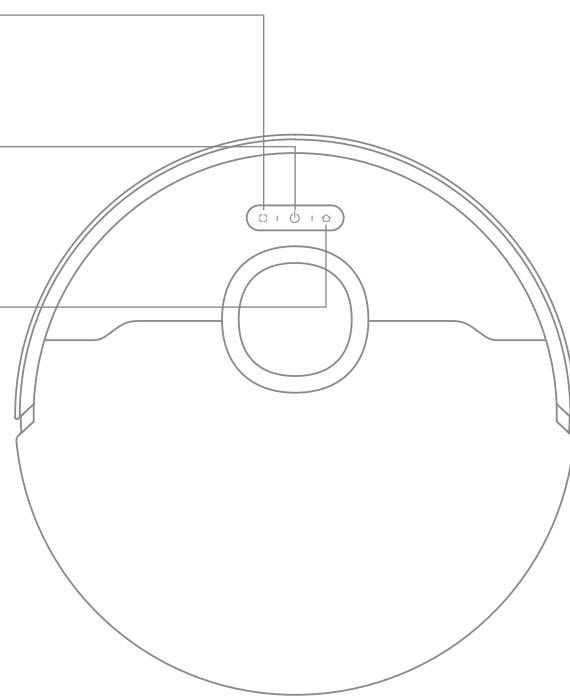

نظرة عامة على المنتج

الروبوت والمستشعرات

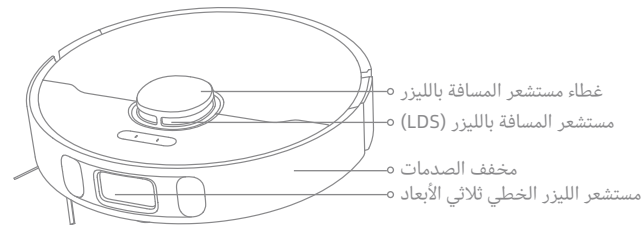
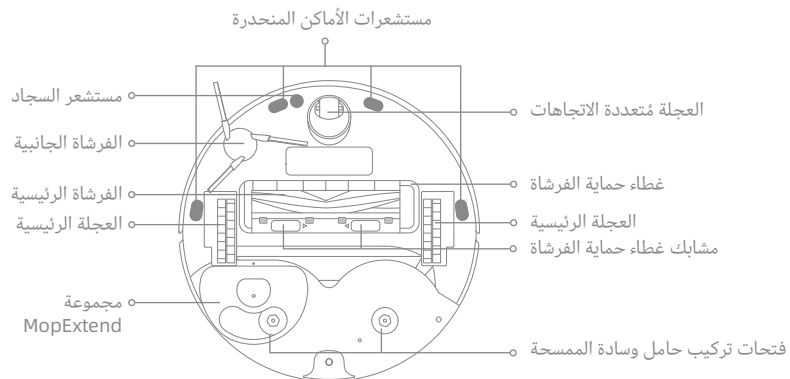

صندوق الأتربة

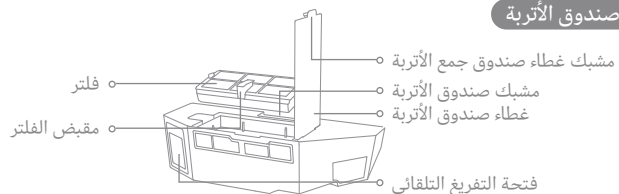

تُركيب الممسحة

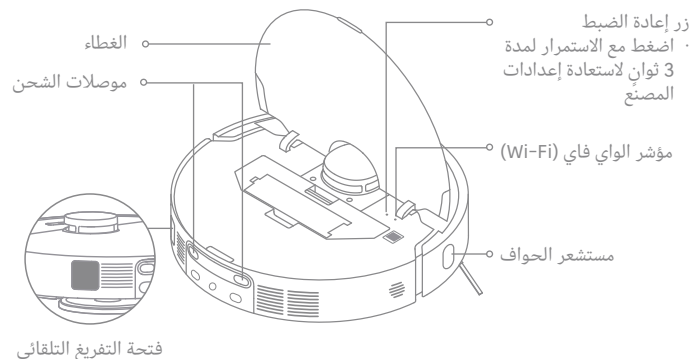
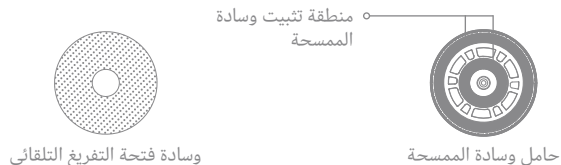

نظرة عامة على المنتج

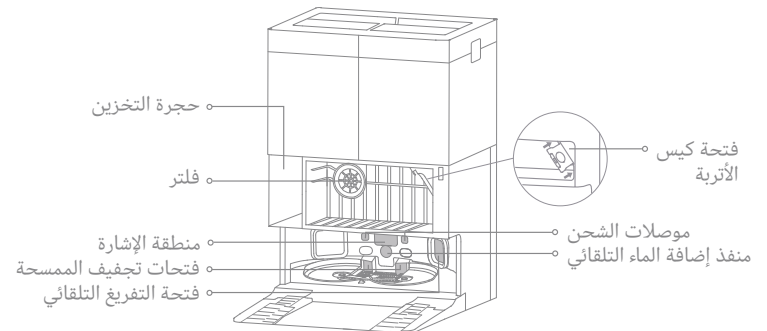
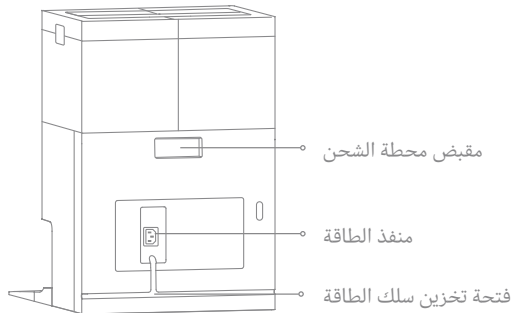
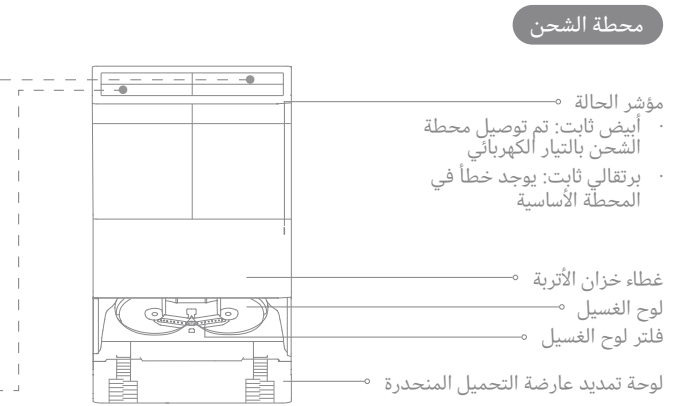
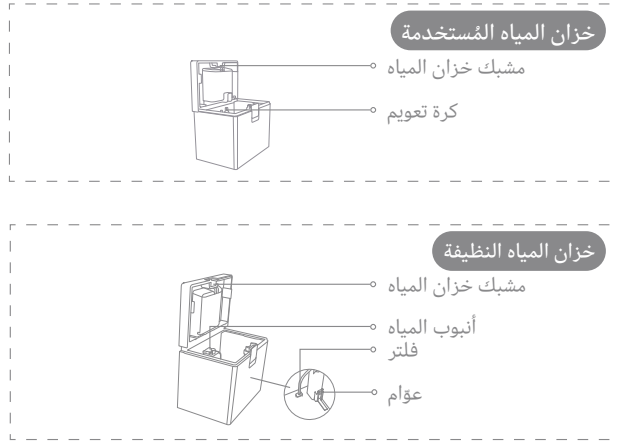

جهّز منزلك

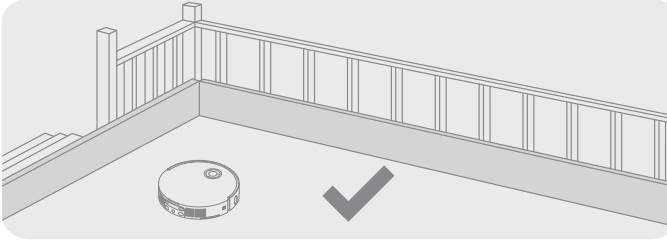

الروبوت مزود بحساسات حافة لاكتشاف مناطق حافة الدرج المحيطة. لضمان تشغيل آمن ومستقر، يُوصى باستخدام حواجز مادية لتجنّب مناطق الدرج.

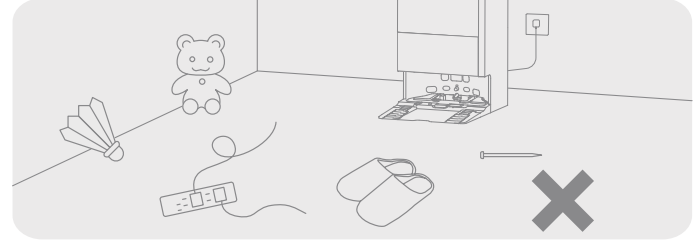

قبل التنظيف، يرجى إبعاد أي عناصر غير مستقرة أو قابلة للكسر أو قيمة أو خطيرة، وارفع الكابلات والملابس وألعاب الأطفال والأجسام الصلبة والأجسام الحادة الموجودة على الأرض لتجنب تشابكها أو خدشها أو اصطدامها بالجزء العلوي للروبوت والتسبب في خسائر.

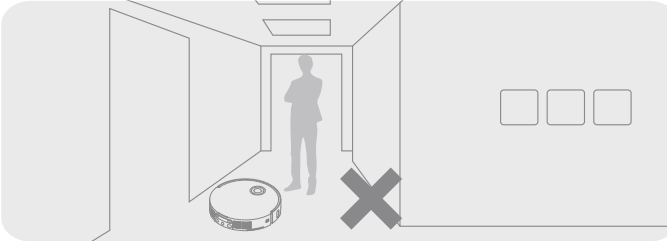

لضمان قدرة الروبوت على التعرف على المناطق التي عليه تنظيفها، يجب تجنب الوقوف أمام الروبوت، أو عند عتبة الباب، أو في الممرات الضيقة.

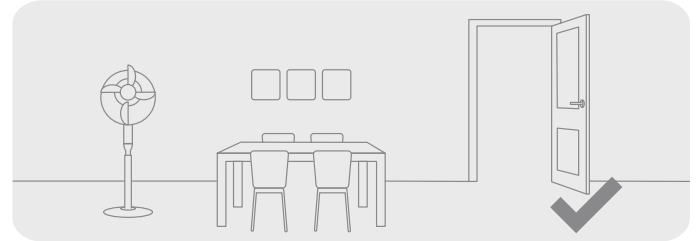

افتح باب الغرفة المراد تنظيفها، وضع الأثاث في مكانه المناسب لخلق مساحة إضافية لعملية التنظيف.

قبل الاستخدام

3. إزالة أغطية حماية الروبوت، وتركيب الممسحة

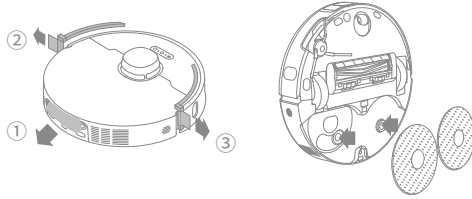

4. التوصيل بتطبيق MOVAhome

- 1) اضغط مع الاستمرار على زر التشغيل الموجود على الروبوت لمدة 3 ثوانٍ لتشغيله. قم بإزالة غطاء الروبوت لمسح رمز الاستجابة السريعة (QR) الموجود على الروبوت، أو ابحث عن "MOVAhome" في متجر التطبيقات لتنزيل التطبيق وتثبيته.
- 2) افتح تطبيق MOVAhome، وانقر فوق "امسح رمز الاستجابة السريعة (QR) للتوصيل"، وامسح رمز الاستجابة السريعة (QR) نفسه من على الروبوت مرة أخرى لإضافة الجهاز. يُرجى اتباع التعليمات لإنهاء اتصال Wi-Fi.

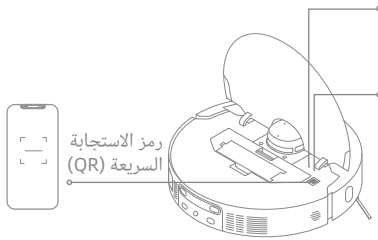

- زر إعادة الضبط
- اضغط مع الاستمرار لمدة 3 ثوانٍ لاستعادة إعدادات المصنع
- مؤشر الواي فاي (Wi-Fi)
- وميض بطيء: يجب إجراء التوصيل
- وميض سريع: جارٍ الاتصال
- تشغيل: متصل

ملاحظة:

- يتم دعم شبكات Wi-Fi بتردد 2.4 جيجاهرتز فقط.
- قد تختلف العمليات الفعلية عن التعليمات الموجودة في هذا الدليل بسبب التحديثات التي يتم إجراؤها على برنامج التطبيق. يُرجى اتباع التعليمات بناءً على إصدار التطبيق الحالي.
- لإعادة تعيين الواي فاي (Wi-Fi) كرر الخطوة (2) ثم اتبع المطالبات لإنهاء اتصال Wi-Fi.
- لفصل الجهاز عن شبكة الواي فاي (Wi-Fi)، اضغط مع الاستمرار على زر إعادة الضبط الموجود على الروبوت لمدة 3 ثوانٍ.

1. ضع محطة الشحن، وقم بتوصيلها بمأخذ التيار الكهربائي

ينبغي وضع محطة الشحن في مكان مفتوح قدر الإمكان وذي إشارة واي فاي (Wi-Fi) جيدة. اترك مساحة كافية كما هو موضح في الشكل، وقم بإزالة أي أجسام في المنطقة المظللة. أدخل كابل الطاقة بإحكام في محطة الشحن ثم وصله بمأخذ التيار الكهربائي حتى يضيء مؤشر محطة الشحن.

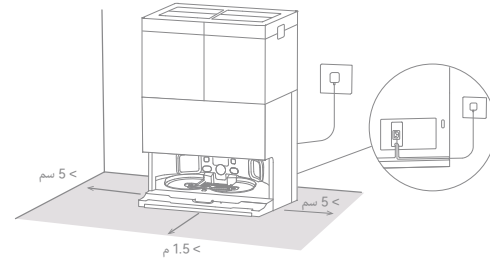

ملاحظة:

- تأكد من عدم وجود أي شيء يُعيق منطقة الإشارة.
- يُوصى بوضع محطة الشحن على سطح صلب بدلاً من السجاد، إذ قد يؤثر السجاد في عودة الروبوت إلى المحطة وعملية الشحن.

2. ثبت لوحة تمديد عارضة التحميل المنحدر

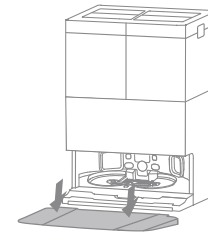

ملاحظة: تأكد من تثبيت فلتر لوح الغسيل في مكانه.

قبل الاستخدام

5. توصيل الروبوت بمحطة الشحن

بعد تشغيل الروبوت، ثبته على محطة الشحن بحيث يكون تركيب الممسحة متجهة نحو لوح الغسيل. ستسمع بعد ذلك إشعاعًا صوتيًا عند اتصال الروبوت بنجاح بمحطة الشحن. بعد شحن الروبوت بالكامل، ستظل مؤشرات الحالة على الروبوت ومحطة الشحن مضاءة لمدة 10 دقائق ثم تنطفئ.

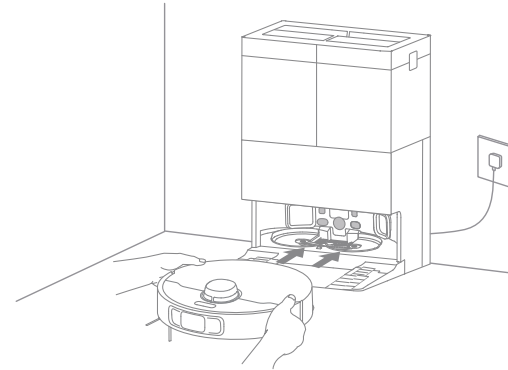

ملاحظة: يُوصى بشحن الروبوت بالكامل قبل استخدامه لأول مرة. يجب توصيل الروبوت يدويًا بمحطة الشحن لإعادة شحنه، في حال تعذر تشغيله بعد نفاذ البطارية.

6. أضيف الماء في خزان المياه النظيفة

أخرج خزان المياه النظيفة من محطة الشحن، واملأ الخزان بمياه نظيفة. ثم أعد تركيب خزان المياه النظيفة في محطة الشحن.

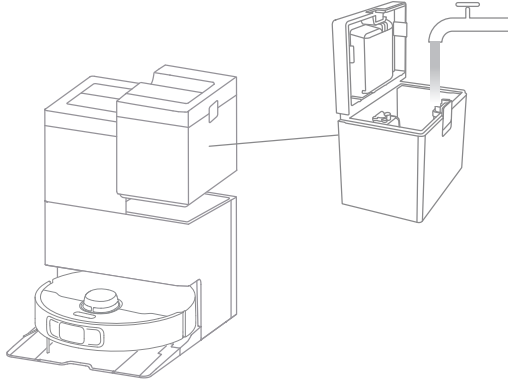

ملاحظة:

- يرجى عدم إضافة الماء الساخن إلى خزان المياه، حيث يمكن أن يتسبب ذلك في تشويه شكل الخزان.
- يدعم خزان المياه النظيفة إضافة سائل التنظيف (يُسمح فقط باستخدام محلول منظف أرضيات متعدد الأسطح من MOVA). لمزيد من التفاصيل والشراء، يرجى الرجوع إلى القنوات الرسمية.
- بالنسبة إلى خزان المياه النظيفة الممتلئ بالكامل (حوالي 5 لترات)، يُضاف 25 مل من محلول التنظيف (يُرجى الرجوع إلى المقياس الموجود على غطاء الزجاجاة).
- لا تضيف أي سائل آخر غير محلول التنظيف المعتمد رسميًا لتجنب حدوث أي عطل.

طريقة الاستخدام

التشغيل/إيقاف التشغيل

اضغط مع الاستمرار على زر التشغيل لمدة 3 ثوانٍ لتشغيل الروبوت. سيظل مؤشر الطاقة مضاءً. أو ضع الروبوت على محطة الشحن عن طريق محاذاة جهات اتصال الشحن الخاصة بالروبوت مع تلك الخاصة بمحطة الشحن، بعدها سيتم تشغيل الروبوت تلقائيًا وبدء الشحن. لإيقاف تشغيل الروبوت، حرك الروبوت بعيدًا عن محطة الشحن واضغط مع الاستمرار على زر التشغيل لمدة 3 ثواني.

رسم الخرائط السريع

بعد إعداد الشبكة للمرة الأولى، اتبع التعليمات الموجودة في التطبيق لإنشاء خريطة بسرعة. سيبدأ الروبوت في رسم الخريطة دون القيام بالتنظيف. عندما يعود الروبوت إلى محطة الشحن تكون عملية الرسم قد اكتملت وسيتم حفظ الخريطة تلقائيًا.

الإيقاف المؤقت/السكون

عندما يكون الروبوت قيد التشغيل، اضغط على أي زر لإيقافه مؤقتًا. إذا تم إيقاف الروبوت مؤقتًا لأكثر من 10 دقائق، فإنه ينتقل تلقائيًا إلى وضع السكون، حيث تنطفئ جميع المؤشرات على الروبوت. لإيقاف الروبوت، اضغط على أي زر في الروبوت أو استخدم التطبيق.

ملاحظة: إذا تم إيقاف الروبوت مؤقتًا ووضع على محطة الشحن، فتنتهي عملية التنظيف الحالية.

استئناف التنظيف التلقائي

عند انخفاض مستوى طاقة البطارية بشكل كبير، سيعود الروبوت تلقائيًا إلى محطة الشحن لشحن نفسه. بعد الشحن إلى المستوى المناسب من الطاقة، سيستأنف مهام التنظيف غير المكتملة.

ملاحظة: لتفعيل هذه الوظيفة، يرجى تمكينها من خلال التطبيق.

وضع عدم الإزعاج (DND)

يتم تمكين وضع عدم الإزعاج (DND) بشكل افتراضي في المصنع. يُمكنك استخدام التطبيق لتعطيل وضع عدم الإزعاج (DND) أو تعديل فترة وضع عدم الإزعاج (DND).

ملاحظة:

- يتم تنفيذ مهام التنظيف المقررة كالمعتاد خلال فترة عدم الإزعاج (DND).
- في هذا الوضع، يُرجى تحديد ما إذا كنت ترغب في استئناف التنظيف، وتفعيل وظيفة تفرغ الغبار التلقائي، وخفض مستوى الصوت في قسم "عدم الإزعاج" داخل التطبيق.

تنظيف البقع

عندما يكون الروبوت في وضع الانتظار، اضغط على الزر  لفترة وجيزة لتفعيل وضع تنظيف البقع. في هذا الوضع، يقوم الروبوت بتنظيف منطقة مربعة بمساحة 1.5 × 1.5 متر حوله ويعود إلى نقطة الانطلاق بعد اكتمال عملية تنظيف البقع.

إعادة تشغيل الروبوت

إذا توقف الروبوت عن الاستجابة أو تعذر إيقاف تشغيله، فاضغط مع الاستمرار على زر التشغيل لمدة 10 ثوانٍ لإيقاف تشغيله بقوة. بعد ذلك، اضغط مع الاستمرار على الزر لمدة 3 ثوانٍ لتشغيل الروبوت.

طريقة الاستخدام

المكنسة والممسحة

ملاحظة: عند استخدام الروبوت لأول مرة، سيتم تعيين الروبوت افتراضياً إلى وضع "الشفط والمسح". لضبط وضع التنظيف، انتقل إلى إعدادات وضع التنظيف في التطبيق، واختر من بين الخيارات الثلاثة الإضافية التالية: ① كنس ② مسح ③ مسح بعد الكنس

1. بدء التنظيف

اضغط على زر التشغيل الموجود على الروبوت أو استخدم التطبيق لبدء تشغيل الروبوت من محطة الشحن. عندها سيخطط الروبوت مسار التنظيف الأمثل، وينفذ مهمة التنظيف بناءً على الخريطة التي تم إنشاؤها.

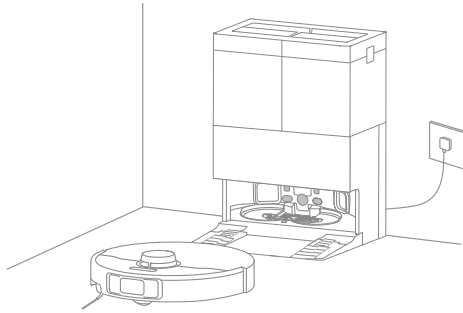

3. تفريغ صندوق الأتربة تلقائياً وغسل وتجفيف وسادات الممسحة

بعد انتهاء الروبوت من مهمة التنظيف والعودة إلى محطة الشحن للشحن، ستبدأ محطة الشحن تلقائياً في إفراغ صندوق الأتربة. وبعدها ستقوم بغسل وتجفيف وسادات الممسحة.

ملاحظة:

- إذا تم إيقاف تشغيل وظيفة التفريغ التلقائي في التطبيق، فلن تقوم محطة الشحن بإفراغ صندوق الأتربة تلقائياً.
- ستقوم محطة الشحن بإفراغ صندوق الأتربة وفقاً للإعدادات الموجودة في التطبيق.

4. نَظِّف خزان المياه المُستخدمة

بعد أن ينهي الروبوت مهمته، يُرجى تنظيف خزان المياه المُستخدمة. لتجنب انبعاث أي رائحة.

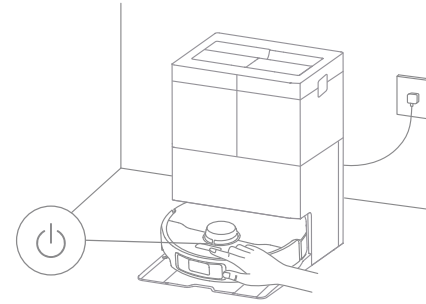

ملاحظة:

- لضمان عودة الروبوت بسهولة إلى محطة الشحن بعد التنظيف، يُنصح بأن يبدأ الروبوت من محطة الشحن.
- سيتم تنظيف وسادات الممسحة قبل أن يبدأ الروبوت في المسح، لذا يُرجى التحلي بالصبر.
- لا تحرك محطة الشحن أو خزان المياه النظيفة أو خزان المياه المُستخدمة أو فلتر لوح الغسيل أثناء التشغيل.

قطع الغيار

يوصى بالرجوع إلى استخدام الملحق الموجود في التطبيق أو الجدول التالي للصيانة الروتينية، للحفاظ على الأداء الأمثل للروبوت.

فترة الاستبدال	وتيرة الصيانة	صيانة محطة الشحن	
كل 2 شهر إلى 4 أشهر	/	كيس الأتربة	
/	بعد كل استعمال	خزان المياه المُستخدمة	
	نظف الروبوت عند الحاجة	خزان المياه النظيفة	
	كل شهر	منطقة إشارة محطة الشحن	موصلات الشحن
			فتحة التفريغ التلقائي
			فلتر لوح الغسيل
كل 1 شهر إلى 2 أشهر			

ملاحظة:

- يعتمد تكرار الصيانة والاستبدال على الاستخدام الفعلي. في حالة حدوث استثناء بسبب ظروف خاصة، يوصى بالصيانة الفورية أو الاستبدال.

فترة الاستبدال	وتيرة الصيانة	صيانة الروبوت
كل 1 شهر إلى 3 أشهر	/	وسادات الممسحة
/	كل 2 أسبوع	حوامل وسادة الممسحة
كل 3 شهر إلى 6 أشهر		فلتر صندوق الأتربة
/	كل شهر	فتحة التفريغ التلقائي
		المستشعرات
		موصلات الشحن
		نافذة مخفف الصدمات
		مخفف الصدمات
كل 3 شهر إلى 6 أشهر	نظف الروبوت عند الحاجة	الفرشاة الجانبية
كل 6 شهر إلى 12 أشهر		الفرشاة الرئيسية
/		مدخل تعبئة المياه التلقائي
		قاعدة الروبوت
		صندوق الأتربة
		العجلة مُتعددة الاتجاهات / العجلات الرئيسية

كيس الأتربة

1. أزل غطاء خزان الأتربة، وتخلص من كيس الأتربة.
2. أزل الغبار والأوساخ من الفلتر باستخدام قطعة جافة من القماش.
3. قم بتركيب كيس جديد للأتربة.
4. أعد تركيب غطاء خزان الأتربة.

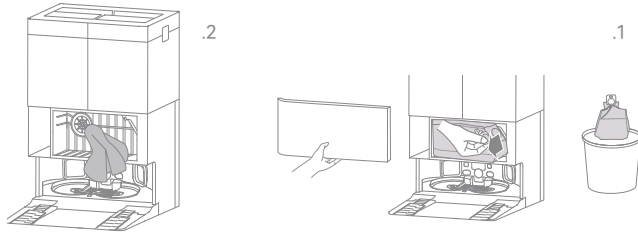

ملاحظة: سيؤدي سحب المقبض لأعلى إلى إغلاق كيس الأتربة لمنع سقوط الأتربة والأوساخ عن طريق الخطأ.

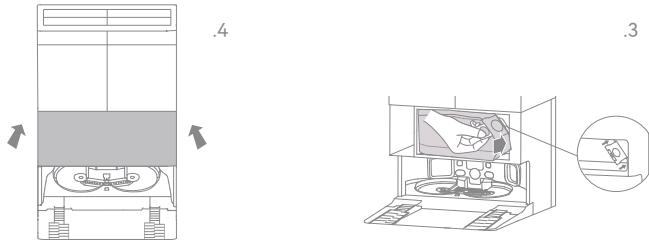

فلتر لوح الغسيل

1. أخرج الروبوت، وأزل فلتر لوح الغسيل بعد اكتمال تنظيف وسادة المسحة.
2. اشطف فلتر لوح الغسيل بالمياه النظيفة، وامسحه جيدًا، ثم أعد تثبيته في لوح الغسيل.
3. استخدم التطبيق أو اضغط على الزر لإعادة الروبوت إلى محطة الشحن أو أعد الروبوت يدويًا.

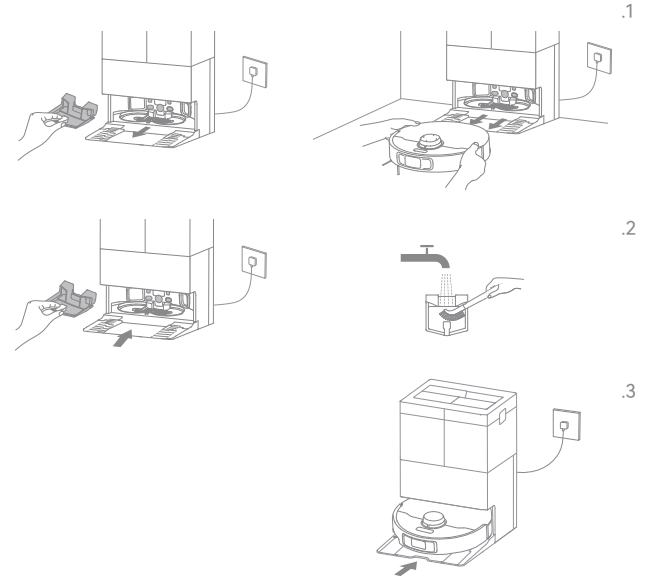

الصيانة الدورية

خزان المياه المُستخدمة

1. أزل خزان المياه المُستخدمة وافتح غطاءه، واسكب المياه المُستخدمة.
2. اشطف خزان المياه المُستخدمة بالماء النظيف واستخدم أداة مناسبة لتنظيف جداره الداخلي.

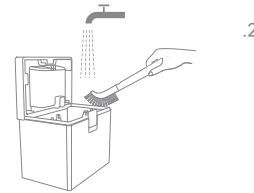
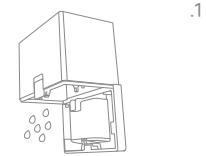

ملاحظة: تعد كرة التعويم في خزان المياه المُستخدمة جزءاً متحركاً. لا تستخدم القوة المفرطة عند تنظيفها لتجنب تلفها.

3

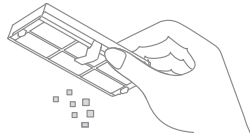

3. انقر برفق على سلة الفلتر لإزالة الأتربة.
4. اشطف صندوق الأتربة والفلتر بالمياه وجففهما تماماً قبل إعادة تركيبهما.

ملاحظة: لا تحاول تنظيف الفلتر باستخدام فرشاة أو إصبع أو أدوات حادة لتجنب التلف.

4

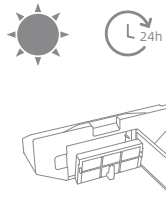
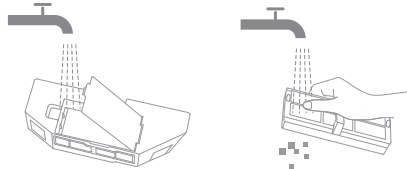

- ملاحظة:
- اشطف صندوق الأتربة والفلتر بالمياه النظيفة فقط. لا تستخدم أي مُنظف.
 - استخدم صندوق الأتربة والفلتر فقط بعد تجفيفهما تماماً.

صندوق الأتربة والفلتر

1. افتح غطاء الروبوت واضغط على مشبك صندوق الأتربة لإزالة صندوق الأتربة.
2. افتح غطاء صندوق الأتربة وأزل الفلتر، ثم أفرغ صندوق الأتربة كما هو موضح في الشكل.

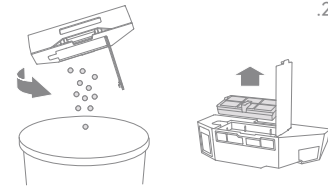
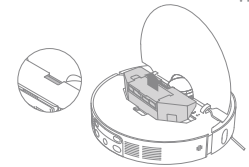

الصيانة الدورية

الفرشاة الرئيسية

1. اضغط على مشابك غطاء حماية الفرشاة نحو الداخل لإزالته ورفعها من الروبوت.
2. اسحب أغطية الفرشاة من طرفي الفرشاة كما هو موضح في الشكل. استخدم أداة التنظيف المناسبة لإزالة أي شعر متشابك في الفرشاة. أعد تركيب أغطية الفرشاة على كلا طرفيها، ثم أعد تركيب الفرشاة. اضغط على غطاء حماية الفرشاة لتثبيتها في مكانه.

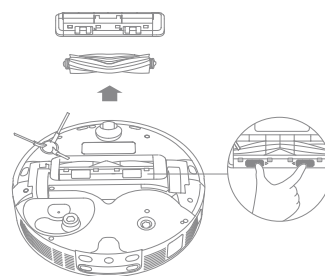

.1

.2

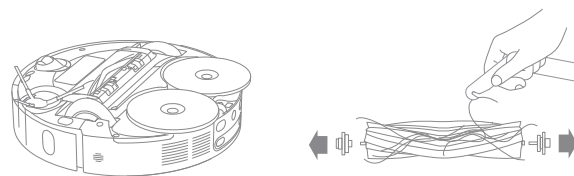

الفرشاة الجانبية

فك الفرشاة الجانبية باستخدام المفك، ونظف الفرشاة من الشعر، ثم ثبتها مجدداً باستخدام المفك.

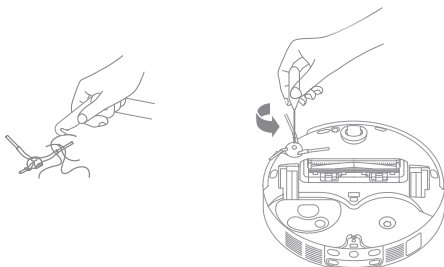

العجلة متعددة الاتجاهات

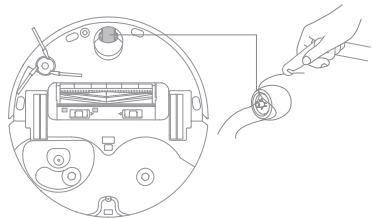

ملاحظة:

- استخدم أداة مثل مفك براغي صغير لفصل المحور وإطار العجلة متعددة الاتجاهات. لا تستخدم القوة المفرطة.
- اشطف العجلة متعددة الاتجاهات تحت الماء الجاري وأعدّها بعد تجفيفها بالكامل.

الصيانة الدورية

مستشعرات الروبوت

امسح مستشعرات الروبوت باستخدام قطعة قماش ناعمة وجافة، كما هو موضح في الشكل أدناه.

مستشعرات الأماكن المنحدرة

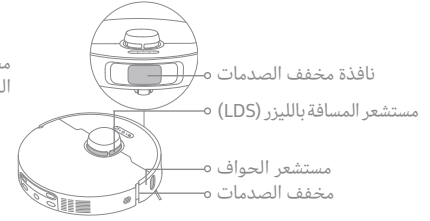
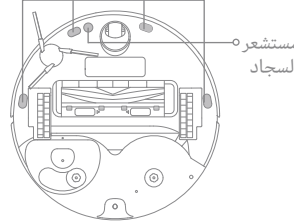

ملاحظة: يمكن أن يتسبب استخدام قطعة قماش مبللة في تلف العناصر الحساسة داخل الروبوت ومحطة الشحن. يُرجى استخدام قطعة قماش جافة للتنظيف.

فتحات التفريغ التلقائي، ونقاط الشحن ومنطقة الإشارة

نظف فتحات التفريغ التلقائي وموصلات الشحن، ومنطقة الإشارة بقطعة قماش ناعمة وجافة.

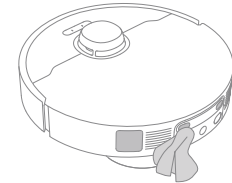
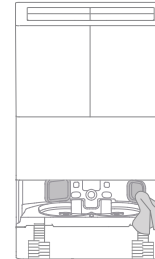

حامل وسادة الممسحة

أزل ونظف حوامل وسادة الممسحة.

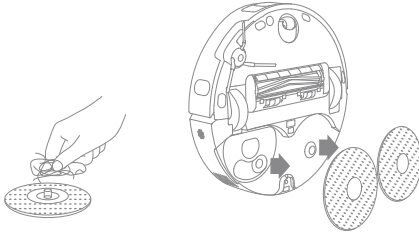

وسادة فتحة التفريغ التلقائي

يرجى إزالة وسادة الممسحة من حامل وسادة الممسحة لاستبدالها.

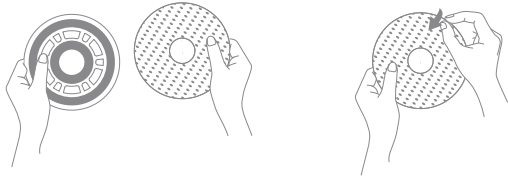

البطارية

يحتوي الروبوت على حزمة بطارية ليثيوم أيون عالية الأداء. يرجى التأكد من أن البطارية مشحونة جيداً للاستخدام اليومي للحفاظ على الأداء الأمثل للبطارية. إذا لم يتم استخدام الروبوت لفترة طويلة، فقم بإيقاف تشغيله وتخزينه. لمنع الضرر الناتج عن التفريغ الزائد، قم بشحن الروبوت مرة واحدة على الأقل كل ثلاثة أشهر.

اكتشاف الأخطاء وإصلاحها

المشكلة	الحلول
لا يمكن تشغيل الروبوت.	البطارية منخفضة. أعد شحن الروبوت على القاعدة والمحاولة مرة أخرى. درجة حرارة البطارية منخفضة جدًا أو مرتفعة جدًا. يوصى باستخدام الروبوت في بيئات تكون فيها درجة الحرارة المحيطة أعلى من 0 درجة مئوية وأقل من 40 درجة مئوية.
لا يمكن شحن الروبوت.	لم يتم توصيل محطة الشحن بالطاقة، يرجى التأكد من توصيل كل من طرفي كابل الطاقة بشكل صحيح. الاتصال بين موصلات الشحن لمحطة الشحن والروبوت رديئة، يُرجى تنظيف موصلات الشحن. يرجى التحقق من وجود أي جسم غريب عند موصلات الروبوت وإزالته إن وجد.
يفشل الروبوت في الاتصال بشبكة Wi-Fi.	كلمة مرور شبكة Wi-Fi غير صحيحة. يرجى التأكد من صحة كلمة المرور المستخدمة للاتصال بشبكة Wi-Fi الخاصة بك. الروبوت لا يدعم اتصال شبكة واي فاي (Wi-Fi) بتردد 5 جيجاهرتز. يُرجى التأكد من أن الروبوت متصل بشبكة واي فاي (Wi-Fi) بتردد 2.4 جيجاهرتز. إشارة شبكة Wi-Fi ضعيفة. يرجى التأكد من أن الروبوت متواجد في منطقة تتوفر فيها تغطية جيدة لشبكة Wi-Fi. قد لا يكون الروبوت جاهزًا للتكوين. يُرجى إغلاق التطبيق وأعد الدخول مرة أخرى، ثم حاول تنفيذ الخطوات كما هو موضح.
لا يمكن للروبوت العودة إلى محطة الشحن.	قد تكون محطة الشحن غير متصلة بالطاقة أو تم نقلها ولم يكن الروبوت مثبت عليها. يُرجى توصيل محطة الشحن بمصدر الطاقة أو وضع الروبوت على محطة الشحن لشحنه. يوجد الكثير من العوائق حول محطة الشحن. يرجى وضع محطة الشحن في مكان مفتوح قدر الإمكان. قد يتسبب نقل الروبوت في إعادة وضعيته، وسيقوم بإعادة إنشاء الخريطة إذا فشلت عملية ضبط وضعيته. إذا كان الروبوت بعيدًا للغاية عن محطة الشحن، فقد لا يتمكن من العودة تلقائيًا، وفي هذه الحالة ستحتاج إلى وضع الروبوت على محطة الشحن يدويًا. امسح منطقة الإشارة الموجودة على محطة الشحن لإزالة الأتربة أو الحطام.
يعلق الروبوت في الجزء الأمامي من محطة الشحن ولا يمكنه العودة إليها.	تحقق مما إذا كان هناك مساحة كافية على كلا الجانبين أو أمام محطة الشحن لمنع انسداد الروبوت. طريق العودة إلى الشحن مسدود، على سبيل المثال الباب مغلق. قد ينزلق الروبوت إذا كانت الأرضية أمام محطة الشحن مبللة بشكل مفرط. في هذه الحالة، قم بتنظيف المياه الزائدة قبل المحاولة مرة أخرى. يُوصى بنقل محطة الشحن لمكان آخر والمحاولة مرة أخرى. تحقق من تركيب لوحة تمديد عارضة التحميل المنحدرة بشكل صحيح.
لا يمكن إيقاف تشغيل الروبوت.	لا يمكن إيقاف تشغيل الروبوت أثناء الشحن. يوصى بتحريك الروبوت من محطة الشحن، ثم الضغط مع الاستمرار على الزر (⏻) لمدة 3 ثوانٍ لإيقاف تشغيله. إذا لم يكن من الممكن إيقاف تشغيل الروبوت عن طريق تنفيذ الخطوة 1، فاضغط مع الاستمرار على الزر (⏻) لمدة 10 ثوانٍ لإيقاف تشغيل الروبوت بالقوة. إذا استمرت المشكلة، فيرجى الاتصال بخدمة ما بعد البيع.
الروبوت يفوت الغرف التي يجب تنظيفها.	تأكد من فتح أبواب الغرف المراد تنظيفها. قد يكون المكان الموجود أمام الغرفة المراد تنظيفه رطبًا وزلقًا، مما يتسبب في انزلاق الروبوت والعمل بشكل غير طبيعي. يُرجى محاولة تجفيف الأرضية قبل استخدام الروبوت.

اكتشاف الأخطاء وإصلاحها

المشكلة	الحلول
سرعة الشحن بطيئة.	يستغرق شحن الروبوت بالكامل حوالي 3.5 ساعات عندما تكون البطارية منخفضة. إذا قمت بتشغيل الروبوت في درجات حرارة خارج النطاق المحدد، فسيؤدي ذلك إلى بطء سرعة الشحن تلقائيًا لتمديد العمر الافتراضي للبطارية. قد تكون مناطق اتصال الشحن الموجودة على كل من الروبوت ومحطة الشحن ممتسخة، لذا يُرجى مسحها بقطعة قماش جافة.
تزداد الضوضاء أثناء تشغيل الروبوت.	تحقق مما إذا كان فلتر صندوق الأتربة مسدودًا. إذا كان كذلك، فقم بتنظيفه أو استبداله. قد يعلق جسم صلب في الفرشاة الرئيسية أو صندوق الأتربة. افحصها جيدًا وقم بإزالتها عند الحاجة. قد تتشابك الفرشاة الرئيسية أو الفرشاة الجانبية. افحص وأزل أي أجسام غريبة. يرجى تحويل وضع الشفط إلى الوضع العادي (Standard) أو الوضع الهادئ (Quiet).
يتحرك الروبوت بدون اتباع المسار المحدد.	يجب ترتيب الأشياء مثل أسلاك الطاقة والتعال قبل استخدام الروبوت. يؤدي العمل على الأسطح المبللة أو الزلقة إلى انزلاق العجلة الرئيسية. يوصى بتجفيف الأماكن المبللة قبل استخدام الروبوت. امسح نافذة مخفف الصدمات في الروبوت باستخدام قطعة قماش نظيفة وناعمة للحفاظ عليها نظيفة وخالية من العوائق.
لا يستأنف الروبوت التنظيف بعد الشحن.	تأكد من عدم تعيين الروبوت على وضع عدم الإزعاج (DND)، حيث يمنع هذا الوضع من استئناف عملية التنظيف. لن يستأنف الروبوت التنظيف بعد وضع الروبوت يدويًا على محطة الشحن أو إرسال الروبوت للشحن عبر التطبيق أو الزر ⏏.
لا يمكن للمحطة إفراغ صندوق الأتربة تلقائيًا.	تحقق مما إذا كان كيس الأتربة في خزان الأتربة ممتلئًا. إذا لم يكن كيس الأتربة ممتلئًا، فتتحقق مما إذا كان هناك أي عائق في فتحات التفريغ التلقائي للروبوت أو محطة الشحن أو صندوق الأتربة. نظّف الجزء المسدود في الحال، إن وجد.
مستوى الماء في لوح الغسيل غير طبيعي.	تحقق مما إذا كان السداد الموجود على خزان المياه المستخدمة محكم الإغلاق أو غير مثبت بشكل صحيح، وأعد ضبطه يدويًا إذا كان الأمر كذلك. إذا استمرت المشكلة، فيرجى الاتصال بفريق خدمة ما بعد البيع. اضغط بلطف على خزان المياه المستخدمة للتأكد من تركيبه بشكل صحيح. قم بإزالة فلتر لوح الغسيل وتحقق مما إذا كان منفذ تصريف مياه الصرف مسدودًا وقم بتنظيفه. افحص محلول التنظيف. لا تضيف أي سائل بخلاف محلول التنظيف المعتمد رسميًا.
تركيب الممسحة مرفوعة بشكل غير طبيعي.	يرجى إزالة تركيب الممسحة للتحقق مما إذا كان هناك أي جسم غريب عالق فيه، وحاول إعادة تشغيل الروبوت. إذا استمرت المشكلة، فيرجى الاتصال بفريق خدمة ما بعد البيع.
توجد مياه أسفل خزان المياه النظيفة أو حول مانع التسريب.	عند إخراج خزان المياه النظيفة، قد يترك بعض الماء في الأنبوب أسفل الخزان أو حول مانع التسريب. وهذا أمر طبيعي. يرجى مسحه بقطعة قماش جافة.

لمزيد من الدعم، تواصل معنا عبر <https://www.mova.tech>

الروبوت

الطراز	RLE15SE
وقت الشحن	3.5 ساعات تقريبا
الجهد المقدر	14.4 V ===
القدرة المُقدرة	75 W
تردد التشغيل	2400-2483.5 MHz
الحد الأقصى لطاقة الإخراج	< 20 dBm

محطة الشحن / قاعدة الشحن

استهلاك الطاقة في وضع الإيقاف: ≥ 0.3 واط

استهلاك الطاقة في وضع الاستعداد: ≥ 0.5 واط (في غضون 15 دقيقة بعد مغادرة الروبوت

لمحطة الإرساء/ قاعدة الشحن)

الروبوت ومحطة الشحن / قاعدة الشحن

لا يحتوي الجهاز على وضع الاستعداد أو أي حالات أخرى مكافئة من حيث متطلبات الاستعداد أو وظيفة إدارة الطاقة أو القدرة على إلغاء تنشيط اتصالات الشبكة اللاسلكية بسبب احتياجات صيانة البطارية. من المرجح أن يكون استهلاك الطاقة للمعدات أعلى من طرازات المعدات الأخرى التي تلبى هذه المتطلبات الوظيفية.

محطة الشحن

الطراز	RCEE0101
الإدخال المقدر	220-240 V ~ 50-60 Hz
الإخراج المقدر	20 V === 2 A
القدرة المُقدرة (أثناء تفريغ الأتربة)	700 W
القدرة المُقدرة (أثناء التنظيف)	40 W
القدرة المُقدرة (أثناء الشحن والتجفيف)	110 W

يجب الحفاظ على مسافة فاصلة تبلغ على الأقل 20 سم بين الهوائي وجسم المستخدم، في ظل الظروف الطبيعية لاستخدام هذا الجهاز.

ملاحظة:

يتم تحديد القدرة المُقدرة (أثناء الشحن والتجفيف) من خلال قيمة الطاقة أثناء فترة التحميل الكامل.

حزمة بطارية ليثيوم أيون القابلة لإعادة الشحن

الطراز	R2412-4S2P-MMBK/R2412-4S2P-XDEV
النوع	ليثيوم أيون
العدد	1
السعة المقدرة	4.8 Ah

التخلص من البطارية وإزالتها

- تحتوي بطارية الليثيوم أيون المدمجة على مواد خطيرة على البيئة. قبل التخلص من البطارية، تأكد من خلع البطارية بواسطة فنيين مؤهلين والتخلص منها في منشأة إعادة التدوير المناسبة.
- يجب إزالة البطارية من الجهاز قبل التخلص منها؛
 - يجب فصل الجهاز عن مصدر التيار الكهربائي عند إزالة البطارية؛
 - يجب التخلص من البطارية بطريقة آمنة.

تنبيه:

- قبل إزالة البطارية، قم بفصل الطاقة واستنفاد البطارية قدر الإمكان.
 - يجب التخلص من البطاريات غير الضرورية في منشأة إعادة التدوير المناسبة.
 - لا تعرض البطارية لبيئة ذات درجة حرارة عالية؛ لتجنب مخاطر الانفجار.
 - في حالات سوء الاستخدام، قد يخرج سائل من البطارية. في حالة حدوث تلامس مع السائل، اشطف المنطقة المتضررة بالماء واطلب المساعدة الطبية فوراً.
- دليل الإزالة:**

1. اقلب الروبوت، واستخدم أداة مناسبة لإزالة البراغي الموجودة في الجزء الخلفي من الروبوت، ثم قم بإزالة الغطاء.
2. افصل الأطراف بين البطارية ولوحة الدارة المطبوعة لإزالة البطارية.

- יש לקרוא את המדריך למשתמש לפני השימוש במכשיר החשמלי וזאת בכדי למנוע התחשמלות, שריפה או פציעה כתוצאה משימוש לא נכון במכשיר. כמו כן, יש לשמור אותו לעיון עתידי.
- הגבלות שימוש
 - אין לתת לילדים מתחת לגיל 8 או לאנשים עם מגבלות פיזיות, חושיות, מנטליות, או חסרי ניסיון או ידע, להשתמש במכשיר זה ללא השגחת הורה או אפוטרופוס, וזאת בכדי להבטיח פעולה בטוחה ולמנוע סיכונים כלשהם. אין לתת לילדים לבצע ניקוי ותחזוקה ללא השגחה.
 - המכשיר החשמלי נועד לשימוש רק באמצעות יחידת ספק הכוח שסופקה עם המכשיר.
 - מכשיר חשמלי זה מכיל סוללות הניתנות להחלפה רק על ידי אנשים המיומנים בכך.
 - יש לפנות את האזור המיועד לניקוי. אין לאפשר לילדים לשחק עם המכשיר. יש להרחיק ילדים וחיות מחמד מהרובוט בזמן שהוא פועל.
 - אין להתקין, לטעון או להשתמש במכשיר בחדרי אמבטיה או סביב בריכת.
 - מוצר זה מיועד לניקוי רצפות בסביבה ביתית בלבד. אין להשתמש בו בחוץ, על משטחים שאינם רצפתיים, בסביבה מסחרית או תעשייתית.
 - יש לוודא שהמכשיר פועל כהלכה בסביבה מתאימה. אחרת, אין להשתמש במכשיר.
 - אם כבל החשמל פגום, יש להחליפו בכבל מיוחד או במכלול זמין מהיצרן או מסוכן השירות שלו.
 - אין להשתמש ברובוט באזור גבוה מעל פני הקרקע ללא מחסום מגן.
 - אין להניח את הרובוט הפוך. אין להשתמש בכיסוי החיישן LDS, בכיסוי הרובוט או בפגוש כידית לרובוט.
 - יש להשתמש ברובוט בסביבות עם טמפרטורת סביבה מתחת ל-0°C ומעל ל-40°C. יש לוודא שאין על הרצפה נוזלים או חומרים דביקים.
 - כדי למנוע נזק או פגיעה מגרירה, יש לפנות חפצים רופפים מהרצפה, ולהסיר חוטים או כבלי חשמל מנתיב הניקוי לפני הפעלת המכשיר.
 - יש להסיר פריטים שבירים או קטנים מהרצפה כדי למנוע מהרובוט להיתקל בהם ולפגוע בהם.
 - יש להרחיק שיער, אצבעות ושאר חלקי גוף מפתח השאיבה של הרובוט.
 - יש להרחיק את כלי הניקוי מהישג ידם של ילדים.
 - אין להפעיל את המכשיר בחדר שבו ישן תינוק או ילד.
 - אין להניח לילדים, חיות מחמד או כל פריט על גבי הרובוט ללא קשר אם הוא ניח או נע.
 - ניתן להוסיף למכל המים הנקיים מים נקיים ואת תמיסת הניקוי המאושרת רשמית בלבד. אין להוסיף נוזלים כגון אלכוהול או חומר חיטוי. ניתן לבדוק את היחס בין תמיסת הניקוי למים הנקיים על גבי בקבוק תמיסת הניקוי. יש להרחיק את תמיסת הניקוי מהישג ידם של ילדים.
 - אין להשתמש ברובוט לניקוי חפצים בוערים. אין להשתמש ברובוט כדי לאסוף נוזלים דליקים או נפיצים, גזים קורסיביים, חומצות או ממיסים לא מדוללים.
 - אין לשאוב חפצים קשים או חדים. אין להשתמש במכשיר כדי להרים חפצים כגון אבנים, פיסות נייר גדולות או כל פריט שעלול לסתום את המכשיר.
 - יש להוציא את התקע מהשקע לפני ניקוי או תחזוקה של המכשיר.

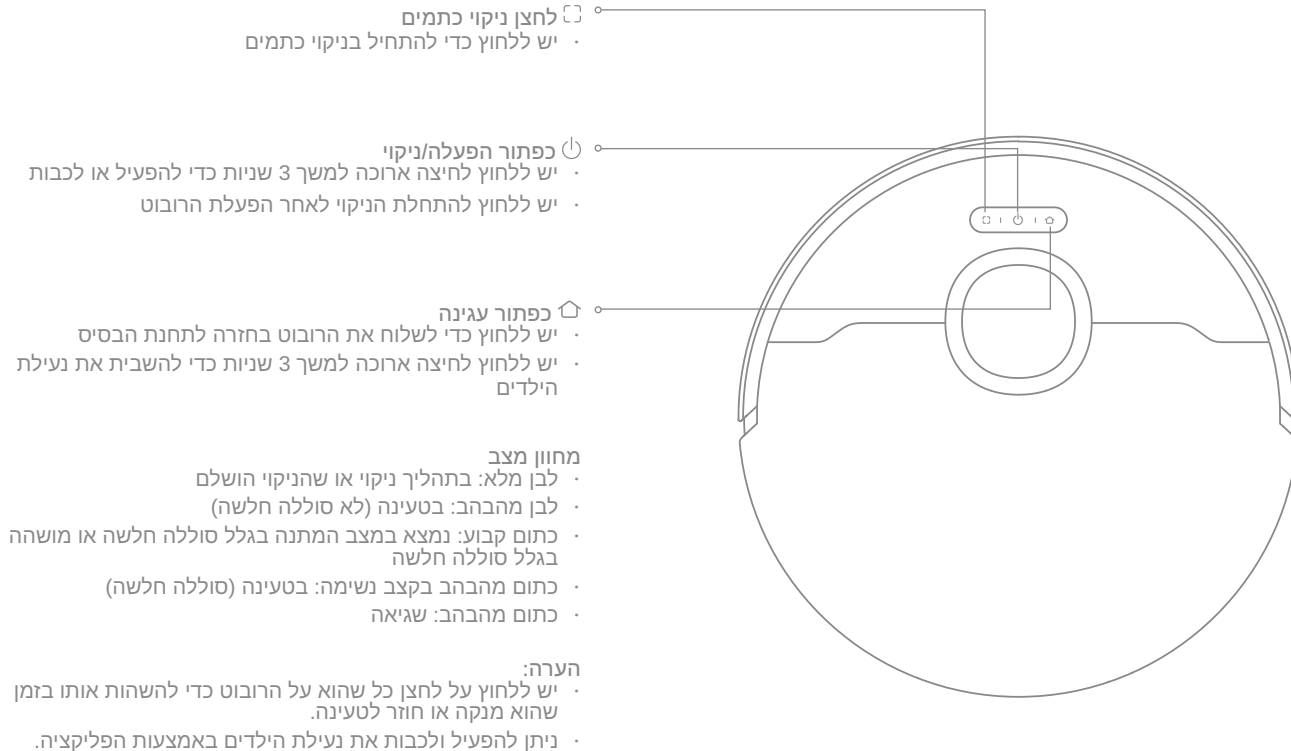

הרובוט והחיישנים

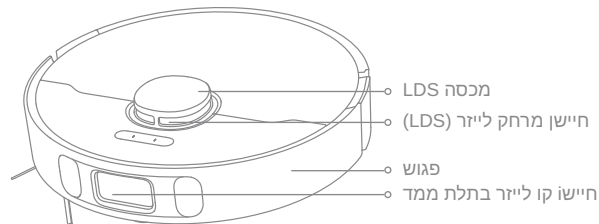
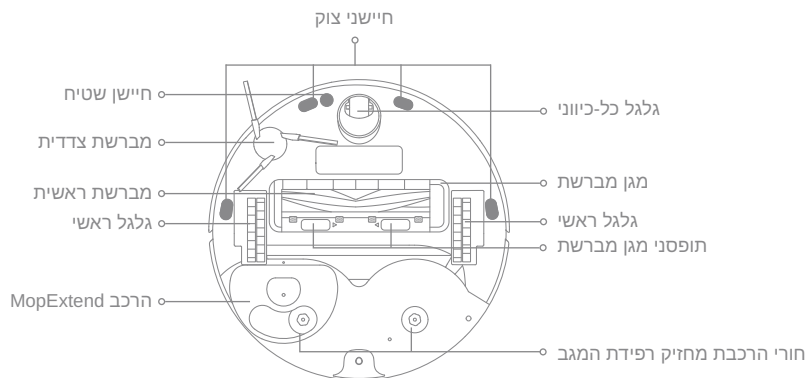

קופסת האבק



הרכב המגב

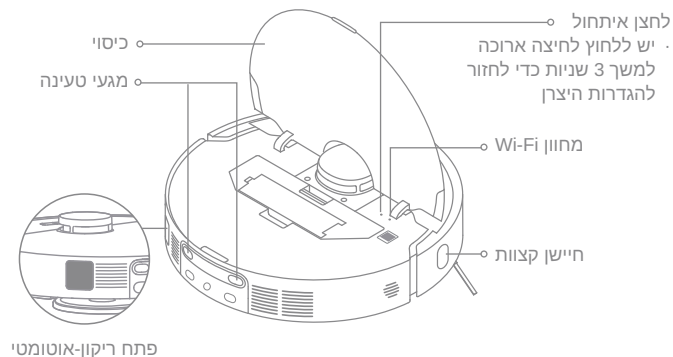

תחנת הבסיס

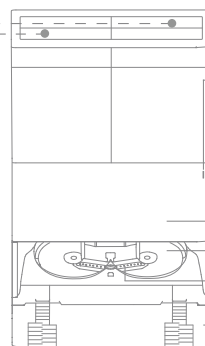

- מחווון מצב
- לבן מלא: תחנת הבסיס מחוברת-לחשמל
- כתום קבוע: יש שגיאה בתחנת הבסיס
- מכסה מיכל האבק
- מגש שטיפה
- מסנן מגש השטיפה
- הרמפה של תחנת הבסיס

מיכל המים המשושמים



- תופסן מיכל מים
- כדור ציפה של מפלס מים מלא

מיכל המים הנקיים



- תופסן מיכל מים
- צינור מים
- מסנן
- מצוף מפלס מים ריק

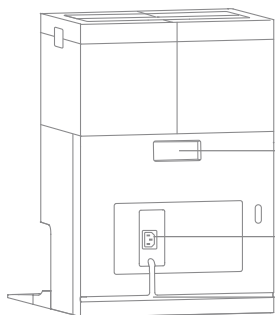

- ידית תחנת הבסיס
- יציאת חשמל
- חריץ אחסון כבל החשמל

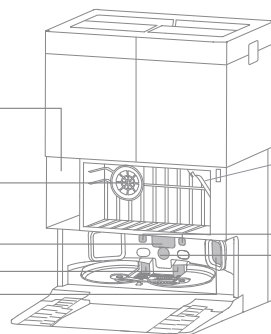

- תא אחסון אביזרים
- מסנן
- מגעי טעינה
- יציאה להוספת מים אוטומטית
- חריץ שקית אבק
- אזור איתות
- מאוררי ייבוש רפידת המגב
- פתח ריקון-אוטומטי

ארגון הבית לקראת הניקוי

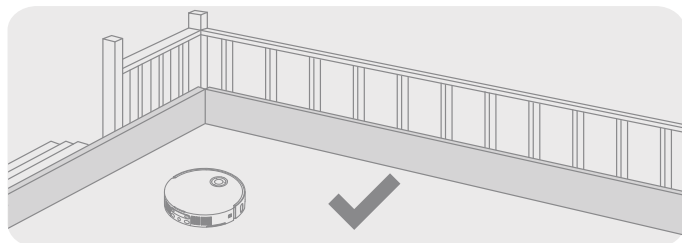

הרובוט מצויד בחיישני צוק לגילוי אזורים תלולים בסביבה. להבטחת פעולה בטוחה ויציבה, מומלץ להשתמש במחסומים פיזיים למניעת מתלולים.

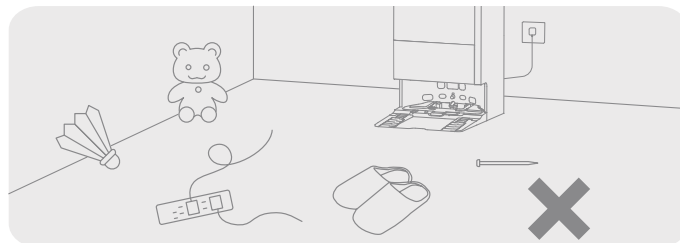

לפני ניקוי, יש להיזק פריטים בלתי יציבים, שברים, בעלי ערך או מסוכנים, ולסלק כבלים, סמרטוטים, צעצועים, חפצים קשיחים וחפצים חדים מהרצפה, כדי להימנע מהרובוט להסתבך בהם, לשרוט או להפיל אותם ובכך לגרום לנזק.

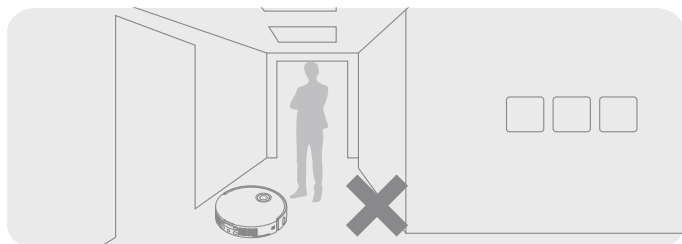

כדי למנוע מהרובוט לא לזהות אזורים שצריך לנקות, אין לעמוד מול הרובוט, מול הסף, מול המסדרון או מול מקומות צרים.

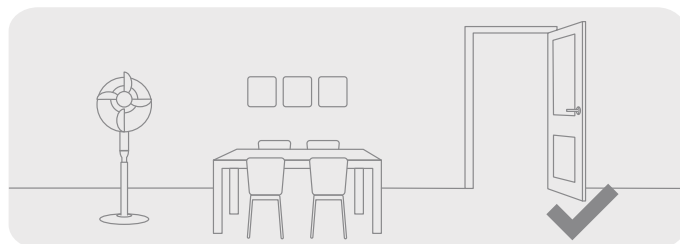

יש לפתוח את דלת החדר לניקוי, ולהניח את הרהיטים במקומם המתאים כדי להשאיר יותר מקום.

3. יש להסיר את הגנות הרובוט ולהתקין את הרכב המגב

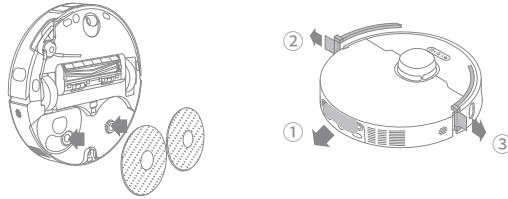

4. התחברות באמצעות אפליקציית MOVAtome

יש ללחוץ ולהחזיק את לחצן ההפעלה ברובוט למשך 3 שניות כדי להפעיל אותו. יש להסיר את כיסוי הרובוט ולסרוק את קוד ה-QR על הרובוט, או לחפש "MOVAtome" בחנות האפליקציות כדי להוריד ולהתקין את האפליקציה.

(2) יש לפתוח את אפליקציית MOVAtome, ללחוץ על "סריקת קוד QR כדי להתחבר", ולסרוק שוב את אותו קוד QR שעל הרובוט כדי להוסיף את המכשיר. יש לעקוב אחר ההנחיות כדי לסיים את חיבור ה-Wi-Fi.

לחצן איתחול

- יש ללחוץ לחיצה ארוכה למשך 3 שניות כדי לחזור להגדרות היצרן

מחונן Wi-Fi

- מבהבה לאט: צריך להתחבר
- מבהבה במהירות: מתחבר
- פועל: מחובר

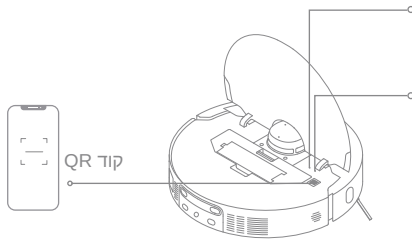

הערה:

- רק Wi-Fi של 2.4 GHz נתמך.
- עקב שדרוגים בתוכנת האפליקציה, הפעולות בפועל עשויות להיות שונות מההנחיות במדריך זה. יש לעקוב אחר ההוראות המתבססות על גרסת האפליקציה הנוכחית.
- כדי לאפס את ה-Wi-Fi, יש לחזור על שלב (2) ולאחר מכן לפעול לפי ההנחיות כדי לסיים את חיבור ה-Wi-Fi.
- כדי לנתק את המכשיר מרשת ה-Wi-Fi, לחץ והחזק את לחצן האיפוס ברובוט למשך 3 שניות.

1. מיקום תחנת הבסיס וחיבור לשקע חשמל

יש להציב את תחנת הבסיס במיקום פתוח ככל האפשר עם אות Wi-Fi טוב. יש להשאיר מספיק מקום כפי שמוצג באיור ולהסיר את כל החפצים באזור המוצל. הכנס בחוזקה את כבל החשמל לתחנת הבסיס וחבר אותו לשקע חשמלי עד שנור תחנת הבסיס יידלק.

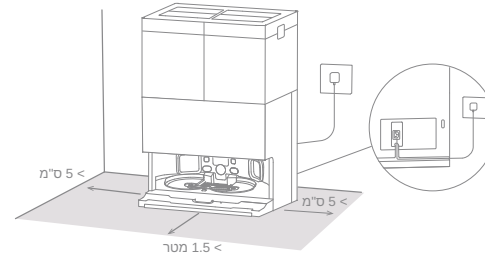

הערה:

- יש לוודא שחפצים לא חוסמים את אזור האיתות.
- מומלץ להציב את תחנת הבסיס על משטח קשיח ולא על שטיח, מאחר ושטיח עשוי להשפיע על חזרת הרובוט וטעינתו.

2. יש להתקין את לוחית הארכת הרמפה של תחנת הבסיס

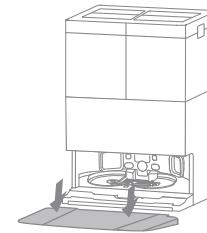

הערה: יש לוודא שמסנן מגש השטיפה מותקן במקומו.

5. חיבור הרובוט לתחנת הבסיס

לאחר הפעלת הרובוט, יש להניח את הרובוט על תחנת הבסיס כאשר מכלול המגב פונה לכיוון מגש השטיפה. לאחר מכן תישמע הנחיה קולית כאשר הרובוט יתחבר בהצלחה לתחנת הבסיס. לאחר שהרובוט נטען במלואו, מחווני המצב ברובוט ובתחנת הבסיס יישארו דולקים למשך 10 דקות ולאחר מכן יתעממו.

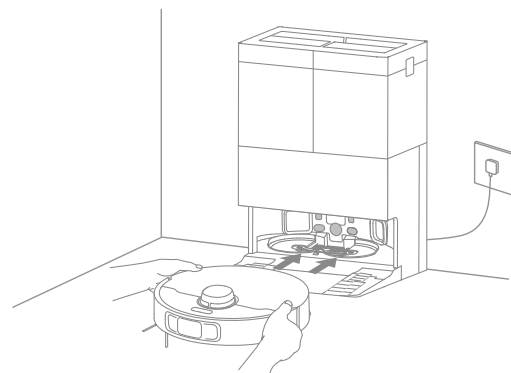

הערה: מומלץ לטעון את הרובוט במלואו לפני השימוש הראשון בו. כאשר לא ניתן להפעיל את הרובוט לאחר שהסוללה התרוקנה, יש לחבר את הרובוט באופן ידני לתחנה כדי לטעון אותו.

6. יש להוסיף מים נקיים למכל המים הנקיים

יש להוציא את מכל המים הנקיים מתחנת הבסיס ולמלא את המכל במים נקיים. לאחר מכן יש להתקין אותו בחזרה בתחנת הבסיס.

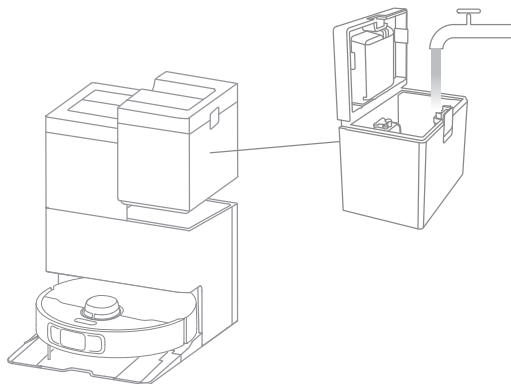

הערה:

- אין להוסיף מים חמים למכל המים, מכיוון שהדבר עלול לגרום לעיוות המכל.
- מכל המים הנקיים תומך בהוספת נוזל ניקוי (מותרת רק תמיסת ניקוי למשטחי רצפה שונים של MOVA). לפרטים נוספים ולרכישות, יש לעיין בערוצים הרשמיים.
- למכל מלא של מים נקיים (כ-5 ליטר), יש להוסיף 25 מ"ל של תמיסת ניקוי (התייחסו לסולם שעל מכסה הבקבוק).
- אין להוסיף חומר חיטוי או נוזלים אחרים מלבד תמיסת הניקוי שאושרה רשמית כדי למנוע תקלה.

הדלקה/כיבוי

יש ללחוץ לחיצה ארוכה על לחצן ההפעלה למשך 3 שניות כדי להפעיל את הרובוט. מחוון החשמל צריך להיות מואר. לחלופין, יש להניח את הרובוט על תחנת הבסיס על ידי יישור מגעי הטעינה של הרובוט לאלו של תחנת הבסיס, ואז הרובוט ידלק אוטומטית ויתחיל בטעינה. כדי לכבות את הרובוט, יש להרחיק אותו מתחנת הבסיס וללחוץ לחיצה ארוכה על הלחצן למשך 3 שניות.

מיפוי מהיר

לאחר הגדרת הרשת בפעם הראשונה, יש לעקוב אחר ההוראות באפליקציה כדי ליצור במהירות מפה. הרובוט יתחיל במיפוי ללא ניקוי. כאשר הרובוט חוזר לתחנת הבסיס, תהליך המיפוי הושלם והמפה תישמר באופן אוטומטי.

הפסקה/שינה

כאשר הרובוט פועל, יש ללחוץ על כפתור כלשהו כדי להשהות אותו. אם הרובוט מושהה ליותר מ-10 דקות, הוא נכנס אוטומטית למצב שינה. כל המחווניים על הרובוט ייכבו. יש ללחוץ על כל כפתור ברובוט, או להשתמש באפליקציה כדי להעיר את הרובוט.

הערה: אם הרובוט מושהה ומונח על תחנת הבסיס, תהליך הניקוי הנוכחי יסתיים.

להתחיל מחדש אוטומטית בניקוי

אם הסוללה חלשה מדי, הרובוט יחזור אוטומטית לתחנת הבסיס לטעינה. לאחר הטעינה לרמת הסוללה המתאימה, הוא יחזור למשימות ניקוי שלא נגמרו.
הערה: כדי להשתמש בפונקציה זו, יש לאפשר אותה באפליקציה.

מצב נא לא להפריע (DND)

מצב ה-DND מופעל כברירת מחדל מטעם היצרן. ניתן להשתמש באפליקציה כדי להשבית את מצב ה-DND או לשנות את זמני ה-DND.

הערה:

- משימות הניקוי המתוכננות יבוצעו כרגיל במהלך זמני ה-DND.
- במצב זה, יש לבחור אם לחדש את הניקוי, להפעיל איסוף אבק אוטומטי ולהנמיך את עוצמת הקול בחלק של 'נא לא להפריע' באפליקציה.

ניקוי כתמים

כאשר הרובוט במצב המתנה, יש ללחוץ לחיצה קצרה על הלחצן^[1] כדי להפעיל את מצב ניקוי הכתמים. במצב זה, הרובוט מנקה שטח בצורת ריבוע של 1.5×1.5 מטר סביבו וחוזר לנקודת ההתחלה שלו לאחר השלמת ניקוי הכתמים.

רובוט מופעל מחדש

אם הרובוט מפסיק להגיב או שלא ניתן לכבות אותו, יש ללחוץ לחיצה ארוכה על לחצן ההפעלה למשך 10 שניות כדי לאלץ כיבוי. לאחר מכן, יש ללחוץ על לחיצה ארוכה על לחצן ההפעלה למשך 3 שניות כדי להפעיל את הרובוט.

שאיבה ושטיפה

הערה: בעת השימוש ברובוט בפעם הראשונה, הרובוט יעבור כברירת מחדל למצב "שאיבה ושטיפה". כדי להתאים את מצב הניקוי, יש לעבור להגדרות 'מצב ניקוי' באפליקציה ולבחור מבין שלוש האפשרויות הנוספות הבאות: ① שואב ② שטיפה ③ שטיפה לאחר שאיבה

1. התחלת הניקוי

יש ללחוץ על לחצן ההפעלה שעל הרובוט, או להשתמש באפליקציה על מנת שהרובוט יתחיל מתחנת הבסיס. לאחר מכן הרובוט יתכן את מסלול הניקוי האופטימלי ויבצע את פעולת הניקוי בהתבסס על המפה שנוצרה.

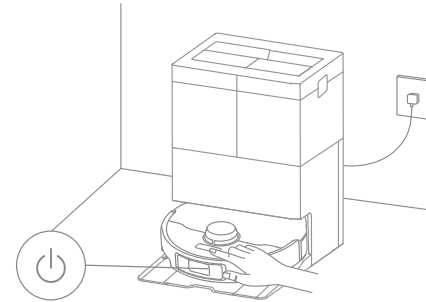

הערה:

- כדי להבטיח שהרובוט יוכל לחזור בקלות לתחנת הבסיס לאחר הניקוי, מומלץ לגרום לרובוט להתחיל מתחנת הבסיס.
- רפידות המגב ינוקו לפני שהרובוט יתחיל לשטוף, יש להמתין בסבלנות.
- אין להזיז את תחנת הבסיס, מכל המים הנקיים, מכל המים המשומשים או מסנן מגש השטיפה במהלך עבודתו.

2. שטיפת מגב אוטומטית

בעת הניקוי, הרובוט יחזור אוטומטית לתחנת הבסיס כדי לשטוף רפידות מגב בהתבסס על תדירות ניקוי רפידות המגב המצוינת באפליקציה. תחנת הבסיס תמלא מחדש באופן אוטומטי את מכל המים של הרובוט והרובוט יחדש את הניקוי.

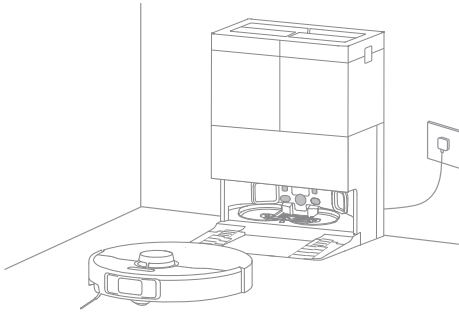

3. ריקון אוטומטי של קופסת האבק, ניקוי וייבוש של רפידות המגב

לאחר שהרובוט מסיים משימת ניקוי וחוזר לתחנת הבסיס לטעינה, תחנת הבסיס תתחיל לרוקן אוטומטית את קופסת האבק. לאחר מכן הוא ישטוף וייבש את רפידות המגב.

הערה:

- אם פונקציית הריקון האוטומטי כבויה באפליקציה, תחנת הבסיס לא תרוקן אוטומטית את קופסת האבק.
- תחנת הבסיס תרוקן את קופסת האבק בהתאם להגדרות האפליקציה.

4. יש לשטוף את מכל המים המשומשים

לאחר שהרובוט סיים את תפקידו, יש לנקות את מכל המים המשומשים כדי למנוע ריח לא-נעים.

חלקים

כדי לשמור על תקינות הרובוט, מומלץ לעיין בשימוש באביזרים באפליקציה או בטבלה הבאה לתחזוקה שוטפת.

תקופת החלפה	תדירות תחזוקה	תחזוקת תחנת הבסיס
כל 2 עד 4 חודשים	/	שקית האבק
/	לאחר כל שימוש	מיכל המים המשומשים
	יש לנקות אותו לפי הצורך	מיכל המים הנקיים
	כל חודש	אזור האיתות של תחנת הבסיס
		מגעי טעינה
		פתח ריקון-אוטומטי
כל חודש או חודשיים	מסנן מגש השטיפה	

הערה:

- תדירות התחזוקה וההחלפה תלויה בשימוש בפועל. אם מתרחש חריג עקב נסיבות מיוחדות, מומלץ לבצע תחזוקה מיידית או החלפה.

תקופת החלפה	תדירות תחזוקה	תחזוקת הרובוט
כל 1-3 חודשים	/	רפידות המגב
/	כל שבועיים	מחזיקי רפידת המגב
		מסנן קופסת האבק
/	כל חודש	פתח ריקון-אוטומטי
		חיישנים
		מגעי טעינה
		חלון הפגוש
		פגוש
כל 3-6 חודשים	יש לנקות אותו לפי הצורך	מברשת צדדית
כל 6-12 חודשים		מברשת ראשית
/		פתח מילוי מים מחדש אוטומטי
	תחתית הרובוט	
	קופסת האבק	
	גלגל כל-כיווני/גלגלים ראשיים	

תחזוקה שוטפת

שקית האבק

1. יש להסיר את מכסה מכל האבק ולהשליך את שקית האבק.
2. יש להסיר את האבק ואת הפסולת מהמסנן עם מטלית יבשה.
3. יש להתקין שקית אבק חדשה.
4. יש להתקין בחזרה את כיסוי מכל האבק.



הערה: משיכת הידית כלפי מעלה תאטום את השקית כדי למנוע שפיכה בטעות של אבק ושל פסולת.

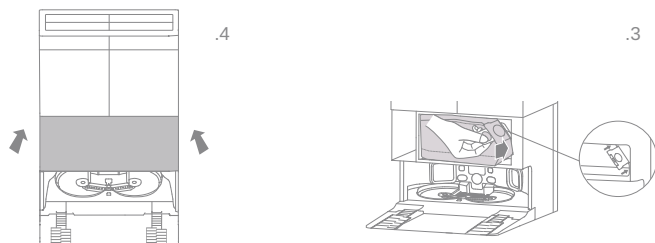

מסנן מגש השטיפה

1. יש להוציא את הרובוט ולהסיר את מסנן משטח השטיפה לאחר השלמת ניקוי רפידת המגב.
2. יש לשטוף את מסנן מגש השטיפה במים נקיים, לנגב אותו, ולאחר מכן להתקין אותו מחדש במגש השטיפה.
3. יש להשתמש באפליקציה או ללחוץ על הכפתור  כדי להחזיר את הרובוט לתחנת הבסיס, או להחזירו באופן ידני בחזרה.

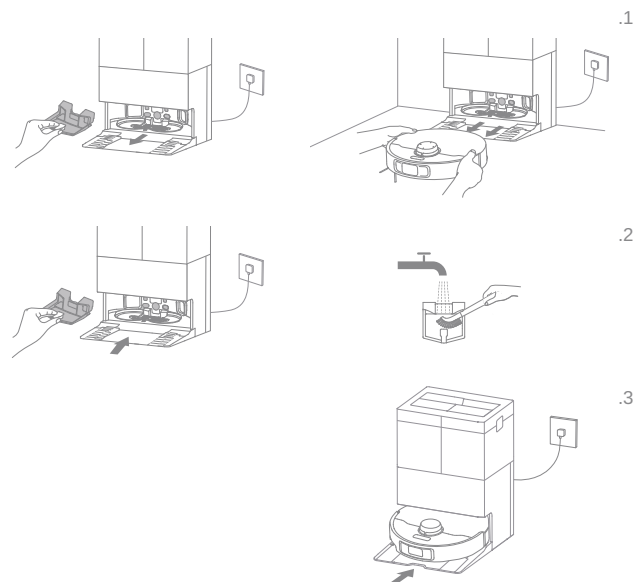

תחזוקה שוטפת

מיכל המים המשומשים

- יש להסיר את מכל המים המשומשים, לפתוח את הכיסוי שלו ולשפוך את המים המשומשים.
- יש לשטוף את מיכל המים המשומשים במים נקיים, ולהשתמש בכלי ניקוי מתאים לניקוי הדופן הפנימית של מיכל המים המשומשים.

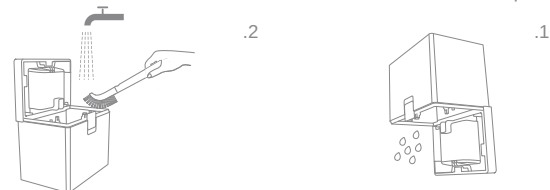

הערה: כדור הציפה במכל המים המשומשים הוא חלק נע. אין להפעיל יותר מדי כוח בעת ניקוי כדי להימנע מפגיעה בו.

קופסת האבק והמסנן

- יש לפתוח את כיסוי הרובוט וללחוץ על התופסן כדי להסיר את קופסת האבק.
- יש לפתוח את מכסה קופסת האבק, להסיר את המסנן ואז לרוקן את קופסת האבק כפי שמוצג בתרשים.

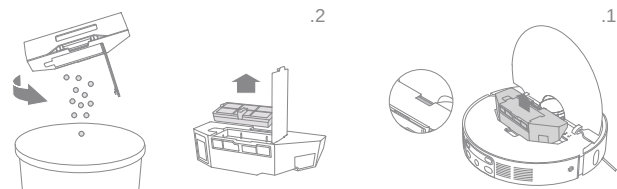

- יש להקיש בעדינות על הסל של המסנן כדי להסיר את הלכלוך.
- יש לשטוף את קופסת האבק ואת המסנן במים ולייבש אותם לחלוטין לפני התקנתם מחדש.

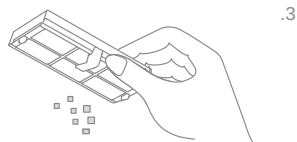

הערה: אין לנסות לנקות את המסנן עם מברשת, אצבע או חפצים חדים כדי למנוע נזק.

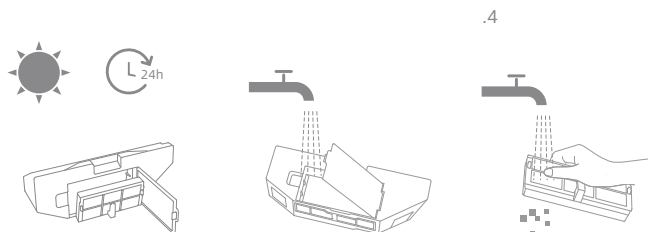

הערה:
יש לשטוף את קופסת האבק ואת המסנן במים נקיים בלבד. אין להשתמש בשום חומר ניקוי.
יש להשתמש בקופסת האבק ובמסנן רק כשהם יבשים לחלוטין.

תחזוקה שוטפת

מברשת ראשית

1. יש ללחוץ על תופסני מגן המברשת פנימה כדי להסיר את מגן המברשת ולהרים את המברשת החוצה מהרובוט.

2. יש למשוך החוצה את מכסי המברשת בשני קצוות המברשת כפי שמוצג באיור. יש להשתמש בכלי ניקוי מתאים כדי להסיר שערות שהסתבכו במברשת. יש להתקין מחדש את מכסי המברשת בשני קצוות המברשת, ולאחר מכן להתקין מחדש את המברשת. יש ללחוץ על מגן המברשת כדי לנעול אותו במקומו.

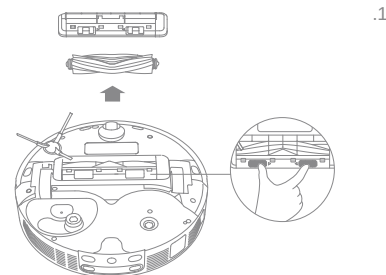

1.

2.

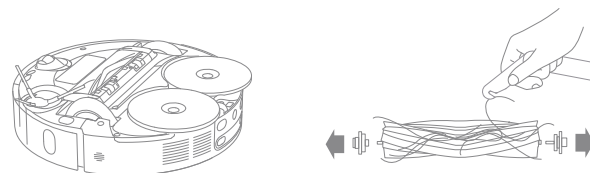

מברשת צדדית

יש להבריג החוצה את המברשת הצדדית עם מברג, לנקות את השיער מהמברשת ולאחר מכן להבריג אותה בחזרה.

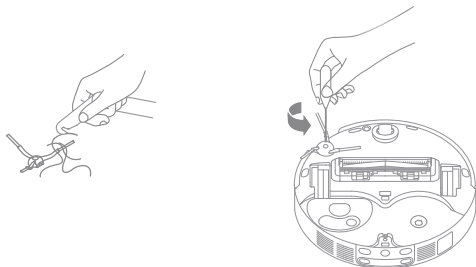

גלגל כל-כיווני

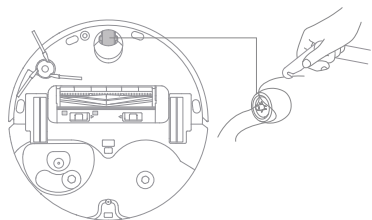

הערה:

- יש להשתמש בכלי כגון מברג קטן כדי להפריד את הציר והצמיג של הגלגל הכל-כיווני. אין להפעיל כוח מופרז.
- יש לשטוף את הגלגל הכל-כיווני מתחת למים הזורמים ולהחזיר אותו לאחר ייבוש מלא.

חיישני הרובוט

יש לנגב את חיישני הרובוט באמצעות מטלית רכה ויבשה, כפי שמוצג למטה.

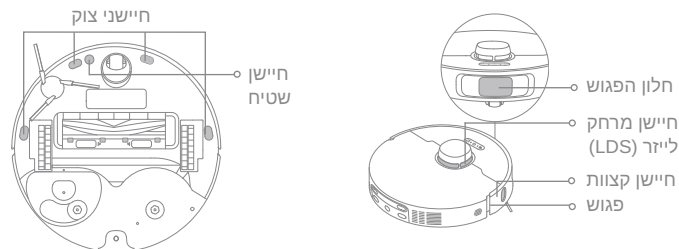

הערה: מטלית רטובה עלולה לגרום נזק למרכיבים רגישים בתוך הרובוט ובתחנת הבסיס. יש להשתמש במטלית יבשה לניקוי.

פתחי האוורור של הריקון-האוטומטי, מגעי טעינה ואזור איתות

יש לנקות את פתחי האוורור של הריקון האוטומטי, את מגעי הטעינה ואת אזור האיתות בעזרת מטלית רכה ויבשה.

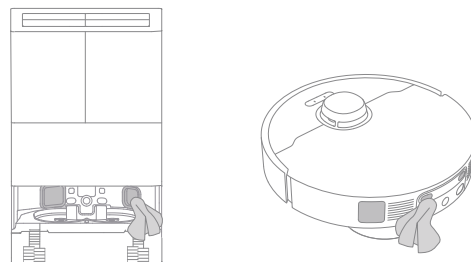

מחזיק רפידת המגב

יש להסיר ולנקות את מחזיקי רפידת המגב.

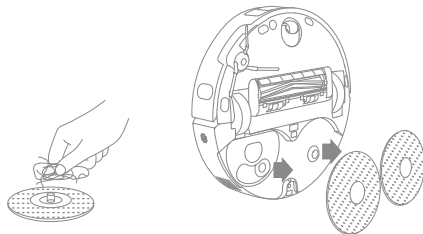

רפידת המגב

יש להסיר את רפידת המגב ממחזיק רפידת המגב כדי להחליפו.

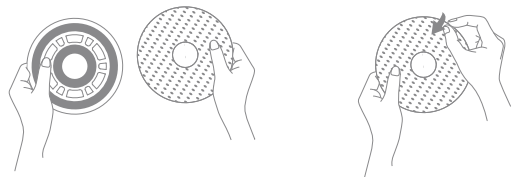

סוללה

הרובוט מכיל ערכת סוללות ליתיום-יון בעלת ביצועים גבוהים. יש לוודא שהסוללה נשארת טעונה היטב לשימוש יום-יומי כדי לשמור על ביצועי סוללה אופטימליים. אם הרובוט אינו בשימוש לפרק זמן ממושך, יש לכבות ולאחסן אותו. כדי למנוע נזק מפריקת יתר, יש להטעין את הרובוט לפחות פעם בשלושה חודשים.

בעיה	פתרונות
לא ניתן להפעיל את הרובוט.	הסוללה חלשה. יש לטעון מחדש את הרובוט על הבסיס ולנסות שוב. הטמפרטורה של הסוללה נמוכה מדי או גבוהה מדי. מומלץ להשתמש ברובוט בטמפרטורת סביבה מעל ל-0°C ומתחת ל-40°C.
לא ניתן להטעין את הרובוט.	תחנת הבסיס אינה מחוברת לחשמל, יש לוודא ששני הקצוות של כבל החשמל שלה מחוברים כהלכה. המגע בין מגעי הטעינה בתחנת הבסיס לרובוט גרוע, נא לנקות את מגעי הטעינה. יש לבדוק אם יש עצם זר במחבר של הרובוט ולהסיר את העצם הזר אם קיים.
הרובוט לא מצליח להתחבר ל-Wi-Fi.	סיסת רשת ה-Wi-Fi שגויה. יש לוודא שהסיסה המשמשת לחיבור לרשת ה-Wi-Fi נכונה. הרובוט אינו תומך בחיבור Wi-Fi של 5 GHz. יש לוודא שהרובוט מחובר לחיבור Wi-Fi במהירות 2.4 GHz. אות ה-Wi-Fi חלש. יש לוודא שהרובוט נמצא באזור עם כיסוי Wi-Fi טוב. ייתכן שהרובוט לא מוכן להגדרה. יש לצאת ולהיכנס מחדש לאפליקציה ולאחר מכן לנסות שוב לפי ההוראות.
הרובוט לא יכול למצוא ולחזור לתחנת הבסיס.	תחנת הבסיס מנותקת מהחשמל או זוה כשהרובוט לא נמצא עליה. יש לחבר את תחנת הבסיס לאספקת החשמל או להניח את הרובוט על תחנת הבסיס לטעינה. יש יותר מדי מכשולים מסביב לתחנת הבסיס. יש למקם את תחנת הבסיס באזור פתוח יותר. הזזת הרובוט עלולה לגרום לו למקם את עצמו מחדש, והוא יצור מחדש מפה אם המיקום מחדש ייכשל. אם הרובוט רחוק מדי מתחנת הבסיס, ייתכן שהוא לא יוכל לחזור אוטומטית בעצמו, ובמקרה זה יש צורך למקם את הרובוט באופן ידני על תחנת הבסיס. יש לנגב את אזור האיתות בתחנת הבסיס כדי להסיר אבק או פסולת.
הרובוט נתקע מול תחנת הבסיס ולא יכול לחזור אליה.	יש לבדוק אם יש מספיק מקום משני הצדדים או לפני תחנת הבסיס כדי למנוע את חסימת הרובוט. מסלול החזרה לטעינה חסום, למשל הדלת סגורה. הרובוט עלול להחליק אם הרצפה מול תחנת הבסיס רטובה מדי. אם כן, יש לנקות את עופדי המים לפני ניסיון חוזר. מומלץ להעביר את תחנת הבסיס למקום אחר ולנסות שוב. יש לוודא שלוחית הארכת הרמפה מותקנת כהלכה.
לא ניתן לכבות את הרובוט.	לא ניתן לכבות את הרובוט כשהוא בטעינה. מומלץ להזיז את הרובוט מתחנת הבסיס, ולאחר מכן ללחוץ לחיצה ממושכת על לחצן  למשך 3 שניות כדי לכבות אותו. אם לא ניתן לכבות את הרובוט על ידי ביצוע שלב 1, יש ללחוץ לחיצה ממושכת על לחצן  למשך 10 שניות כדי לאלץ את הרובוט להיכבות. אם הבעיה נמשכת, יש ליצור קשר עם שירות הלקוחות.
הרובוט מפספס את החדרים שיש לנקות.	יש לוודא שדלתות החדרים לניקוי אכן פתוחות. המקום בחזית החדר לניקוי עלול להיות רטוב וחלקלק, ולגרום לרובוט להחליק ולעבוד בצורה לא תקינה. יש לייבש את הרצפה לפני השימוש ברובוט.

פתרונות	בעיה
<p>לוקח בערך 3.5 שעות לטעון את הרובוט במלואו כאשר הסוללה שלו חלשה. הפעלת הרובוט בטמפרטורות מחוץ לטווח שצוין, תאט אוטומטית את מהירות הטעינה כדי להאריך את חיי הסוללה. מגעי הטעינה הן ברובוט והן בתחנת הבסיס עשויים להיות מלוכלכים, נא לנגב אותם עם מטלית יבשה.</p>	<p>מהירות הטעינה איטית.</p>
<p>יש לבדוק אם מסנן קופסת האבק סתום. אם כן, יש לנקות או להחליף אותו. עצם קשיח עלול להיתפס במברשת הראשית או בקופסת האבק. לפני הפירוק, יש לנתק את תחנת הבסיס ואת מחבר שסתום הסולנואיד, יש לסגור את שסתום המים הראשי או את שסתום הזווית בבית. המברשת הראשית או המברשת הצדדית עלולות להסתבך. יש לבדוק ולהסיר עצמים זרים. יש להעביר את מצב היניקה לרגיל או לשקט.</p>	<p>הרעש מתגבר בזמן שהרובוט פועל.</p>
<p>יש לארגן ולסדר חפצים כגון כבלי חשמל ונעלי בית לפני השימוש ברובוט. עבודה על משטחים רטובים וחלקים גורמת להחלקת הגלגל הראשי. מומלץ לייבש את המקומות הרטובים לפני השימוש ברובוט. יש לנגב את חלון הפגוש של הרובוט עם מטלית נקייה ורכה כדי לשמור עליו נקי וללא הפרעות.</p>	<p>הרובוט זז מבלי ללכת במסלול שנקבע.</p>
<p>ייתכן שהרובוט מוגדר למצב נא לא להפריע (DND), אשר ימנע ממנו לחדש את הניקוי. הרובוט לא יחדש את הניקוי לאחר החזרה ידנית של הרובוט לתחנת הבסיס או שליחת הרובוט לטעינה דרך האפליקציה או הלחצן .</p>	<p>הרובוט אינו ממשיך לנקות לאחר טעינה.</p>
<p>יש לבדוק אם שקית האבק במכל האבק מלאה. אם שקית האבק אינה מלאה, יש לבדוק אם יש חסימה כלשהי בפתחי האוורור של הריקון האוטומטי של הרובוט, תחנת הבסיס או קופסת האבק. אם יש, נא לנקות את החלק החסום בזמן.</p>	<p>התחנה אינה יכולה לרוקן אוטומטית את קופסת האבק.</p>
<p>יש לבדוק אם האיטום על מכל המים המלוכלכים רופף או אינו מותקן כהלכה, ולסדר אותו באופן ידני אם כן. אם הבעיה נמשכת, יש ליצור קשר עם צוות השירות לאחר המכירה. יש ללחוץ בעדינות כלפי מטה על מכל המים המשומשים כדי לוודא שהוא מותקן כהלכה. יש להסיר את מסנן מגש השטיפה ובדוק אם פתח ניקוז הביוב חסום ולנקות אותו. יש לבדוק את תמיסת הניקוי. אין להוסיף שום נוזל מלבד תמיסת הניקוי המאושרת רשמית.</p>	<p>מפלס המים במגש השטיפה אינו תקין.</p>
<p>יש להסיר את מכלול המגב כדי לבדוק אם יש עצם זר תקוע בו, ולנסות להפעיל מחדש את הרובוט. אם הבעיה נמשכת, יש ליצור קשר עם צוות השירות לאחר המכירה.</p>	<p>מכלול המגב מורם בצורה לא תקינה.</p>
<p>בעת הוצאת מכל המים הנקיים, ייתכן שיישארו מעט מים בצינור מתחת למכל או סביב האטם. זה נורמלי. נא לנגב עם מטלית יבשה.</p>	<p>יש מים מתחת למכל המים הנקיים או סביב האטם.</p>

לתמיכה נוספת, יש ליצור איתנו קשר דרך <https://www.mova.tech>

תחנת הבסיס

RCEE0101	דגם
220-240 V ~ 50-60 Hz	הספק נקוב
20 V = 2 A	הספק נקוב
700 W	הספק נקוב (במהלך ריקון אבק)
40 W	הספק נקוב (במהלך ניקוי)
110 W	הספק נקוב (במהלך טעינה וייבוש)

בתנאי שימוש רגילים, יש לשמור על מרחק הפרדה של 20 ס"מ לפחות בין האנטנה לגוף המשתמש.

הערה:

- הספק נקוב (במהלך טעינה וייבוש) נקבע על פי ערך המתח החשמלי במהלך תקופת הטעינה המלאה.

רובוט

RLE15SE	דגם
3.5 שעות בקירוב	זמן טעינה
14.4 V =	מתח מדורג
75 W	הספק נקוב
2400-2483.5 MHz	תדירות הפעלה
< 20 dBm	הספק פלט מרבי

תחנת הבסיס/מעגן הטעינה

צריכת חשמל במצב כבוי: $\geq 0.3 \text{ W}$

צריכת חשמל במצב המתנה: $\geq 0.5 \text{ W}$ (תוך 15 דקות לאחר שהרובוט יוצא מתחנת הבסיס / תחנת הטעינה)

הרובוט ותחנת הבסיס/מעגן הטעינה

לציוד אין מצב המתנה או מצבים מקבילים אחרים מבחינת דרישות המתנה, פונקציית ניהול צריכת החשמל או היכולת לבטל את חיבורי הרשת האלחוטית עקב צרכי תחזוקה של הסוללה. צריכת החשמל של הציוד צפויה להיות גבוהה יותר מדגמי ציוד אחרים העומדים בדרישות הפונקציונליות הללו.

מארז סוללות ליתיום-יוני נטען

דגם	R2412-4S2P-MMBK/R2412-4S2P-XDEV
סוג	ליתיום-יון
מספר	1
הספק נקוב	4.8 Ah

סילוק והסרה של סוללות

- סוללת הליתיום-יון המובנית מכילה חומרים מסוכנים לסביבה. לפני השלכת הסוללה, יש לוודא שהסוללה מוסרת על ידי טכנאים מוסמכים ושהיא הושלכה במתקן מחזור מתאים.
- יש להוציא את הסוללה מהמכשיר לפני גריטה;
 - יש לנתק את המכשיר מרשת החשמל בעת הוצאת הסוללה;
 - יש להשליך את הסוללה בבטחה.

זהירות:

- לפני הסרת הסוללה, יש לנתק את החשמל ולרוקן את הסוללה ככל האפשר.
- יש להשליך סוללות לא נחוצות במתקן מיחזור מתאים.
- אין לחשוף לסביבה בטמפרטורה גבוהה כדי למנוע סיכון לפיצוץ.
- בתנאים פוגעניים, נזול עלול להיפלט מהסוללה. אם מתרחש מגע, יש לשטוף במים ולפנות לעזרה רפואית.

מדריך הסרה:

1. יש להפוך את הרובוט, להשתמש בכלי מתאים כדי להסיר את הברגים בגב הרובוט, ולאחר מכן להסיר את הכיסוי.
2. יש לנתק את החיבורים בין הסוללה ללוח ה-PCB כדי להסיר את הסוללה.

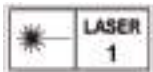

For more support, contact us via <https://www.mova.tech>
Manufactured by: XingKuang Innovation Technology (Suzhou) Co., Ltd.
Made in China



EU-A00