



## Lave-vaisselle

Des instructions



BDIN...  
BDIT...

DPN...

EDDN...  
ÉDIN...



**Cher client,**

**Veillez lire attentivement ce manuel d'utilisation avant d'utiliser le produit.**

Merci d'avoir choisi le produit Beko. Nous espérons que vous obtiendrez les meilleurs résultats de votre produit, qui est fabriqué avec les dernières technologies de haute qualité. Veuillez lire attentivement l'intégralité de ce manuel d'utilisation et tous les autres documents joints avant d'utiliser le produit. Suivez tous les avertissements et informations contenus dans ce manuel d'utilisation. De cette façon, vous vous protégez, vous et votre produit, contre d'éventuels dangers.

Conservez le mode d'emploi. Si vous transférez le produit à quelqu'un d'autre, veuillez également inclure le manuel d'utilisation.

Les symboles suivants sont utilisés dans le manuel d'utilisation et sur l'emballage :



Danger pouvant entraîner la mort ou des blessures.

**DÉCLARATION** Danger pouvant entraîner des dommages au produit ou à l'environnement.



Informations importantes ou instructions d'utilisation utiles.



Lisez le manuel d'utilisation.

---



## 1- Précautions de sécurité

† Cette rubrique contient précautions de sécurité pour aider à prévenir les blessures ou les dommages matériels.

† Notre société n'est pas responsable de dommages qui surviennent si ces règles ne sont pas respectées.

⚠ Mise en place et les procédures de réparation doivent toujours être effectuées par le fabricant, un agent de service agréé ou une personne qualifiée qui **animaux domestiques** désignée par l'importateur.

⚠ Utilisez uniquement l'original **pièces et accessoires.**

⚠ Ne réparez ni ne remplacez aucune pièce du produit, sauf indication expresse dans le manuel d'utilisation.

⚠ N'apportez pas de matériel technique modifications apportées au produit.

### Utilisation prévue

⚠ Ce produit est conçu pour une utilisation dans les maisons et les espaces intérieurs. Par exemple:

† Cuisines du personnel dans magasins, bureaux et autres environnements de travail ;  
- Fermes;  
- Espaces utilisés par les clients dans les hôtels, motels et autres types d'hébergement ;  
- Hôtels de type chambres d'hôtes, chambres d'hôtes.

⚠ Ce produit ne doit être utilisé que pour laver la vaisselle ménagère.

⚠ Ce produit ne convient pas à un usage commercial ou collectif.

† La durée de vie de votre produit est 10 années. Pendant cette période, l'original des pièces de rechange sont disponibles pour conserver le produit correctement pour continuer à travailler.

### Sécurité des enfants, personnes vulnérables et

⚠ Ce produit peut être utilisé par des enfants à partir de 8 ans et par des personnes ayant un handicap physique, sensoriel ou mental ou des personnes sans expérience et connaissances, à condition qu'ils soient supervisés ou qu'ils aient été formés à l'utilisation sûre des produits et aux risques impliqué.

⚠ Les enfants de moins de 3 ans doivent être tenus à l'écart du produit à moins qu'ils ne soient surveillé en permanence.

⚠ Les produits électriques sont dangereux pour les enfants et les animaux domestiques. Les enfants et les animaux domestiques ne sont pas autorisés à jouer avec ou à grimper sur ou dans le produit.

⚠ N'oubliez pas de fermer la porte du produit lorsque

en quittant la pièce dans laquelle il se trouve. Les enfants et les animaux domestiques peuvent être piégés dans le produit et suffoquer.

### **Nettoyage et**

les travaux d'entretien sont autorisés ne pas être exécuté par des enfants à moins qu'ils ne soient supervisés.

 Gardez les matériaux d'emballage hors de portée des enfants. Il existe un risque de blessure et d'étouffement.

 Conservez tous les détergents et additifs utilisés avec le produit dans un endroit sûr, hors de portée des enfants.

 Pour la sécurité des coupures d'enfants u le câble d'alimentation et cassez le mécanisme de verrouillage pour l'empêcher de fonctionner avant de l'utiliser **le produit** supprime.

### **Sécurité électrique**

 Le produit doit être débranché pendant installation, entretien, nettoyage, réparation et déménagement.

 Si le cordon d'alimentation endommagé, il doit être remplacé par une personne qualifiée désignée par le fabricant, un agent de service agréé ou le

importateur, pour éviter dangers possibles.

 Ne poussez pas le cordon d'alimentation sous ou derrière le produit. Ne postez pas objets lourds sur le cordon d'alimentation. Le cordon d'alimentation ne doit pas être excessivement être plié, écrasé ou entrer en contact avec des sources de chaleur.

 Ne pas utiliser rallonges, multiprises ou adaptateurs pour faire fonctionner le produit.

 La prise doit être facilement accessible. Si cela n'est pas possible, l'installation électrique à laquelle le produit est connecté doit contenir un dispositif conforme à la réglementation électrique et qui déconnecte tous les pôles du secteur.

 Ne touchez jamais la fiche avec les mains mouillées.

 Retirez la fiche de la prise en tirant sur la fiche et non sur le câble.

### **Sécurité des transports**

 Débranchez le cordon d'alimentation et débrancher les raccords de vidange et d'alimentation en eau avant de transporter le produit. Videz complètement l'eau restante dans le produit.

**!** Le produit est lourd, ne le déplacez pas seul.

**DÉCLARATION**garde le  
Ne tenez pas le produit par la porte ou le panneau pour le déplacer.

**DÉCLARATION**Si vous devez déplacer le produit, tenez-le debout et tenez-le par l'arrière. Incliner le produit vers l'avant peut mouiller et endommager les composants électroniques.  
**Composants.**

**DÉCLARATION**S'assurer que les tubes ne sont pas pliés, pincés ou cassés lors du placement du produit à son emplacement après les procédures d'installation ou de nettoyage.

### **Sécurité d'installation**

† Pour préparer le produit pour utilisation, lisez les informations contenues dans le manuel du propriétaire et les instructions d'installation, et assurez-vous que l'électricité, l'eau et

les systèmes d'évacuation des eaux sont adaptés. S'ils ne le sont pas, appelez un technicien qualifié et un plombier pour effectuer les dispositions. Ces les procédures sont les responsabilités de la client.

† Avant l'installation, vérifiez si le produit présente des défauts. N'installez pas le produit s'il est endommagé.

† N'installez pas le produit dans environnements où les la température descend en dessous de 0°C.

**!** Ne placez pas le produit sur des tapis ou des surfaces similaires. Cela peut provoquer un incendie danger car le produit n'est pas ventilé par le bas.

**!** Placez le produit sur une surface propre, plane et ferme et équilibrez-le avec Pieds réglables. Si les pieds ne sont pas correctement réglés, la porte ne se ferme pas complètement, laissant s'échapper de la vapeur chaude.

Sinon, des brûlures et des blessures graves peuvent en résulter et endommager votre meubles.

**!** Ne pas installer le produit à proximité de sources de chaleur (chauffage, cuisinière, etc.) ou sous la zone de cuisson d'une plaque de cuisson.

† Si le produit est utilisé dans un armoire/placard/module, laissez les portes de l'armoire/placard/module ouvert pendant l'utilisation dans les cas où il n'y a pas ouvertures à prévoir circulation d'air adéquate.

**!** Connectez le produit à une prise de terre protégé par un fusible avec des intensités nominales qui match la plaque signalétique du

produit. Faites installer la mise à la terre par un électricien. N'utilisez pas le produit si la mise à la terre n'est pas conforme aux réglementations locales/nationales.

**⚠** Insérez la fiche dans une prise conforme à la tension et à la fréquence

valeurs nominales sur la plaque signalétique du produit.

**⚠** Ne branchez pas de prises électriques desserrées, disloquées, cassées, sales, graisseuses ou susceptibles d'entrer en contact avec de l'eau, telles que des zones où l'eau peut fuir des éviers de cuisine.

**DÉCLARATION** Vous devez utiliser le nouveau jeu de tuyaux fourni avec le produit. Les anciens ensembles de flexibles ne doivent pas être réutilisés. Ne pas utiliser de rallonges de tuyau.

**DÉCLARATION** fermer la tuyau d'arrivée d'eau directement au robinet d'eau. La pression au robinet doit être au minimum de 0,03 MPa (0,3 bar) et au maximum de 1 MPa (10 bar). À une pression d'eau supérieure à 1 MPa (10 bars), une soupape de surpression doit être installée entre eux.

**⚠** Acheminez le cordon d'alimentation et les tuyaux de manière à ce qu'ils ne puissent pas trébucher.

## Sécurité opérationnelle

† Seulement sûr

détergents à vaisselle, des azurants et des additifs peuvent être utilisés.

**⚠** Ne jamais utiliser de produits chimiques solvants dans le produit. Ils comportent un risque d'explosion.

**⚠** L'eau de lavage contenue dans le produit n'est pas potable.

**⚠** avoir des détergents pour lave-vaisselle ont une forte teneur en alcali et peuvent être très dangereux en cas d'ingestion. Empêchez-les d'entrer en contact avec la peau et les yeux et gardez les enfants loin du produit lorsque la porte est ouverte. Assurez-vous que le tiroir à lessive est vide une fois le cycle de lavage terminé.

**⚠** Lorsque vous étendez complètement les paniers supérieur et inférieur, la porte du produit supportera tout le poids des paniers. Ne placez pas d'autres charges sur la porte et ne vous asseyez pas sur la porte ; sinon le produit risque de basculer.

**i** Le maximum de lavage la capacité du produit est indiquée dans la section **† Spécifications techniques** †

**⚠** Pour éviter d'éventuelles blessures, placez les objets tranchants et pointus des objets comme

Retournez toujours les fourchettes de service, les couteaux à pain, etc. afin que leurs extrémités pointues soient tournées vers le bas ou reposent horizontalement dans le porte-assiettes.

 Ouvrez doucement la porte du produit si vous devez le faire pendant que le produit est en marche. Soyez prudent car de la vapeur chaude peut s'échapper ou de l'eau chaude peut être renversée.

 Ne démarrez pas le produit s'il est cassé ou endommagé. Débranchez l'appareil (ou coupez le fusible auquel le produit est connecté), fermez le robinet d'eau et appelez le service après-vente agréé.

 Ne placez pas de sources de flammes (bougies allumées, cigarettes, etc.) sur ou à proximité du produit. Ne stockez pas de substances inflammables/inflammables à proximité du produit.

 Ne montez pas sur le produit.

† Si vous n'utilisez pas le produit longtemps, débranchez le cordon d'alimentation et fermez le robinet.

détergents, gaz, essence, diluant, alcool, vernis, etc.

**DÉCLARATION** Oublie le filtre du produit après nettoyage. Sinon, les pompes se boucheront et le produit sera endommagé.

### Éclairage intérieur

 Selon le modèle de votre produit, veuillez appeler l'agent de service autorisé lorsque la LED/lampe d'éclairage doit être remplacée.

### Sécurité lors de l'entretien et du nettoyage

 Ne nettoyez pas le produit en versant de l'eau dessus.

 Ne pas utiliser d'outils tranchants ou abrasifs lors du nettoyage du produit. Ne pas utiliser Produits de nettoyage,

## Conformité à la directive DEEE sur l'élimination des déchets

Ce produit est conforme à la directive européenne DEEE (2012/19/CE). Ce produit porte le symbole de classification des déchets d'équipements électriques et électroniques (DEEE).



Ce symbole indique que ce produit ne doit pas être utilisé en fin de vie

 supprimé avec d'autres déchets ménagers.

Les appareils usagés doivent être remis au point de collecte officiel pour le recyclage des appareils électriques et électroniques. Pour ça

systemes de collecte, veuillez contacter vos autorités locales ou le magasin où vous avez acheté le produit. Chaque ménage joue un rôle important dans le rétablissement et la recyclage des vieux appareils.

L'élimination correcte des appareils usagés aide à éviter les effets négatifs potentiels sur l'environnement et la santé humaine. **Conformité à la directive RoHS**

Le produit que vous avez acheté est conforme à la directive européenne RoHS (2011/65/UE). Il contient

pas de matériaux nocifs et interdits comme stipulé dans la directive.

## Formation d'emballage



Les matériaux d'emballage de ce produit sont faits de

matériaux recyclables

conformément à nos réglementations nationales sur l'environnement. Ne jetez pas le matériel d'emballage avec les ordures ménagères normales ou d'autres déchets. Apportez-le aux points de collecte de matériel d'emballage désigné par les autorités locales.

**Remarque pour les organismes de test :** Les données requises pour les tests de performance seront fournies sur demande.

Les candidatures peuvent être envoyées par courrier à l'adresse suivante :

**lave-vaisselle@standardloading.com**

N'oubliez pas de fournir le code, les numéros de stock et de série du produit à tester dans votre e-mail ainsi que vos coordonnées. Le code produit, le stock et les numéros de série se trouvent sur la plaque signalétique sur la paroi latérale de la porte.

### Conformité aux normes et données de test / Déclaration de conformité CE

 Les phases de développement, de production et de commercialisation de ce produit respectent les règles de sécurité contenues dans toutes les réglementations pertinentes de la Communauté européenne.

2014/35/UE, 2014/30/UE, 93/68/CE, CEI 60436/EN 60436

 Vous pouvez afficher les informations sur les modèles contenues dans la base de données des produits en vous rendant sur le site Web suivant et en recherchant l'identifiant de votre modèle (\*) qui se trouve sur l'étiquette énergétique.

<https://eprel.ec.europa.eu/>



XXXXXXXXXX (\*)



## Spécifications techniques

Capacité de lavage maximale (vérifiez l'étiquette énergétique et le tableau des données de programme et des valeurs de consommation moyenne dans le guide de démarrage rapide.)

Hauteur (voir document d'installation pour l'installation)

Largeur : 60

Profondeur : 57

Alimentation : 220-240 V, 50 Hz \*

Puissance totale 1800-2100 W \*

Puissance de chauffe : 1800 W \*

Courant total : 10 A \*

Puissance de la pompe : 90 - 125 W \*

Puissance de la pompe de vidange : 30 W \*

\* Vérifiez la plaque signalétique sur la porte de la machine pour plus de détails concernant les valeurs actuelles.

Pression d'eau 0,3 à 10 bar  
(= 3 - 100 N/cm<sup>2</sup> = 0,03-1,0 MPa)

 Les spécifications techniques sont susceptibles d'être modifiées sans préavis afin d'améliorer la qualité du produit.

 Les illustrations de ce manuel sont schématisées et peuvent ne pas correspondre exactement au produit.

 Les valeurs indiquées sur les notes du produit ou dans d'autres imprimés les documents fournis avec le produit sont obtenus dans des conditions de laboratoire selon les normes en vigueur. Ces valeurs peuvent varier en fonction de l'utilisation du produit et de l'environnement. les conditions.

### 3- Votre lave-vaisselle

#### Aperçu

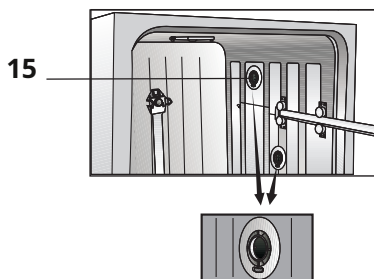
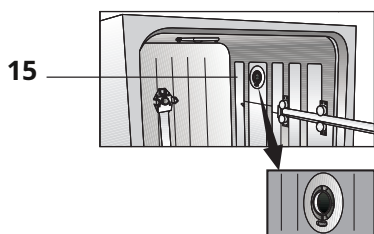
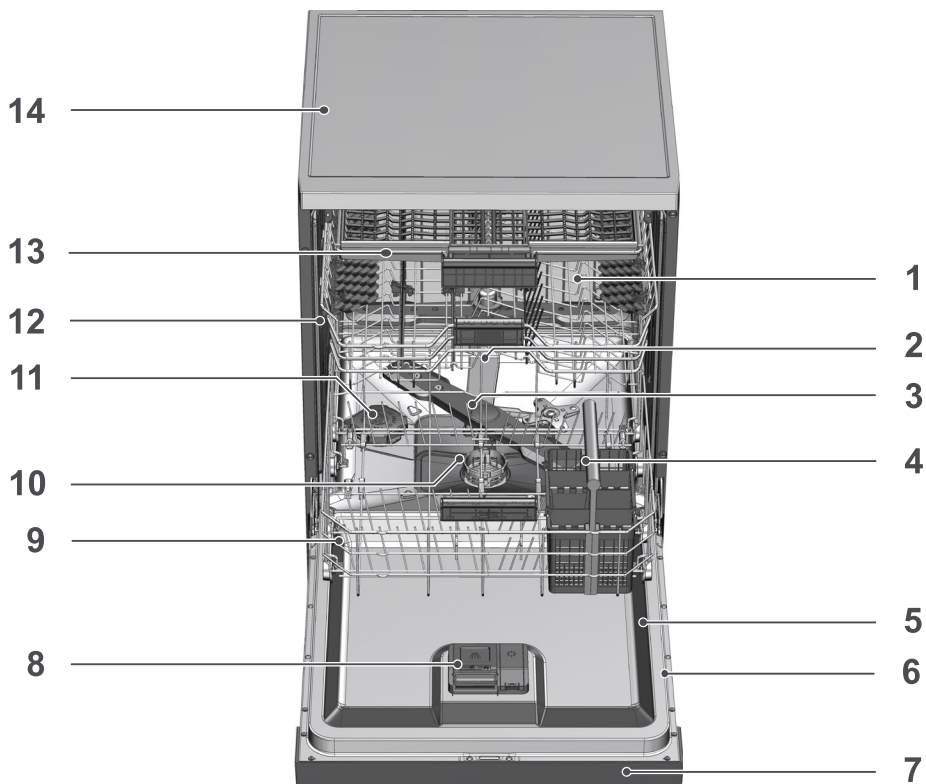

1. Panier supérieur
2. Buse supérieure
3. Gicleur inférieur
4. Panier à vaisselle en argent (selon modèle)
5. Porte
6. Plaque signalétique
7. Panneau de configuration
8. Distributeur de détergent
9. Panier inférieur
10. Filtres
11. Couvreclé du réservoir de sel
12. Rail supérieur du panier
13. Panier à vaisselle plafonnier argenté (selon modèle)
14. Plateau (selon modèle)
15. Système de séchage par ventilateur (selon le modèle)

## 4- Mise en place



Lisez d'abord la partie

"Les règles de sécurité"! Les procédures d'installation doivent toujours être effectuées par le fabricant, un agent de service agréé ou une personne qualifiée désignée par l'importateur. Pour préparer le produit à l'utilisation, assurez-vous que l'électricité, l'alimentation en eau du réseau et les systèmes d'évacuation sont adaptés avant d'appeler l'agent de service agréé. Si ce n'est pas le cas, appelez un technicien qualifié et un plombier pour vérifier

dispositions nécessaires.



La préparation du site et les installations électriques, d'eau courante et d'eaux usées sur le site d'installation sont à la charge du client.



L'installation et les connexions électriques doivent être effectuées par l'agent de service autorisé. Le fabricant n'est pas responsable des dommages causés par

résultant du travail de personnes non autorisées.



Avant l'installation, vérifiez si le produit présente des défauts. N'installez pas le produit s'il est endommagé. Les produits endommagés présentent un risque pour votre sécurité.



Assurez-vous que les tuyaux d'alimentation en eau et de vidange ne sont pas pliés, pincés ou pincés lorsque le produit est mis en place après l'installation ou le nettoyage.



L'avant de l'appareil ne doit pas être retiré sur les modèles autonomes ou les modèles montés sous le plan de travail. Cela annulera la garantie.

Lors de l'installation du produit, veillez à ne pas endommager le sol, les murs, les tuyaux, etc. Ne tenez pas le produit par la porte ou le panneau pour le déplacer.

### Emplacement d'installation approprié



Aucune porte verrouillable, coulissante ou suspendue ne doit être installée à l'endroit où ce produit est installé, ce qui empêcherait l'ouverture complète de la porte du produit.



Assurez-vous de choisir un emplacement qui vous permettra de charger et de décharger les plaques de manière rapide et confortable.



Placez le produit sur un sol solide et plat ayant une capacité portante suffisante ! Le produit doit être placé sur une surface plane afin que la porte puisse être fermée en douceur et en toute sécurité.



N'installez pas le produit dans des endroits où la température peut descendre en dessous de 0°C.



Placez le produit sur une surface dure. Ne le placez pas sur un tapis épais ou sur des surfaces similaires.



Ne placez pas le produit sur le cordon d'alimentation.



Assurez-vous de choisir un emplacement qui vous permettra de charger et de décharger les plaques de manière rapide et confortable.



Installez le produit dans un endroit proche du robinet et du trou de vidange. Sélectionnez l'emplacement d'installation en considérant qu'il ne sera pas modifié après les connexions sont faites.

## Connecter l'alimentation en eau

**i** Nous vous recommandons d'installer un filtre dans l'alimentation en eau pour empêcher la saleté (sable, argile, rouille) dans l'alimentation en eau ou dans les conduites d'eau de votre maison de endommager la machine ou la vaisselle.

## Température d'eau admissible : jusqu'à 25°C (60°C pour les produits équipés d'Aquasafe+ ; voir rubrique Aquasafe+)

Le lave-vaisselle ne doit pas être raccordé à des appareils à eau chaude ou chauffe-eau instantanés.

**REMARQUE** N'utilisez pas un tuyau d'alimentation en eau ancien ou usagé sur le nouveau produit. Utilisez le nouveau tuyau d'arrivée d'eau fourni avec le produit. Ne pas utiliser de rallonges de tuyau.

**REMARQUE** Connectez le tuyau d'alimentation en eau directement au robinet d'eau. La pression au robinet doit être au minimum de 0,3 bar et au maximum de 10 bar. Si la pression de l'eau dépasse 10 bars, une soupape de surpression doit être installée.

**REMARQUE** Les tuyaux d'alimentation en eau et de vidange doivent être solidement fixés et en bon état.

**REMARQUE** Ouvrez complètement les robinets après avoir effectué les raccordements pour vérifier les fuites d'eau.

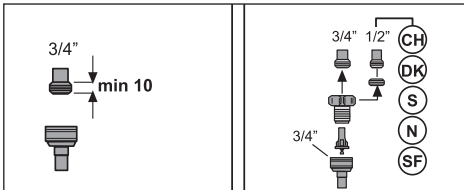

## Raccordement au drain

Le tuyau de vidange d'eau peut être connecté directement au trou de vidange ou au drain de l'évier. Reportez-vous au manuel d'installation fourni avec votre machine pour plus d'informations.

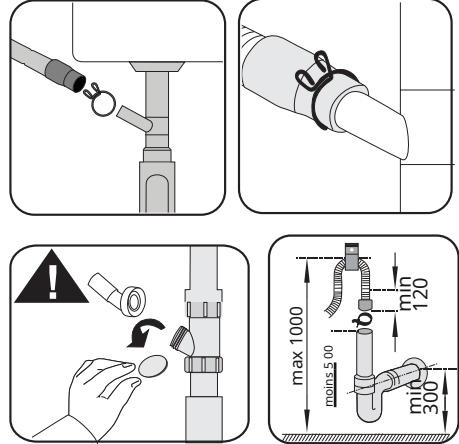

**i** Le tuyau de vidange doit être raccordé au système d'égouts et ne doit pas être raccordé aux eaux de surface.

## Ajustez les jambes

Si la porte du produit ne se ferme pas correctement ou si le produit bascule lorsque vous le poussez légèrement, réglez le pied du produit. Ajustez les pieds du produit comme illustré dans le manuel d'installation fourni avec le produit.

**!** De la vapeur peut s'échapper si la porte du lave-vaisselle n'est pas réglée correctement. La vapeur chaude peut provoquer des brûlures et des blessures graves et endommager vos meubles.

## Aquasafe+

(selon modèle)

Le système Aquasafe+ protège contre les fuites d'eau au niveau du tuyau d'arrivée d'eau. Le contact de l'eau avec le corps de vanne du système doit être évité pour éviter d'endommager la partie électrique de la machine.

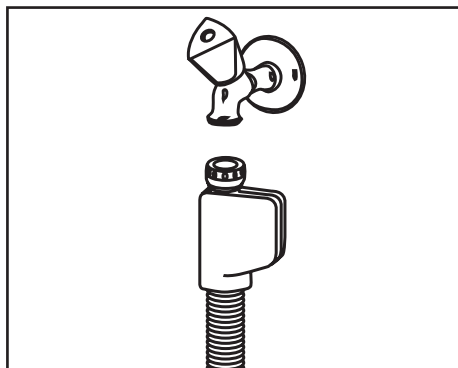

**!** Étant donné que le jeu de flexibles contient des connexions et des assemblages électriques, le flexible ne doit jamais être raccourci ou rallongé avec des flexibles de rallonge.

**!** Si le système Aquasafe+ est endommagé, débranchez le produit et appelez l'agent de service agréé.

## Connexion électrique

**!** Connectez le produit à une prise mise à la terre protégée par un fusible de la valeur spécifiée dans le tableau « Spécifications techniques ». Notre société ne peut être tenue responsable de tout dommage résultant de l'utilisation du produit sans mise à la terre conformément aux réglementations locales.

- † La connexion doit être conforme aux réglementations nationales.
- † La fiche du cordon d'alimentation doit être facilement accessible après l'installation.
- † Connectez le produit à une prise de terre protégée par un fusible de 16 A.

† La tension spécifiée doit être la même que votre tension secteur.

- !** N'effectuez pas de connexions via des rallonges ou des multiprises.
- !** Un cordon d'alimentation endommagé doit être remplacé par un agent de service qualifié.

## 5- Préparation



Lisez la section "Sécurité

Instructions » en premier !

### Conseils d'économie d'énergie

Les informations suivantes vous aideront à utiliser le produit de manière écologique et économe en énergie.

Essuyez les résidus alimentaires grossiers de la vaisselle avant de les placer dans le produit.

**i** Le pré-rinçage manuel des assiettes et des couverts consomme plus d'eau et d'énergie et n'est donc pas recommandé.

**i** Le lavage de la vaisselle et des couverts dans un lave-vaisselle domestique consomme généralement moins d'énergie et d'eau que le lavage à la main, à condition que le lave-vaisselle soit utilisé conformément aux instructions du fabricant.

Faites fonctionner le produit une fois qu'il est complètement rempli.

Lors de la sélection d'un programme, tenez compte du tableau

"Données du programme et valeurs moyennes de consommation" incluses dans le guide de démarrage rapide.

N'utilisez pas plus de détergent que recommandé sur l'emballage.

### Système d'adoucissement de l'eau

Le produit est équipé d'un système d'adoucissement de l'eau qui réduit la dureté de l'eau entrante. Ce système adoucit l'eau d'alimentation entrant dans le produit à un niveau nécessaire pour laver la vaisselle avec la qualité requise.

**i** La dureté de l'eau du robinet doit être réduite si elle est supérieure à 7°dH. Sinon, les ions de dureté s'accumuleront lors des lavages fréquents et peuvent endommager le

affecter les performances de lavage, de rinçage et de séchage de la machine.

## Personnaliser

### système d'adoucissement de l'eau

Les performances de lavage s'amélioreront si le système d'adoucissement de l'eau est réglé correctement.



Lisez le « Guide de démarrage rapide - Réglage du système d'adoucissement de l'eau » avant de lire cette section !

La régénération du système d'adoucissement de l'eau a lieu dans tous les programmes pendant la phase de séchage. Pendant la régénération, la durée, la consommation d'eau et d'énergie du programme augmentent.

Pour le processus de régénération, la fréquence du cycle de régénération, le temps supplémentaire maximal, la consommation d'eau et d'énergie sont répertoriés dans le tableau ci-dessous, en fonction de l'eau

pendant le programme Eco 50 °C, lorsque le lave-vaisselle est utilisé dans des conditions standard avec une alimentation en eau de 14 dH dans le programme Eco 50 °C.

Consommation d'eau Eco 50 °C (l)	Régénération après... cycles	Supplémentaire durée (min.)	Consommation d'eau supplémentaire (l)	Consommation d'énergie supplémentaire (kWh)
12.3-14.7	5	5	3.0	0,05
9.6-12.2	6	5	3.0	0,05
9.0-9.5	sept	5	3.0	0,05
8.0-9.0	8	5	3.0	0,05
7.0-7.9	9	5	3.0	0,05

Pour la consommation d'eau de votre lave-vaisselle pendant le programme Eco 50 °C, veuillez vous référer aux données du programme et à la consommation moyenne indiquées dans le tableau du guide de démarrage rapide.

#### Ajoutez du sel

L'adoucisseur doit être régénéré pour que le produit fonctionne en continu avec les mêmes performances. Le sel adoucissant est utilisé à cette fin.

- i** Utilisez uniquement du sel adoucissant spécial pour lave-vaisselle dans votre machine.
- i** Il est recommandé d'utiliser des sels adoucissants en granulés ou en poudre dans le système d'adoucissement de l'eau. N'utilisez pas de sels complètement dissous dans l'eau, comme le sel de table ou le gros sel. Sinon, les performances du système peuvent se détériorer avec le temps.

**i** Le réservoir de sel sera rempli d'eau lorsque vous démarrerez le produit. Par conséquent, ajoutez le sel avant d'utiliser la machine.

#### 1. Sortez d'abord le panier inférieur



3. N'ajoutez qu'1 litre d'eau dans le réservoir de sel avant d'utiliser votre machine pour la première fois.



- i** Vous pouvez mettre environ 2 kg de sel adoucissant dans le bac à sel.
5. Remplacez le couvercle et serrez fermement lorsque le réservoir est plein.
- i** Vous devez ajouter le sel avant de démarrer la machine. De cette façon, le sel renversé est immédiatement

emporté et ne peut pas provoquer de rouille dans la machine. Si vous ne lavez pas immédiatement, faites fonctionner la machine à vide avec le programme le plus court.

- i** Étant donné que différentes marques de sel sur le marché ont des granulométries, et parce que la dureté de l'eau peut varier, cela peut prendre quelques heures pour dissoudre le sel dans l'eau. Par conséquent, l'indicateur de sel reste allumé pendant un certain temps après l'ajout de sel dans la machine.

### Détergent lave-vaisselle

Vous pouvez utiliser la lessive sous forme de poudre, de liquide/gel ou de comprimé dans la machine.

- !** Utilisez uniquement des détergents destinés à être utilisés dans les lave-vaisselle. Nous vous recommandons de ne pas utiliser de détergents contenant du chlore et du phosphate car ils sont nocifs pour l'environnement.

### Ajouter du détergent

- i** Faites attention aux avertissements sur l'emballage du détergent afin d'obtenir de meilleurs résultats de lavage et de séchage. Veuillez contacter le fabricant de détergent pour d'autres questions.

- !** Ne pas utiliser de solvants dans le distributeur. Il y a un risque d'explosion !

Placez le détergent dans le distributeur de détergent juste avant d'allumer la machine comme indiqué ci-dessous.

1. Poussez le verrou vers la droite pour ouvrir le couvercle du distributeur (A) (selon le modèle).

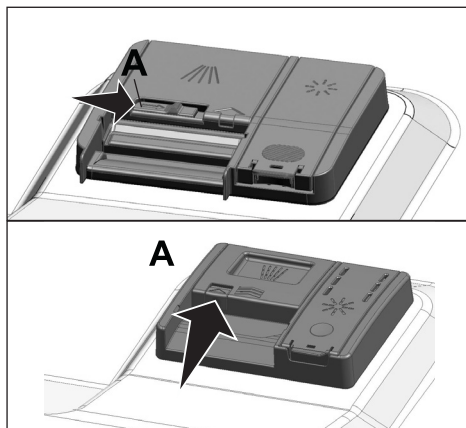

2. Placez la quantité suggérée de poudre, de liquide/gel ou de comprimé dans le réservoir.

- i** Il y a des repères de niveau dans le distributeur de détergent pour vous aider à utiliser la bonne quantité de détergent. Lorsqu'il est rempli à ras bord, le distributeur de détergent contient 45 cm<sup>3</sup> de détergent. Ajoutez jusqu'à un repère de niveau de 15 cm<sup>3</sup> ou 25 cm<sup>3</sup> dans le distributeur de détergent en fonction du niveau de remplissage de la machine et/ou du degré de

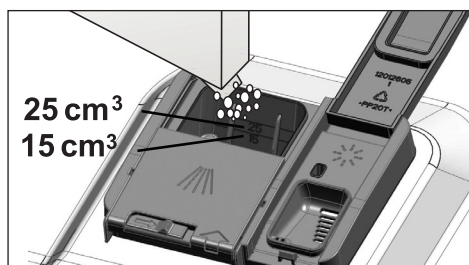

3. Appuyez sur le couvercle du distributeur de détergent pour le fermer. Lors de la fermeture du couvercle, un "clac" retentit.

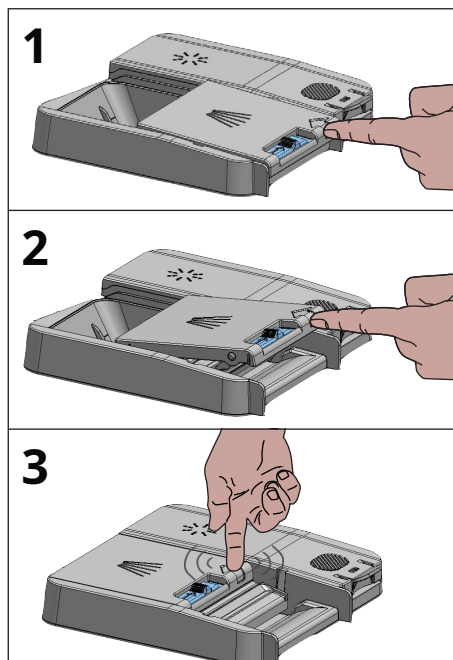

- i** Utilisez une lessive en poudre ou liquide/gel en programmes courts sans pré-lavage, car la solubilité de la lessive en pastilles change avec la température et le temps.

### Tablettes de détergent

En plus des tablettes de détergent habituelles, il existe également des tablettes détergentes disponibles dans le commerce qui présentent un effet de sel adoucisseur d'eau et/ou d'agent de rinçage. Certains types de ces détergents

contiennent des composants spéciaux tels que des agents de protection pour le verre et l'acier inoxydable. Ces comprimés

montrent leur effet jusqu'à un certain niveau de dureté de l'eau (21°dH). Le sel adoucisseur d'eau et le produit de rinçage doivent également être utilisés avec le détergent si la dureté de l'eau est supérieure au niveau indiqué.

- i** Les meilleurs résultats de lavage au lave-vaisselle sont obtenus en utilisant le

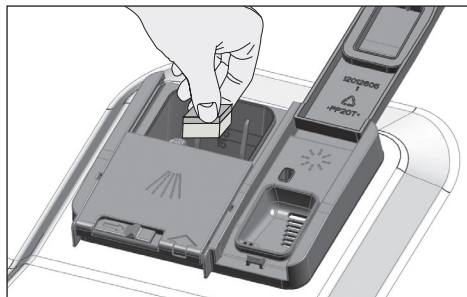

- i** Suivez les instructions du fabricant de détergent sur l'emballage lorsque vous utilisez des tablettes de détergent.
- i** Contactez le fabricant de détergent si votre vaisselle est humide et/ou si vous voyez du calcaire, en particulier sur vos verres après la fin du cycle de lavage lorsque vous utilisez une pastille de détergent.

### Lorsque vous passez de la lessive en tablette à la lessive en poudre :

1. Assurez-vous que les réservoirs de sel et de produit de rinçage sont pleins.
2. Réglez la dureté de l'eau au niveau le plus élevé et videz la machine travailler.
3. Après le cycle de lavage à vide, reportez-vous au manuel et réglez niveau de dureté de l'eau en fonction de l'alimentation en eau.
4. Réglez les bons produits de rinçage.

#### produit de rinçage

**i** Le liquide de rinçage utilisé dans les lave-vaisselle est une combinaison spéciale qui vise à un séchage plus efficace et à la prévention des taches d'eau ou calcaire sur les articles lavés. Pour cette raison, il faut faire attention au produit de rinçage dans le réservoir de produit de rinçage et utiliser des produits de rinçage exclusivement

destiné aux lave-vaisselle.

1. Ouvrez le couvercle du réservoir de liquide de rinçage à l'aide du loquet.

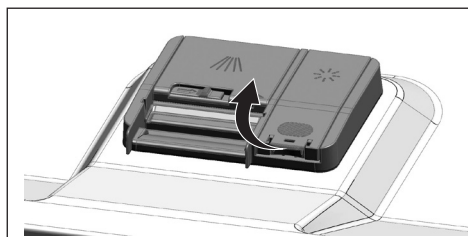

2

†

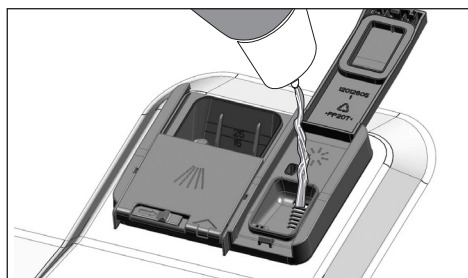

3. Appuyez légèrement sur le point (B) du couvercle du réservoir pour le fermer.

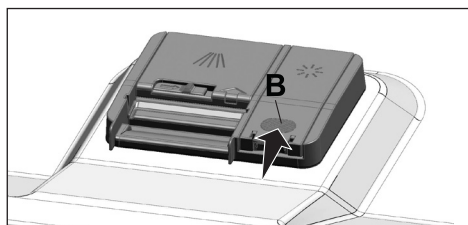

4. S'il reste des taches sur la vaisselle après le lavage, le niveau doit être augmenté et si une traînée bleue reste après avoir frotté à la main, le niveau doit être abaissé. Il est réglé sur la position 3 par défaut.

**i** Le réglage du liquide de rinçage est décrit sous « Réglage de la quantité de liquide de rinçage » dans la section Fonctionnement de la machine.

**i** Essuyez tout produit de rinçage renversé à l'extérieur du réservoir. Un déversement accidentel de produit de rinçage provoquera de la mousse et réduira finalement le lavage de la vaisselle performance.

### Articles non adaptés au lavage au lave-vaisselle

† Ne lavez jamais de vaisselle souillée de cendres de cigarettes, de résidus de bougies, de vernis, de teintures, de produits chimiques, etc. Lave-vaisselle.

† Ne lavez pas l'argenterie et les couverts avec des parties en bois ou en os, des pièces collées ou non résistantes à la chaleur, ni le cuivre et l'étamé. récipients au lave-vaisselle.

**i** Les impressions décoratives sur la porcelaine et les articles en aluminium et en argent peuvent se décolorer ou devenir ternes après le lavage au lave-vaisselle, tout comme le lavage à la main. Certains types de verre et de cristal sensibles peuvent devenir ternes avec le temps. Nous

vous recommandons de vérifier si la vaisselle que vous allez acheter convient au lavage en Lave-vaisselle.

## Mettre la vaisselle au lave-vaisselle

Selon la capacité de votre lave-vaisselle, vous ne pouvez utiliser votre lave-vaisselle de manière optimale en termes de consommation d'énergie et de performances de lavage et de séchage que si vous placez la vaisselle de manière ordonnée.

- † Essayez les grosses particules alimentaires (os, graines, etc.) de la vaisselle avant de la mettre au lave-vaisselle.
- † Placez les articles minces et étroits dans les sections centrales des paniers si possible.
- † Placez les articles très sales et volumineux dans le panier inférieur et les articles plus petits, délicats et légers dans le panier supérieur.
- † Placez les plats évidés tels que les bols, les verres et les casseroles à l'envers dans le lave-vaisselle. De cette façon, aucune eau ne peut rester dedans.



Pour éviter d'éventuelles blessures, placez toujours des objets tranchants et pointus tels que des fourchettes de service, des couteaux à pain, etc. à l'envers de manière à ce que leurs extrémités pointues soient orientées vers le bas ou à l'horizontale dans le porte-assiettes.

Retirez d'abord la vaisselle du panier inférieur et puis la vaisselle du panier supérieur.

Exemples d'autres plaques possibles  
chant des crémaillères

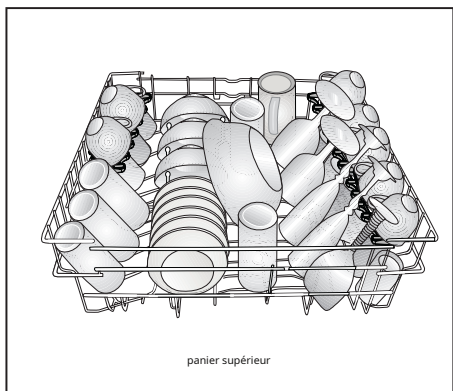
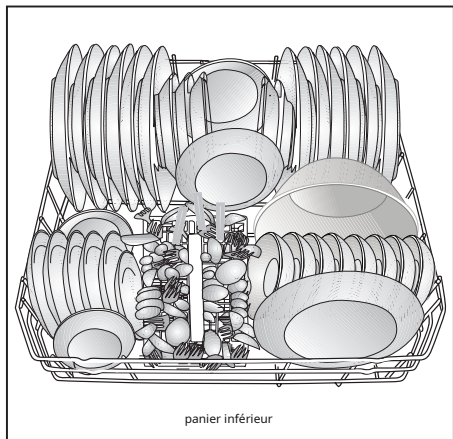

Mauvais emplacement

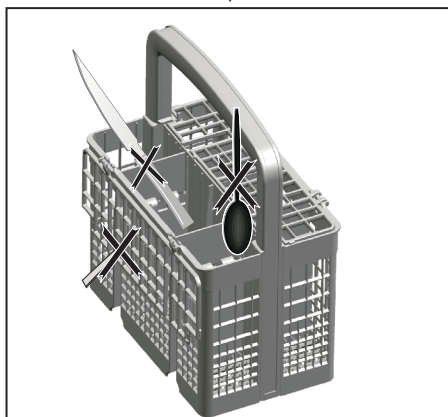

Mauvais emplacement

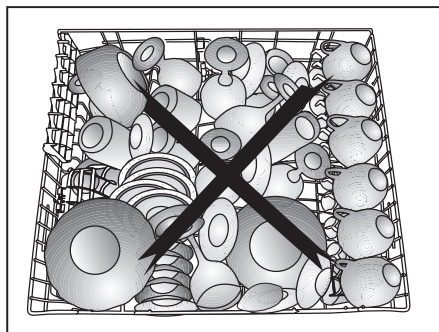
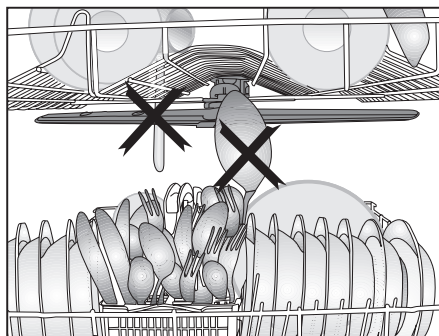
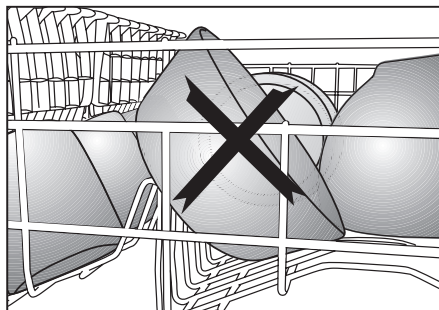
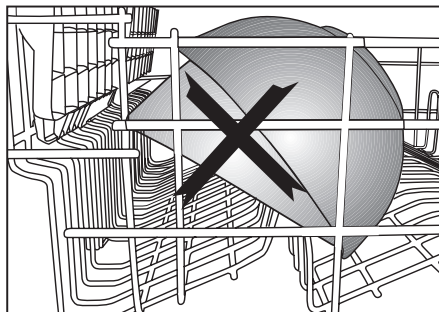

### panier à vaisselle en argent

(selon modèle)

Le panier à couverts est conçu pour laver vos couverts, tels que couteaux, fourchettes, cuillères, etc. de manière plus propre. Comme le panier à couverts peut être déplacé (A, B), vous pouvez créer un espace plus large tout en plaçant les assiettes dans le

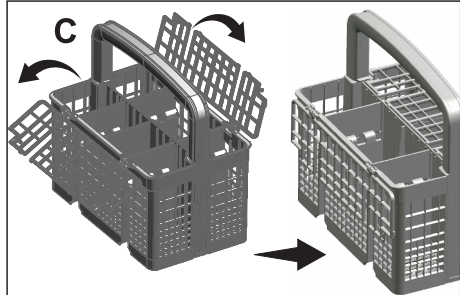
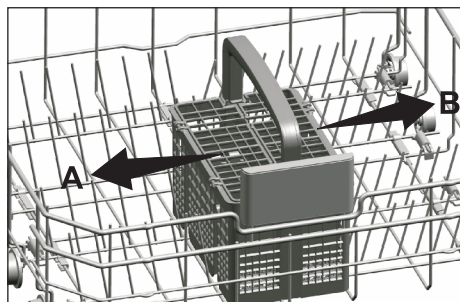

### panier à vaisselle en argent

(selon modèle)

Le panier à couverts est conçu pour laver vos couverts, tels que couteaux, fourchettes, cuillères, etc. de manière plus propre. Le panier à couverts pouvant être déplacé (A, B), vous pouvez créer un espace plus large tout en plaçant les assiettes dans le panier inférieur et libérer de l'espace pour vos plats de différentes tailles.

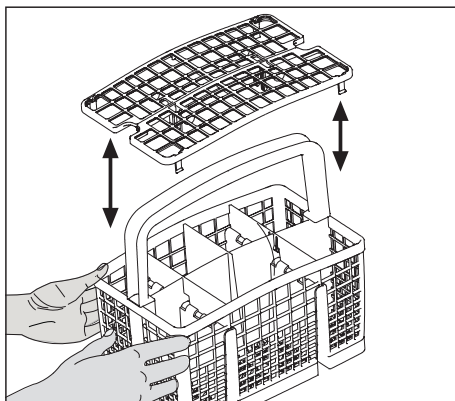
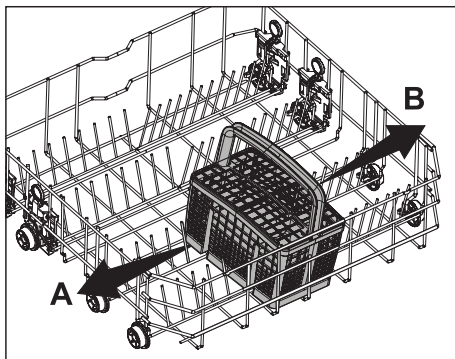

## Paniers inférieurs pliables

(selon modèle)

Les six grilles rabattables (A) dans le panier inférieur de la machine sont conçues pour faciliter le chargement des articles volumineux, tels que les casseroles, les bols, etc.

Vous pouvez créer de plus grands espaces en pliant chaque étagère individuellement ou toutes à la fois.

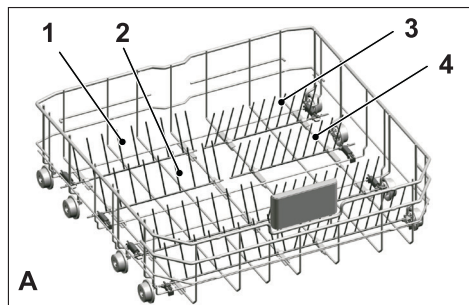

À  
supporter  
Hé  
la flèche  
sur  
supporter  
serrure (C).

n  
Et le  
e  
e

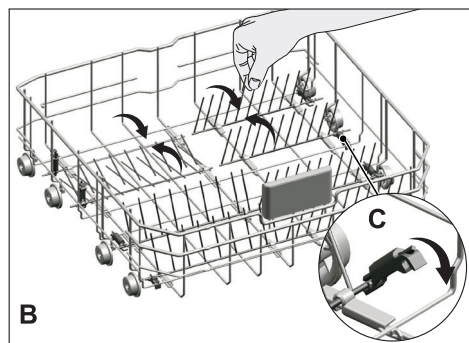

**i** Amener les grilles en position horizontale en les tenant par les extrémités peut les faire plier. Par conséquent, il est préférable d'amener les grilles centrales en position horizontale ou verticale en les tenant par les tiges et en poussant dans le sens de la flèche.

## Paniers inférieurs pliables

(selon modèle)

Les six grilles rabattables (A) dans le panier inférieur de la machine sont conçues pour faciliter le chargement des articles volumineux, tels que les casseroles, les bols, etc.

Vous pouvez créer de plus grands espaces en pliant chaque étagère individuellement ou toutes à la fois.

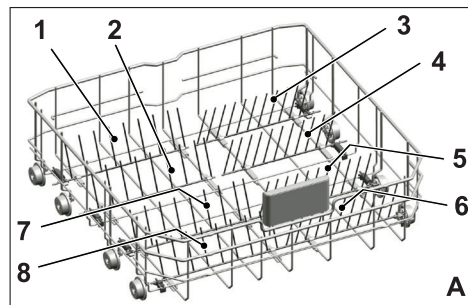

O  
St  
Hé  
pie  
St  
O  
serrure (C).

e  
dans  
Et le  
le  
la

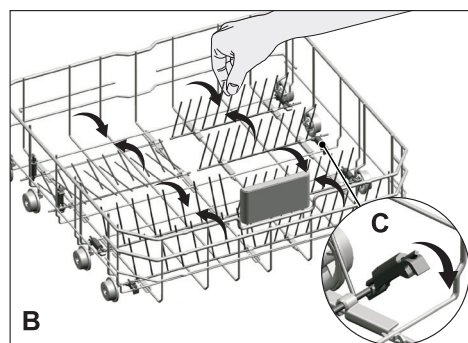

**i** Amener les grilles en position horizontale en les tenant par les extrémités peut les faire plier. Par conséquent, il est préférable d'amener les grilles centrales en position horizontale ou verticale en les tenant par les tiges et en poussant dans le sens de la flèche.

### Supports pour le lavage des plateaux

(selon modèle) Utilisez les supports pour laver la vaisselle dans le panier inférieur.

Reportez-vous à la section Utilitaires pour la sélection correcte du programme et de la fonction.

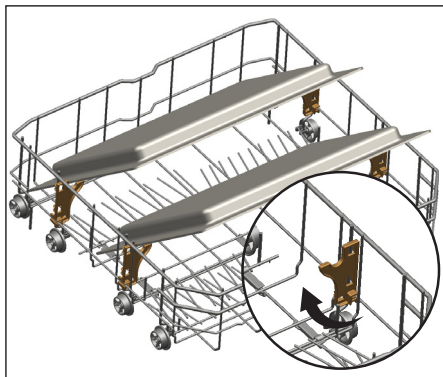

### Accessoire Soft Touch

(selon modèle)

L'accessoire SoftTouch situé dans le panier inférieur de votre machine assure un lavage en toute sécurité de votre verrerie délicate.

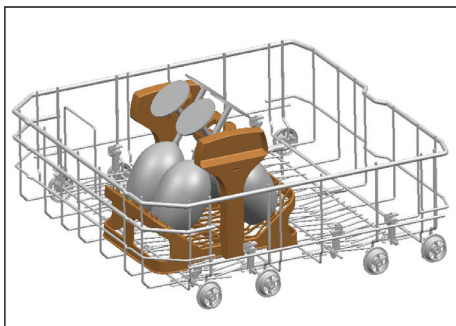

### Porte-verre du panier inférieur

(selon modèle)

Le porte-verre du panier inférieur de votre machine assure une sécurité lavage de grands et grands verres.

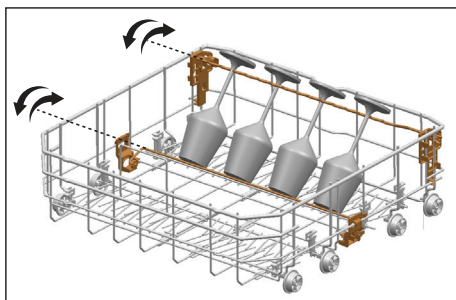

## Panier inférieur multifonctionnel / panier à vaisselle réglable en hauteur (selon modèle)

Cet accessoire dans le panier inférieur de votre machine vous permet de laver facilement des articles tels que des verres supplémentaires, de longues cuillères et des couteaux à pain.

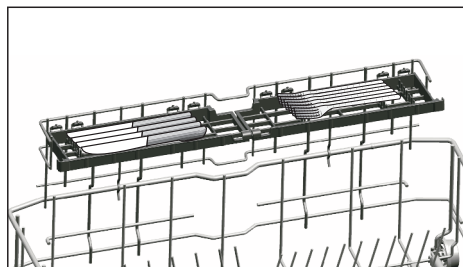
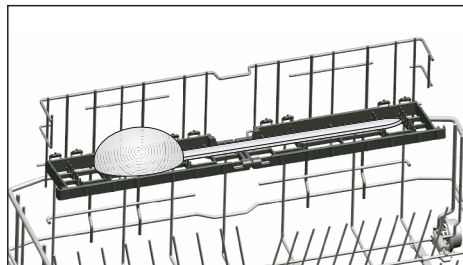
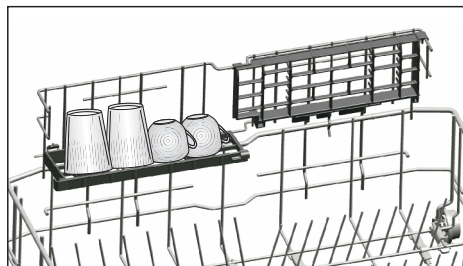

**i** Vous pouvez utiliser les paniers selon vos besoins en les déplaçant vers une position inférieure ou supérieure, ou en les fermant pour créer un espace plus large dans le panier inférieur.

**!** Assurez-vous que le pulvérisateur ne touche pas la vaisselle que vous avez placée sur les grilles.

Pour fermer les étagères :

1. Repliez la crémaillère (A).
2. Faites glisser la grille vers le haut (B).
3. Placer la grille en position verticale (C).
4. Faites glisser la grille vers le bas et verrouillez-la avec les languettes (D).

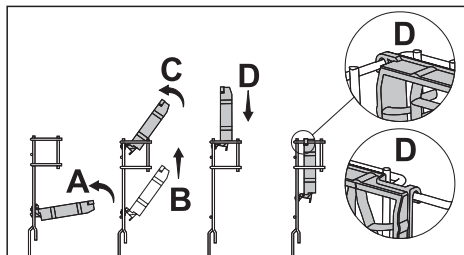

**i** Vous pouvez ouvrir les racks de la même manière dans l'ordre inverse.

Pour régler la hauteur des grilles : 1. Repliez la grille (E).

2. Faites glisser la grille vers le haut (F).
3. Ouvrez le panier au niveau souhaité (G).

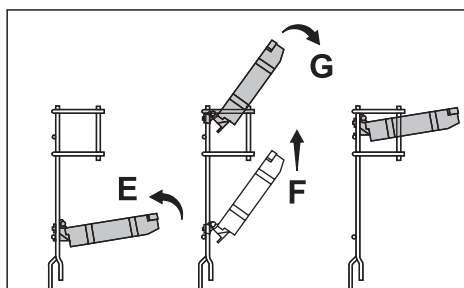

### Panier inférieur pour bouteilles

(selon modèle)

Le porte-bouteilles est conçu pour faciliter le lavage des articles longs avec une buse large. Vous pouvez retirer le porte-bouteilles du casier lorsqu'il n'est pas utilisé en le tirant des deux côtés (H).

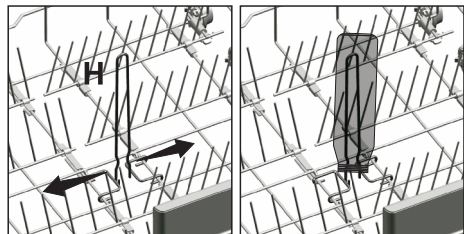

### Hauteur du panier supérieur- crémailière réglable

(selon modèle)

Utilisez les parties inférieure et supérieure des paniers réglables en hauteur du panier supérieur de la machine en les faisant coulisser vers le bas ou vers le haut selon la hauteur des verres, tasses, etc. (A, B, C).

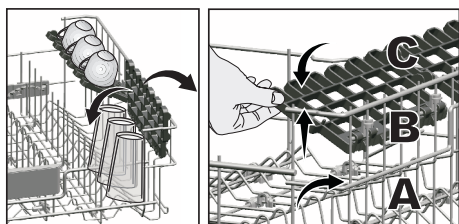

### panier supérieur

### rack de service multifonctionnel

(selon modèle)

Situé dans le panier supérieur de votre machine, cet accessoire vous permet de laver facilement des articles tels que des louches extra longues et des lames larges.

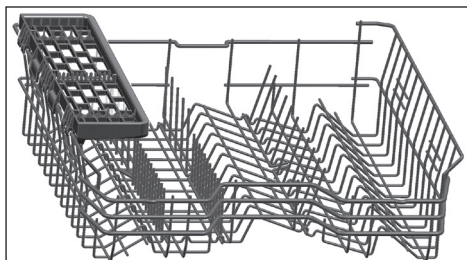

Vous pouvez soulever le panier supérieur du support de service polyvalent pour le retirer lorsque vous ne souhaitez pas l'utiliser.



Lorsque vous souhaitez réutiliser le support de service multifonctionnel du panier supérieur, vous pouvez facilement le fixer sur la partie latérale de votre panier supérieur.

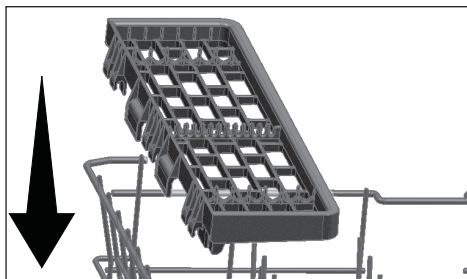

## Soutenir le chargeur frontal

(selon modèle)

Vous pouvez utiliser les supports du chargeur frontal si vous souhaitez laver un tiroir de votre panier inférieur.

Reportez-vous à la section Fonctions supplémentaires pour sélectionner le programme et la fonction appropriés.

Vous pouvez plier cette partie lorsqu'elle n'est pas utilisée afin de pouvoir mettre votre vaisselle dans le

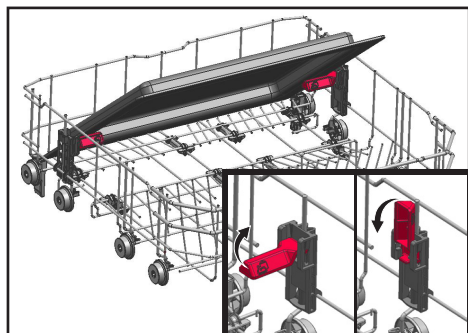

Vous pouvez également retirer la pièce si nécessaire, comme illustré aux figures 1 et 2.

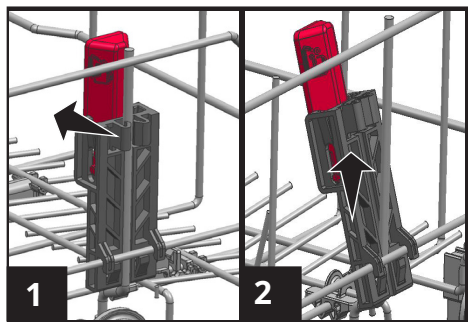

- i** Les supports du chargeur doivent être retirés comme indiqué sur les photos 1 et 2 pour les inspections des performances de la machine à effectuer conformément aux normes.

## panier supérieur

### support à vaisselle multifonctionnel

(selon modèle) Le panier à vaisselle multifonctions situé dans le panier supérieur de votre appareil facilite le chargement et le lavage de la vaisselle et des ustensiles de cuisine. Les compartiments pour verres à vin à l'avant de cet accessoire permettent de placer facilement votre verrerie de taille correcte dans le panier supérieur.

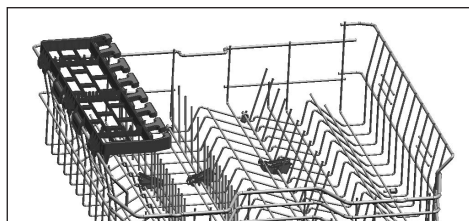

Vous pouvez retirer le panier à vaisselle polyvalent du panier supérieur en le soulevant lorsqu'il n'est pas utilisé.

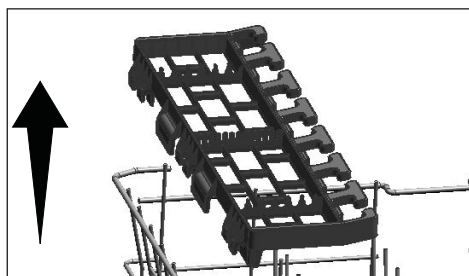

Vous pouvez réassembler le support de vaisselle polyvalent dans le panier supérieur sur le côté de votre panier supérieur pour une réutilisation facile.

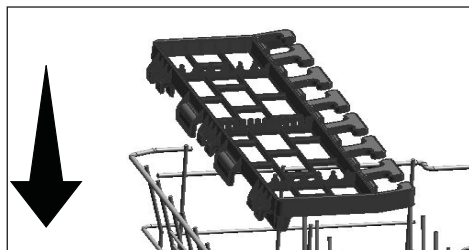

## Porte-bouteilles et assiettes sur le panier inférieur

(selon modèle)

(selon modèle)

Le porte-bouteilles et assiettes (A) sur le panier inférieur est conçu pour faciliter le lavage de la vaisselle sale plus haute ou avec des ouvertures étroites. Une fois les fils pliants placés horizontalement, vous pouvez placer des bouteilles sur les porte-bouteilles. Sécurisez vos bouteilles en les serrant avec la pince porte-bouteilles comme indiqué sur l'image ci-dessous.

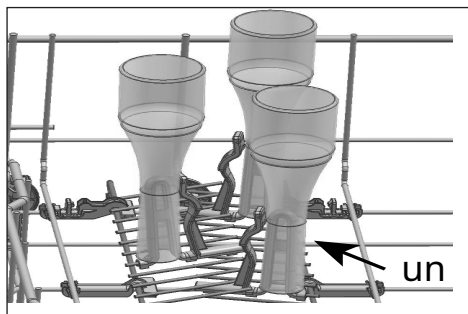

Lorsque vous placez les fils pliants verticalement, vous pouvez placer la vaisselle sans avoir à retirer les supports.

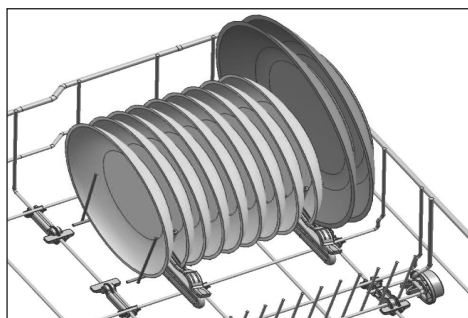

**i** Si vous tenez les fils par les extrémités lorsque vous les placez en position horizontale, ils peuvent être pliés. Pour cette raison, il est recommandé de tenir les fils par le bas lorsque vous les placez horizontalement ou verticalement.

## Réglage de la hauteur du panier supérieur

(selon modèle)

Le système de réglage de la hauteur du panier supérieur est conçu pour vous permettre de créer de grands espaces dans le compartiment supérieur et inférieur de la machine en régler le panier vers le haut ou vers le bas lorsqu'il est vide ou plein.

Ce mécanisme vous permet d'utiliser votre panier dans trois positions différentes, la position basse, centrale ou haute. Effectuez les étapes suivantes pour abaisser le ma lorsqu'il est en position haute :

1. Tenez les câbles du panier supérieur et soulevez la poignée du mécanisme comme indiqué sur la figure (A).
2. Abaissez le panier à la position inférieure suivante.
3. Relâchez le panier lorsqu'il s'accroche à la position inférieure suivante.

Si la hauteur n'est pas satisfaisante, répétez cette opération.

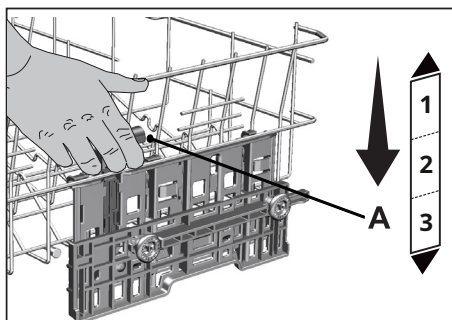

1. Pour soulever le panier, tout en tenant les câbles du panier, tirez le panier vers le haut avec les deux mains pendant que le panier est en position basse (B).
2. Relâchez le panier lorsqu'il est saisi en position haute avec un clic audible des mécanismes droit et gauche.

Si la hauteur n'est pas satisfaisante, répétez cette opération.

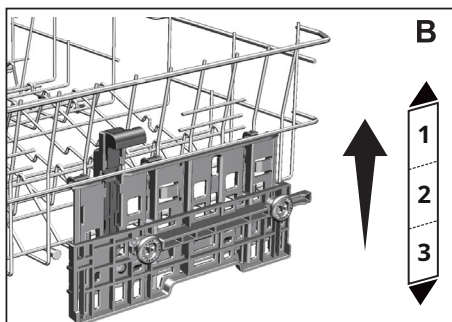

**i** Le mécanisme de mouvement peut ne pas fonctionner correctement si le panier supérieur est surchargé ou si la charge n'est pas correctement équilibrée. Et le panier peut tomber à la position inférieure suivante en cas de charge lourde.

**i** Assurez-vous que les ajusteurs à droite et à gauche du panier supérieur sont alignés.

## Réglage de la hauteur du panier supérieur

(selon modèle) Le réglage en hauteur du panier supérieur est conçu pour créer des espaces plus grands dans les parties inférieure et supérieure de votre machine, selon vos besoins, en réglant la hauteur dans les deux sens vers le haut ou vers le bas, lorsque votre panier est vide ou chargé.

Ce mécanisme vous permet d'utiliser votre panier dans trois positions différentes, à savoir en position basse, moyenne ou haute (1, 2, 3)

1. Pour soulever votre panier, tenez les fils du panier supérieur avec les deux mains pendant que le panier est dans la position la plus basse et tirez-le vers le haut (A).
2. Vous entendrez un "clac" des mécanismes droit et gauche, indiquant que le panier passe au niveau suivant

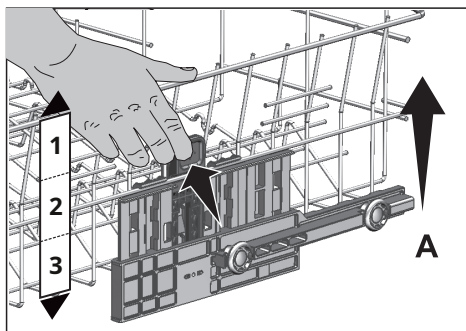

Pour abaisser le panier alors qu'il est en position haute ;

1. Prenez les fils du haut panier avec les deux mains, soulevez légèrement le panier et appuyez tout en libérant les loquets comme indiqué sur la figure (B).
- 2† Abaissez le panier de sa position actuelle position vers une position inférieure.
- 3† Relâchez le panier après qu'il atteint un niveau inférieur.

quelque chose

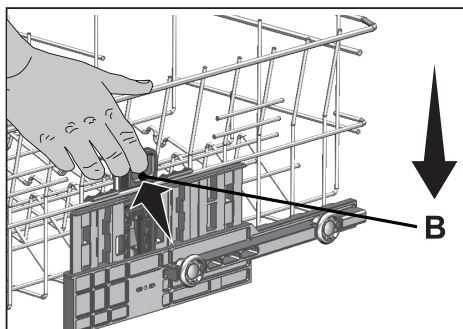

- i** Le mécanisme de mouvement peut ne pas fonctionner correctement si le panier supérieur est surchargé ou si la répartition du poids n'est pas équilibré. Dans des conditions sévères, il y a un risque qu'il tombe d'un niveau plus bas.
- i** Assurez-vous que le mécanisme de réglage a les mêmes positions sur les côtés droit et gauche du panier supérieur.

## Grilles pliables dans le panier supérieur

(selon modèle)

Vous pouvez utiliser des grilles pliables lorsque vous avez besoin de plus d'espace pour vos plats dans le panier supérieur de votre machine.

Pour amener les grilles pliables en position horizontale, saisissez le fil en position médiane et poussez-le dans le sens de la flèche sur la figure. Placez vos plus grands plats dans le dégagement

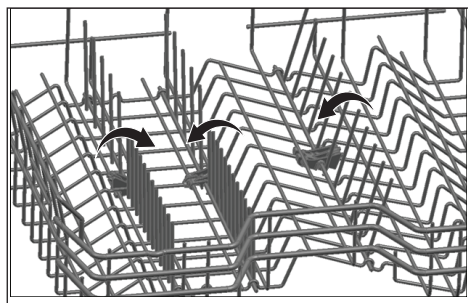

- i** Amener les grilles en position horizontale en les tenant par les extrémités peut les faire plier. Par conséquent, tenez les grilles métalliques par le bas tout en les déplaçant en position horizontale ou verticale.

## Réglage en hauteur avec crémaillère vide (selon modèle)

Dans ce modèle, la hauteur du panier supérieur peut être modifiée à l'aide des roues montées à deux hauteurs différentes.

Relâchez les loquets sur les rails droit et gauche du panier supérieur en les poussant vers l'extérieur.

Déployez complètement le rack .

Remplacez le rack dans les rails à la hauteur souhaitée

e se verrouille dans le bon

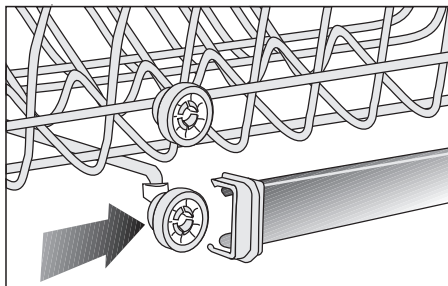
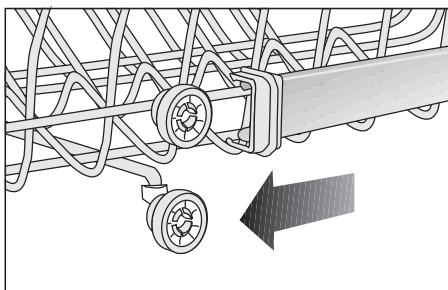
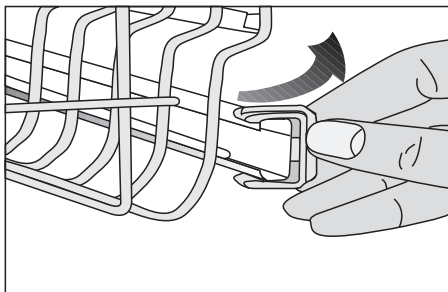

## Panier à couverts au dessus

(selon modèle)

Le panier à couverts ci-dessus est conçu pour laver vos couverts tels que fourchettes, cuillères, etc. en les plaçant entre les barrières du panier.

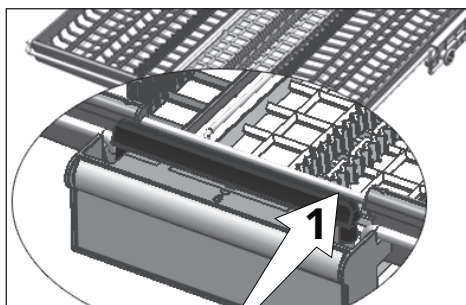
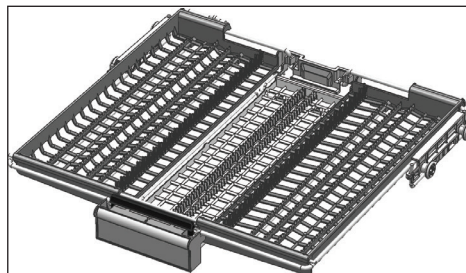

Dans les modèles à mouvements partiels, une pression sur la barre (1) du levier active le plateau central du panier pour qu'il vienne en position basse et déverrouille le système. Par exemple, les plateaux droit et gauche peuvent être utilisés comme pièces mobiles.

L'espace libéré par les bacs latéraux permet de charger des objets longs dans le panier supérieur.

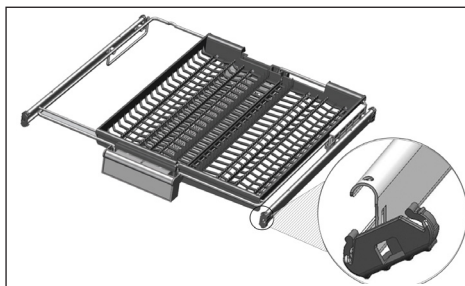
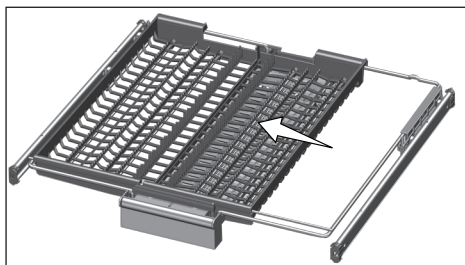

Lorsque le plateau central est dans la position la plus basse, vous pouvez charger des articles longs/hauts tels que des tasses à café, des louches, etc. dans le plateau. Lorsque les plateaux latéraux reposent contre deux parois latérales, la poignée peut être tirée pour soulever le plateau central et verrouiller le système.

## Panier à couverts

(selon modèle)

Le panier à couverts supérieur est conçu pour laver vos couverts, tels que fourchettes, cuillères, etc., en les plaçant entre les treillis du panier.

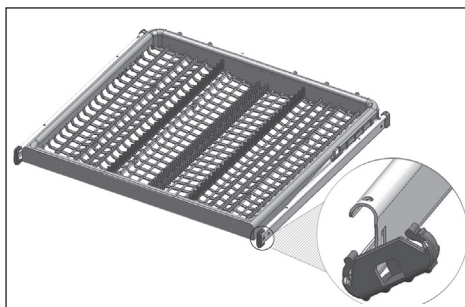

## 7- Fonctionnement du produit



Lisez la section "Sécurité

Instructions » en premier !



Lisez d'abord la section « Guide de démarrage rapide ».

### Touche d'alimentation

Lorsque vous appuyez sur le bouton d'alimentation, les voyants de l'écran s'allument en position ON. Les lumières s'éteignent en position OFF.

### Touche de sélection de programme / programme d'annulation

Sélectionnez le programme souhaité en appuyant sur le bouton de sélection de programme. Pour annuler le programme en cours, ouvrez la porte de la machine et appuyez sur le bouton Départ/Pause/Annulation du programme pendant 3 secondes.

Après le compte à rebours de 3 - 2 - 1, 0:01 s'affiche, la porte du produit se ferme et le processus de pompage est terminé. Le pompage sera terminé dans les 2 minutes et la machine émettra un avertissement sonore une fois terminé.

### Les touches de fonction

Si vous appuyez sur l'un des boutons de fonction pendant la sélection du programme ou la sélection du délai, vous entendrez un signal de touche d'acquiescement si la fonction correspondante est prise en charge par le programme sélectionné. La fonction est considérée comme sélectionnée lorsque le voyant de la fonction sélectionnée est allumé.

Pour annuler la fonction sélectionnée, maintenez enfoncée la touche de fonction jusqu'à ce que l'indicateur de fonction disparaisse.

### Préparation de l'appareil

1. Ouvrez la porte du lave-vaisselle.
2. Placez la vaisselle selon les instructions du manuel d'utilisation.
3. Assurez-vous que les buses supérieure et inférieure peuvent tourner librement.
4. Remplissez le compartiment à détergent avec suffisamment de détergent.

### Sélection du programme

1. Appuyez sur le bouton Marche/Arrêt pour allumer la machine.
2. Vérifiez que les indicateurs de sel et de liquide de rinçage s'allument et ajoutez du sel et/ou du liquide de rinçage si nécessaire.
3. Consultez le tableau "Données du programme et valeurs de consommation moyenne" pour déterminer quel programme de lavage convient à votre vaisselle.
4. Le programme sélectionné démarre dès que vous fermez la porte de la machine.

### Fonctions auxiliaires

Les cycles de lavage du lave-vaisselle sont conçus pour offrir le meilleur pour obtenir un effet nettoyant en fonction du type de salissure, du degré de salissure et des caractéristiques de la vaisselle.

Les fonctions auxiliaires vous aident à économiser du temps, de l'eau et de l'électricité.



Les fonctions auxiliaires peuvent entraîner des modifications de la durée du programme.



Certaines des fonctions secondaires ne peuvent pas être utilisées ensemble.



Les fonctions auxiliaires ne conviennent pas à tous les programmes de lavage. L'indicateur de la fonction auxiliaire non compatible avec le programme n'est pas activé.

### Fonction Hygiénique Intense (selon le modèle)

Conçu pour une utilisation où plus d'hygiène est nécessaire lors du lavage de la vaisselle. Cette fonction augmente les températures de lavage et de rinçage dans le cycle sélectionné et prolonge la durée de ces étapes dans le cycle.

Un cycle de rinçage supplémentaire est également effectué pour laver et rincer votre vaisselle de manière plus hygiénique.

## demi-charge

(selon

Celui-ci sera

a été complété

1. Mettez votre va

2. Allumez le ma  
test.

3. Choisissez le g  
sur le Hal  
load-ind  
afficher sur

4. Fermez la porte de la machine pour  
lancer le programme.

**i** Avec la fonction Demi-charge, vous pouvez utiliser à la fois l'eau et l'électricité lorsque vous utilisez le panier inférieur et supérieur de la machine épargner.

## Fonction TrayWash

(selon modèle)

Sélectionnez le programme Intensif 70°C et appuyez sur la touche de fonction pour activer cette fonction.

## Fonction tablette de détergent (selon modèle)

Fournit de meilleurs résultats de séchage des détergents à vaisselle polyvalents également connus sous le nom de détergents tout-en-un, tels que 2 en 1, 3 en 1, 4 en 1, 5 en 1, etc. en fonction de la dureté de l'eau du robinet.

**i** Si vous avez utilisé la fonction tablette lors du dernier cycle de lavage, la fonction tablette restera active dans le prochain programme de lavage que vous choisirez.

**i** La fonction de tablette de détergent peut entraîner des modifications de la durée du programme.

## Fonction Rapide+

(selon modèle)

Cette fonction raccourcit le cycle de lavage sélectionné et réduit la consommation d'eau en lavant sous haute pression.

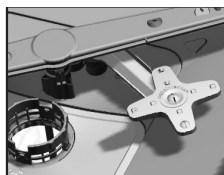

(selon

mannequin)

Le rotor AquaIntense  
situé sous le  
un faible rotor aide  
lors du lavage

vaisselle très sale placée sur le côté droit du panier inférieur. Vous obtiendrez de meilleurs résultats si vous placez la vaisselle la plus sale à l'avant droit.

**i** N'essayez pas de retirer le rotor AquaIntense !

## Fonction de super rinçage

(selon le modèle) Selon le type de détergent que vous utilisez si vous allez rincer, le meilleur détergent pour fournir un problème insoluble en enlevant la tache continuera d'affecter les performances de votre lave-vaisselle.

## Fonction de lavage en profondeur

(selon le modèle)

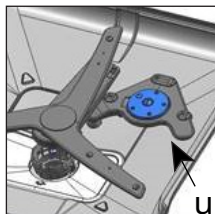

Les bouteilles/pots  
roue de machine à laver  
(A) sous le  
roue la plus basse, la  
possibilité votre  
bouteilles et plats  
un avec de la saleté tenace  
laver ça directement dans

le panier inférieur est placé selon le programme sélectionné.

**i** Lavage en profondeur N'essayez pas de retirer la turbine !

**i** Si vous sélectionnez cette fonction, le temps de lavage sera plus long.

**i** Le programme peut être utilisé comme fonction de lavage pour les bocaux ou les bouteilles, selon votre sélection.

## Fonction AquaActive

(selon modèle)

Cette fonction actionne la turbine inférieure avec une pression plus élevée et une vitesse plus élevée pour fournir un meilleur lavage pour la vaisselle comme les casseroles et les plats avec des saletés tenaces et séchées.

## Fonction SteamGloss

(selon modèle)

Cette caractéristique offre des performances de séchage supérieures. **Fonctions du menu**

### Paramètres (selon modèle)

Selon le modèle, vous trouverez un certain nombre de fonctions supplémentaires dans le menu des paramètres de votre produit.

Appuyez sur la touche menu pendant 3 secondes pour accéder à ces fonctions. Appuyez sur les touches <- et +> pour accéder à la fonction ou au réglage souhaité.

**i** Sur certains modèles, appuyer une fois sur la touche menu vous amènera au menu des paramètres.

Utilisez la touche de sélection pour modifier ou définir la fonction souhaitée et éteignez votre machine pour enregistrer les paramètres.

### Fonctions du sous-menu :

(selon modèle)

Fonction auto-séchage activée/désactivée



Marche/arrêt de la fonction de tablette de détergent



Fonction EverClean activée/désactivée



Fonction IonGuard activée/désactivée



Marche/arrêt automatique de la lessive liquide et de la fonction gel



Paramètre d'utilisation du détergent :

Niveau 1 : 10 ml de moins que la valeur par défaut

Niveau 2 : 5 ml de moins que la valeur par défaut

Niveau 3 : Utilisez la quantité standard de lessive liquide déterminée par le programme.

Niveau 4 : 5 ml de plus que la valeur par défaut

Niveau 5 : 10 ml de plus que la valeur par défaut

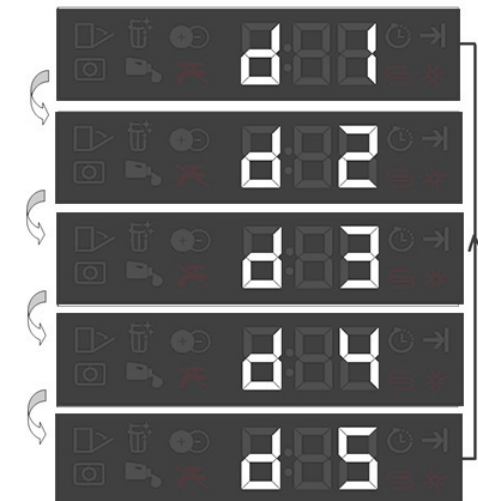

## Filtre EverClean

(selon modèle)

Avec cette fonction, votre microfiltre est nettoyé avec un système spécial à la fin du cycle de lavage et prêt pour la prochaine utilisation de la machine. Ce processus de nettoyage prolonge la période de nettoyage du microfiltre de 2 semaines à 3 mois et améliore le lavage

performance. Il est recommandé d'utiliser cette fonction dans n'importe quel cycle de lavage pour en tirer le meilleur parti.

## Fonction IonGuard

(selon le modèle) Appuyez sur le bouton IonGuard du panneau de commande pour activer la fonction IonGuard. Le système est activé par intermittence lorsque la fonction est active. La fonction empêche la formation d'odeurs dues à la détérioration. Lorsque la fonction est sélectionnée, elle est activée lorsque le produit est éteint. L'indicateur IonGuard clignote sur le panneau de commande et un bruit de ventilation peut être entendu. C'est normal. Le système s'active par intermittence tant que la fonction reste activée.

## Volume de la

### personnaliser le son d'avertissement

- Après avoir allumé votre machine, appuyez sur la touche menu pendant 3 secondes.
  -  Sur certains modèles, appuyer une fois sur la touche menu vous amènera au menu des paramètres.
- Appuyez sur les touches <- et +> pour passer au mode 'S:' sur l'écran.
- Chaque fois que vous appuyez sur le bouton de sélection, le volume son d'avertissement sur 'S:0' off, 'S:1' medium" et 'S:2' high.
- Éteignez la machine avec le bouton marche/arrêt pour enregistrer les modifications.

### Auto-séchage

(Selon modèle) Grâce à la fonction « SelfDry » de votre machine, l'efficacité de séchage de votre machine est améliorée et l'énergie est économisée. Il existe deux options, à savoir "OFF" et "ON".

Vous pouvez utiliser les paramètres du sous-menu pour modifier les paramètres « SelfDry ».

Lorsque vous activez cette fonction, la porte de votre machine s'ouvrira automatiquement à la fin du cycle de lavage.

-  L'ouverture automatique des portes ouvre les portes à la fin du cycle de lavage grâce aux "axes d'ouverture des portes". Ce processus prend environ 2 minutes. Ne pas forcer la fermeture de la porte en cas de coupure de courant pendant la sortie des axes. L'opération doit être terminée et les arbres rétractés lorsque le courant est rétabli.

-  La fonction SelfDry peut entraîner des changements de durée de cycle.

## Éclairage au sol

### Avertissement pour indiquer que la machine est en phase de lavage

(selon modèle)

Votre machine réfléchit la lumière sur le sol pendant le processus de lavage. Ce voyant s'éteindra lorsque le processus de lavage sera terminé.

 L'éclairage au sol s'active automatiquement au démarrage du programme de lavage et reste allumé jusqu'à la fin du programme.

 L'éclairage au sol ne peut pas être annulé par l'utilisateur.

### Éclairage intérieur

(selon modèle) Certains modèles sont équipés d'une lampe pour éclairer l'intérieur du lave-vaisselle lorsque vous ouvrez la porte.

1. Après avoir allumé votre machine, appuyez sur la touche des paramètres du menu pendant 3 secondes.

 Sur certains modèles, appuyer une fois sur la touche menu vous amènera au menu des paramètres.

2. Appuyez sur les touches <- et +> pour passer au mode 'L:' sur l'écran. Sélectionnez le mode souhaité avec le bouton de sélection. En position 'L:0' l'éclairage intérieur est éteint et en position 'L:1' l'éclairage est allumé.

3. Éteignez la machine avec le bouton marche/arrêt pour enregistrer les modifications.

## Planification du temps de lavage

### Retard

Si un tarif d'électricité réduit est appliqué dans votre région, vous pouvez utiliser la fonction Report pour faire laver la vaisselle pendant les heures où ce tarif s'applique.

Vous pouvez différer le démarrage du programme sélectionné jusqu'à 24 heures.

1. Sélectionnez le programme de lavage et toutes les fonctions auxiliaires et appuyez sur le bouton Delay.
2. Lorsque vous appuyez sur la touche Delay, la ligne d'information affiche "0:30" et l'indicateur Delay clignote.
3. Réglez l'heure souhaitée en appuyant sur le bouton Delay. Le temps de retard augmente par incréments de 30 minutes jusqu'au point 6 heures à chaque pression de touche. Après cela, le temps de retard augmente par incréments de 1 heure jusqu'au point de 24 heures.
4. Fermez la porte de votre machine après avoir réglé le départ différé. Une fois la temporisation écoulée, le programme sélectionné démarre automatiquement.

### Modifier les paramètres lorsque la fonction Delay est activée

Lorsque la fonction Départ différé est activée, vous ne pouvez pas modifier le programme de lavage, les fonctions auxiliaires ou la durée du départ différé.

 Le programme et les fonctions auxiliaires ne peuvent pas être réglés/modifiés après le démarrage du programme.

### Pour annuler la fonction de délai

1. Appuyez et maintenez enfoncés les boutons de sélection de programme et d'annulation de programme pendant 3 secondes.
2. '3', '2', '1' apparaît sur l'affichage lorsque vous appuyez sur les boutons de sélection de programme et d'annulation de programme

tient. L'indicateur de report s'éteindra à la fin du processus d'annulation si le processus de report a été annulé.

**i** Vous pouvez sélectionner et démarrer un nouveau programme après l'annulation de la fonction Delay.

**i** Vous ne pouvez plus régler le délai une fois le programme démarré.

## Démarrer le programme

Après avoir sélectionné le programme et les fonctions auxiliaires, fermez la porte de la machine pour la démarrer.

**i** En fonction de la dureté de l'eau du robinet, la machine adoucit l'eau. Le temps de lavage peut changer au cours d'un programme en raison de la température ambiante de votre machine, de la température de l'eau du robinet et de la quantité de vaisselle.

**i** Veillez à ne pas ouvrir la porte du lave-vaisselle lorsque la machine est en marche. Attention, de la vapeur peut sortir de la machine lorsque vous ouvrez la porte.

**i** La machine reste silencieuse pendant un moment en mode pause pour vider la machine et la vaisselle d'eau et pour nettoyer l'adoucisseur d'eau. Après ce processus, le lave-vaisselle reprend le séchage.

## Annuler un programme

Appuyez et maintenez enfoncés les boutons de sélection de programme et d'annulation de programme pendant 3 secondes. Relâchez les boutons lorsque le voyant Départ/Pause commence à clignoter. Après avoir fermé la porte de la machine, la vidange se fera en 2 minutes et la machine émettra un bip lorsqu'elle sera terminée.

**i** Des résidus de détergent ou de produit de rinçage peuvent rester dans le

machine et/ou sur la vaisselle selon la phase du programme lors de l'annulation.

## Indicateur de sel ( )

Vérifiez l'indicateur de sel à l'écran pour voir s'il y a suffisamment de sel adoucissant dans le lave-vaisselle. Remplissez le sel récipient avec du sel lorsque l'indicateur d'avertissement apparaît sur l'écran de la machine.

**i** Le réglage du niveau de dureté de l'eau est expliqué dans le chapitre sur l'adoucisseur d'eau.

## Indicateur de liquide de rinçage ( )

Vérifiez l'indicateur de liquide de rinçage sur l'écran pour voir s'il y a suffisamment de liquide de rinçage dans le lave-vaisselle. Remplissez le réservoir de liquide de rinçage avec du liquide de rinçage lorsque l'indicateur d'avertissement apparaît dans le l'affichage de la machine.

## Réglage de la quantité de liquide de rinçage

1. Après avoir allumé votre machine, appuyez sur le bouton Menu pendant 3 secondes.

**i** Sur certains modèles, appuyer une fois sur la touche menu vous amènera au menu des paramètres.

2. Utilisez les touches <- et +> pour avancer jusqu'à « P : » sur l'affichage.

3. Réglez le niveau correct avec le bouton de sélection.

4. Appuyez sur le bouton Marche/Arrêt pour enregistrer le réglage.

Pas de liquide de rinçage rempli en position de lavage P:0.

1. la dose de liquide de rinçage est remplie en position P:1.

2 doses de liquide de rinçage sont remplies en position P:2.

3 doses de liquide de rinçage sont remplies en position P:3.

4 doses de liquide de rinçage sont remplies en position P:4.

### Fin du programme

**i** Lorsque la durée du programme choisi arrive à expiration, un signal sonore vous avertit d'éteindre la machine. Ce signal sonore avertit à certains intervalles avant de se déclencher.

Le voyant de fin de programme s'allume lorsque le programme de lavage est terminé. 1. Ouvrez la porte de la machine.

2. Appuyez sur le bouton Marche/Arrêt pour éteindre la machine.

3. Fermez le robinet.

4. Retirez la fiche de la prise.

**i** Pour économiser de l'énergie, le produit s'éteindra automatiquement une fois le programme terminé ou si le programme n'a pas démarré.

**i** Laissez la vaisselle propre dans la machine pendant environ 15 minutes pour qu'elle refroidisse. La vaisselle propre séchera plus rapidement si vous laissez la porte de la machine légèrement ouverte pendant cette phase. Ce processus augmente l'efficacité de séchage de la machine.

### Avertissement de coupure d'eau

Si l'alimentation en eau est coupée ou si le robinet est fermé, la machine ne pourra pas prélever d'eau et le symbole E:02 clignotera sur l'indicateur de programme. Le programme de lavage sera interrompu tant que le problème persiste, l'alimentation en eau étant régulièrement contrôlée par la machine ; lorsque l'alimentation en eau est rétablie, après un court instant le symbole E:02 disparaît et le programme de lavage reprend.

### Avertissement pour

#### inondation

Si la machine aspire trop d'eau ou s'il y a une fuite dans une pièce, la machine le détectera et le symbole E:01 sur l'indicateur de programme clignotera. Tant que l'inondation continue, l'algorithme de protection sera actif et tentera de drainer l'eau. Lorsque l'inondation est arrêtée et que la sécurité est assurée, le symbole E:01 disparaît. Si E:01 ne disparaît pas, il y a un défaut permanent. Dans ce cas, un centre de service agréé doit être contacté.

### InnerClean

(selon modèle)

Nous vous recommandons d'exécuter ce programme tous les 1 à 2 mois pour nettoyer et maintenir l'hygiène de la machine. Exécutez le programme avec un vide Lave-vaisselle. Pour un résultat efficace, nous vous recommandons d'utiliser un détergent spécial pour nettoyer la machine.

**i** Utilisez le Programme de nettoyage de la machine pas pour laver la vaisselle. Le programme utilise de l'eau très chaude qui est nocive pour la vaisselle.

## 7-Entretien et nettoyage

**!** Lisez la section "Sécurité

Instructions » en premier !

**!** Débranchez le produit et fermez le robinet avant de commencer toute procédure de nettoyage.

**i** Ne pas utiliser d'abrasifs pour le nettoyage 1. Ressources.

**i** Pour que la machine continue de fonctionner efficacement, nettoyez le filtre et les turbines au moins une fois par semaine.

Si la machine est nettoyée régulièrement, la durée de vie est prolongée et vous rencontrerez moins de problèmes.

### Nettoyer l'extérieur du produit

**REMARQUE** Nettoyez délicatement l'extérieur des joints de porte du produit avec un détergent doux et un chiffon humide. Essuyez le « panneau de commande » uniquement avec un chiffon humide.

### Nettoyage de l'intérieur du produit

† Nettoyez l'intérieur de la machine tous les mois en faisant fonctionner la machine à la température la plus élevée possible avec un détergent ou un agent de nettoyage spécial. Cela élimine les résidus et le calcaire dans la machine.

† S'il reste de l'eau dans la machine, vidangez l'eau en exécutant les procédures sous la rubrique « Annuler le programme ». Si l'eau ne peut pas être vidangée, retirez les filtres comme indiqué dans la section « Nettoyage des filtres » et vérifiez s'il y a des résidus.

dépôts qui se sont accumulés au fond de la machine et bloquent le passage de l'eau.

### Nettoyage des filtres

Nettoyez les filtres au moins une fois par semaine pour maintenir la machine en marche efficacement. Vérifiez s'il y a des résidus alimentaires sur les filtres. S'il y a des résidus alimentaires, retirez-les et rincez abondamment sous l'eau courante.

Tournez l'ensemble microfiltre (1) et filtre grossier (2) dans le sens inverse des aiguilles d'une montre et retirez-le du boîtier.

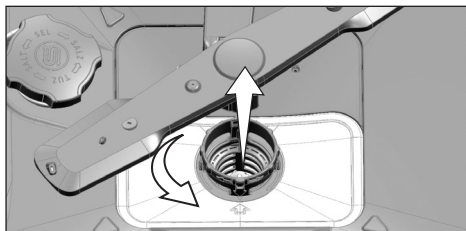
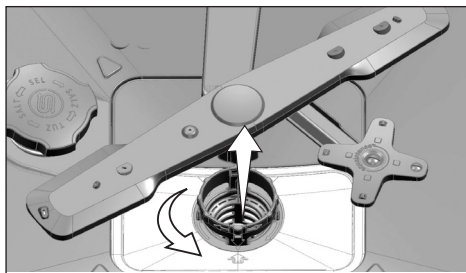

2. Retirez le filtre en métal/plastique (3) du

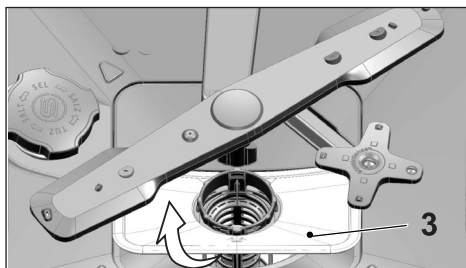

3. Appuyez sur les deux loquets du filtre grossier vers l'intérieur et détachez le filtre grossier de l'ensemble.

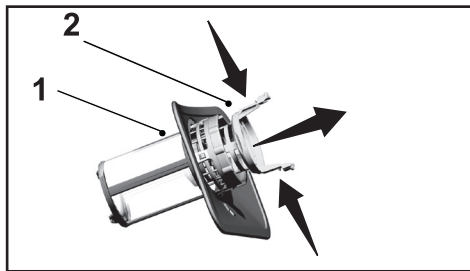

4. Nettoyez les trois filtres sous l'eau du robinet à l'aide d'une brosse.
5. Installez le filtre en métal/plastique.
6. Placez le filtre grossier dans le microfiltre.  
Assurez-vous qu'il est bien en place  
Tournez le filtre grossier vers la droite jusqu'à ce qu'un « clic » se fasse entendre.

**i** N'utilisez pas le lave-vaisselle sans filtre.

**i** Un placement incorrect des filtres réduit l'efficacité du lavage.

### Mécanisme de nettoyage micro-filtre (selon modèle)

**i** Le système de nettoyage avec microfiltre de votre machine assure un filtre 80% plus propre.

**i** Si votre machine est équipée d'un système d'auto-nettoyage du filtre, retirez le mécanisme de nettoyage avec microfiltre

(4) pas pour le nettoyage.

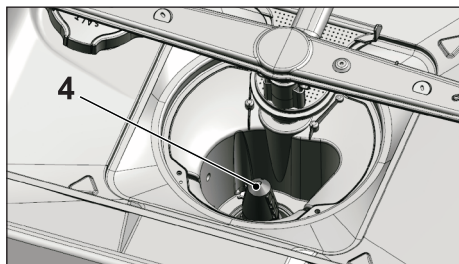

### Nettoyer le filtre du tuyau

Les impuretés de l'eau du robinet ou de votre propre installation d'eau (comme le sable, la saleté, la rouille, etc.) peuvent endommager la machine. Cela peut être évité par le filtre fixé au tuyau d'arrivée d'eau. Vérifiez régulièrement le filtre et le tuyau et nettoyez-les si nécessaire.

1. Fermez le robinet et retirez le tuyau.
2. Retirez le filtre et nettoyez-le sous l'eau courante du robinet.
- † 3. Remplacez le filtre propre dans le tuyau.
4. Raccordez le tuyau au robinet.

(selon modèle)

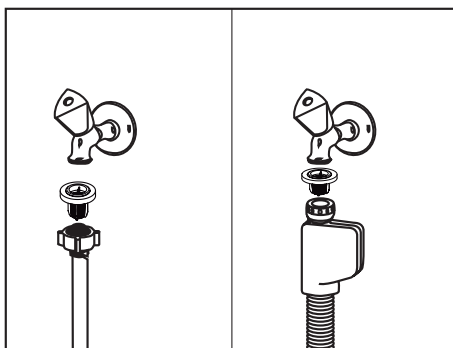

## Nettoyage des bras gicleurs

Pour un fonctionnement efficace de la machine, nettoyez les bras gicleurs au moins une fois par semaine.

### Bras gicleur inférieur

Vérifiez si les trous du bras gicleur inférieur (1) sont bouchés. S'ils sont obstrués, retirez le bras gicleur et nettoyez-le. Vous pouvez tirer le bras d'aspersion inférieur pour le retirer. (selon modèle)

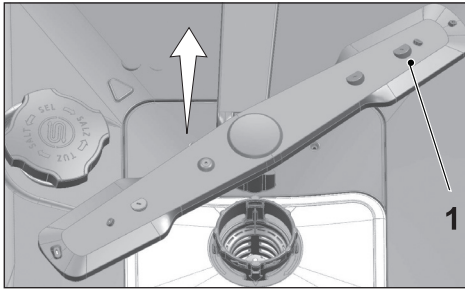

Vérifiez si les trous du système de bras gicleur inférieur sont bouchés. S'il est obstrué, retirez et nettoyez l'ensemble du bras gicleur. (selon modèle)

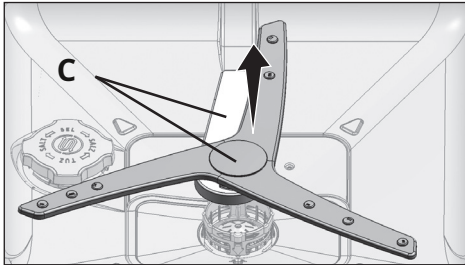

Pour nettoyer l'ensemble du bras gicleur, tenez les points (C) d'une main et tirez vers le haut pour les retirer. Après le nettoyage, inversez la procédure pour remonter.

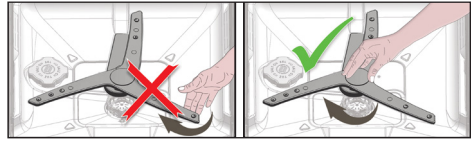

**i** N'essayez pas de faire pivoter le bras gicleur en le tenant par les extrémités. Le système d'entraînement du bras gicleur peut se casser si vous essayez de tordre les extrémités.

### Haut du bras gicleur

Vérifiez si les trous du bras gicleur supérieur (1) sont obstrués. S'ils sont obstrués, retirez le bras gicleur et nettoyez-le. Tournez l'écrou dans le sens antihoraire pour retirer le bras gicleur supérieur.

Lors du remplacement du bras d'aspersion, assurez-vous que l'écrou est au-dessus de g

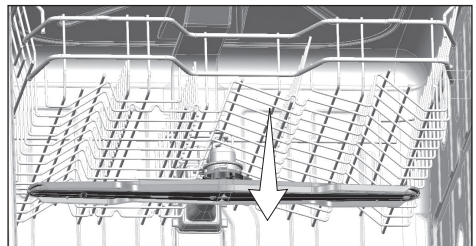
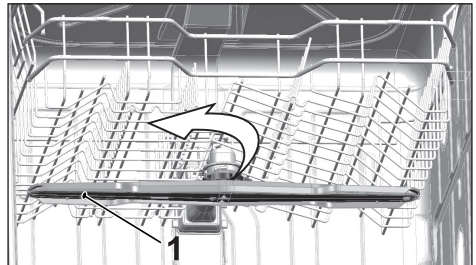

## 8- Dépannage

### La machine ne démarre pas.

- † Le câble d'alimentation n'est pas connecté à la prise secteur. >>> Vérifiez si le câble d'alimentation est connecté à la prise murale.
- † Le fusible a sauté. >>> Vérifiez les fusibles dans la maison.
- † L'eau est fermée. >>> Assurez-vous que le robinet d'arrivée d'eau est ouvert.
  
- † La porte de la machine est ouverte. >>> Assurez-vous d'avoir fermé la porte de la machine.
- † Le bouton Marche/Arrêt n'a pas été enfoncé. >>> Assurez-vous d'avoir allumé la machine en appuyant sur le bouton Marche/Arrêt.

### La vaisselle n'a pas été lavée

- † La vaisselle n'est pas correctement placée dans la machine. >>> Chargez la vaisselle comme décrit dans le manuel d'utilisation.
- † Le programme sélectionné ne convient pas. >>> Sélectionnez un programme avec une température plus élevée et un temps de cycle plus long.
- † Les bras gicleurs sont bloqués. >>> Avant de démarrer le programme, tournez manuellement les bras d'aspersion inférieur et supérieur pour vérifier qu'ils peuvent tourner librement.
  
- † Les trous des bras gicleurs sont bouchés. >>> Les orifices des bras d'aspersion inférieur et supérieur peuvent être obstrués par des particules alimentaires, telles que des pépins de citron. Nettoyez régulièrement les bras gicleurs comme indiqué dans la section « Nettoyage et entretien ».
- † Les filtres sont bouchés. >>> Vérifiez si le système de filtrage est propre. Nettoyez régulièrement le système de filtre comme indiqué dans la section « Nettoyage et entretien ».
- † Les filtres sont mal installés. >>> Vérifiez le système de filtrage et assurez-vous que les filtres sont correctement installés.
- † Les paniers sont surchargés. >>> Ne chargez pas les paniers au-delà de leur capacité.
- † Le détergent a été stocké dans des conditions inappropriées. >>> Ne stockez pas les emballages de lessive en poudre dans des environnements humides. Si possible, conservez-le dans un récipient fermé. Nous vous recommandons d'utiliser des pastilles détergentes faciles à ranger.
  
- † Pas assez de détergent a été utilisé. >>> Lorsque vous utilisez de la lessive en poudre, adaptez la quantité au degré de salissure de la vaisselle et/ou aux spécifications du programme. Nous vous recommandons d'utiliser des tablettes de détergent pour des résultats optimaux.
  
- † Pas assez de liquide de rinçage a été utilisé. >>> Vérifiez l'indicateur de liquide de rinçage et ajoutez du liquide de rinçage si nécessaire. Augmentez le réglage du liquide de rinçage si la machine contient suffisamment de liquide de rinçage.

- † Le couvercle du compartiment à détergent est resté ouvert. >>> Assurez-vous que le couvercle du compartiment à détergent est bien fermé après avoir ajouté du détergent.

### **La vaisselle n'est pas sèche à la fin du cycle**

- † La vaisselle n'est pas correctement placée dans la machine. >>> Chargez la vaisselle de manière à ce qu'il ne reste pas d'eau dedans.
- † Pas assez de liquide de rinçage a été utilisé. >>> Vérifiez l'indicateur de liquide de rinçage et ajoutez du liquide de rinçage si nécessaire. Augmentez le réglage du liquide de rinçage si la machine contient suffisamment de liquide de rinçage.
- † La machine est vidée immédiatement après la fin du programme. >>> Ne déchargez pas votre machine immédiatement après le lavage. Ouvrez légèrement la porte et attendez que la vapeur à l'intérieur se dissipe. Déchargez les plats lorsqu'ils ont refroidi à la température du toucher. Commencez par décharger le panier inférieur. Cela empêche l'eau résiduelle sur la vaisselle du panier supérieur de tomber sur la vaisselle du panier inférieur.
- † Le programme sélectionné ne convient pas. >>> La température de rinçage étant basse pour les programmes courts, le séchage s'effectue également à basse température. Choisissez des programmes plus longs pour de meilleures performances de séchage.
- † La surface de la casserole est endommagée. >>> De bonnes performances de lavage ne peuvent pas être obtenues si les ustensiles de cuisson ont des surfaces endommagées. De tels ustensiles de cuisine ne sont pas non plus considérés comme adaptés à une utilisation d'un point de vue hygiénique. L'eau ne peut pas s'écouler facilement des surfaces endommagées. Il n'est pas recommandé de laver ces ustensiles de cuisine au lave-vaisselle.
- i** Il est normal d'avoir des problèmes de séchage avec les ustensiles de cuisine revêtus de téflon. Ceci est lié à la structure du téflon. Étant donné que la tension superficielle du téflon et de l'eau est différente, les gouttelettes d'eau restent sur la surface du téflon sous forme de perles.

### **Des taches de thé, de café ou de rouge à lèvres restent sur la vaisselle.**

- † Le programme sélectionné ne convient pas. >>> Sélectionnez un programme avec une température plus élevée et un temps de cycle plus long.
- † La surface de la casserole est endommagée. >>> Les taches de thé et de café ou d'autres taches colorées ne peuvent pas être enlevées au lave-vaisselle si elles ont été absorbées par la surface endommagée. De bonnes performances de lavage ne peuvent pas être obtenues si les ustensiles de cuisson ont des surfaces endommagées. De tels ustensiles de cuisine ne sont pas non plus considérés comme adaptés à une utilisation d'un point de vue hygiénique. Il n'est pas recommandé de laver ces ustensiles de cuisine au lave-vaisselle.
- † Le détergent a été stocké dans des conditions inappropriées. >>> Ne stockez pas les emballages de lessive en poudre dans des environnements humides. Si possible, conservez-le dans un récipient fermé. Nous vous recommandons d'utiliser des pastilles détergentes faciles à ranger.

## **Le calcaire reste sur la vaisselle et la verrerie prend un aspect voilé**

- † Pas assez de liquide de rinçage a été utilisé. >>> Vérifiez l'indicateur de liquide de rinçage et ajoutez du liquide de rinçage si nécessaire. Augmentez le réglage du liquide de rinçage si la machine contient suffisamment de liquide de rinçage.
- † Le réglage de la dureté de l'eau est bas ou le niveau de sel n'est pas assez élevé >>> Mesurez correctement la dureté de l'eau du robinet et vérifiez le réglage de la dureté de l'eau.
- † Le sel fuit. >>> Veillez à ne pas renverser de sel autour du trou lors de l'ajout de sel. Assurez-vous que le couvercle du réservoir de sel est bien fermé après le remplissage. Exécutez le programme de prélavage pour vous assurer que le sel renversé dans la machine est éliminé. À la fin du programme, vérifiez à nouveau le couvercle. La dissolution de grains de sel sous le couvercle pendant le prélavage peut entraîner le détachement du couvercle.

## **La machine a une odeur différente**

- i** La nouvelle machine a une odeur particulière. Cette odeur s'estompe après quelques lavages.
- † Les filtres sont bouchés. >>> Vérifiez si le système de filtrage est propre. Nettoyez régulièrement le système de filtre comme indiqué dans la section « Nettoyage et entretien ».
- † La vaisselle sale a été laissée au lave-vaisselle pendant 2-3 jours. >>> Si vous n'avez pas l'intention de démarrer la machine immédiatement après avoir placé la vaisselle, veillez à éliminer les résidus de la vaisselle et lancez le programme de prélavage sans détergent tous les 2 jours. Dans ce cas, ne fermez pas complètement la porte de la machine pour éviter la formation d'odeurs à l'intérieur de la machine. Vous pouvez également utiliser des éliminateurs d'odeurs ou des nettoyeurs pour machines disponibles dans le commerce.

## **De la rouille, une décoloration ou des dommages superficiels apparaissent sur la vaisselle**

- † Le sel fuit. >>> Le sel peut endommager et corroder les surfaces métalliques. Veillez à ne pas renverser de sel autour du trou lors de l'ajout de sel. Assurez-vous que le couvercle du réservoir de sel est bien fermé après le remplissage. Exécutez le programme de prélavage pour vous assurer que le sel renversé dans la machine est éliminé. À la fin du programme, vérifiez à nouveau le couvercle. La dissolution de grains de sel sous le couvercle pendant le prélavage peut entraîner le détachement du couvercle.
- † Les plats ont été exposés pendant longtemps à des résidus alimentaires salés. >>> Si des couverts souillés par de tels aliments sont stockés dans la machine, les saissures doivent être éliminées avec le prélavage ou la vaisselle doit être lavée sans délai.
- † L'installation électrique n'est pas mise à la terre. >>> Vérifiez que votre machine est connectée au fil de terre actuel. Sinon, l'électricité statique générée dans le produit peut provoquer des arcs à la surface des objets métalliques. Cela crée des pores qui enlèvent la couche protectrice de la surface et provoquent une décoloration.

- † Des agents de nettoyage intensifs tels que l'eau de Javel ont été utilisés. >>> La couche protectrice des surfaces métalliques s'abîme et perd de son efficacité au fil du temps si elle entre en contact avec des agents de nettoyage tels que l'eau de javel. Ne lavez pas votre vaisselle avec de l'eau de Javel.
- † Des objets métalliques, notamment des couteaux, ont été utilisés à d'autres fins que celles auxquelles ils étaient destinés. >>> La couche protectrice des couteaux peut être endommagée s'ils sont utilisés par exemple pour ouvrir des boîtes de conserve. Utilisez uniquement des ustensiles de cuisine en métal pour l'usage auquel ils sont destinés.
- † Les couverts sont en acier inoxydable de mauvaise qualité. >>> La rouille sur de tels objets est inévitable ; ils ne doivent pas être lavés au lave-vaisselle.
- † Les ustensiles de cuisine déjà rouillés ont été lavés au lave-vaisselle.  
>>> La rouille sur un objet corrodé peut également provoquer la rouille sur d'autres surfaces en acier inoxydable. Ces articles ne doivent pas être lavés au lave-vaisselle.

#### **Le détergent reste dans le compartiment à détergent.**

- † Le compartiment à lessive était humide lors de l'introduction de la lessive. >>> Assurez-vous que le compartiment à lessive est sec lors de l'ajout de la lessive.
- † Le détergent a été ajouté bien avant le début du processus de lavage. >>> Assurez-vous d'ajouter du détergent peu de temps avant le début du lavage.
- † L'ouverture du compartiment à détergent a été gênée pendant le lavage. >>> Placez la vaisselle de manière à ce qu'elle n'empêche pas l'ouverture du compartiment à détergent et l'entrée d'eau dans la machine par les bras d'aspersion.
- † Le détergent a été stocké dans des conditions inappropriées. >>> Ne stockez pas les emballages de lessive en poudre dans des environnements humides. Si possible, conservez-le dans un récipient fermé. Nous vous recommandons d'utiliser des pastilles détergentes faciles à ranger.
- † Les trous des bras gicleurs sont bouchés. >>> Les orifices des bras d'aspersion inférieur et supérieur peuvent être obstrués par des particules alimentaires, telles que des pépins de citron. Nettoyez régulièrement les bras gicleurs comme indiqué dans la section « Nettoyage et entretien ».

#### **Les décorations et les embellissements des ustensiles de cuisine sont estompés.**

-  Le verre décoré et la porcelaine à glaçure métallique ne conviennent pas au lave-vaisselle. Les fabricants de verrerie et de porcelaine ne recommandent pas non plus de laver ces articles au lave-vaisselle.

#### **Les plats sont rayés.**

-  Les articles en aluminium ou contenant de l'aluminium ne doivent pas être lavés au lave-vaisselle.

- † Er lekt zout. >>> Let erop dat u tijdens het bijvullen van zout, geen zout rond het gat morst. Gemorst zout kan krassen veroorzaken. Zorg ervoor dat het deksel van het zoutreservoir na het bijvullen goed wordt gesloten. Draai het voorwasprogramma om ervoor te zorgen dat het gemorste zout in de machine wordt verwijderd. Controleer aan het einde van het programma het deksel nogmaals. Door het tijdens de voorwas oplossen van zoutkorrels onder het deksel kan het deksel loskomen.
- De waterhardheidsinstelling staat op laag of het zoutniveau is niet hoog genoeg >>> Meet de hardheid van het leidingwater op de juiste wijze en controleer de waterhardheidsinstelling.
  - La vaisselle n'est pas disposée dans la machine. >>> Placez les verres et autres verres non pas appuyés contre d'autres plats dans le panier, mais contre les bords du panier ou du support à verres. L'impact de l'eau entre les verres ou d'autres plats pendant le lavage peut provoquer des bris ou rayer la surface.

**Il y a une substance sur les verres qui ressemble à une tache de lait qui ne peut pas être enlevée à la main. Une brume/arc-en-ciel bleuâtre apparaît lorsque le verre est tenu face à la lumière.**

- † Trop de liquide de rinçage a été utilisé. >>> Réduisez le réglage du produit de rinçage. Lors du remplissage, nettoyez le produit de rinçage renversé.
- † L'eau douce a endommagé le verre >>> Mesurez correctement la dureté de l'eau du robinet et vérifiez le réglage de la dureté de l'eau. N'utilisez pas de sel si votre eau du robinet est douce (<5 dH). Sélectionnez des programmes qui lavent à des températures plus élevées (par ex. 60-65°C). Vous pouvez également utiliser des détergents pour vitres disponibles dans le commerce.

**De la mousse se forme dans la machine.**

- † La vaisselle a été lavée avec un liquide vaisselle à la main, mais n'a pas été rincée avant d'être placée dans la machine. >>> Les détergents pour lave-vaisselle à la main ne contiennent pas d'agent anti-mousse. La vaisselle n'a pas besoin d'être lavée à la main avant d'être placée dans la machine. Il suffit d'enlever les gros résidus de la vaisselle sous le robinet, avec un morceau d'essuie-tout ou une fourchette.
- † Du liquide de rinçage a été renversé pendant le remplissage. >>> Assurez-vous qu'aucun produit de rinçage n'est renversé lors du remplissage. Nettoyez le produit de rinçage renversé avec une serviette en papier/serviette.
- † Le couvercle du compartiment du produit de rinçage est resté ouvert. >>> Lors de l'ajout de produit de rinçage, assurez-vous que le couvercle du réservoir est bien fermé.

#### Les ustensiles de cuisine sont cassés.

- † La vaisselle n'est pas correctement placée dans la machine. >>> Chargez la vaisselle comme décrit dans le manuel d'utilisation.
- † Les paniers sont surchargés. >>> Ne chargez pas les paniers au-delà de leur capacité.

#### À la fin du programme, il reste de l'eau dans la machine.

- † Les filtres sont bouchés. >>> Vérifiez si le système de filtrage est propre. Nettoyez régulièrement le système de filtre comme indiqué dans la section « Nettoyage et entretien ».
- † Le tuyau de vidange est obstrué/bloqué. >>> Vérifiez le tuyau de vidange. Si nécessaire, retirez le tuyau de vidange, dégagez le blocage et réinstallez-le comme indiqué dans le manuel du propriétaire.

 Si vous ne parvenez pas à résoudre le problème après avoir suivi les instructions de cette section, consultez votre revendeur ou un agent de service agréé. N'essayez jamais de réparer vous-même un produit qui ne fonctionne pas.