

beko

Lave-vaisselle

Manuel d'utilisation



DSN...
DPN...
DV...



Cher client,

Veillez lire ce manuel d'utilisation avant d'utiliser le produit.

Merci d'avoir choisi ce produit Beko. Nous espérons que vous obtiendrez les meilleurs résultats de votre produit qui a été fabriqué avec une haute qualité et une technologie de pointe. Par conséquent, veuillez lire l'intégralité de ce manuel d'utilisation et tous les autres documents joints avant d'utiliser le produit.

Suivez tous les avertissements et informations du manuel d'utilisation. Ainsi, vous pouvez vous protéger et protéger votre produit contre les dangers potentiels.

Conservez le mode d'emploi. Si vous remettez le produit à quelqu'un d'autre, donnez également le manuel d'utilisation.

Les symboles suivants sont utilisés dans le manuel d'utilisation et sur l'emballage :



Danger pouvant entraîner la mort ou des blessures.

REMARQUE Danger pouvant endommager le produit ou son environnement.



Informations importantes ou conseils utiles sur l'utilisation.



Lisez le manuel d'utilisation.

CONTENU

1 CONSIGNES DE SÉCURITÉ 4

Utilisation prévue	4
Sécurité des enfants, des personnes vulnérables et des animaux domestiques4	
Sécurité électrique	5
Sécurité des transports	5
Sécurité d'installation	6
Sécurité de fonctionnement	7
Sécurité d'entretien et de nettoyage	8
L'éclairage intérieur.....	8

2 ENVIRONNEMENT DES INSTRUCTIONS 8

Conformité à la directive DEEE et mise au rebut des déchets	8
Informations sur l'emballage.....	9
Spécifications techniques	10

3 VOTRE LAVE-VAISSELLE 11

Aperçu.....	11
-------------	----

4 INSTALLATION 12

Emplacement d'installation approprié.....	12
Raccordement de l'alimentation en eau	12
Aquasafe+	13
Raccordement à la vidange	14
Réglage des pieds.....	14
Raccordement électrique.....	14

5 PRÉPARATION 15

Conseils pour économiser l'énergie	15
Adoucisseur d'eau	15
Réglage du système d'adoucissement de l'eau.....	15
Ajout de sel	16
Détergent.....	16
Détergents en pastilles	18
Liquide de rinçage	18
Articles ne pouvant pas être lavés au lave-vaisselle	19
Placer la vaisselle dans le lave-vaisselle	19
Panier à couverts	21
Panier à couverts	21
Dents repliables du panier inférieur	22
Dents repliables du panier inférieur	22
Supports de lavage de plateau	23
Accessoire SoftTouch	23
Porte-verre du panier inférieur	23
Panier inférieur polyvalent / support de service réglable en hauteur	24
Fil de bouteille panier inférieur.....	25
Grille réglable en hauteur du panier supérieur	25
Grille de service polyvalente du panier supérieur	25
Panier de service multifonctions du panier supérieur.....	26

Réglage de la hauteur du panier supérieur	27
Réglage de la hauteur du panier supérieur	28
Grilles pliables du panier supérieur.....	29
Réglage de la hauteur avec panier vide.....	29
Plafond panier à couverts	30
Plafond panier à couverts	30

6 FONCTIONNEMENT DU PRODUIT 31

Clés.....	31
Bouton Marche-Arrêt / Sélection de programme	31
Préparation de la machine	31
Sélection du programme.....	31
Fonctions auxiliaires.....	31
Programmation de la période de lavage.....	33
Démarrage du programme.....	33
Suivi du programme	34
Annulation du programme	34
Indicateur d'avertissement de faible niveau de sel	34
Indicateur d'avertissement de faible niveau de liquide de rinçage	34
Réglage de la quantité de liquide de rinçage	35
Fin du programme	35

7 ENTRETIEN ET NETTOYAGE 36

Nettoyage de la surface extérieure du produit	36
Nettoyage de l'intérieur de la machine.....	36
Nettoyage des filtres.....	36
Nettoyer le filtre du tuyau.....	37
Nettoyage des roues	38
Turbine inférieure	38
Turbine supérieure	38

8 DÉPANNAGE 39

1- Consignes de sécurité

- Cette section contient des consignes de sécurité qui vous aideront à vous protéger contre les risques de blessures ou de dommages matériels.
- Notre société ne sera pas responsable des dommages qui pourraient survenir lorsque ces instructions ne sont pas suivies.

 Les procédures d'installation et de réparation doivent toujours être effectuées par le fabricant, un agent de service agréé ou une personne qualifiée spécifiée par l'importateur.

 Utilisez uniquement des pièces et accessoires d'origine.

 Ne réparez ou ne remplacez aucune pièce du produit, sauf indication expresse dans le manuel d'utilisation.

 N'apportez aucune modification technique au produit.

Utilisation prévue

 Ce produit est conçu pour être utilisé dans les maisons et les lieux intérieurs. Par exemple:

- Cuisines du personnel dans magasins, bureaux et autres environnements de travail ;
- Maisons de ferme;
- Espaces utilisés par les clients dans les hôtels, motels et autres types d'hébergement ;
- Type chambre d'hôtes hôtels, pensions.

 Ce produit doit être utilisé pour faire des plats de type domestique uniquement.

 Ce produit ne convient pas à un usage commercial ou collectif.

- La durée de vie de votre produit est de 10 ans. Pendant cette période, des pièces de rechange d'origine seront disponibles pour faire fonctionner correctement le produit.

Sécurité pour les enfants, personnes vulnérables et

animaux domestiques

 Ce produit peut être utilisé par des enfants de 8 ans et plus et par des personnes dont les capacités physiques, sensorielles ou mentales ne sont pas complètement développées ou qui manquent d'expérience et de connaissances, à condition qu'elles soient supervisés ou formés à l'utilisation sûre du produit et aux risques qu'il entraîne.

 Les enfants de moins de 3 ans doivent être tenus à l'écart du produit, sauf s'ils sont surveillés en permanence.

 Les produits électriques sont dangereux pour les enfants et les animaux domestiques. Les enfants et les animaux domestiques ne doivent pas jouer avec, grimper ou pénétrer à l'intérieur du produit.

 N'oubliez pas de fermer la porte du produit en quittant la pièce où il se trouve. Les enfants et les animaux domestiques peuvent rester enfermés à l'intérieur du produit et suffoquer.

 Nettoyage et utilisateur
les travaux d'entretien ne doivent pas être effectués par des enfants à moins qu'ils ne soient surveillés par quelqu'un.

 Gardez les matériaux d'emballage hors de portée des enfants. Il existe un risque de blessure et d'étouffement.

 Conservez tous les détergents et additifs utilisés avec le produit dans un endroit sûr, hors de portée des enfants.

 Pour la sécurité des enfants, coupez le câble d'alimentation et cassez le mécanisme de verrouillage afin qu'il ne fonctionne plus avant de jeter le produit.

Sécurité électrique

 Le produit doit être débranché pendant l'installation, l'entretien, le nettoyage, réparation et déménagement procédures.

 Si le câble d'alimentation est endommagé, il doit être remplacé par une personne qualifiée spécifiées par le fabricant, l'agent de service agréé ou l'importateur afin d'éviter les dangers potentiels.

 Ne coincez pas le câble d'alimentation sous ou derrière le produit. Ne placez pas d'objets lourds sur le câble d'alimentation. Le câble d'alimentation ne doit pas être excessivement plié, pincé ou entrer en contact avec des sources de chaleur.

 N'utilisez pas de rallonges, de multiprises ou d'adaptateurs pour faire fonctionner le produit.

 La prise doit être facilement accessible. Si cela n'est pas possible, l'installation électrique où le produit est connecté doit contenir un appareil conforme aux réglementations électriques et déconnectant tous les pôles du réseau.

 Ne touchez pas la fiche d'alimentation avec les mains mouillées.

 Retirez la fiche de la prise en saisissant la fiche et non le câble.

Sécurité des transports

 Avant de transporter le produit, débranchez-le et débranchez ses raccords de vidange et d'alimentation en eau. Videz complètement l'eau restante dans le produit.

 Le produit est lourd, ne le déplacez pas seul.



REMARQUER Ne tenez pas le produit par sa porte ou son panneau pour le déplacer.

REMARQUER Si vous devez déplacer le produit, faites-le en position verticale et tenez-le par l'arrière. Incliner le produit vers l'avant peut mouiller et endommager les composants électroniques qu'il contient.



REMARQUER Assurez-vous que les tuyaux ne sont pas pliés,

pressé ou écrasé lors du placement du produit dans son emplacement après les procédures d'installation ou de nettoyage.

Sécurité d'installation

- Pour rendre le produit prêt à l'emploi, consultez les informations contenues dans le manuel d'utilisation et instructions d'installation et assurez-vous que l'électricité, l'alimentation en eau et le drain les systèmes sont adaptés. Si ce n'est pas le cas, appelez un technicien qualifié et un plombier faire effectuer les démarches nécessaires. Ces procédures sont sous la responsabilité du client.
 - Avant l'installation, vérifiez si le produit a des défauts dessus. Si le produit est endommagé, ne le faites pas installer.
 - N'installez pas le produit dans des environnements où la température tombe en dessous de 0 °C.
-  Ne placez pas le produit sur des tapis ou des surfaces similaires. Cela peut entraîner un risque d'incendie car le produit ne sera pas ventilé par le bas.
-  Placez le produit sur une surface propre, plane et solide et équilibrez-le avec des pieds réglables. Si les pieds ne sont pas correctement réglés, la porte ne se fermera pas complètement et la vapeur chaude s'échappera. Sinon, cela pourrait causer

brûlures et blessures graves et endommager vos meubles.

-  N'installez pas le produit à proximité de sources de chaleur (chauffage, cuisinière, etc.) ou sous la zone de cuisson d'une table de cuisson.
 - Si le produit doit être utilisé à l'intérieur d'une armoire/armoire/module, laissez les portes de l'armoire/armoire/module ouvertes pendant le fonctionnement dans les cas où il n'y a pas d'ouvertures pour assurer une circulation d'air suffisante.
-  Branchez le produit dans une prise de terre protégée par un fusible avec des valeurs de courant conformes à la plaque signalétique du produit. Faites installer la mise à la terre par un électricien qualifié. N'utilisez pas le produit sans avoir effectué la mise à la terre conformément aux réglementations locales/nationales.

 Branchez le produit dans une prise conforme aux valeurs de tension et de fréquence indiquées sur la plaque signalétique du produit.

 Ne branchez pas le produit dans des prises mal fixées, disloquées, cassées, sales, graisseuses ou risquant d'entrer en contact avec de l'eau, telles que des endroits où il pourrait y avoir une fuite d'eau du comptoir.





REMARQUE Vous devez utiliser le nouveau jeu de flexibles fourni avec le produit. Ne réutilisez pas l'ancien

jeu de tuyaux. Ne rallongez pas les flexibles.

REMARQUER Connectez le tuyau d'arrivée d'eau directement au robinet d'eau. La pression provenant du robinet doit être de 0,03 MPa (0,3 bar) minimum et de 1 MPa (10 bars) maximum. Si la pression de l'eau dépasse 1 MPa (10 bars), une soupape de surpression doit être installée entre les deux.

 Acheminez le câble d'alimentation et les flexibles de manière à ne pas provoquer de risque de trébuchement.

Sécurité opérationnelle

- Seuls des détergents, produits de rinçage et additifs compatibles lave-vaisselle doivent être utilisés.
-  Ne jamais utiliser de solvants chimiques dans le produit. Ils présentent un risque d'explosion.
-  L'eau de lavage à l'intérieur du produit n'est pas potable.
-  Les détergents pour lave-vaisselle ont une forte teneur en alcali et peuvent être très dangereux en cas d'ingestion. Évitez tout contact avec la peau et les yeux et éloignez les enfants du produit lorsque sa porte est ouverte. Assurez-vous que le distributeur de détergent est vide une fois le cycle de lavage terminé.
-  Lorsque vous sortez complètement les paniers supérieur et inférieur, la porte du produit supportera tout le poids du

paniers. Ne vous asseyez pas et ne posez pas d'autres charges sur la porte ; sinon, le produit risque de s'incliner.

 La capacité de lavage maximale du produit est indiquée dans la section intitulée "**Spécifications techniques**".

 Pour éviter d'éventuelles blessures, placez toujours les plats tranchants et pointus tels que la fourchette de service, le couteau à pain, etc. à l'envers de manière à ce que leurs extrémités pointues soient tournées vers le bas ou qu'ils reposent horizontalement dans le panier à vaisselle.

 Ouvrez la porte du produit avec précaution si vous devez le faire lorsque le produit est en marche. Faites attention à la vapeur chaude qui peut s'échapper ou à l'eau chaude qui peut se renverser.

 Ne démarrez pas le produit cassé ou endommagé. Débranchez le produit (ou coupez le fusible auquel il est connecté), fermez le robinet d'eau et appelez le service après-vente agréé.

 Ne placez pas de sources de flammes (bougies allumées, cigarettes, etc.) sur ou à proximité du produit. Ne conservez pas de substances combustibles/inflammables à proximité du produit.

 Ne montez pas sur le produit.

- Débranchez le produit et fermez le robinet si vous ne l'utilisez pas pendant une longue période.

Sécurité d'entretien et de nettoyage

! Ne lavez pas le produit en répandant ou en versant de l'eau dessus.

! N'utilisez pas d'outils pointus ou abrasifs pour nettoyer le produit. N'utilisez pas de produits d'entretien ménager, de détergent, de gaz, d'essence, de diluant, d'alcool, de vernis, etc.

REMARQUE N'oubliez pas de réinstaller le filtre du produit après l'avoir nettoyé. Sinon, les pompes se boucheront et le produit sera endommagé.

L'éclairage intérieur

! Selon le modèle de votre produit, appelez l'agent de service agréé lorsqu'il est nécessaire de changer la LED/l'ampoule utilisée pour l'éclairage.

2- Environnement

Des instructions

Conformité DEEE Directive et élimination des déchets

Ce produit est conforme à la directive européenne DEEE (2012/19/UE). Ce produit porte un symbole de classification pour déchets d'équipements électriques et électroniques (DEEE).



Ce symbole indique que ce produit ne doit pas être jeté avec les autres déchets ménagers

à la fin de sa durée de vie.

L'appareil utilisé doit

être remis au point de collecte officiel pour le recyclage des appareils électriques et électroniques. Pour trouver ces systèmes de collecte, veuillez contacter les autorités locales ou le revendeur auprès duquel le produit a été acheté. Chaque ménage joue un rôle important dans récupération et recyclage des anciens appareils. L'élimination appropriée des appareils usagés aide à prévenir les conséquences négatives potentielles pour l'environnement et la santé humaine.

Conformité RoHS Directif

Le produit que vous avez acheté est conforme à la directive européenne RoHS (2011/65/EU). Il ne contient pas de matériaux nocifs et interdits spécifiés dans la directive.

Informations sur le paquet



Les matériaux d'emballage de
le produit sont
fabriqué à partir de
matériaux recyclables

conformément à nos réglementations
nationales sur l'environnement. Ne
pas jeter l'emballage
matériaux avec les déchets
domestiques ou autres. Apportez-
les aux points de collecte des
matériaux d'emballage désignés
par les autorités locales.

Remarque pour les établissements de test :

Les données requises pour les tests de performance doivent être fournies sur demande. Les demandes peuvent être envoyées par courrier électronique à l'adresse suivante : **lave-vaisselle@standardloading.com** N'oubliez pas de fournir le code, le numéro de stock et le numéro de série du produit à tester dans votre e-mail de demande ainsi que vos coordonnées. Le code, le numéro de stock et le numéro de série du produit se trouvent sur la plaque signalétique fixée sur la paroi latérale de la porte.

Conformité aux normes et données de test/déclaration de conformité CE

CE Les étapes de développement, de production et de vente de ce produit respectent les règles de sécurité incluses dans toutes

concernant les réglementations de la

Communauté européenne.

2014/35/UE, 2014/30/UE, 93/68/CE, CEI 60436 / EN 60436

i Les informations sur le modèle telles qu'elles sont stockées dans la base de données du produit peuvent être consultées en accédant au site Web suivant et en recherchant l'identifiant de votre modèle (*) trouvé sur l'étiquette énergétique.

<https://ec.europa.eu/>



XXXXXXXXXX (*)

A

Spécifications techniques

Capacité de lavage maximale (vérifiez l'étiquette énergétique et le tableau des données du programme et des valeurs de consommation moyenne indiqué dans le guide rapide.)

Hauteur (vérifier le document d'installation pour l'installation)

Largeur : 60

Profondeur : 57

Entrée d'alimentation : 220-240 V,50Hz *

Puissance totale 1800-2100 W *

Puissance de chauffage : 1800 W *

Courant total : 10 A *

Puissance de la pompe : 90 - 125 W *

Puissance de la pompe de vidange : 30 W *

* Pour les valeurs électriques détaillées, consultez la plaque signalétique sur la porte de la machine.

Pression d'eau 0,3 –10 bar (= 3 – 100 N/cm² = 0,03-1,0 Mpa)

- i** Les spécifications techniques peuvent être modifiées sans préavis pour améliorer la qualité du produit.
- i** Les figures de ce manuel sont schématiques et peuvent ne pas correspondre exactement au produit.
- i** Les valeurs indiquées sur les marquages du produit ou dans les documents imprimés accompagnant le produit sont obtenues en laboratoire sur la base des normes en vigueur. Ces valeurs peuvent varier en fonction de l'utilisation du produit et des conditions ambiantes.

3- Votre lave-vaisselle

Aperçu

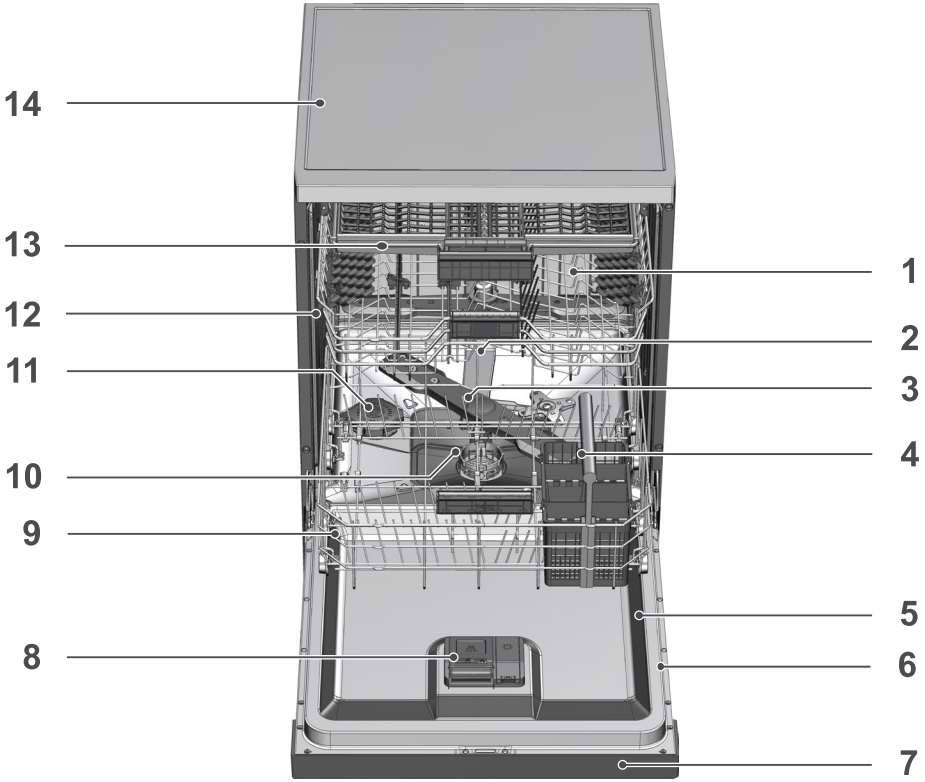

1. Panier supérieur
2. Turbine supérieure
3. Roue inférieure
4. Panier à couverts (selon modèle)
5. Porte
6. Étiquette d'évaluation
7. Panneau de contrôle
8. Distributeur de détergent
9. Panier inférieur
10. Filtres
11. Couvercle du réservoir de sel
12. Rail supérieur du panier
13. Panier à couverts supérieur (selon modèle)
14. Dessus de table (selon le modèle)
15. Système de séchage par ventilateur (selon le modèle)

4- Mise en place

! Lisez d'abord la section "Consignes de sécurité" ! Les procédures d'installation doivent toujours être effectuées par le fabricant, un agent de service agréé ou une personne qualifiée spécifiée par l'importateur. Pour rendre le produit prêt à l'emploi, assurez-vous que l'électricité, l'alimentation en eau du robinet et les systèmes d'évacuation de l'eau sont appropriés avant d'appeler l'agent de service agréé. Si ce n'est pas le cas, appelez un technicien qualifié et un plombier pour faire effectuer les arrangements nécessaires.

i La préparation de l'emplacement et des installations électriques, d'eau courante et d'eaux usées sur le lieu d'installation est sous la responsabilité du client.

! L'installation et les connexions électriques doivent être effectuées par l'agent de service autorisé. Le fabricant ne sera pas tenu responsable des dommages résultant de processus effectués par des personnes non autorisées.

! Avant l'installation, vérifiez si le produit présente des défauts. Si le produit est endommagé, ne le faites pas installer. Les produits endommagés présentent des risques pour votre sécurité.

i Assurez-vous que les tuyaux d'arrivée et d'évacuation d'eau ne sont pas pliés, pincés ou écrasés lorsque vous poussez le produit à sa place après les procédures d'installation ou de nettoyage.

i L'avant de l'appareil ne peut pas être retiré sur les modèles sur pied ou sous le comptoir. La garantie sera annulée si cela est fait.

Lorsque vous placez le produit, veillez à ne pas endommager le sol, les murs, la tuyauterie, etc. Ne tenez pas le produit par sa porte ou son panneau pour le déplacer.

Lieu d'installation approprié

i Dans la zone où ce produit est installé, il ne doit pas y avoir de porte verrouillable, coulissante ou à charnière qui limiterait l'ouverture complète de la porte du produit.

i Assurez-vous de sélectionner un emplacement qui vous permettra de charger et de décharger la vaisselle de manière rapide et confortable.

- Placez le produit sur un sol solide et plat ayant une capacité de charge suffisante ! Le produit doit être installé sur une surface plane pour que la porte soit fermée correctement et en toute sécurité.
- N'installez pas le produit dans des endroits où la température peut descendre en dessous de 0 °C.
- Placez le produit sur un sol dur. Ne le placez pas sur un tapis à poils longs ou sur des surfaces similaires.

! Ne placez pas le produit sur le câble d'alimentation.

- Assurez-vous de sélectionner un emplacement qui vous permettra de charger et de décharger la vaisselle de manière rapide et confortable.
- Installez le produit à un endroit proche du robinet et du trou de vidange. Sélectionnez l'emplacement d'installation en considérant qu'il ne sera pas modifié une fois les connexions effectuées.

Raccordement de l'alimentation en eau

i Nous vous conseillons d'installer un filtre à l'arrivée d'eau afin d'éviter que les salissures (sable, argile, rouille) du réseau ou de l'installation d'eau de votre habitation n'endommagent la machine ou la vaisselle.

Température d'eau autorisée : jusqu'à 25°C (60°C pour les produits équipés d'Aquasafe+ ; se référer à la rubrique Aquasafe+)

Le lave-vaisselle ne doit pas être raccordé à des dispositifs ouverts d'eau chaude ou à des chauffe-eau à circulation.

REMARQUERN'utilisez pas un tuyau d'arrivée d'eau ancien ou usagé sur le nouveau produit. Utilisez le nouveau tuyau d'arrivée d'eau fourni avec le produit. Ne rallongez pas les flexibles.

REMARQUERConnectez le tuyau d'arrivée d'eau directement au robinet d'eau. La pression provenant du robinet doit être de 0,3 bar minimum et de 10 bars maximum. Si la pression de l'eau dépasse 10 bars, une soupape de surpression doit être installée entre les deux.

REMARQUERLes tuyaux d'alimentation en eau et de vidange doivent être solidement fixés et ne pas être endommagés.

REMARQUEROuvrez complètement les robinets après avoir effectué les raccordements pour vérifier les fuites d'eau.

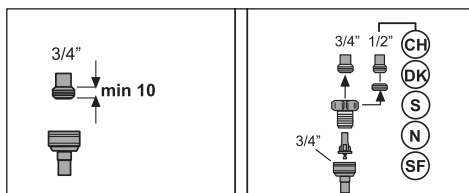

Aquasafe+
(dépend du modèle)

Le système Aquasafe+ protège contre les fuites d'eau qui peuvent se produire à l'entrée du tuyau. Le contact de l'eau avec la boîte à vannes du système doit être évité pour éviter d'endommager le système électrique.

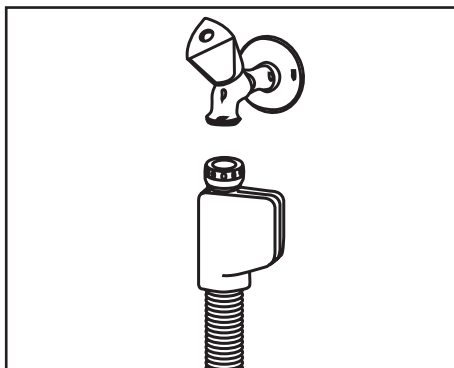

! Étant donné que le jeu de flexibles contient des connexions et des assemblages électriques, ne jamais raccourcir ou rallonger le flexible avec des flexibles de rallonge.

! Si le système Aquasafe+ est endommagé, débranchez le produit et appelez l'agent de service agréé.

Raccordement au drain

Le tuyau d'évacuation d'eau peut être directement connecté au trou de vidange ou au drainage de l'évier. Consultez le manuel d'installation fourni avec votre machine pour des informations détaillées.

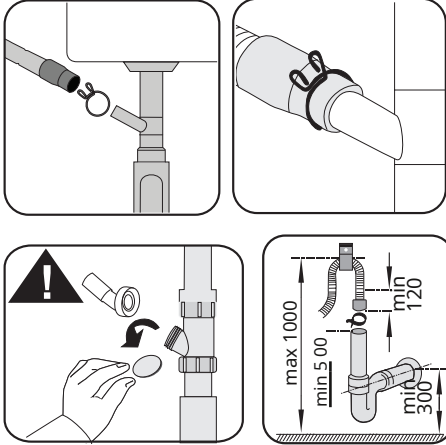

i Le tuyau de vidange doit être raccordé au système d'égouts et il ne doit pas être relié à toute eau de surface.

Réglage des pieds

Si la porte du produit ne peut pas être fermée correctement ou si le produit bascule lorsque vous le poussez légèrement, vous devez régler les pieds du produit. Réglez les pieds du produit comme illustré dans le manuel d'installation fourni avec le produit.

! De la vapeur peut s'échapper si la porte du lave-vaisselle n'est pas correctement réglée. La vapeur chaude peut provoquer des brûlures et des blessures graves et endommager vos meubles.

Connexion électrique

! Brancher le produit sur une prise de terre protégée par un fusible respectant les valeurs du tableau "Spécifications techniques". Notre société ne sera pas responsable des dommages qui surviendront lorsque le produit est utilisé sans mise à la terre conformément aux réglementations locales.

- La connexion doit être conforme aux réglementations nationales.
- La fiche du câble d'alimentation doit être facilement accessible après l'installation.
- Branchez le produit sur une prise mise à la terre protégée par un fusible de 16 ampères.
- La tension spécifiée doit être égale à votre tension secteur.

! N'effectuez pas de connexions via des rallonges ou des multiprises.

! Les câbles d'alimentation endommagés doivent être remplacés par un agent de service agréé.

5- Préparation

! Lisez d'abord la section "Consignes de sécurité" !

Conseils pour économiser de l'énergie

Les informations suivantes vous aideront à utiliser le produit de manière écologique et économe en énergie.

Essayez tous les restes de nourriture grossiers sur les plats avant de les mettre dans le produit.

i Le pré-rinçage manuel de la vaisselle entraîne une augmentation de la consommation d'eau et d'énergie et n'est pas recommandé.

i Le lavage de la vaisselle dans un lave-vaisselle domestique consomme généralement moins d'énergie et d'eau en phase d'utilisation que le lavage à la main lorsque le lave-vaisselle domestique est utilisé conformément aux instructions du fabricant.

Faites fonctionner le produit après l'avoir complètement rempli. Lors de la sélection d'un programme, tenez compte du tableau des "Données du programme et des valeurs de consommation moyenne" figurant sur le Guide rapide. Ne mettez pas plus de détergent que suggéré sur l'emballage du détergent.

Système d'adoucissement de l'eau

Le produit est équipé d'un système d'adoucissement de l'eau qui réduit la dureté de l'eau entrante. Ce système adoucit l'eau d'alimentation à un niveau qui permettra de laver la vaisselle avec la qualité requise.

i La dureté de l'eau du réseau doit être adoucie si elle est supérieure à 7°dH. Sinon, des ions de dureté s'accumuleront sur la vaisselle lavée et pourraient affecter les performances de lavage, de rinçage et de séchage de la machine.

Réglage du système d'adoucissement de l'eau

Les performances de lavage augmentent lorsque le système d'adoucissement de l'eau est correctement réglé.

i Lisez « Guide rapide - Réglage du système d'adoucissement de l'eau » avant cette section !

La régénération du système d'adoucissement de l'eau peut être effectuée dans tous les programmes pendant l'étape de séchage. Lorsque la régénération se produit, la durée, la consommation d'énergie et d'eau du programme augmentent. Pour le processus de régénération ; la fréquence du cycle de régénération, la durée supplémentaire maximale, la consommation d'eau et d'énergie sont indiquées dans le tableau ci-dessous en fonction de la consommation d'eau du programme Eco 50°C, lorsque le lave-vaisselle fonctionne dans des conditions standard avec une alimentation en eau de 14 dH sur son programme Eco 50°C :

Eau éco 50°C consommation (l)	Régénération après ... cycles	Supplémentaire durée (min)	Eau supplémentaire consommation (l)	Énergie supplémentaire consommation (kWh)
12,3-14,7	5	5	3,0	0,05
9,6-12,2	6	5	3,0	0,05
9,0-9,5	sept	5	3,0	0,05
8,0-9,0	8	5	3,0	0,05
7,0-7,9	9	5	3,0	0,05

Pour connaître la consommation d'eau de votre lave-vaisselle en programme Eco 50°C, consultez le tableau des données du programme et des valeurs de consommation moyenne figurant sur le Quick Guide.

Ajouter du sel

Le système d'adoucissement de l'eau doit être régénéré pour que le produit fonctionne avec les mêmes performances en continu. Le sel de lave-vaisselle est utilisé à cette fin.

- i** N'utilisez que des sels adoucissants spéciaux produits spécialement pour les lave-vaisselle dans votre machine.
- i** Il est recommandé d'utiliser des sels adoucissants sous forme de granulés ou de poudre dans le système d'adoucissement de l'eau. N'utilisez pas de sels qui ne se dissolvent pas complètement dans l'eau comme le sel de table ou le gros sel. Sinon, les performances du système peuvent se détériorer avec le temps.
- i** Le réservoir de sel sera rempli d'eau lorsque vous démarrerez le produit. Pour cette raison, ajoutez du sel avant d'utiliser la machine.

1. Tout d'abord, sortez le panier inférieur pour ajouter



3. Ajoutez 1 litre d'eau au réservoir de sel de votre machine uniquement lors de la première utilisation.
4. Remplissez le réservoir de sel avec du sel à l'aide de l'entonnoir à sel (D). Pour accélérer le taux de dissolution du sel dans l'eau, remuez-le avec une cuillère.

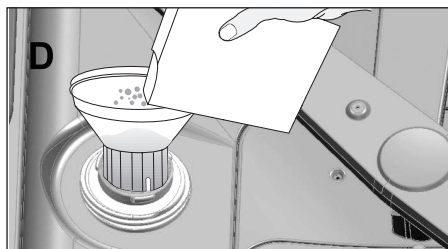

- i** Vous pouvez mettre environ 2 kg de sel adoucissant dans le réservoir de sel.
5. Remplacez le couvercle et serrez-le lorsque le réservoir est plein.
- i** Vous devez ajouter du sel juste avant de démarrer la machine. Ainsi, l'eau salée débordante sera rincée immédiatement, évitant le risque de corrosion dans la machine. Dans le cas où vous ne lanceriez pas le lavage immédiatement, faites tourner votre machine à vide dans le programme le plus court.
 - i** Étant donné que différentes marques de sel sur le marché ont des tailles de particules différentes et que la dureté de l'eau peut varier, la dissolution du sel dans l'eau peut prendre quelques heures. Par conséquent, l'indicateur de sel reste allumé pendant un certain temps après avoir versé du sel dans la machine.

régent

n'utilisez des poudres, des liquides/gels ou des comprimés dans la machine.



N'utilisez que des détergents spécialement conçus pour les lave-vaisselle. notez que les détergents qui contiennent la lorine et le phosphate peuvent être nocifs l'environnement. Les détergents liquides sans chlore peuvent ne pas éliminer les taches de thé et de café sur les tasses.

Ajout de détergent

- i** Faites attention aux avertissements sur l'emballage du détergent pour obtenir de meilleurs résultats de lavage et de séchage. Contactez le fabricant du détergent pour

d'autres questions.

! Ne mettez pas de solvants dans le distributeur de détergent. Il y a le risque de explosion!

Mettez le détergent dans le distributeur de détergent juste avant de faire fonctionner la machine comme illustré ci-dessous.

1. Poussez le loquet vers la droite pour ouvrir le couvercle du distributeur de détergent (A) (selon le modèle)

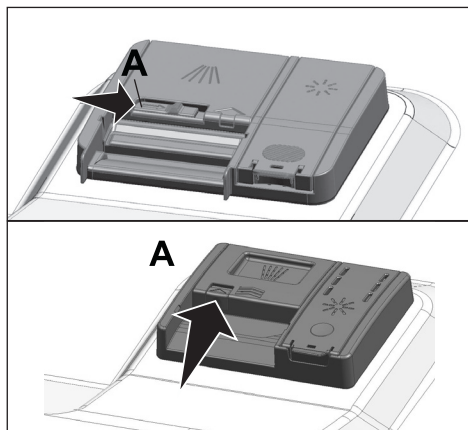

2. Mettez la quantité suggérée de détergent en poudre, liquide/gel ou tablette dans le réservoir.

i À l'intérieur du distributeur de détergent, il y a des repères de niveau qui vous aident à utiliser la quantité appropriée de détergent en poudre. Lorsqu'il est plein, le distributeur de détergent contiendra 45 cm^3 de détergent. Remplir de détergent jusqu'à 15 cm^3 ou 25 cm^3 de repères de niveau dans le distributeur de détergent en fonction de la plénitude de la machine et/ou du degré de salissure de la vaisselle. Une pastille suffit si vous utilisez des pastilles détergentes.

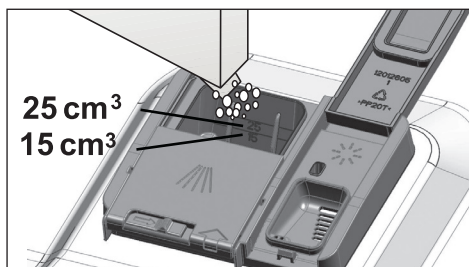

3. Poussez le couvercle du distributeur de détergent pour le fermer. Un "clic" se fait entendre lorsque le couvercle est fermé.

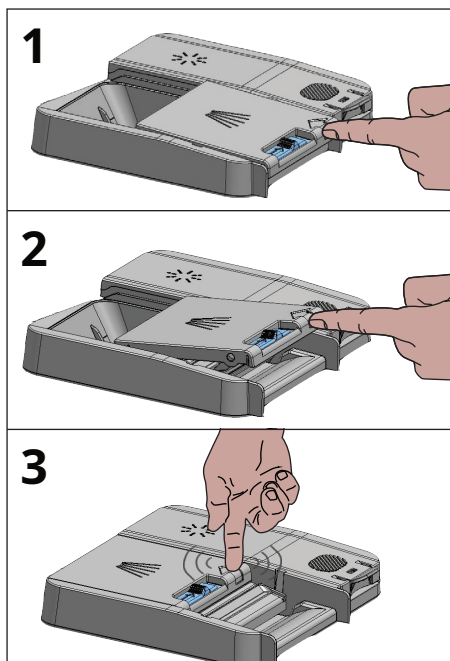

i Utilisez une lessive en poudre ou liquide/gel dans les programmes courts sans prélavage car la solubilité de la lessive en pastilles change en fonction de la température et de la durée.

Détergents en tablette

En plus des détergents en tablettes conventionnels, il existe également des tablettes détergentes disponibles dans le commerce qui présentent un effet de sel adoucisseur d'eau et/ou d'agent de rinçage. Certains types de ces détergents contiennent des composants spéciaux tels que des protecteurs pour le verre et l'acier inoxydable. Ces pastilles montrent leurs effets jusqu'à un certain niveau de dureté de l'eau (21°dH). Le sel adoucisseur d'eau et le produit de rinçage doivent également être utilisés avec le détergent si le niveau de dureté de l'eau est supérieur au niveau mentionné.

- i** Les meilleures performances de lavage dans les lave-vaisselle sont obtenues en utilisant

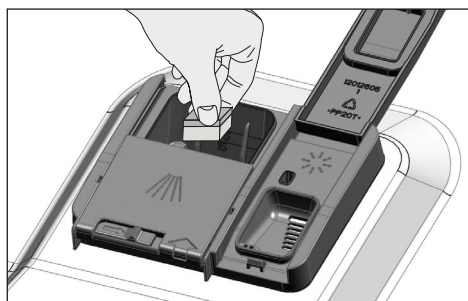

- i** Respectez les instructions du fabricant de détergent sur l'emballage lors de l'utilisation de détergents en pastilles.
- i** Contactez le fabricant de détergent si votre vaisselle est humide et/ou si vous remarquez des taches de calcaire, en particulier sur vos verres après la fin du programme de lavage lorsque vous utilisez un détergent en pastilles.

Lorsque vous passez d'une lessive en poudre à une lessive en pastilles :

1. Assurez-vous que les réservoirs de sel et de produit de rinçage sont pleins.
2. Réglez la dureté de l'eau sur le niveau le plus élevé et effectuez un cycle à vide.

3. Après le cycle de lavage à vide, consultez le manuel d'utilisation et réajustez le niveau de dureté de l'eau en fonction de l'alimentation en eau.
4. Effectuez les réglages de produit de rinçage appropriés.

Produit de rinçage

- i** Le produit de rinçage utilisé dans les lave-vaisselle est une combinaison spéciale qui vise à augmenter l'efficacité du séchage et à prévenir les taches d'eau ou de calcaire sur les articles lavés. Pour cette raison, il faut veiller à avoir du liquide de rinçage dans le réservoir de liquide de rinçage et à n'utiliser que des liquides de rinçage spécialement conçus pour les lave-vaisselle.

1. Ouvrez le couvercle du réservoir de produit de rinçage à l'aide du loquet.

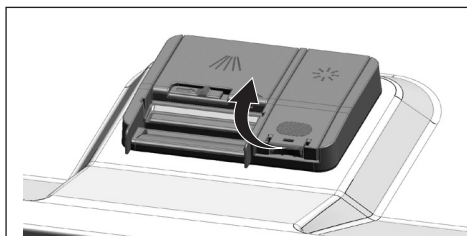

2

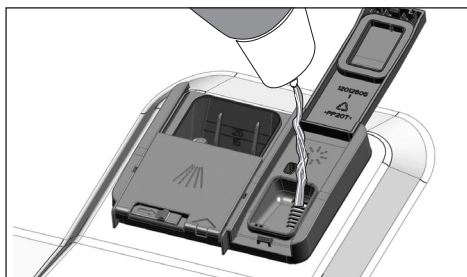

3. Appuyez légèrement sur le point (B) du couvercle du réservoir pour le fermer.

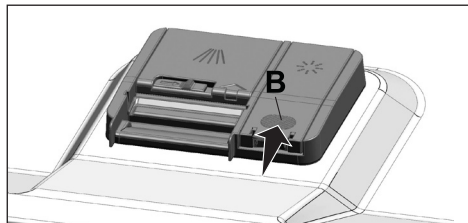

4. S'il y a des taches sur les articles de vaisselle après le lavage, le niveau doit être augmenté et s'il y a une trace bleue après les avoir essuyés à la main, il doit être diminué. Ceci est réglé sur la position 3 par défaut.

- i** Le réglage du liquide de rinçage est décrit sous "Réglage de la quantité de liquide de rinçage" dans la section relative à l'utilisation de la machine.
- i** Essayez tout produit de rinçage renversé à l'extérieur du réservoir. Un liquide de rinçage renversé accidentellement provoquera la formation de mousse et finira par diminuer les performances de lavage.

Articles non adaptés au lavage au lave-vaisselle

- Ne lavez jamais de vaisselle souillée par de la cendre de cigarette, des restes de bougie, du cirage, des colorants, des produits chimiques, etc. dans votre lave-vaisselle.
- Ne lavez pas l'argenterie et les couverts avec des tiges en bois ou en os, des pièces collées ou des pièces qui ne résistent pas à la chaleur, ainsi que des récipients en cuivre et étamés dans le lave-vaisselle.

- i** Les impressions décoratives de la porcelaine ainsi que les articles en aluminium et en argent peuvent se décolorer ou ternir après le lavage au lave-vaisselle, tout comme cela se produit également lors du lavage des mains. Certains types de verre et cristaux délicats peuvent devenir ternes avec le temps. Nous vous conseillons vivement de vérifier si la vaisselle que vous allez acheter est adaptée au lavage notamment au lave-vaisselle.

Placer la vaisselle dans le lave-vaisselle

En fonction de la capacité de votre lave-vaisselle, vous ne pouvez utiliser votre lave-vaisselle de manière optimale en termes de consommation d'énergie et de performances de lavage et de séchage que si vous placez la vaisselle de manière ordonnée.

- Essayez les restes de nourriture grossiers (os, graines, etc.) sur la vaisselle avant de la mettre au lave-vaisselle.
- Placez les morceaux minces et étroits dans les sections médianes des paniers si possible.
- Placez les articles très sales et volumineux dans le panier inférieur et les articles plus petits, délicats et légers dans le panier supérieur.
- Placez les plats creux tels que les bols, les verres et les casseroles à l'envers dans le lave-vaisselle. Ainsi, l'accumulation d'eau dans les creux profonds est empêchée.

- !** Pour éviter d'éventuelles blessures, placez toujours les plats tranchants et pointus tels que la fourchette de service, le couteau à pain, etc. à l'envers de manière à ce que leurs extrémités pointues soient tournées vers le bas ou posez-les horizontalement dans le panier à vaisselle.

Déchargez d'abord la vaisselle dans le panier inférieur, puis la vaisselle dans le panier supérieur.

Suggestions pour le chargement du lave-vaisselle

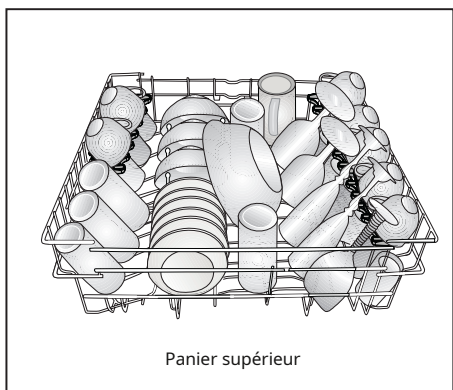
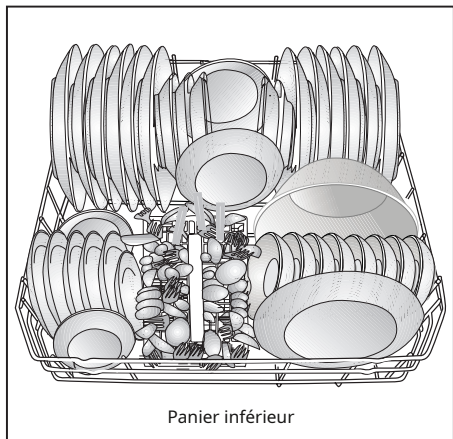

Mauvais chargement de la vaisselle

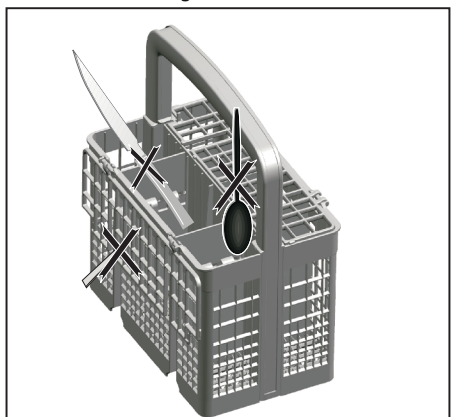

Mauvais chargement de la vaisselle

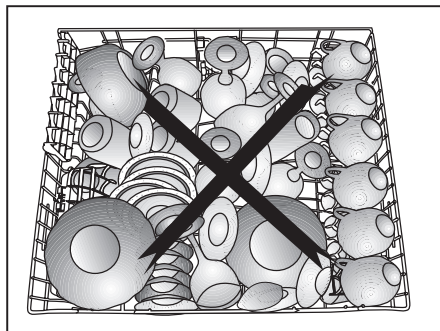
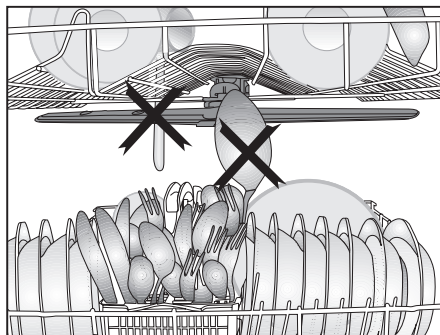
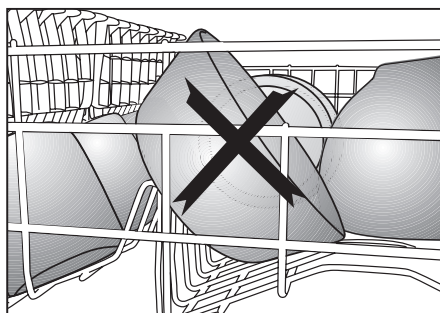
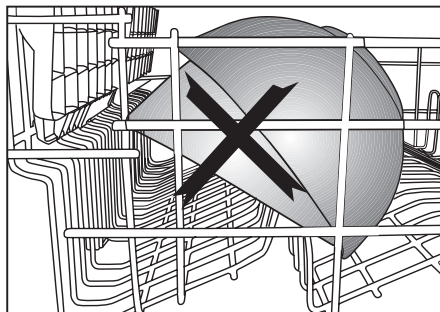

Panier à couverts

(selon le modèle)

Le panier à couverts est conçu pour laver vos plats tels que couteau, fourchette, cuillère, etc. de manière efficace.

Comme le panier à couverts peut être déplacé (A, B), vous pouvez créer plus d'espace tout en plaçant votre vaisselle dans le panier inférieur et

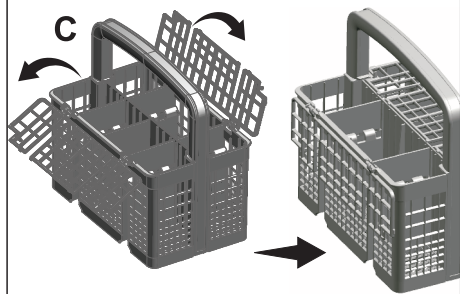
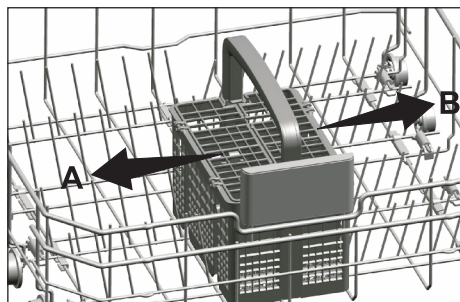

Panier à couverts

(selon le modèle)

Le panier à couverts est conçu pour laver vos plats tels que couteau, fourchette, cuillère, etc. de manière efficace.

Le panier à couverts pouvant être déplacé (A, B), vous pouvez créer plus d'espace tout en plaçant votre vaisselle dans le panier inférieur et libérer de l'espace pour vos plats de différentes tailles.

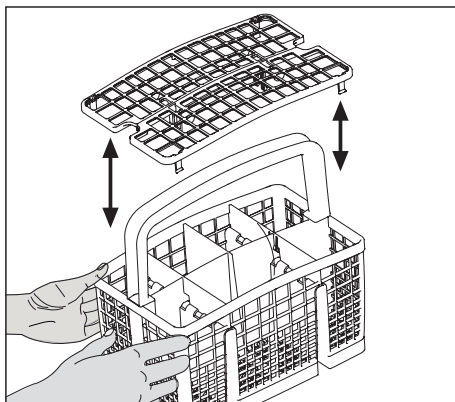
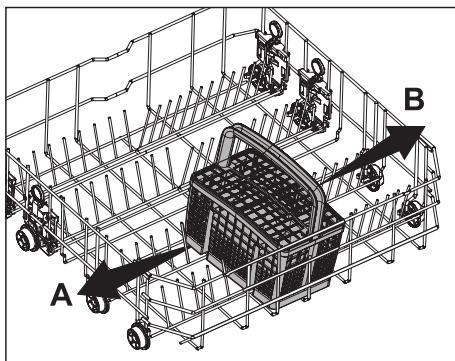

Dents du panier inférieur pliées

(selon le modèle)

Il y a des dents pliées (A) situées dans le panier inférieur de la machine qui sont conçues pour faciliter le placement de gros morceaux tels que des casseroles, des bols, etc. Vous pouvez créer de plus grands espaces en pliant chaque dents individuellement ou toutes à la fois.

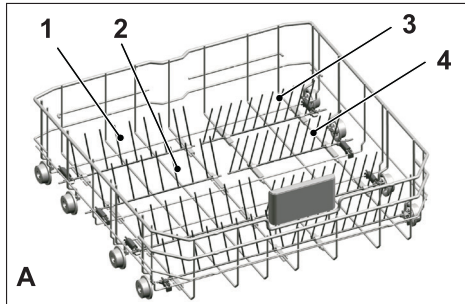

À
po
un
(B)
po

ntale
n
WS
es

s'enclencherà à nouveau dans le loquet (C).

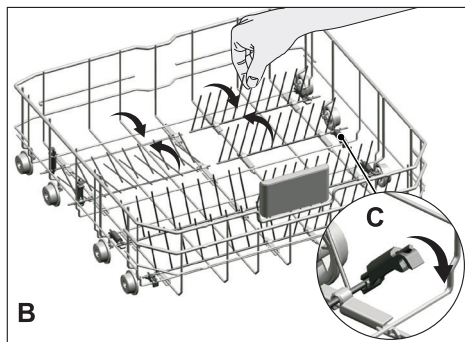

i Amener les dents en position horizontale en les tenant par les pointes peut les faire plier. Il conviendra donc de ramener les dents du milieu en position horizontale ou verticale en les tenant par leurs tiges et en poussant dans le sens de la flèche.

Dents du panier inférieur pliées

(selon le modèle)

Il y a des dents pliées (A) situées dans le panier inférieur de la machine qui sont conçues pour faciliter le placement de gros morceaux tels que des casseroles, des bols, etc. Vous pouvez créer de plus grands espaces en pliant chaque dents individuellement ou toutes à la fois.

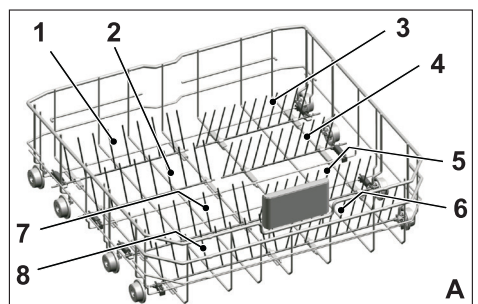

À
po
un
(B)
po

ontal
sur
WS
nda

s'enclencherà à nouveau dans le loquet (C).

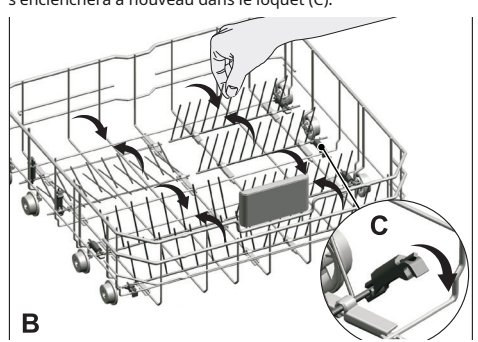

i Amener les dents en position horizontale en les tenant par les pointes peut les faire plier. Il conviendra donc de ramener les dents du milieu en position horizontale ou verticale en les tenant par leurs tiges et en poussant dans le sens de la flèche.

Panier inférieur polyvalent / support de service réglable en hauteur

(selon le modèle)

Cet accessoire situé au niveau du panier inférieur de votre machine vous permet de laver facilement des pièces telles que des verres supplémentaires, des louches longues et des couteaux à pain.

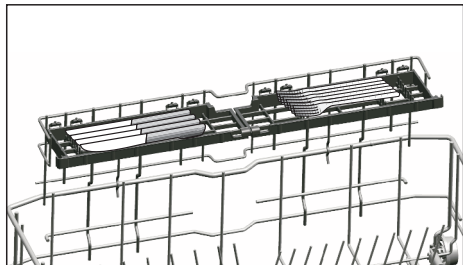
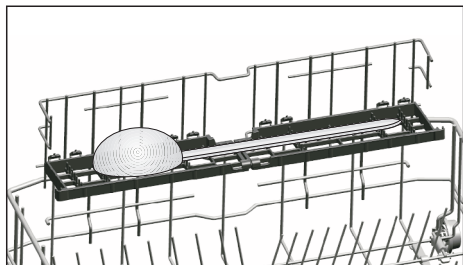
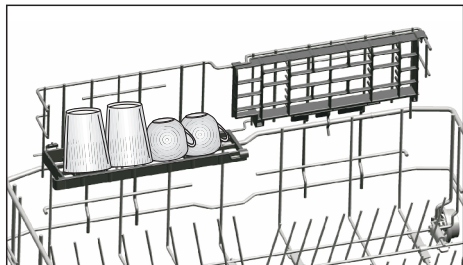

i Vous pouvez utiliser les paniers selon vos besoins en les déplaçant en position inférieure ou supérieure, ou en les fermant pour créer un espace plus large dans votre panier inférieur.

i Assurez-vous que la turbine ne touche pas la vaisselle que vous avez placée sur les grilles.

Pour fermer les grilles :

1. Pliez la grille (A).
2. Faites glisser la grille vers le haut (B).
3. Mettre la crémaillère en position verticale (C).
4. Faites glisser la grille vers le bas et verrouillez-la à l'aide des languettes (D).

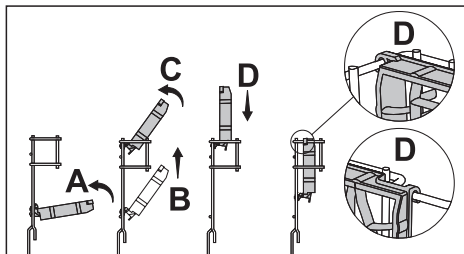

i Vous pouvez ouvrir les racks dans le même processus dans l'ordre inverse.

Pour régler la hauteur des grilles :

1. Pliez la grille (E).
2. Faites glisser la grille vers le haut (F).
3. Ouvrez le panier au niveau souhaité (G).

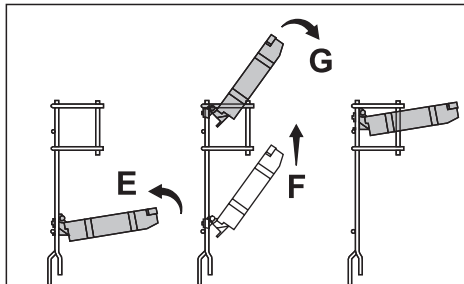

Fil de bouteille de panier inférieur

(selon le modèle)

Le fil de la bouteille est conçu pour faciliter le lavage des pièces longues à large ouverture. Lorsque vous ne l'utilisez pas, vous pouvez retirer le fil de la bouteille du panier en le tirant des deux côtés (H).

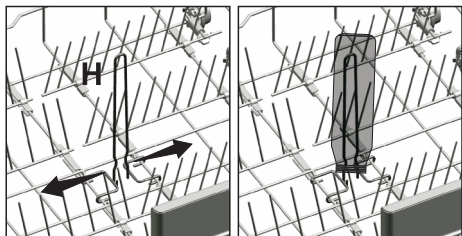

Panier supérieur réglable en hauteur

(selon le modèle)

Utilisez les parties inférieure et supérieure des paniers réglables en hauteur dans le panier supérieur de la machine en les faisant glisser vers le bas ou vers le haut en fonction de la hauteur des verres, tasses ou etc. (A, B, C).

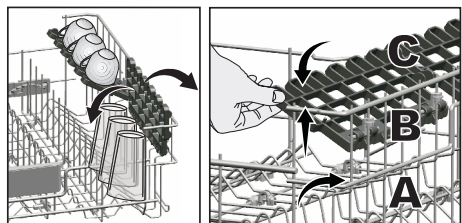

Support de service polyvalent pour panier supérieur

(selon le modèle)

Cet accessoire situé au niveau du panier supérieur de votre machine vous permet de laver facilement des pièces telles que des louches extra longues et des couteaux à pain.

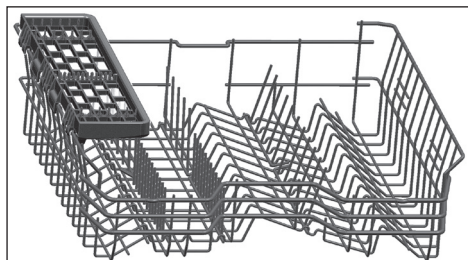

Vous pouvez soulever le panier de service polyvalent du panier supérieur pour le retirer si vous ne souhaitez pas l'utiliser.



Si vous souhaitez réutiliser le support de service polyvalent du panier supérieur, vous pouvez facilement le fixer à la section latérale de votre panier supérieur.



Panier de service multifonctions du panier supérieur (selon le modèle)

Grâce au panier de service multifonctions du panier supérieur situé sur le panier supérieur de votre appareil, vous pouvez facilement charger et laver la vaisselle longue durée et les ustensiles de cuisine. De plus, les compartiments de fixation des verres à vin disponibles à l'avant de cet accessoire permettent de placer plus facilement les verres à pied avec des tailles appropriées sur le panier supérieur.

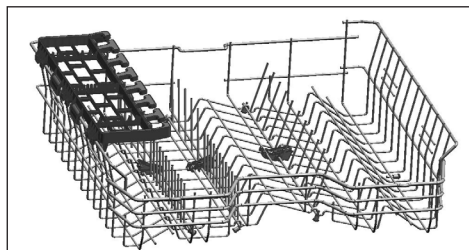

Vous pouvez retirer le panier de service multifonction du panier supérieur en le soulevant vers le haut lorsque vous ne souhaitez pas l'utiliser.

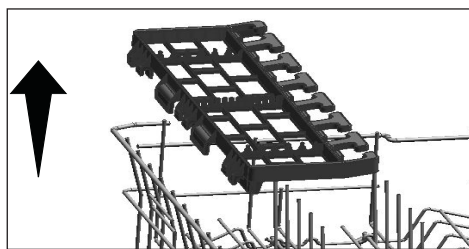

Vous pouvez réinstaller facilement le support de service multifonction du panier supérieur sur le côté de votre panier supérieur pour le réutiliser.

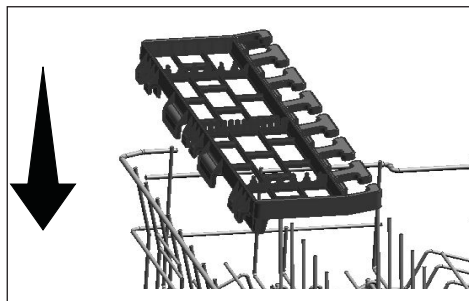

Support de lavage des plateaux (Dépend du modèle)

Vous pouvez utiliser les supports de lavage des plateaux si vous souhaitez laver un plateau sur votre panier inférieur.

Reportez-vous à la section Fonctions supplémentaires pour sélectionner le programme et la fonction appropriés. Vous pouvez plier cette partie lorsqu'elle n'est pas utilisée pour

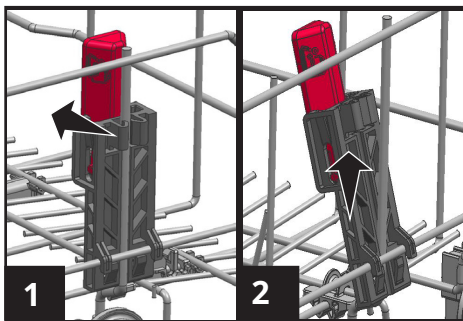
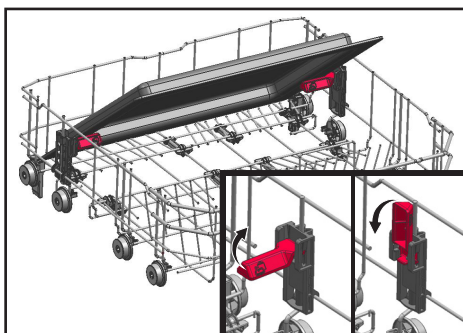
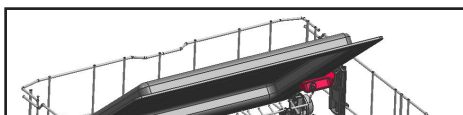

i Les supports de lavage des plateaux doivent être retirés comme indiqué sur les figures 1 et 2 pour les tests d'inspection de performance qui doivent être effectués conformément aux normes.

Réglage de la hauteur du panier supérieur

(selon le modèle)

Le mécanisme de réglage de la hauteur du panier supérieur a été conçu pour vous permettre de créer de grands espaces dans les parties inférieures ou supérieures de votre machine selon vos besoins en réglant la hauteur vers le haut ou vers le bas lorsque votre panier est vide ou chargé.

Grâce à ce mécanisme, vous pouvez utiliser votre panier dans trois positions différentes, à savoir les positions basse, médiane et haute (1, 2, 3).

1. Pour soulever votre panier, tenez les fils du panier supérieur avec les deux mains pendant que le panier est dans la position la plus basse et tirez-les vers le haut (A).
2. Vous entendrez un "clic" des mécanismes droit et gauche, indiquant que le panier a atteint le niveau suivant.

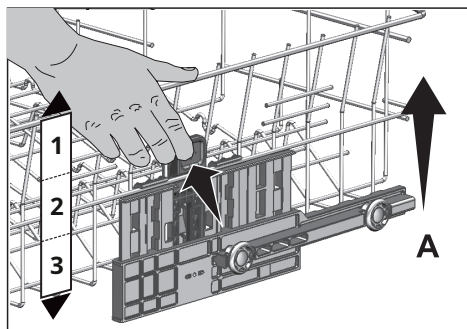

Pour abaisser le panier, alors qu'il est dans la position la plus haute ;

1. Tenez les fils du panier supérieur avec les deux mains, soulevez légèrement le panier et poussez et relâchez simultanément les loquets illustrés sur la figure (B).
2. Abaissez le panier de sa position actuelle à la position inférieure.
3. Relâchez le panier une fois qu'il a atteint un niveau inférieur.

ne pas

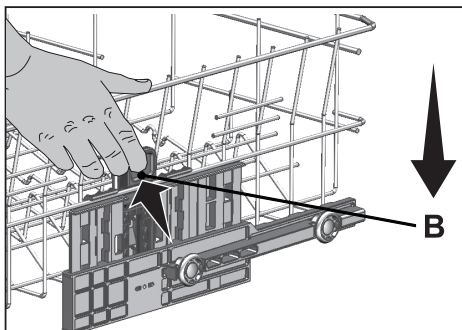

- i** Le mécanisme de mouvement peut ne pas fonctionner correctement si le panier supérieur est surchargé ou si la répartition du poids n'est pas équilibrée. Dans des conditions plus lourdes, il y a un risque de chute d'un niveau vers le bas.
- i** Assurez-vous que le mécanisme de réglage a les mêmes positions sur les côtés droit et gauche du panier supérieur.

Réglage de la hauteur du panier supérieur

(selon le modèle) Le mécanisme de réglage de la hauteur du panier supérieur est conçu pour vous permettre de créer de larges espaces sur le compartiment supérieur ou inférieur de la machine en ajustant le panier vers le haut ou vers le bas, qu'il soit vide ou plein.

Grâce à ce mécanisme, vous pouvez utiliser votre panier dans trois positions différentes, à savoir les positions inférieure, centrale ou supérieure. Pour abaisser le panier, effectuez les opérations suivantes pendant que le panier est en position la plus haute ; 1. Tenez les fils du panier supérieur et soulevez la poignée du mécanisme vers le haut comme indiqué sur la figure (A).

2. Abaissez le panier à la position inférieure suivante.

3. Relâchez le panier lorsqu'il s'accroche à la position inférieure suivante.

Répéter la même opération si la hauteur n'est pas adéquate.

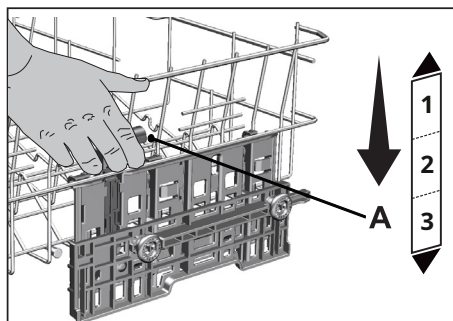

1. Pour soulever le panier, tenez les fils du panier et tirez le panier vers le haut avec les deux mains pendant que le panier est à la position la plus basse (B)

2. Relâchez le panier lorsqu'il s'accroche à la position supérieure suivante avec un « clic » qui peut être entendu par les mécanismes droit et gauche.

Répéter la même opération si la hauteur n'est pas adéquate.

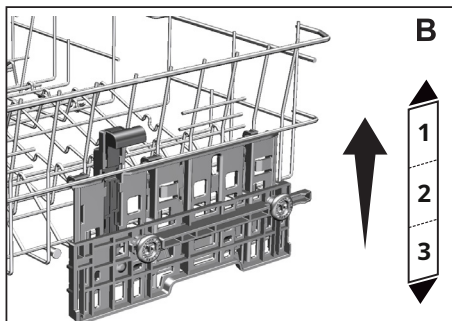

i Le mécanisme de mouvement peut ne pas fonctionner correctement lorsque le panier supérieur est surchargé ou lorsque la charge est déséquilibrée. Et il peut tomber à la position inférieure suivante dans des conditions plus difficiles.

i Assurez-vous que les mécanismes de réglage à droite et à gauche du panier supérieur sont alignés.

Fils du panier supérieur pliables

(selon le modèle)

Vous pouvez utiliser des fils pliables lorsque vous avez besoin d'un plus grand espace pour votre vaisselle dans le panier supérieur de votre machine.

Pour amener les fils pliables en position horizontale, saisissez le fil de la position médiane et poussez-les dans le sens de la flèche sur la figure. Placez vos grands plats

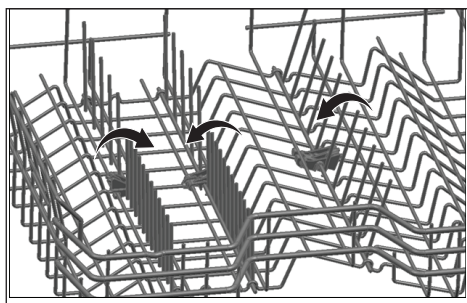

i Amener les fils en position horizontale en les tenant par les pointes peut les faire plier. Par conséquent, tenez les fils de leurs tiges tout en les amenant en position horizontale ou verticale.

Réglage de la hauteur avec panier vide

(selon le modèle)

Dans ce modèle, le réglage en hauteur du panier supérieur peut être modifié à l'aide des roues qui sont montées à deux hauteurs différentes.

Relâchez les loquets des rails droit et gauche du panier supérieur en les poussant vers l'extérieur.

panier complètement.
il revient sur les rails à la taille.
il se referme sur le n correct.

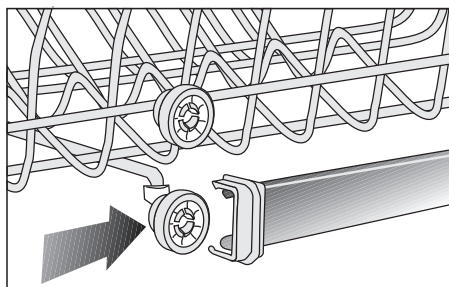
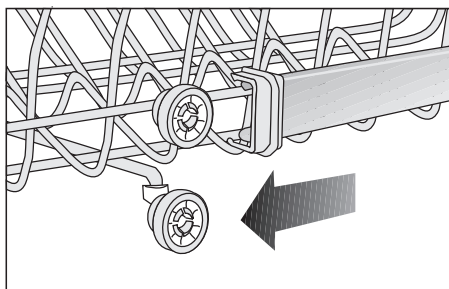
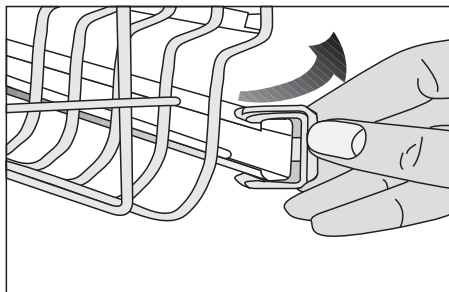

Panier à couverts plafond

(selon le modèle)

Le panier à couverts de plafond est conçu pour laver vos couverts tels que fourchettes, cuillères, etc. en les plaçant entre les barres du panier.

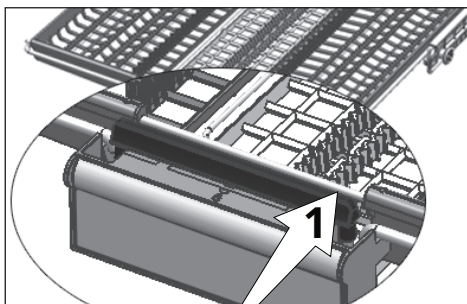
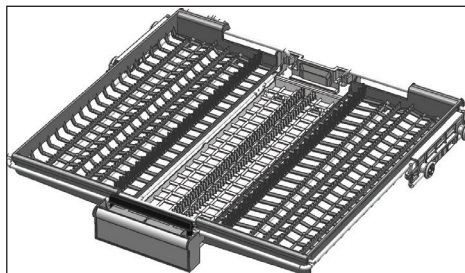

Dans les modèles avec fonction de mouvement partiel, pousser la barre (1) sur la poignée permet au plateau central du panier d'arriver en position basse et le système se déverrouille. Ainsi, les plateaux latéraux droit et gauche peuvent être utilisés comme pièces mobiles.

L'espace libre permis par les plateaux latéraux permet de charger des pièces longues dans le panier supérieur.

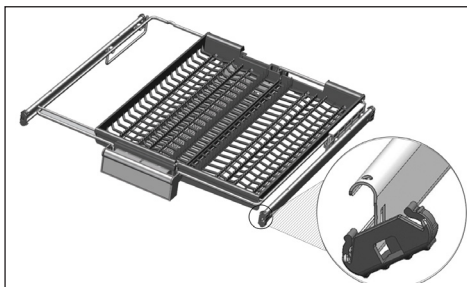
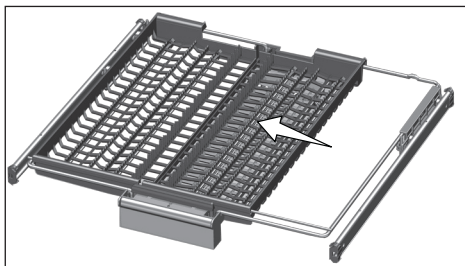

Lorsque le plateau central est en position basse, vous pouvez charger des articles longs/hauts tels que des tasses à café, des louches, etc. sur le plateau. Lorsque les plateaux latéraux s'appuient sur deux parois latérales, la poignée peut être tirée pour permettre la remontée du plateau central et le verrouillage du système.

Panier à couverts plafond

(selon le modèle)

Le panier à couverts de plafond est conçu pour laver vos couverts tels que fourchettes, cuillères, etc. en les plaçant entre les barres du panier.

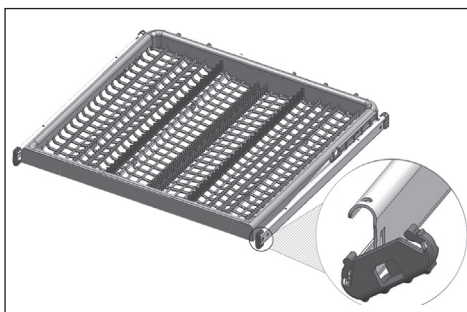

6-Fonctionnement du produit

 Lisez d'abord la section "Consignes de sécurité" !

 Lisez « Quick Guide » avant cette section.

Clés

Bouton marche-arrêt / sélection de programme

Lorsque vous sélectionnez un programme avec le bouton Marche-Arrêt / Sélection de programme, le voyant de contrôle d'avertissement Marche s'allume et il s'éteint lorsque vous amenez le bouton sur la position Arrêt. **Touche**

Départ / Pause / Annulation

Utilisé pour démarrer, maintenir ou annuler le programme sélectionné.

Touche de temporisation

Il est utilisé pour régler la durée de la temporisation.

Préparation de la machine

1. Ouvrez la porte du lave-vaisselle.
2. Chargez votre vaisselle comme décrit dans le manuel d'utilisation.
3. Assurez-vous que les hélices inférieure et supérieure tournent librement.
4. Ajoutez une quantité adéquate de détergent dans le compartiment à détergent.
5. Vérifiez si les indicateurs de niveau bas de sel et de liquide de rinçage sont allumés ; et ajoutez du sel et/ou du produit de rinçage si nécessaire.
6. Fermez la porte du lave-vaisselle.

Sélection du programme

1. Allumez votre lave-vaisselle à l'aide du bouton Marche-Arrêt / Sélection des programmes.
2. Sélectionnez le programme de lavage approprié pour votre vaisselle en tenant compte des informations sur le programme et du tableau des valeurs de consommation moyenne.
3. Sélectionnez le programme que vous avez déterminé avec le bouton de sélection de programme.

Fonctions auxiliaires

Les programmes de lavage de votre lave-vaisselle sont conçus pour obtenir le meilleur effet de nettoyage, en tenant compte du type de salissure, du degré de salissure et des propriétés de la vaisselle à laver.

Des fonctions auxiliaires sont fournies afin de vous permettre d'économiser du temps, de l'eau et de l'énergie et d'effectuer un lavage plus confortable avec des conditions qui vous sont propres.

 Les fonctions auxiliaires peuvent entraîner des modifications de la durée du programme.

 Les fonctions auxiliaires ne conviennent pas à tous les programmes de lavage. L'indicateur de la fonction auxiliaire qui n'est pas compatible avec le programme ne sera pas actif.

Pour ajouter une fonction auxiliaire au programme :

1. Sélectionnez le programme de lavage souhaité en appuyant sur la touche de sélection de programme.
2. Dans le programme de lavage sélectionné, si la fonction auxiliaire est sélectionnée, son symbole s'affichera à l'écran. Si vous appuyez à nouveau sur la touche de fonction, le symbole disparaît et la sélection est annulée.

Fonction Rapide+ (Selon le modèle)

Il raccourcit la durée du cycle de lavage sélectionné et diminue la consommation d'eau en permettant un lavage sous une pression plus élevée.

Fonction de super rinçage (Selon le modèle)

Selon le type de détergent utilisé, si un problème de dissolution du détergent est rencontré, il éliminera les taches résultantes de la vaisselle et permettra des performances de rinçage optimales.

Fonction SteamGloss

(Selon le modèle)

Il offre des performances de séchage supérieures.

Fonction demi-charge

(Selon le modèle)

Il sert à faire fonctionner la machine sans la charger complètement.

1. Chargez votre vaisselle dans la machine comme vous le souhaitez.
2. Allumez la machine avec la touche Marche/Arrêt.
3. Sélectionnez le programme souhaité et appuyez sur la touche Demi-charge.

Lorsque la fonction est activée, l'indicateur de demi-charge s'allume dans l'indicateur de sélection de fonction et sur l'affichage.

4. Démarrez le programme en appuyant sur la touche Départ / Pause / Annulation.

i Avec la fonction Half Load, vous pouvez économiser de l'eau et de l'énergie tout en utilisant les paniers inférieur et supérieur de la machine.

Fonction détergent en tablette (selon le modèle)

Permet d'obtenir une meilleure performance de séchage des détergents multi-usages appelés détergents tout-en-un tels que 2en1, 3en1, 4en1, 5en1 etc., en fonction du niveau de dureté de l'eau du robinet.

Appuyez et maintenez enfoncés les boutons de fonction de tablette sur le panneau pour activer la fonction de tablette pour les programmes appropriés. La sélection de la fonction tablette allumera l'indicateur de détergent en tablette.

i Si vous avez utilisé les fonctions Tablette lors du dernier programme de lavage que vous avez utilisé, la fonction Tablette restera active dans le prochain programme de lavage que vous sélectionnerez. Si vous ne souhaitez pas utiliser ces fonctions dans le nouveau programme que vous avez sélectionné, appuyez sur la touche Détergent en tablette jusqu'à ce que le voyant de la fonction concernée s'éteigne.

i La fonction Détergent en tablette peut modifier la durée du programme.

Verrouillage enfant (clé) (Dépend du modèle)

Vous pouvez empêcher d'autres personnes d'affecter et de modifier le déroulement du programme et le temps de retard pendant le fonctionnement de la machine.

Pour activer la sécurité enfants :

1. Appuyez et maintenez enfoncée la touche Verrouillage enfant (clé) pendant trois secondes.
2. L'indicateur de verrouillage enfant (clé) est allumé et le verrouillage à clé doit être activé.

i La sécurité enfant empêche la modification des fonctions sélectionnées et désactive la touche Start / Hold / Cancel.

i La sécurité enfants ne verrouille pas la porte de la machine.

i La sécurité enfants se désactive automatiquement si vous éteignez votre machine avec la touche Onoff.

Pour annuler la sécurité enfants :

1. Appuyez et maintenez enfoncée la touche Verrouillage enfant (clé) pendant trois secondes.
2. L'indicateur de verrouillage enfant (à clé) doit être éteint et le verrouillage à clé doit être annulé.

Auto-séchage (Dépend du modèle)

La fonction "SelfDry" de votre machine augmente l'efficacité de séchage de votre machine et économise de l'énergie. Il y a deux options : "OFF" et "ON".

Pour activer la fonction SelfDry :

1. Appuyez sur le bouton SelfDry. Lorsque la fonction est active, le voyant indiquant la sélection de la fonction s'allume.

2. SelfDry est activé.

Lorsque vous activez cette fonction, la porte de votre machine s'ouvre automatiquement à la fin du programme de lavage.

Pour désactiver la fonction SelfDry :

1. Appuyez sur le bouton SelfDry. Lorsque la fonction est désactivée, le voyant indiquant la sélection de la fonction s'éteint.

2. SelfDry est désactivé.

i SelfDry ouvre la porte de la machine à la fin du cycle de lavage, grâce aux "axes d'ouverture de porte". Ce processus prend environ 2 minutes. En cas de coupure de courant pendant la sortie des arbres, ne pas forcer pour fermer la porte. Lorsque le courant revient, le processus doit être terminé et les arbres doivent revenir à leur position initiale.

i La fonction SelfDry peut modifier la durée du programme sélectionné.

Éclairage au sol

Avertissement indiquant que la machine est en phase de lavage (dépend du modèle)

Votre machine réfléchit une lumière sur le sol pendant le processus de lavage. Ce voyant s'éteint une fois le processus de lavage terminé.

i L'éclairage du sol s'active automatiquement au démarrage du programme de lavage et reste allumé jusqu'à la fin du programme.

i L'éclairage du sol ne peut pas être annulé par l'utilisateur.

L'éclairage intérieur (dépend du modèle)

Certains modèles ont un éclairage intérieur pour éclairer l'intérieur lorsque la porte est ouverte.

Programmation de la période de lavage

Touche de temporisation

Vous pouvez retarder l'heure de début du programme jusqu'à 9 heures avec la touche Delay. Appuyez sur la touche Départ / Pause / Annulation après le délai. Le programme démarre automatiquement lorsque la période de temporisation est terminée.

À chaque pression sur la touche Delay, les indicateurs 3-6-9 heures commencent à clignoter. Lorsque vous appuyez sur la touche Départ / Pause / Annulation alors que l'indicateur de délai que vous avez sélectionné clignote, l'indicateur de délai s'allume en continu et le compte à rebours démarre. Lorsque le délai est écoulé, l'indicateur de délai s'éteint et le programme de lavage que vous avez sélectionné démarre.

i Les indicateurs de délai s'éteignent si vous appuyez sur la touche Delay alors que le voyant de délai de 9 heures clignote. Lorsque vous appuyez sur la touche Départ / Pause / Annulation alors que les indicateurs de délai sont éteints, le programme que vous avez sélectionné démarre sans délai.

i Vous pouvez surveiller le temps restant sur le retard à partir des indicateurs de retard. Par exemple : lorsque vous sélectionnez l'option de délai de 9 heures, l'indicateur de 6 heures commence à s'allumer lorsque le temps restant pour le démarrage du programme de lavage est de 6 heures.

Pour annuler la fonction de délai : Lorsque vous appuyez sur la touche Départ/Pause/Annulation pendant 3 secondes alors que la fonction de délai est active, le processus de délai sera annulé.

Début du programme

Appuyez sur la touche Départ / Pause / Annulation pour démarrer votre machine après avoir sélectionné le programme et les fonctions supplémentaires.

i La machine adoucit l'eau selon la dureté de l'eau du réseau. La période de lavage peut différer en raison du processus d'adoucissement de l'eau. De plus, la période du programme peut également changer pendant l'exécution du programme en raison de la température ambiante, de la température de l'eau courante et de la quantité de vaisselle.

i Veillez à ne pas ouvrir la porte pendant le fonctionnement de la machine. Si vous devez ouvrir la porte, arrêtez la machine en appuyant sur la touche Départ / Pause / Annulation. Ouvrez ensuite la porte de la machine. Soyez prudent car de la vapeur peut sortir lorsque vous ouvrez la porte de la machine. Appuyez à nouveau sur la touche Départ / Pause / Annulation après avoir fermé la porte de la machine. Le programme doit reprendre.

i Pour s'assurer que l'eau restant sur la vaisselle et à l'intérieur de la machine est complètement vidangée et que l'adoucisseur d'eau est retiré après l'opération de rinçage, votre machine reprend son fonctionnement au cycle de séchage après être restée silencieuse pendant un certain temps.

Suivi du programme

Vous pouvez surveiller l'étape de programme actuelle du programme que vous avez sélectionné à partir des indicateurs de surveillance d'étape de programme sur le panneau de commande.

i Si le voyant de séchage est allumé, la machine doit effectuer le séchage en silence pendant environ 30 à 60 minutes. Après cette période, l'indicateur de séchage s'éteint et l'indicateur de fin doit s'allumer. Le voyant Fin s'allume lorsque le programme de lavage que vous avez sélectionné est terminé.

Annulation du programme

1. Appuyez sur la touche Départ / Pause / Annulation pendant 3 secondes pour annuler le programme.
2. Relâchez la touche lorsque les indicateurs de lavage et de séchage commencent à clignoter. L'eau à l'intérieur de la machine doit être vidangée dans les 45 secondes. Le programme doit être annulé lorsque les voyants Lavage et Séchage sont éteints et que le voyant Fin est allumé. Ensuite, vous pouvez sélectionner un nouveau programme et le démarrer.

i Le détergent ou le produit de rinçage peut rester à l'intérieur de la machine et/ou de la vaisselle en cours de lavage selon l'étape du programme que vous avez annulée.

i Lorsque le bouton de sélection de programme est amené sur la position "Arrêt", le programme de lavage est terminé et la machine redevient prête pour la sélection du programme. De l'eau et du détergent peuvent rester à l'intérieur de la machine si le lavage est terminé de cette manière.

Indicateur d'avertissement de faible teneur en sel

Vérifiez l'indicateur d'avertissement de manque de sel pour déterminer si le sel adoucissant disponible dans votre machine est adéquat. Vous devez ajouter du sel dans le compartiment à sel lorsque l'indicateur d'avertissement de faible niveau de sel commence à s'allumer.

i Le réglage du niveau de dureté de l'eau est décrit dans le Guide rapide.

Indicateur d'avertissement de faible niveau de liquide de rinçage

Vérifiez l'indicateur d'avertissement de faible niveau de liquide de rinçage pour déterminer si le liquide de rinçage disponible dans votre machine est adéquat. Vous devez ajouter du liquide de rinçage dans le compartiment du liquide de rinçage lorsque le voyant d'avertissement de bas niveau de liquide de rinçage commence à s'allumer.

Réglage de la quantité de liquide de rinçage

1. Lorsque le bouton de sélection de programme est sur "Off", maintenez enfoncée la touche de fonction Demi-charge/Tablette de votre machine et tournez le bouton de sélection de programme.
Tournez un pas dans le sens des aiguilles d'une montre et maintenez la touche de fonction enfoncée pendant 3 secondes.
La machine passe en mode de réglage du liquide de rinçage.
2. Lorsque le mode de réglage du liquide de rinçage est activé, le niveau de liquide de rinçage en mémoire est indiqué par les voyants de contrôle du programme pendant 5 secondes.
3. Amenez le sélecteur de programme sur la position appropriée pour le nouveau réglage de la quantité de liquide de rinçage.
4. Appuyez une fois sur la touche Départ / Pause / Annulation pour enregistrer le réglage sélectionné dans la mémoire.
5. La machine revient en mode normal lorsque vous ramenez à nouveau le bouton de sélection de programme sur la position « Off ».

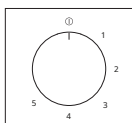

Produit de rinçage Montant	Niveau de programme sélection bouton	Indicateur de réglage du liquide de rinçage
Applique 1 dose de liquide de rinçage.	1	L'indicateur de lavage sur le panneau s'allume.
Applique 2 doses de liquide de rinçage.	2	L'indicateur de séchage sur le panneau s'allume.
Applique 3 doses de liquide de rinçage.	3	Le voyant Fin du panneau s'allume.
Applique 4 doses de liquide de rinçage.	4	Les voyants Lavage, Séchage et Fin du panneau s'allument.
Aucune dose de le liquide de rinçage est appliqué.	5	Les voyants Lavage, Séchage et Fin du panneau clignotent à des intervalles d'1 seconde.

Fin du programme

L'indicateur de fin de programme s'allume lorsque le programme de lavage est terminé.

1. Éteignez votre machine avec le bouton Marche-Arrêt / Sélection de programme.
2. Fermez le robinet.
3. Retirez la fiche de la prise.

i Après avoir lavé votre vaisselle, gardez-la à l'intérieur de la machine pour qu'elle refroidisse pendant environ 15 minutes. Votre vaisselle sèchera plus vite si vous laissez la porte de votre machine entrouverte dans ce délai. Cela améliorera l'efficacité de séchage de la machine.

7-Entretien et nettoyage

! Lisez d'abord la section "Consignes de sécurité" !

! Débranchez le produit et fermez le robinet avant de tenter toute procédure de nettoyage.

i N'utilisez pas de substances abrasives pour le nettoyage.

i Nettoyez le filtre et les turbines au moins une fois par semaine pour que la machine fonctionne efficacement.

La durée de vie du produit est prolongée et les problèmes fréquemment rencontrés diminuent s'il est nettoyé à intervalles réguliers.

Nettoyage de la surface extérieure du produit

REMARQUER Nettoyez délicatement la surface extérieure et les joints de porte du produit avec un produit de nettoyage doux et un chiffon humide. Essuyez le « panneau de commande » uniquement avec un chiffon humide.

Nettoyage de l'intérieur de la machine

- Nettoyez l'intérieur de la machine en faisant fonctionner la machine dans le programme fonctionnant au maximum température avec un détergent ou des produits de nettoyage spéciaux pour machine tous les mois. Cette opération aidera à éliminer les restes et le calcaire de l'intérieur de la machine.
- S'il reste de l'eau dans la machine, vidangez l'eau en exécutant les procédures sous la rubrique "Annulation d'un programme". Si l'eau ne peut pas être évacuée, retirez les filtres comme indiqué dans la section "Nettoyage des filtres" et vérifiez s'il reste des dépôts qui se sont accumulés au fond de la machine, bloquant le chemin de l'eau. Nettoyer si nécessaire.

Nettoyage des filtres

Nettoyez les filtres au moins une fois par semaine pour que la machine fonctionne efficacement. Vérifiez s'il reste des résidus alimentaires sur les filtres. S'il y a des résidus alimentaires sur les filtres, retirez-les et nettoyez-les bien sous l'eau courante.

1. Tournez le microfiltre (1) et le filtre grossier (2) assemblez dans le sens inverse des aiguilles d'une montre et retirez-le de son logement. (dépend de

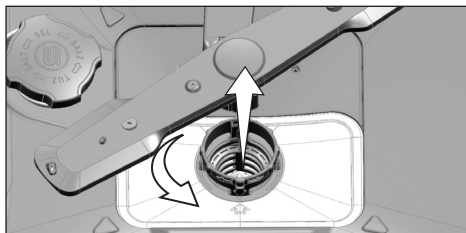
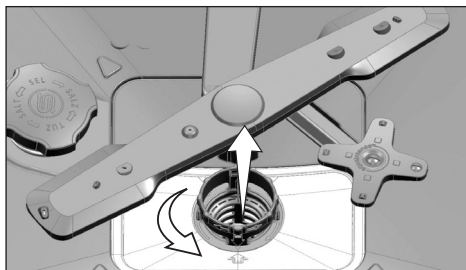

2. Extraire le filtre métal/plastique (3) du

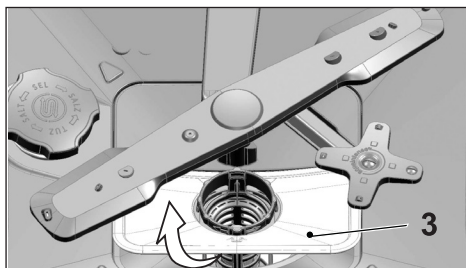

3. Appuyez sur les deux cliquets du filtre grossier vers l'intérieur et séparez le filtre grossier de l'ensemble.

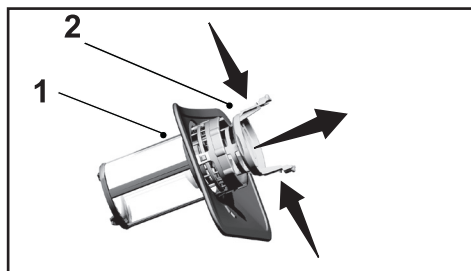

4. Nettoyez les trois filtres sous l'eau du robinet à l'aide d'une brosse.
5. Placer le filtre métal/plastique.
6. Placez le filtre grossier dans le microfiltre. Assurez-vous qu'il est bien en place. Tournez le filtre grossier dans le sens des aiguilles d'une montre jusqu'à ce qu'un "clac" se fasse entendre.

i Ne pas utiliser le lave-vaisselle sans filtre.

i Un placement incorrect des filtres réduira l'efficacité du lavage.

M Mécanisme de nettoyage du filtre micro (dépend du modèle)

i La propreté du filtre est augmentée de 80% avec le système de nettoyage du micro-filtre disponible sur votre machine.

i Si votre machine dispose d'une fonction de nettoyage automatique du filtre, ne retirez pas le micro-filtre mécanisme de nettoyage (4) pour le nettoyage.

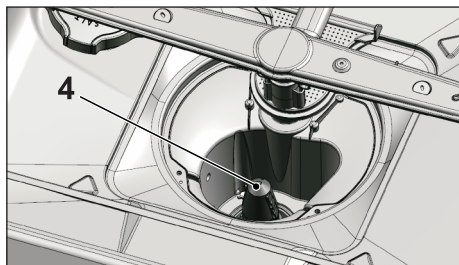

Nettoyer le filtre du tuyau

Les dommages sur la machine qui peuvent être causés par des impuretés provenant de l'eau d'alimentation urbaine ou de votre propre installation d'eau (telles que le sable, la saleté, la rouille, etc.) peuvent être évités grâce au filtre fixé au tuyau d'arrivée d'eau. Vérifiez régulièrement le filtre et le tuyau et nettoyez-les si nécessaire.

1. Fermez le robinet et retirez le tuyau.
2. Après avoir retiré le filtre, nettoyez-le sous l'eau courante du robinet.
3. Remplacez le filtre nettoyé dans son siège dans le tuyau.
4. Installez le tuyau sur le robinet.

(selon le modèle)

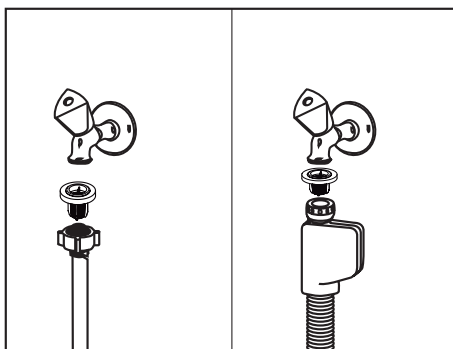

Nettoyage des roues

Nettoyez les turbines au moins une fois par semaine pour que la machine fonctionne efficacement.

Turbine inférieure

Vérifiez si les trous de la turbine inférieure (1) sont obstrués. S'ils sont obstrués, retirez et nettoyez la turbine. Vous pouvez tirer la roue inférieure vers le haut pour la retirer.

(selon le modèle)

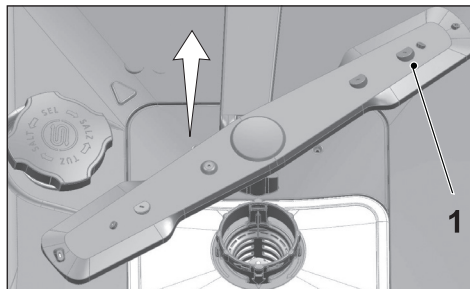

Vérifiez si les trous de l'ensemble de turbine inférieur sont bouchés. S'ils sont obstrués, retirez et nettoyez l'ensemble de la turbine. (selon le modèle)

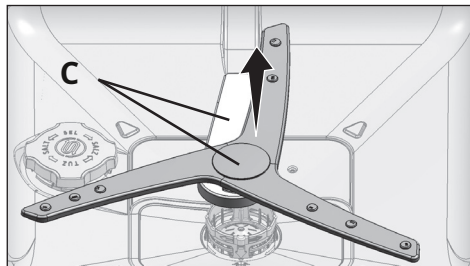

Pour retirer et nettoyer l'ensemble de turbine inférieur ensemble, tenez d'une main les points (C) indiqués sur la figure et tirez vers le haut pour le retirer. Après le nettoyage, suivez ces étapes dans l'ordre inverse pour réinstaller l'ensemble de turbine.

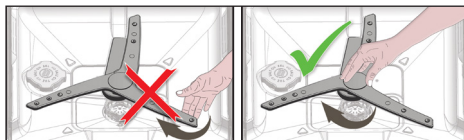

i N'essayez pas de faire tourner la turbine en tenant ses extrémités. Essayer de faire tourner les sections d'extrémité peut provoquer la rupture du système d'engrenage à l'intérieur de la turbine.

Turbine supérieure

Vérifiez si les trous de la turbine supérieure (1) sont obstrués. S'ils sont obstrués, retirez et nettoyez la turbine. Tournez son écrou vers la gauche pour retirer la roue supérieure.

Assurez-vous que l'écrou est bien serré w

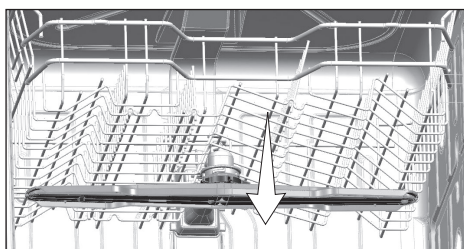
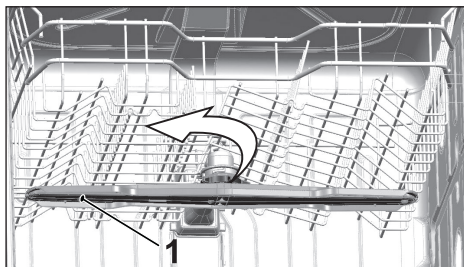

8- Dépannage

La machine ne démarre pas.

- Le câble d'alimentation est débranché. >>> Vérifiez si le câble d'alimentation est branché.
- Le fusible est grillé. >>> Vérifiez les fusibles de votre maison.
- L'eau est coupée. >>> Assurez-vous que le robinet d'arrivée d'eau est ouvert.
- La porte de la machine est ouverte. >>> Assurez-vous d'avoir fermé la porte de la machine.
- Le bouton Marche/Arrêt n'est pas enfoncé. >>> Assurez-vous d'avoir allumé la machine en appuyant sur le bouton Marche/Arrêt.

La vaisselle n'est pas lavée

- La vaisselle n'est pas placée dans l'ordre dans la machine. >>> Chargez la vaisselle comme décrit dans le manuel d'utilisation.
- Le programme sélectionné ne convient pas. >>> Sélectionnez un programme avec une température et une durée de cycle plus élevées.
- Les turbines sont bloquées. >>> Avant de démarrer le programme, tournez à la main les hélices inférieure et supérieure pour vous assurer qu'elles tournent librement.
- Les trous de la turbine sont bouchés. >>> Les trous inférieurs et supérieurs de la turbine peuvent être obstrués par des restes de nourriture tels que des pépins de citron. Nettoyez régulièrement les turbines comme illustré dans la section « Nettoyage et entretien ».
- Les filtres sont bouchés. >>> Vérifiez si le système de filtrage est propre. Nettoyez régulièrement le système de filtre comme illustré dans la section « Nettoyage et entretien ».
- Les filtres ne sont pas installés correctement. >>> Vérifiez le système de filtrage et assurez-vous qu'il est correctement installé.
- Les paniers sont surchargés. >>> Ne surchargez pas les paniers au-delà de leur capacité.
- Le détergent est stocké dans des conditions inappropriées. >>> Si vous utilisez un détergent en poudre, ne stockez pas l'emballage du détergent dans des endroits humides. Conservez-le dans un récipient fermé si possible. Pour faciliter le stockage, nous vous recommandons d'utiliser des détergents en pastilles.
- Le détergent n'est pas suffisant. >>> Si vous utilisez une lessive en poudre, ajustez la quantité de lessive en fonction du degré de salissure de votre vaisselle et/ou des définitions de programme. Nous vous recommandons d'utiliser des détergents en pastilles pour des résultats optimaux.
- Le produit de rinçage n'est pas suffisant. >>> Vérifiez l'indicateur de liquide de rinçage et ajoutez du liquide de rinçage si nécessaire. Augmentez le réglage du liquide de rinçage s'il y a suffisamment de liquide de rinçage dans la machine.
- Le couvercle du distributeur de détergent est laissé ouvert. >>> Assurez-vous que le couvercle du distributeur de détergent est bien fermé après avoir ajouté du détergent.

La vaisselle n'est pas sèche en fin de cycle

- La vaisselle n'est pas placée dans l'ordre dans la machine. >>> Placez votre vaisselle de manière à ce qu'aucune eau ne s'y accumule.

- Le produit de rinçage n'est pas suffisant. >>> Vérifiez l'indicateur de liquide de rinçage et ajoutez du liquide de rinçage si nécessaire. Augmentez le réglage du liquide de rinçage s'il y a suffisamment de liquide de rinçage dans la machine.
- La machine est déchargée juste après la fin du programme. >>> Ne déchargez pas votre machine juste après la fin du processus de lavage. Ouvrez légèrement la porte et attendez un moment l'évacuation de la vapeur à l'intérieur. Déchargez la vaisselle après que les pièces se soient refroidies à un niveau palpable. Commencez le processus de déchargement du panier inférieur. Ainsi, la chute de l'eau restée sur une pièce au niveau du panier supérieur sur les pièces au niveau du panier inférieur est empêchée.
- Le programme sélectionné ne convient pas. >>> Étant donné que la température de rinçage est basse pour les programmes de courte durée, les performances de séchage seront également faibles. Sélectionnez des programmes de plus longue durée pour une meilleure performance de séchage.
- La qualité de surface des ustensiles de cuisine est détériorée. >>> Les performances de lavage souhaitées ne peuvent pas être obtenues sur des ustensiles de cuisine aux surfaces détériorées et il n'est pas non plus approprié d'utiliser de tels ustensiles en termes d'hygiène. De plus, l'eau ne peut pas s'écouler facilement sur des surfaces détériorées. Il n'est pas recommandé de laver ces ustensiles de cuisine au lave-vaisselle.



Il est normal que des problèmes de séchage se produisent avec des ustensiles de cuisine en téflon. Il est associé à la structure du téflon. Étant donné que les tensions superficielles du téflon et de l'eau sont différentes, les gouttelettes d'eau resteront sous forme de perles sur la surface du téflon.

Des taches de thé, de café ou de rouge à lèvres restent sur la vaisselle.

- Le programme sélectionné ne convient pas. >>> Sélectionnez un programme avec une température et une durée de cycle plus élevées.
- La qualité de surface des ustensiles de cuisine est détériorée. >>> Les taches de thé et de café ou autres taches de teinture ne peuvent pas être nettoyées au lave-vaisselle lorsqu'elles ont pénétré dans des surfaces détériorées. Les performances de lavage souhaitées ne peuvent pas être obtenues sur des ustensiles de cuisine avec des surfaces détériorées et il n'est pas approprié d'utiliser de tels ustensiles en termes d'hygiène également. Il n'est pas recommandé de laver ces ustensiles de cuisine au lave-vaisselle.
- Le détergent est stocké dans des conditions inappropriées. >>> Si vous utilisez un détergent en poudre, ne stockez pas l'emballage du détergent dans des endroits humides. Conservez-le dans un récipient fermé si possible. Pour faciliter le stockage, nous vous recommandons d'utiliser des détergents en pastilles.

Des traces de calcaire restent sur la vaisselle et la verrerie prend un aspect brumeux

- Le produit de rinçage n'est pas suffisant. >>> Vérifiez l'indicateur de liquide de rinçage et ajoutez du liquide de rinçage si nécessaire. Augmentez le réglage du liquide de rinçage s'il y a suffisamment de liquide de rinçage dans la machine.
- Le réglage de la dureté de l'eau est bas ou le niveau de sel est insuffisant >>> Mesurez correctement la dureté de l'eau d'alimentation et vérifiez le réglage de la dureté de l'eau.
- Une fuite de sel existe. >>> Faites attention à ne pas renverser de sel autour du trou de remplissage de sel lors de l'ajout de sel. Assurez-vous que le couvercle du réservoir de sel est bien fermé après avoir terminé le processus de remplissage. Exécutez le programme de pré-lavage pour éliminer le sel renversé à l'intérieur de la machine. Étant donné que les grains de sel qui resteront sous le couvercle se dissoudront pendant le pré-lavage, provoquant le desserrage du couvercle, vérifiez à nouveau le couvercle à la fin du programme.

Il y a une odeur différente dans la machine



Une nouvelle machine a une odeur particulière. Il s'estompera après quelques lavages.

- Les filtres sont bouchés. >>> Vérifiez si le système de filtrage est propre. Nettoyez régulièrement le système de filtre comme illustré dans la section « Nettoyage et entretien ».
- La vaisselle sale est conservée au lave-vaisselle pendant 2 à 3 jours. >>> Si vous ne démarrez pas la machine juste après y avoir mis la vaisselle, retirez les restes de vaisselle et lancez le programme Prélavage sans détergent tous les 2 jours. Dans de tels cas, ne fermez pas complètement la porte de la machine afin d'éviter l'accumulation d'odeurs dans la machine. Vous pouvez également utiliser des désodorisants ou des nettoyeurs pour machines disponibles dans le commerce.

De la rouille, une décoloration ou une détérioration de la surface se produit sur la vaisselle

- Une fuite de sel existe. >>> Le sel peut détériorer et oxyder les surfaces métalliques. Faites attention à ne pas renverser de sel autour du trou de remplissage de sel lors de l'ajout de sel. Assurez-vous que le couvercle du réservoir de sel est bien fermé après avoir terminé le processus de remplissage. Exécutez le programme de prélavage pour éliminer le sel renversé à l'intérieur de la machine. Étant donné que les grains de sel qui resteront sous le couvercle se dissoudront pendant le prélavage, provoquant le desserrage du couvercle, vérifiez à nouveau le couvercle à la fin du programme.
- Les restes d'aliments salés sont restés longtemps sur les plats. >>> Si des couverts souillés par de tels aliments doivent rester en attente dans la machine, la saleté doit être éliminée par prélavage ou la vaisselle doit être lavée sans attente.
- L'installation électrique n'est pas mise à la terre. >>> Vérifiez si votre machine est connectée à la ligne de mise à la terre réelle. Sinon, l'électricité statique créée dans le produit provoque des arcs sur les surfaces des objets métalliques créant des pores, enlevant le revêtement protecteur sur la surface et provoquant une décoloration.
- Des nettoyeurs intensifs tels que des agents de blanchiment sont utilisés. >>> Le revêtement de protection des surfaces métalliques s'abîme et perd de son efficacité au fil du temps lorsqu'il entre en contact avec des nettoyeurs tels que l'eau de Javel. Ne lavez pas votre vaisselle avec de l'eau de Javel.
- Les objets métalliques, en particulier les couteaux, sont utilisés à des fins autres que celles auxquelles ils sont destinés. >>> Le couvercle de protection sur les bords des couteaux peut être endommagé lorsqu'ils sont utilisés à des fins telles que l'ouverture de boîtes de conserve. N'utilisez pas d'ustensiles de cuisine en métal en dehors de leurs utilisations prévues.
- Les couverts sont en acier inoxydable de mauvaise qualité. >>> La corrosion sur de tels articles est inévitable ; ils ne doivent pas être lavés au lave-vaisselle.
- Les ustensiles de cuisine déjà corrodés sont lavés au lave-vaisselle. >>> La rouille sur un article corrodé peut migrer vers d'autres surfaces en acier inoxydable et provoquer également de la corrosion sur ces surfaces. Ces articles ne doivent pas être lavés au lave-vaisselle.

Le détergent reste dans le distributeur de détergent.

- Le distributeur de détergent était humide lors de l'ajout de détergent. >>> Assurez-vous que le distributeur de détergent est bien sec avant de le remplir de détergent.
- Le détergent est ajouté bien avant le processus de lavage. >>> Veillez à ajouter du détergent peu de temps avant le démarrage du lavage.

- L'ouverture du couvercle du distributeur de détergent est empêchée pendant le lavage. >>> Placez la vaisselle de manière à ne pas empêcher l'ouverture du couvercle du distributeur de détergent et l'entrée d'eau dans la machine à partir des turbines.
- Le détergent est stocké dans des conditions inappropriées. >>> Si vous utilisez un détergent en poudre, ne stockez pas l'emballage du détergent dans des endroits humides. Conservez-le dans un récipient fermé si possible. Pour faciliter le stockage, nous vous recommandons d'utiliser des détergents en pastilles.
- Les trous de la turbine sont bouchés. >>> Les trous inférieurs et supérieurs de la turbine peuvent être obstrués par des restes de nourriture tels que des pépins de citron. Nettoyez régulièrement les turbines comme illustré dans la section « Nettoyage et entretien ».

Les décorations et les ornements sur les ustensiles de cuisine sont en train d'être effacés.

- **i** Les verres décorés et les porcelaines lustrées décorées ne conviennent pas au lavage au lave-vaisselle. Les fabricants de certains articles de verrerie et de vaisselle en porcelaine ne recommandent pas non plus de laver ces ustensiles de cuisine au lave-vaisselle.

Les plats sont rayés.

- **i** Les ustensiles de cuisine contenant ou fabriqués en aluminium ne doivent pas être lavés au lave-vaisselle.
- Une fuite de sel existe. >>> Faites attention à ne pas renverser de sel autour du trou de remplissage de sel lors de l'ajout de sel. Le sel renversé peut provoquer des rayures. Assurez-vous que le couvercle du réservoir de sel est bien fermé après avoir terminé le processus de remplissage. Exécutez le programme de pré-lavage pour éliminer le sel renversé à l'intérieur de la machine. Étant donné que les grains de sel qui resteront sous le couvercle se dissoudront pendant le pré-lavage, provoquant le desserrage du couvercle, vérifiez à nouveau le couvercle à la fin du programme.
- Le réglage de la dureté de l'eau est bas ou le niveau de sel est insuffisant >>> Mesurez correctement la dureté de l'eau d'alimentation et vérifiez le réglage de la dureté de l'eau.
- La vaisselle n'est pas placée dans l'ordre dans la machine. >>> Lorsque vous placez les verres et autres verres dans le panier, appuyez-les non pas contre d'autres plats, mais contre les bords ou les grilles du panier ou les tiges de support des verres. Le choc des verres entre eux ou avec d'autres plats en raison de l'impact de l'eau pendant le lavage peut provoquer des cassures ou des rayures sur leurs surfaces.

Une traînée reste sur les verres qui ressemble à une tache de lait qui ne peut pas être enlevée lorsqu'elle est essuyée à la main. Une apparence bleuâtre / arc-en-ciel se produit lorsque le verre est pointé vers la lumière.

- Une quantité excessive de liquide de rinçage est utilisée. >>> Réglage inférieur du liquide de rinçage. Nettoyez le produit de rinçage renversé lors de l'ajout de produit de rinçage.
- La corrosion s'est produite sur le verre en raison de l'eau douce. >>> Mesurez correctement la dureté de l'eau d'alimentation et vérifiez le réglage de la dureté de l'eau. Si votre eau d'alimentation est douce (<5 dH), n'utilisez pas de sel. Choisissez des programmes qui lavent à des températures plus élevées (par exemple 60-65°C). Vous pouvez également utiliser des détergents protecteurs pour vitres disponibles dans le commerce.

De la mousse se forme dans la machine.

- La vaisselle est lavée à la main avec un détergent pour lavage à la main, mais pas rincée avant de la placer dans la machine. >>> Les détergents pour lavage à la main ne contiennent pas d'antimousse. Il n'est pas nécessaire de laver la vaisselle à la main avant de la placer dans la machine. Enlever la saleté grossière de la vaisselle sous l'eau du robinet, avec un mouchoir en papier ou une fourchette suffira.
- Du liquide de rinçage s'est renversé dans la machine lors de l'ajout de liquide de rinçage. >>> Veillez à ne pas renverser de liquide de rinçage dans la machine lorsque vous la remplissez. Nettoyez tout produit de rinçage renversé à l'aide d'un mouchoir en papier/serviette.
- Le couvercle du réservoir de produit de rinçage est laissé ouvert. >>> Assurez-vous que le couvercle du réservoir de liquide de rinçage est fermé après avoir ajouté du liquide de rinçage.

Les ustensiles de cuisine sont cassés.

- La vaisselle n'est pas placée dans l'ordre dans la machine. >>> Chargez la vaisselle comme décrit dans le manuel d'utilisation.
- Les paniers sont surchargés. >>> Ne surchargez pas les paniers au-delà de leur capacité.

Il reste de l'eau dans le lave-vaisselle à la fin du programme.

- Les filtres sont bouchés. >>> Vérifiez si le système de filtrage est propre. Nettoyez régulièrement le système de filtre comme illustré dans la section « Nettoyage et entretien ».
- Le tuyau d'évacuation est obstrué/bloqué. >>> Vérifiez le tuyau de refoulement. Si nécessaire, retirez le tuyau d'évacuation, éliminez le blocage et insérez-le comme illustré dans le manuel d'utilisation.



Si vous ne parvenez pas à résoudre le problème bien que vous suiviez les instructions de cette section, consultez votre revendeur ou l'agent de service agréé. N'essayez jamais de réparer vous-même un produit non fonctionnel.