

# **Dreame AirStyle Era**

User Manual

**DREAME**



<b>EN</b>	User Manual.....	001
<b>DE</b>	Benutzerhandbuch .....	017
<b>FR</b>	Manuel d'instructions .....	029
<b>IT</b>	Manuale dell'utente .....	039
<b>ES</b>	Manual de usuario .....	052
<b>NL</b>	Gebruikershandleiding.....	065
<b>RU</b>	Руководство пользователя.....	078
<b>NO</b>	Brukerveiledning.....	091
<b>SV</b>	Användarhandbok .....	103
<b>FI</b>	Käyttöohje .....	115
<b>DK</b>	Brugervejledning .....	127
<b>PL</b>	Instrukcja obsługi.....	139
<b>TR</b>	Kullanıcı Kılavuzu .....	152
<b>TH</b>	คู่มือการใช้งาน.....	164
<b>VN</b>	Hướng dẫn sử dụng .....	176
<b>ID</b>	Panduan Pengguna .....	188
<b>HE</b>	מדריך למשתמש .....	200
<b>AR</b>	دليل المستخدم.....	212
<b>KO</b>	사용 설명서.....	224
<b>PT</b>	Manual do utilizador .....	236
<b>GR</b>	Εγχειρίδιο χρήστη.....	248

Scan the QR code or visit our website for  
more detailed instructions on  
how to use Dreame AirStyle Era



<https://global.dreametech.com/pages/how-to-use-airstyle-era>

# Important Safety Instructions

Please read all the instructions carefully before usage. Please always follow basic safety precautions before using the appliance, which include the following:

This product contains magnets. Please keep it away from implanted medical devices (e.g.pacemakers and defibrillators) as strong magnetic fields may affect them. Credit cards and electronic storage media may also be affected.

## WARNING

The following warnings apply to this product, as well as to all tools and accessories required. In order to reduce the risk of fire, electric shock, and injury:

- This product is not intended to be used by persons with physical, sensory or mental disabilities, or those lacking relevant experience and knowledge (including children), unless they are supervised or instructed by a guardian to ensure that they can use the product safely.
- Do not use this product as a toy. Pay close attention when this product is used by or near children. Please look after children and make sure that they do not play with the product as a toy.
- If the product is used in the bathroom, unplug it after use. The presence of water can be dangerous even when the product is turned off.
- The symbols below indicate the following warning meaning.



• Do not use this appliance near bathtubs, showers, basins or other vessels containing water.

- If the power cord is damaged, it must be replaced or repaired by the manufacturer, its service agent or qualified personnel to avoid danger.
- This product is equipped with a self-resetting thermal safety cut-off device to prevent overheating. If the power of the product is cut off, unplug the product from the power outlet and allow it to cool.
- Note: To avoid hazards caused by inadvertent resetting of the thermal circuit breaker, the appliance must not be powered by an external switching device, such as a timer or connected to a circuit that is periodically switched on and off by general-purpose components.

- For additional protection, it is recommended to install a residual current device (RCD) with a rated residual working current not exceeding 30mA in the electrical circuit supplying power to the bathroom. Consult the RCD installer.
- Do not use this product for any purposes other than hair styling.
- Do not touch the plug or any parts of the product with wet hands.
- Do not unplug the power by pulling the power cord, and do not stretch or pull the power cord while in use. Do not use extension cords nor wrap the power cord around the product.
- Do not use any lubricants, cleaners, polishes or air fresheners on any parts of this product.
- Please contact the customer help line if any maintenance or repair is required. Do not dismantle the product. Any improper dismantlement may cause electric shock or fire.
- If the product does not operate as it is designed, severely impacted, dropped from a height, damaged, placed outdoors or dropped into water, please do not use it and contact the customer help line.
- This product can be used without accessories. For the best results, it is recommended that the main unit be used with accessories.
- The rated power is measured when the main unit is in the state of no accessories.
- Before performing any repairs or cleaning and maintenance, please disconnect the power supply or unplug the appliance.
- Please hold the handle of the hair styler while operating.



- During use of the product, the accessories and air outlets become heated. Allow them to cool before operating again.

For EU market:

This appliance can be used by children aged from 8 years and above and persons with reduced physical, sensory or mental capabilities or lack of experience and knowledge if they have been given supervision or instruction concerning use of the appliance in a safe way and understand the hazards involved. Children shall not play with the appliance. Cleaning and user maintenance shall not be made by children without supervision.

## Other information

### Caring for your Dreame product

- Do not perform any maintenance or repair work other than those instructed in this Dreame user manual or recommended by Dreame Helpline personnel.
- Always unplug the product from the mains supply before checking for problems. If the product does not work, first check if there is power in the mains socket and if the plug is properly inserted.

### Get to know your hair styler

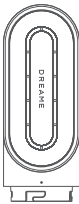

Fast dryer

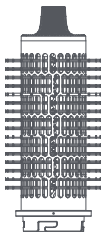

Round volumizing brush

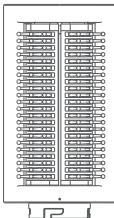

Soft smoothing brush

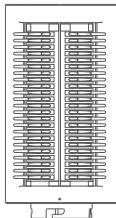

Hard smoothing brush



32mm auto-wrap barrel (left)

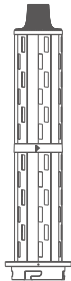

32mm auto-wrap barrel (right)



Straightening nozzle

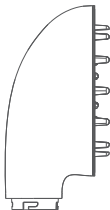

Diffuser nozzle



Cleaning brush



Storage bag

# Introduction to the Hair Styler

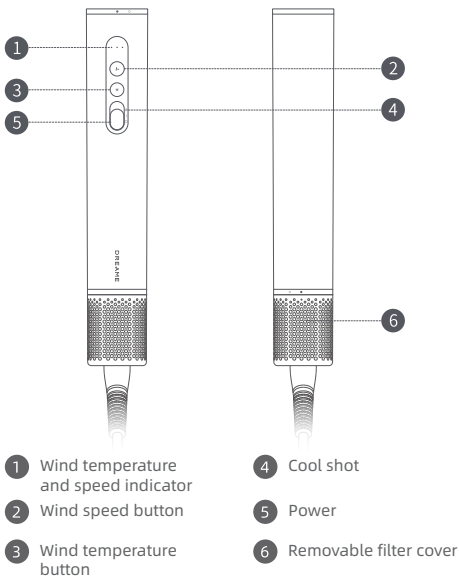

The symbols on the styler body mean "Do not use the hair styler while bathing or showering".

The illustrations of products, attachments, user interfaces, etc. in the manual are schematic diagrams and for reference only. Due to product updating and upgrading, the actual product may differ slightly from the schematic diagram. Please refer to the actual product.

# EN Switch Function

## On/Off switch position

Push the switch button up/down to quickly turn on/off the hair styler. Push it up to turn on the hair styler, push it down to turn off the hair styler.

Before connecting the power plug, make sure the switch button is in the off position.

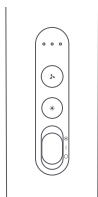

Switch on

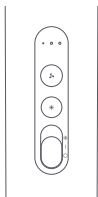

Switch off

## Cool shot mode

When the power is on, press and hold the switch button and push it upward lightly to quickly enter the cool shot mode for hair styling. Release the button to exit the cool shot mode.

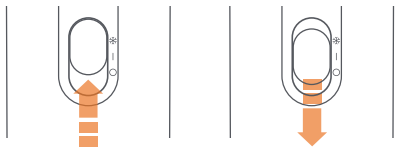

## Windspeed settings

Press the wind speed button lightly to switch between low/medium/high wind speed settings.



Low wind speed



Medium wind speed



High wind speed

## Heat settings

Press the wind temperature button lightly to switch between natural/warm/hot wind.



White: natural wind



Orange: warm wind



Red: hot wind

# EN How to Use?

## Connect the nozzle

Align the nozzle with the interface to connect it with the hair styler and fix it by rotating towards left.

1.

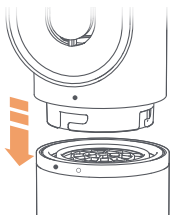

2.

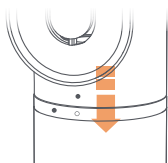

3.

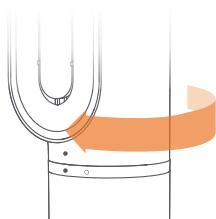

## Heat-insulated tip

During use, the auto-wrap barrel, round volumizing brush, and straightening nozzle will become hot. Do not touch the surface of the attachments other than the heat-insulated tip with your hands to prevent burns. If you need to replace other attachments, wait a while until the temperature drops to a level that you can touch before replacing them.



Straightening nozzle

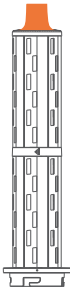

Auto-wrap barrel

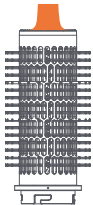

Round volumizing brush



Be extremely careful when handling hot attachments. Only grip the attachments at the designated areas shown in the diagram. Some attachments may require periodic cleaning.

# Maintenance of the Filter Net

## Step 1

Twist the filter cover and detach it from the bottom of the handle.

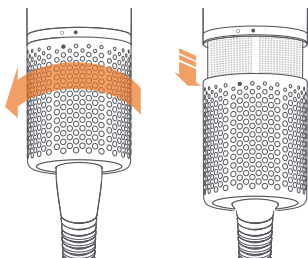

## Step 2

Use a cleaning brush to gently clean the dust on the surface of the filter cover and filter net.

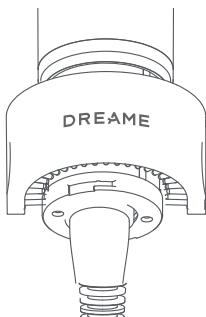

## Step 3

After cleaning, rotate the filter cover to install it on the handle.

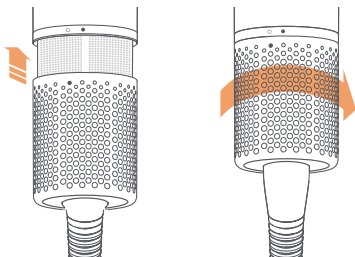

## EN Basic Parameters

Product name	Dreame AirStyle Pro
Product model	AMF18A
Rated voltage	220-240 V~
Rated frequency	50/60 Hz
Rated power	1300W
Product dimensions	φ45mm x 260mm
Production date	Shown on the product package

## Performance Malfunction List of Dreame AirStyle Era

Name	Performance Malfunctions
Performance Malfunction List of Dreame AirStyle Era	<ol style="list-style-type: none"><li>1. The power switch fails</li><li>2. Cold air is blown in the hot wind mode</li><li>3. The indicator is off, but the product is working properly</li><li>4. The product's interior turns red and smoke emerges during operation</li></ol>

# EU Declaration of Conformity

---



We, Dreame Trading (Tianjin) Co., Ltd., here by, declare that this equipment is in compliance with the applicable Directives and European Norms, and amendments. The full text of the EU declaration of conformity is available at the following internet address: <https://global.dreametech.com>

## WEEE Disposal and Recycling Information

---



All products bearing this symbol are waste electrical and electronic equipment (WEEE as in directive 2012/19/EU) which should not be mixed with unsorted household waste. Instead, you should protect human health and the environment by handing over your waste equipment to a designated collection point for the recycling of waste electrical and electronic equipment, appointed by the government or local authorities. Correct disposal and recycling will help prevent potential negative consequences to the environment and human health. Please contact the installer or local authorities for more information about the location as well as terms and conditions of such collection points.

# Wichtige Sicherheitsinformationen

Bitte lesen Sie vor der Inbetriebnahme sämtliche Anleitungen vorsichtig durch. Ergreifen Sie immer grundlegende Vorsichtsmaßnahmen, bevor Sie das Gerät verwenden. Dazu gehören:

Dieses Produkt enthält Magnete. Halten Sie das Gerät fern von medizinischen Implantaten (z. B. Herzschrittmacher und Defibrillatoren), da starke Magnetfelder diese beeinträchtigen können. Kreditkarten und elektronische Speichermedien können auch beeinträchtigt werden.

## Warnungen

Die folgenden Warnungen gelten für dieses Produkt, sowie für das erforderliche Werkzeug und Zubehör, um das Risiko von Feuer, Stromschlag und Verletzung zu mindern:

- Dieses Produkt ist nicht für die Verwendung durch Personen mit körperlichen, sensorischen oder geistigen Behinderungen oder durch Personen (einschließlich Kinder) ohne ausreichende Erfahrung und Kenntnisse bestimmt, es sei denn, sie werden beaufsichtigt oder von einer Aufsichtsperson angewiesen, um sicherzustellen, dass sie das Produkt sicher verwenden können.
- Dieses Produkt ist kein Spielzeug. Seien Sie Achtsam, wenn dieses Produkt von Kindern oder in dessen Nähe verwendet wird. Achten Sie darauf, dass Kinder das Produkt nicht als Spielzeug verwenden.
- Wenn das Produkt im Badezimmer verwendet wird, ziehen Sie nach dem Gebrauch den Netzstecker. Der Kontakt mit Wasser kann gefährlich sein, sogar wenn das Produkt ausgeschaltet ist.
- Die untenstehenden Symbole stehen für die folgenden Warnungen.



Verwenden Sie das Gerät nicht in der Nähe von Badewannen, Duschen, Waschbecken oder anderen Behältern mit Wasser

- Wenn das Netzkabel beschädigt ist, muss es vom Hersteller, dessen Servicebeauftragten oder von qualifiziertem Personal ersetzt oder repariert werden, um mögliche Gefahren zu vermeiden.
- Dieses Produkt verfügt über einen selbsteinstellenden thermischen Sicherheits-Temperaturbegrenzer, um ein Überhitzen zu verhindern. Wenn die Stromversorgung des Produkts unterbrochen wird, ziehen Sie das Netzkabel aus der Steckdose und lassen Sie das Gerät abkühlen.
- Hinweis: Um Gefahren durch unbeabsichtigtes Zurücksetzen des Leistungsschalters zu vermeiden, darf das Gerät nicht über ein externes Schaltgerät, wie z. B. einen Timer, betrieben oder an einen Stromkreis angeschlossen werden, der regelmäßig durch Mehrzweckkomponenten ein- und ausgeschaltet wird.
- Als zusätzlichen Schutz wird empfohlen, einen Fehlerstrom-Schutzschalter (RCD) mit einem Nennfehlerstrom von nicht mehr als 30 mA im elektrischen Stromkreis zu installieren, der das Badezimmer mit Strom versorgt. Lassen Sie sich vom RCD-Techniker beraten.
- Verwenden Sie dieses Produkt nicht für andere Zwecke, außer zum Haarstyling.
- Berühren Sie nicht den Stecker oder andere Teile des Produkts mit nassen Händen.
- Ziehen Sie zum Ausstecken nicht am Netzkabel und ziehen Sie während des Betriebs nicht am Netzkabel. Verwenden Sie keine Verlängerungskabel und wickeln Sie das Netzkabel nicht um das Produkt.
- Verwenden Sie keine Schmiermittel, Reinigungsmittel, Poliermittel oder Raumsprays auf irgendeinem Teil des Produkts.
- Bitte wenden Sie sich für Wartung oder Reparaturen an die Kunden-Hotline. Zerlegen Sie das Produkt nicht. Die unsachgemäße Demontage kann Stromschlag oder Feuer verursachen.

- Wenn das Produkt nicht wie vorgesehen funktioniert, stark beeinträchtigt, aus einer Höhe fallen gelassen, beschädigt, im Freien aufgestellt oder ins Wasser gefallen ist, verwenden Sie es nicht und kontaktieren Sie die Kunden-Hotline.
- Dieses Produkt kann ohne Zubehör verwendet werden. Für optimale Ergebnisse wird jedoch empfohlen, das Basisgerät mit Zubehör zu verwenden.
- Die Nennleistung wird gemessen, wenn das Basisgerät ohne Zubehör betrieben wird.
- Bevor Sie Reparaturen, Reinigungs- und Wartungsarbeiten durchführen, trennen Sie das Gerät vom Netzteil oder ziehen Sie den Netzstecker aus der Steckdose.
- Halten Sie während dem Betrieb den Griff des Haarstylers.

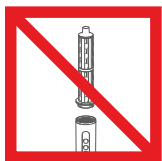

- Zubehörteile und Luftaustrittsöffnungen erwärmen sich während des Betriebs. Lassen Sie sie vor einem erneuten Betrieb abkühlen.

## Andere Informationen

### Instandhaltung Ihres Dreame-Produkts

- Führen Sie keine Wartungs- oder Reparaturarbeiten an diesem Produkt durch, ausser den in diesem Dreame-Benutzerhandbuch aufgeführten bzw. von Dreame-Hotline-Mitarbeitern empfohlenen.
- Trennen Sie das Produkt immer vom Stromnetz, bevor Sie es auf Probleme prüfen. Wenn das Produkt nicht funktioniert, überprüfen Sie zunächst, ob die Steckdose mit Strom versorgt wird und ob der Netzstecker richtig eingesteckt ist.

# Lernen Sie Ihren Haarstyler kennen

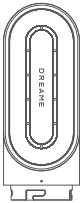

Schnelltrockner

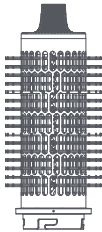

Rundbürste für  
Volumen

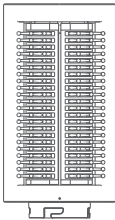

Glättende Bürste mit  
sanften Borsten

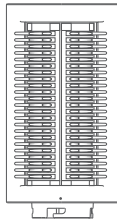

Glättende Bürste  
mit harten Borsten

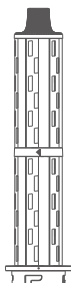

32-mm-Aufsatz  
zum automatischen  
Aufwickeln (links)

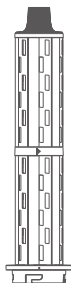

32-mm-Aufsatz  
zum automatischen  
Aufwickeln (rechts)



Glättungsdüse

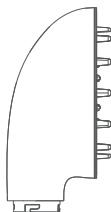

Diffusordüse



Reinigungsbürste



Aufbewahrungstasche

# Einführung in den Haarstyler

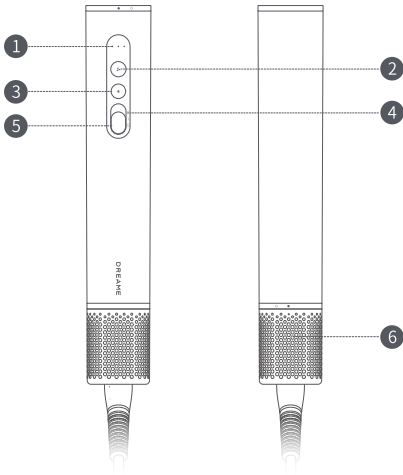

- 1 Lufttemperatur- und Geschwindigkeitsanzeige
- 2 Luftstromgeschwindigkeits-Taste
- 3 Lufttemperatur-Taste
- 4 Kaltluft
- 5 Leistung
- 6 Entfernbare Filterabdeckung



Die Symbole am Gehäuse des Stylers bedeuten "Den Haarstyler nicht während dem Duschen oder Baden verwenden".

Die Abbildungen von Produkten, Aufsätzen, Benutzeroberflächen usw. im Handbuch sind schematische Darstellungen und dienen nur als Referenz. Aufgrund von Produktaktualisierungen und -neuerungen kann das tatsächliche Produkt von den schematischen Darstellungen leicht abweichen. Bitte beziehen Sie sich auf das tatsächliche Produkt.

# DE Schalterfunktion

## Position des Ein-/Ausschalters

Drücken Sie die Schalttaste hoch/runter, um den Haarstyler schnell ein-/auszuschalten. Drücken Sie die Schalttaste hoch, um den Haarstyler einzuschalten, und runter, um ihn auszuschalten.

Bevor Sie den Netzstecker anschließen, stellen Sie sicher, dass die Schalttaste ausgeschaltet ist.

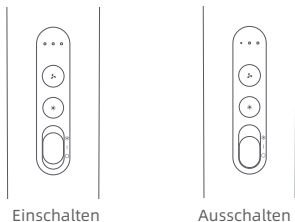

## Kaltluftmodus

Wenn das Gerät eingeschaltet ist, halten Sie die Schaltertaste gedrückt und schieben Sie sie leicht nach oben, um für das Haarstyling in den Kaltluftmodus zu wechseln. Lassen Sie die Taste los, um den Kaltluftmodus zu verlassen.

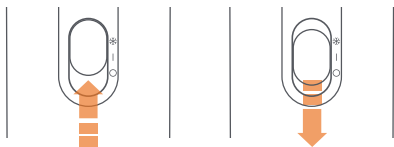

## Luftstromgeschwindigkeits-Einstellungen

Drücken Sie kurz die Luftstromgeschwindigkeits-Taste, um zwischen den Geschwindigkeitsstufen Niedrig/Mittel/Hoch zu wechseln.



Niedrige Luftstromgeschwindigkeit



Mittlere Luftstromgeschwindigkeit

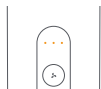

Hohe Luftstromgeschwindigkeit

## Heizstufen

Drücken Sie kurz die Lufttemperatur-Taste, um zwischen natürlicher/warmer/heisser Luft zu wechseln.



Weiß: natürlicher Luftstrom



Orange: warmer Luftstrom



Rot: heisser Luftstrom

# Wie verwende ich das Produkt?

## Die Düse anschließen

Richten Sie die Düse an der Schnittstelle aus, um sie an den Haarstyler anzuschließen, und drehen Sie nach links.

1.

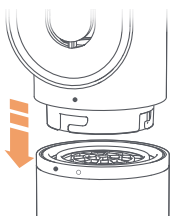

2.



3.

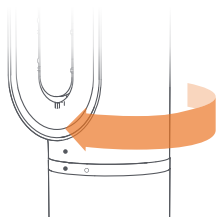

# Wärmeisolierte Spitze

Während des Betriebs erhitzen sich die Glättungsdüse, die Rundbürste für Volumen und der Flyaway-Aufsatz. Berühren Sie die Oberfläche der Aufsätze mit Ihren Händen nur an der wärmeisolierten Spitze, um Verbrennungen zu vermeiden. Wenn Sie andere Aufsätze austauschen müssen, warten Sie eine Weile, bis die Temperatur auf ein sicheres Niveau gesunken ist, bevor Sie sie ersetzen.



Glättungsdüse

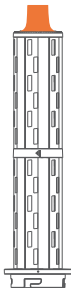

Aufsatz zum  
automatischen  
Aufwickeln

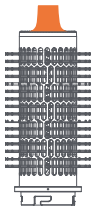

Rundbürste für  
Volumen



Seien Sie extrem Vorsichtig beim Umgang mit heißen Aufsätzen. Berühren Sie die Aufsätze nur an den in der Abbildung ausgewiesenen Bereichen. Einige Aufsätze müssen eventuell regelmäßig gereinigt werden.

# Wartung des Filternetzes

## Schritt 1

Drehen Sie die Filterabdeckung und trennen Sie sie von der Unterseite des Griffs.

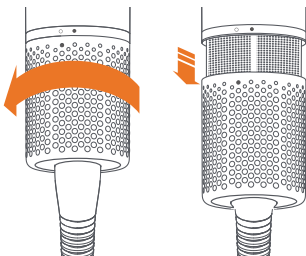

## Schritt 2

Verwenden Sie eine Reinigungsbürste, um den Staub an der Oberfläche der Filterabdeckung und des Filternetzes vorsichtig zu entfernen.

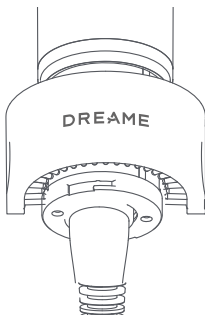

## Schritt 3

Nach der Reinigung, drehen Sie die Filterabdeckung, um sie am Griff anzubringen.

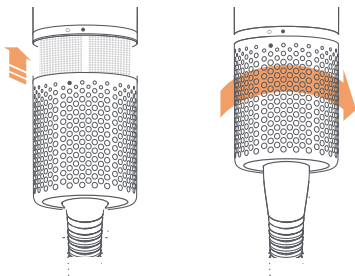

# Allgemeine Produktdaten

Produktbezeichnung	<b>Dreame AirStyle Pro</b>
Produktmodell	AMF18A
Nennspannung	220-240 V~
Nennfrequenz	50/60 Hz
Nennstrom	1300 W
Produktabmessungen	φ45 mm x 260 mm
Herstellungsdatum	Auf der Produktverpackung angegeben

## Liste der Leistungsfehler für Dreame AirStyle Era

Bezeichnung	Leistungsfehler
Liste der Leistungsfehler für Dreame AirStyle Era	<ol style="list-style-type: none"> <li>1. Der Netzschalter fällt aus</li> <li>2. Die Luft bleibt kalt im Warmluft-Modus</li> <li>3. Die Anzeige ist erloschen, aber das Produkt funktioniert normal</li> <li>4. Das Innere des Produkts wird rot und während dem Betrieb tritt Rauch aus</li> </ol>

## EU-Konformitätserklärung

---



Wir, Dreame Trading (Tianjin) Co., Ltd., erklären hiermit, dass dieses Gerät die geltenden Richtlinien und europäischen Normen sowie deren Änderungen erfüllt. Den vollständigen Text der EU-Konformitätserklärung finden Sie unter der folgenden Internetadresse:  
<https://global.dreametech.com>

## WEEE-Informationen zu Entsorgung und Recycling

---



Bei allen Produkten mit diesem Symbol handelt es sich um Elektro- und Elektronikaltgeräte (gemäß WEEE-Richtlinie 2012/19/EU), die nicht im Haushaltsmüll entsorgt werden dürfen. Bringen Sie Ihre Altgeräte stattdessen zu einer entsprechenden Recyclingstelle für Elektro- und Elektronikaltgeräte, um die Gesundheit und die Umwelt zu schützen. Diese Sammelstellen sind von der Regierung oder den örtlichen Behörden ausgewiesen. Mit einer ordnungsgemäßen Entsorgung und Wiederverwertung können mögliche negative Folgen für Umwelt und Gesundheit vermieden werden. Für weitere Informationen zu den Standorten oder den Abgabebedingungen der Sammelstellen wenden Sie sich bitte an den Betreiber oder die örtlichen Behörden.

# Instructions de sécurité importantes

Veillez lire les instructions de sécurité attentivement avant utilisation.

Suivez toujours les recommandations de sécurité lorsque vous utilisez le produit, notamment :

Ce produit contient des aimants. Tenez-le à distance des dispositifs médicaux (exemple: pacemakers ou défibrillateurs), car des champs magnétiques puissants pourraient en affecter le bon fonctionnement. Les cartes de crédit et dispositifs électroniques de stockage pourraient également être endommagés.

## Avertissements

Les avertissements suivants concernent ce produit, ainsi que les accessoires et outils associés. Afin de réduire le risque d'incendie, d'électrocution et de blessure :

- Ce produit n'est pas destiné à être utilisé par des personnes en situation de handicap physique, sensoriel ou mental, ou par des personnes manquant d'expérience et de connaissances (notamment les enfants), à moins qu'elles ne soient supervisées ou instruites par un adulte pour s'assurer qu'elles peuvent utiliser le produit en toute sécurité.
- Ne pas utiliser comme jouet. Soyez vigilants lorsque ce produit est utilisé par des enfants ou à proximité d'enfants. Surveillez les enfants et surveillez qu'ils n'utilisent pas le produit comme jouet.
- Si le produit est utilisé dans une salle de bain, débranchez-le après utilisation. La présence d'eau peut s'avérer dangereuse, y compris lorsque le produit est éteint.
- Les symboles ci-dessous indiquent la nature des avertissements.



N'utilisez pas cet appareil à côté d'une baignoire, d'une douche, d'un lavabo ou de tout autre récipient contenant de l'eau.

- Si le câble est endommagé, il doit être remplacé ou réparé par le fabricant, son représentant ou personnel autorisé, afin d'éviter tout danger.
- Ce produit est équipé d'un dispositif de fusible de sécurité pour éviter tout risque de surchauffe. Si l'alimentation du produit est coupée, débranchez-le de la prise et laissez-le refroidir.
- Remarque : Pour éviter les dangers engendrés par une interruption par inadvertance, le produit ne doit pas être branché sur un programmateur horaire connecté à un dispositif d'interrupteur externe, sur un circuit à alimentation discontinue.
- Pour une protection supplémentaire, il est recommandé d'utiliser un disjoncteur différentiel d'une puissance maximale de 30 mA sur le circuit électrique qui alimente la salle de bain. Consultez l'installateur de disjoncteur différentiel.
- N'utilisez pas ce produit à d'autres fins que la coiffure.
- Ne touchez pas la prise ni aucune autre partie du produit avec les mains mouillées.
- Ne débranchez pas le câble en tirant dessus et n'étirez pas le câble ou ne le pliez pas pendant l'utilisation. N'utilisez pas de rallonge électrique et n'enroulez pas le câble autour du produit.
- N'utilisez pas de lubrifiant, de produit de nettoyage, de polissage ou de parfum sur les diverses parties du produit.
- Veuillez contacter l'assistance téléphonique réservée à la clientèle si des réparations ou un entretien sont requis. Ne démontez pas l'appareil. Tout démontage est susceptible de provoquer une électrocution ou un incendie.
- Si le produit n'est pas utilisé aux fins prévues, subit un choc important, tombe d'une certaine hauteur, est placé à l'extérieur ou tombe dans l'eau, cessez immédiatement de l'utiliser et contactez l'assistance téléphonique.

- Cet appareil peut être utilisé sans ses accessoires. Pour de meilleurs résultats, il est recommandé que l'unité centrale soit utilisée avec les accessoires.
- La puissance nominale est mesurée lorsque l'unité centrale est utilisée seule.
- Avant tout entretien ou réparation, l'appareil doit être débranché.
- Veuillez tenir l'appareil par la poignée lors de son utilisation.



- Les accessoires, l'appareil et les circuits d'air ont tendance à chauffer pendant l'utilisation. Laissez-les refroidir avant de prolonger l'utilisation.

## Autres informations

### Prendre soin de votre produit Dreame

- Ne faites aucun entretien ni réparation autres que ceux recommandés dans ce guide de l'utilisateur Dreame ou par le personnel de l'assistance téléphonique Dreame.
- Débranchez toujours l'appareil avant de l'inspecter. Si l'appareil ne fonctionne pas, vérifiez en premier lieu si la prise est correctement alimentée et insérée.

# Apprenez à utiliser votre appareil de coiffure

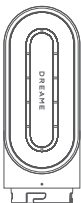

Embout de séchage rapide

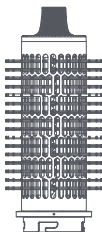

Brosse soufflante ronde

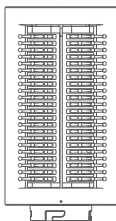

Brosse de lissage douce

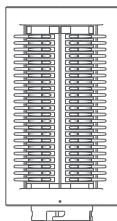

Brosse de lissage dure

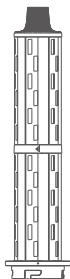

Enrouleur automatique  
32 mm (gauche)

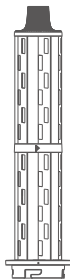

Enrouleur automatique  
32 mm (droite)

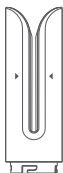

Embout de lissage

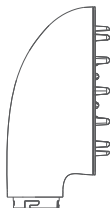

Embout diffuseur



Brosse de nettoyage



Pochette de rangement

# Présentation de l'appareil de coiffure

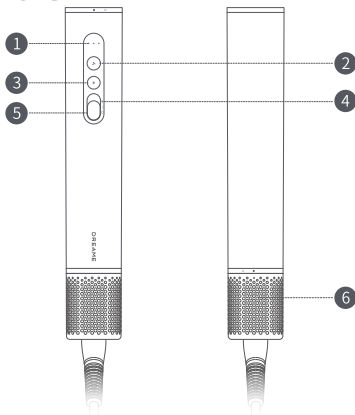

- 1 Indicateur de la température et de la vitesse de soufflage
- 2 Bouton de vitesse de soufflage
- 3 Bouton de température de soufflage
- 4 Soufflage froid
- 5 Alimentation
- 6 Filtre détachable



Les symboles sur l'unité centrale indiquent « Ne pas utiliser dans le bain ou sous la douche ».

Les illustrations des produits, accessoires, interfaces utilisateur, etc. qui figurent dans le manuel sont des schémas fournis à titre de référence uniquement. En raison des mises à jour et améliorations des produits, le produit actuel peut sensiblement varier par rapport aux illustrations. Veuillez vous reporter au produit.

# Interrupteur

## Position de l'interrupteur

Actionnez l'interrupteur vers le haut ou vers le bas pour allumer rapidement l'appareil de coiffure. La position allumée est vers le haut, la position éteinte est vers le bas.

Avant de connecter la prise, vérifiez que l'interrupteur est en position éteinte.

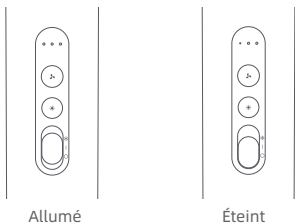

## Mode air froid

Lorsque l'appareil est allumé, maintenez l'interrupteur appuyé et poussez-le légèrement vers l'avant pour obtenir le mode air froid. Relâchez l'interrupteur pour quitter le mode air froid.

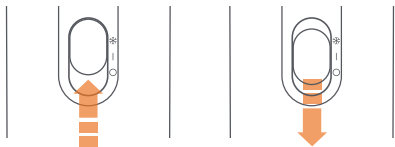

## Réglage de la vitesse de soufflage

Appuyez légèrement sur le bouton de vitesse de soufflage pour régler sur lent, moyen, rapide.



Vitesse de soufflage lente



Vitesse de soufflage moyenne



Vitesse de soufflage rapide

## Réglage de la température

Appuyez légèrement sur le bouton de température de soufflage pour régler sur température ambiante, tiède ou chaude.



Blanc : température ambiante



Orange : tiède



Rouge : chaud

# FR Comment l'utiliser?

## Connectez l'embout

Alignez l'embout avec l'unité centrale et bloquez le en tournant vers la gauche.

1.

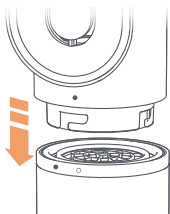

2.

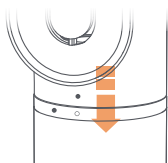

3.

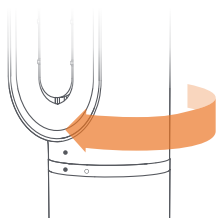

# Extrémité isolée contre la chaleur

FR

Pendant l'utilisation, le cylindre à enroulement automatique, la brosse volumisante ronde et l'embout de lissage deviennent chauds. Ne touchez pas la surface des accessoires par une autre extrémité que l'extrémité isolée contre la chaleur, afin de vous prémunir contre tout risque de brûlure. Si vous devez remplacer les accessoires, attendez le refroidissement pour pouvoir toucher les pièces et les remplacer.



Embout de lissage

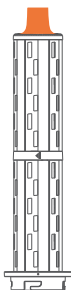

Cylindre à enroulement automatique

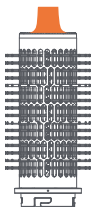

Brosse volumisante ronde



Soyez très vigilant lors de la manipulation d'accessoires brûlants. Ne manipulez les accessoires que par les zones indiquées sur l'illustration. Certains accessoires peuvent nécessiter un nettoyage ponctuel.

# FR Entretien du filtre

## Étape 1

Faites tourner le filtre et détachez-le du bas de la poignée.

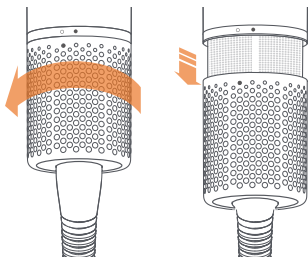

## Étape 2

À l'aide d'une brosse douce, dépoussiérez la surface du filtre et de la grille.

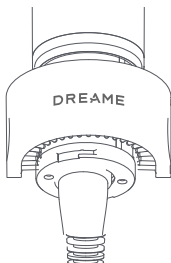

## Étape 3

Après le nettoyage, remplacez le filtre sur la poignée avec une légère rotation.

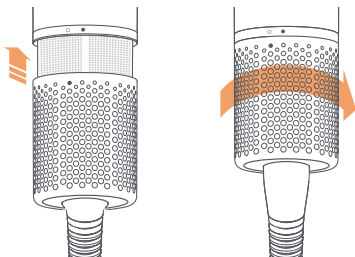

## Paramètres de base

Nom du produit	Dreame AirStyle Pro
Modèle du produit	AMF18A
Tension nominale	220-240 V~
Fréquence nominale	50/60 Hz
Puissance nominale	1300 W
Dimensions du produit	Φ 45 mm x 260 mm
Date de fabrication	Voir sur l'emballage du produit

## Liste des problèmes de fonctionnement du Dreame AirStyle Era

Nom	Problèmes de fonctionnement
Liste des problèmes de fonctionnement du Dreame AirStyle Era	<ol style="list-style-type: none"> <li>1. L'interrupteur ne fonctionne pas</li> <li>2. En mode air chaud, c'est de l'air froid qui est soufflé</li> <li>3. L'indicateur est éteint, mais le produit fonctionne correctement</li> <li>4. L'intérieur du produit devient rouge et de la fumée sort pendant son utilisation</li> </ol>

## Déclaration de conformité de l'UE

---

**CE** Nous, Dreame Trading (Tianjin) Co., Ltd., déclarons par la présente que cet équipement est conforme aux directives et normes européennes en vigueur, ainsi qu'à leurs amendements. L'intégralité de la déclaration de conformité de l'UE est disponible à l'adresse suivante : <https://global.dreametech.com>.

## Informations relatives à la mise au rebut et au recyclage des DEEE

---



Tous les produits portant ce symbole sont des déchets d'équipements électriques et électroniques (DEEE selon la directive 2012/19/UE) qui ne doivent pas être mélangés aux déchets ménagers non triés. Il est préférable de veiller à la protection de la santé humaine et de l'environnement en déposant vos équipements usagés dans un point de collecte désigné pour le recyclage des déchets d'équipements électriques et électroniques, nommé par le gouvernement ou les autorités locales. La conformité de la mise au rebut et du recyclage permet d'éviter les effets négatifs potentiels sur l'environnement et la santé humaine. Pour obtenir de plus amples informations sur la localisation de ces points de collecte, ainsi que sur leurs conditions d'utilisation, contactez l'installateur ou les autorités locales.

# Istruzioni importanti per la sicurezza

Leggere attentamente tutte le istruzioni prima dell'uso.

Prima di utilizzare l'apparecchio, seguire sempre le precauzioni di sicurezza di base, tra cui le seguenti:

Questo prodotto contiene magneti. Si prega di tenerlo lontano da dispositivi medici impiantati (ad esempio pacemaker e defibrillatori) in quanto i forti campi magnetici potrebbero influenzarli. Anche le carte di credito e i supporti di memorizzazione elettronici possono essere influenzati.

## Avvertenze

Le seguenti avvertenze si applicano a questo prodotto e a tutti gli strumenti e accessori necessari. Per ridurre il rischio di incendio, scosse elettriche o lesioni:

- Questo prodotto non deve essere usato da persone con disabilità fisiche, sensoriali o mentali o che non hanno conoscenza o esperienza in merito (inclusi i bambini), a meno che non siano supervisionati o istruiti da un tutore che garantisca che possono utilizzare il prodotto in sicurezza.
- Non utilizzare questo prodotto come giocattolo. Prestare molta attenzione quando questo prodotto viene utilizzato da o in prossimità di bambini. Si prega di fare attenzione ai bambini e di assicurarsi che non considerino il prodotto come un giocattolo.
- Se il prodotto viene utilizzato in bagno, staccare la spina dopo l'uso. La presenza di acqua può essere pericolosa anche quando il prodotto è spento.
- I simboli riportati di seguito indicano il significato delle seguenti avvertenze.



IT  
Non usare l'apparecchio vicino a vasche da bagno, docce, lavandini o altri recipienti contenenti acqua.

- Se il cavo di alimentazione è danneggiato, deve essere sostituito o riparato dal produttore, dal suo agente di assistenza o da personale qualificato per evitare pericoli.
- Questo prodotto è dotato di un dispositivo di sicurezza termica auto-ripristinante per evitare il surriscaldamento. Se l'alimentazione del prodotto viene interrotta, scollegare il prodotto dalla presa di corrente e lasciarlo raffreddare.
- Nota: Per evitare pericoli causati dal ripristino involontario dell'interruttore termico, l'apparecchio non deve essere alimentato da un dispositivo di commutazione esterno, come un timer o collegato a un circuito che viene periodicamente acceso e spento da componenti generici.
- Per una maggiore protezione, si consiglia di installare un interruttore differenziale (RCD) con una corrente di lavoro residua nominale non superiore a 30 mA nel circuito elettrico che alimenta il bagno. Consultare l'installatore dell'RCD.
- Non utilizzare questo prodotto per scopi diversi dall'acconciatura.
- Non toccare la spina o qualsiasi parte del prodotto con le mani bagnate.
- Non staccare la spina tirando il cavo di alimentazione e non allungare o tirare il cavo di alimentazione durante l'uso. Non utilizzare prolunghe e non avvolgere il cavo di alimentazione intorno al prodotto.
- Non utilizzare lubrificanti, detersivi, lucidanti o deodoranti per ambienti su nessuna parte di questo prodotto.
- In caso di necessità di manutenzione o riparazione, contattare il servizio di assistenza clienti. Non smontare il prodotto. Lo smontaggio improprio può causare scosse elettriche o incendi.

- Se il prodotto non funziona come previsto, se subisce gravi urti, se cade dall'alto, se viene danneggiato, se viene collocato all'aperto o se viene fatto cadere in acqua, non utilizzarlo e contattare il servizio di assistenza clienti.
- Questo prodotto può essere utilizzato senza accessori. Per ottenere risultati ottimali, si consiglia di utilizzare l'unità principale con gli accessori.
- La potenza nominale è misurata quando l'unità principale è in stato di assenza di accessori.
- Prima di effettuare qualsiasi riparazione, pulizia e manutenzione, scollegare l'alimentazione elettrica o scollegare l'apparecchio.
- Tenere l'impugnatura dell'acconciatore durante il funzionamento.



- Durante l'uso del prodotto, gli accessori e le uscite dell'aria si riscaldano. Lasciarli raffreddare prima di rimetterli in funzione.

## Altre informazioni

### Cura del prodotto Dreame

- Non eseguire interventi di manutenzione o riparazione diversi da quelli indicati nel presente manuale d'uso Dreame o consigliati dal personale del servizio di assistenza Dreame.
- Scollegare sempre il prodotto dalla rete di alimentazione prima di verificare la presenza di eventuali problemi. Se il prodotto non funziona, verificare innanzitutto che la presa di corrente sia presente e che la spina sia inserita correttamente.

# Conoscere il proprio acconciatore IT

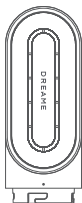

Asciugatore  
rapido

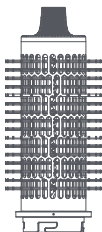

Spazzola  
volumizzante  
rotonda

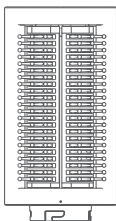

Spazzola lisciante  
morbidi

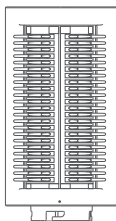

Spazzola lisciante  
duri

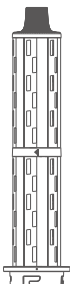

Cilindro autoavvolgente  
da 32 mm (sinistra)

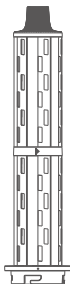

Cilindro autoavvolgente  
da 32 mm (destra)



Piastra lisciante

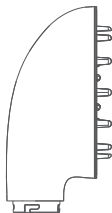

Diffusore



Spazzola per la  
pulizia



Custodia

# Introduzione all'acconciatore

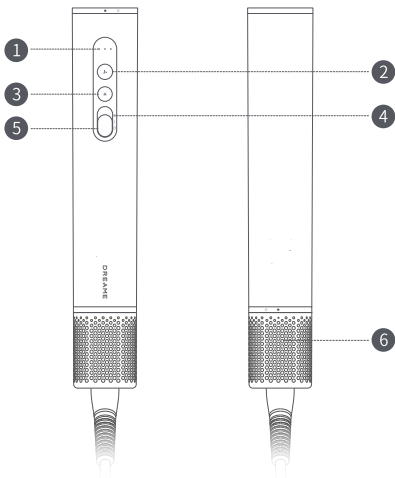

- 1 Indicatore della temperatura e della velocità del flusso d'aria
- 2 Pulsante della velocità del flusso d'aria
- 3 Pulsante della temperatura del flusso d'aria
- 4 Aria fresca
- 5 Potenza
- 6 Coperchio del filtro rimovibile



I simboli sul corpo dell'acconciatore significano "Non utilizzarlo durante il bagno o la doccia".

Le illustrazioni di prodotti, accessori, interfacce utente, ecc. contenute nel manuale sono schematiche e servono solo come riferimento. A causa dell'aggiornamento e del potenziamento del prodotto, il prodotto reale potrebbe differire leggermente dal diagramma schematico. Fare riferimento al prodotto effettivo.

## Funzione di commutazione

### Posizione dell'interruttore On/Off

Spingere il pulsante dell'interruttore verso l'alto/il basso per accendere/spengere rapidamente l'acconciatore.

Spingendolo verso l'alto si accende, spingendolo verso il basso si spegne.

Prima di collegare la spina di alimentazione, accertarsi che il pulsante di accensione sia in posizione off.

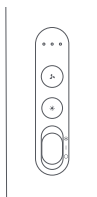

Interruttore su on

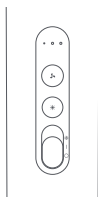

Interruttore su off

### Modalità aria fresca

Quando l'apparecchio è acceso, tenere premuto il pulsante di accensione e spingerlo leggermente verso l'alto per accedere rapidamente alla modalità aria fresca per lo styling dei capelli. Rilasciare il pulsante per uscire dalla modalità di aria fresca.

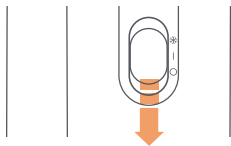
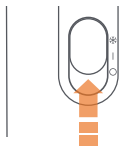

## Impostazioni della velocità del flusso d'aria

Premere leggermente il pulsante della velocità del flusso d'aria per passare tra impostazioni di velocità bassa/ media/alta.



Velocità del flusso d'aria bassa

Velocità del flusso d'aria media

Velocità del flusso d'aria alta

## Impostazioni di calore

Premere leggermente il pulsante della temperatura dell'aria per passare dal flusso naturale a quello caldo.



Bianco: flusso naturale

Arancione: flusso tiepido

Rosso: flusso caldo

## IT Come si usa?

### Collegare l'ugello

Allineare l'ugello con l'interfaccia per collegarlo all'acconciatore e fissarlo ruotando verso sinistra.

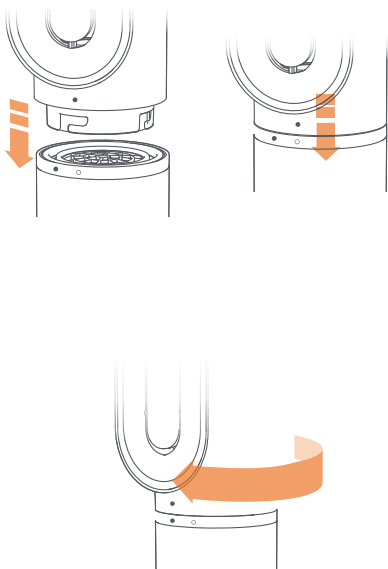

## Punta termicamente isolata

Durante l'uso, il cilindro autoavvolgente, la spazzola rotonda volumizzante e la piastra lisciante si surriscaldano. Per evitare ustioni, non toccare con le mani la superficie degli accessori oltre alla punta termicamente isolata. Se è necessario sostituire altri accessori, attendere che la temperatura scenda a un livello tale da poterli toccare prima di sostituirli.



Piastra lisciante

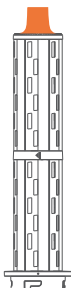

Cilindro  
autoavvolgente



Spazzola rotonda  
volumizzante



Prestare la massima attenzione quando si maneggiano accessori caldi. Afferrare gli accessori solo nelle aree indicate nel diagramma. Alcuni accessori possono richiedere una pulizia periodica.

# Manutenzione della rete del filtro

## Passo 1

Ruotare il coperchio del filtro e staccarlo dalla parte inferiore dell'impugnatura.

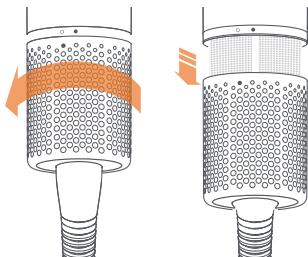

## Passo 2

Utilizzare una spazzola di pulizia per pulire delicatamente la polvere sulla superficie del coperchio del filtro e della rete del filtro.

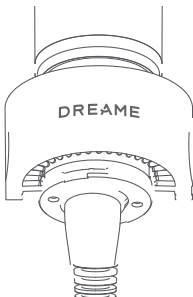

## Passo 3

Dopo la pulizia, ruotare il coperchio del filtro per installarlo sull'impugnatura.

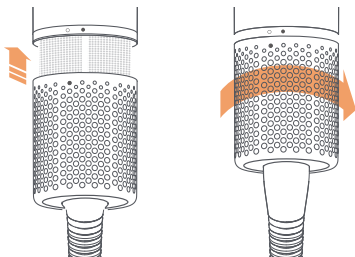

## IT Parametri di base

Nome del prodotto	Dreame AirStyle Pro
Modello del prodotto	AMF18A
Tensione nominale	220-240 V~
Frequenza nominale	50/60 Hz
Potenza nominale	1300 W
Dimensioni del prodotto	Φ 45 mm x 260 mm
Data di produzione	Indicata sulla confezione del prodotto

## Elenco dei malfunzionamenti di Dreame AirStyle Era

Nome	Malfunzionamenti
Elenco dei malfunzionamenti di Dreame AirStyle Era	<ol style="list-style-type: none"><li>1. L'interruttore di alimentazione non funziona</li><li>2. Esce aria fredda in modalità aria calda</li><li>3. L'indicatore è spento, ma il prodotto funziona correttamente</li><li>4. L'interno del prodotto diventa rosso e durante il funzionamento fuoriesce del fumo</li></ol>

## Dichiarazione di conformità UE

---

**CE** Noi, Dreame Trading (Tianjin) Co., Ltd., qui da, dichiariamo che questo dispositivo è conforme alle direttive applicabili e alle norme europee e successive modifiche. Il testo completo della dichiarazione di conformità UE è disponibile al seguente indirizzo Internet:  
<https://global.dreametech.com>

## Informazioni sullo smaltimento e il riciclaggio RAEE

---



Tutti i prodotti che riportano questo simbolo sono rifiuti di apparecchiature elettriche ed elettroniche (RAEE come indicato nella direttiva 2012/19/UE) che non devono essere mescolati con i rifiuti domestici non differenziati. Devi invece proteggere la salute umana e l'ambiente portando le apparecchiature di scarto a un punto di raccolta per il riciclaggio delle apparecchiature elettriche ed elettroniche, designato dal governo o dalle autorità locali. Lo smaltimento e il riciclaggio corretti contribuiscono a prevenire potenziali effetti negativi sull'ambiente e sulla salute. Contatta l'installatore o le autorità locali per ulteriori informazioni sulla posizione e su termini e condizioni di tali punti di raccolta.

# Instrucciones de seguridad importantes

Lee atentamente todas las instrucciones antes del uso.

Sigue las precauciones de seguridad básicas antes de utilizar el aparato, que incluye lo siguiente:

El producto contiene imanes. Manténlo alejado de dispositivos médicos implantados (por ejemplo, marcapasos y desfibriladores), ya que puede verse afectado por los intensos campos magnéticos. Las tarjetas de crédito los soportes de almacenamiento electrónico también pueden verse afectados.

## Advertencia

Se aplican las siguientes advertencias a este producto, además de a todas las herramientas y accesorios necesarios para su funcionamiento. Para reducir el riesgo de incendios, descargas eléctricas y lesiones:

- Este producto no está diseñado para que lo utilicen personas (incluidos niños) con capacidades físicas, sensoriales o mentales reducidas, o que carecen de experiencia y conocimiento, a menos que hayan recibido supervisión o instrucciones por un tutor sobre el uso del aparato de manera segura y entiendan los peligros relacionados.
- No utilice el producto como un juguete. Presta mucha atención cuando los niños utilicen este producto o se utilice cerca de ellos. Vigila de cerca a los niños y asegúrese de que no jueguen con el producto.
- Si se utiliza el producto en un baño, desconéctalo después de usarlo. La presencia de agua puede ser peligrosa aun cuando el producto esté desconectado.
- Los símbolos siguientes indican la siguiente advertencia.



- No utilices el aparato cerca de la bañera, la ducha, el lavabo u otros recipientes llenos de agua.

- Si el cable de alimentación está dañado, debe ser reemplazado o reparado por el fabricante, su agente de servicio o personal cualificado para evitar peligros.
- Este producto está equipado con un fusible térmico con restablecimiento automático. Si se corta la alimentación del producto, desconéctalo de la toma de corriente y deje que se enfríe.
- Nota: Para evitar cualquier peligro derivado del restablecimiento incorrecto del disyunto térmico, el producto no se puede encender mediante un dispositivo externo, como un temporizador, ni conectarse a un circuito que un componente de uso general lo encienda y apague regularmente.
- Para mayor protección, se recomienda instalar un dispositivo de corriente residual (RCD) con una corriente residual de funcionamiento nominal que no supere los 30 mA en el circuito eléctrico que suministra energía al baño. Consulta a tu instalador de RCD para obtener ayuda.
- No utilices el producto para cualquier fin que no sea moldear el cabello.
- No toques el enchufe ni ninguna parte del producto con las manos mojadas.
- No tires del cable de alimentación para desenchufar el producto y no estires el cable de alimentación ni tires de él durante su uso. No utilices cables alargadores ni enrolles el cable de alimentación alrededor del producto.
- No utilices lubricantes, productos de limpieza, abrillantadores o ambientadores en ninguna parte del producto.
- Ponte en contacto con el servicio de atención al cliente si el producto requiere mantenimiento o reparación. No desmontes el producto. Un desmontaje incorrecto puede provocar descargas eléctricas o incendios.
- No utilices el producto si no funciona según lo esperado, ha sufrido un impacto o una caída importantes, está dañado, está al aire libre o se ha caído al agua. No lo utilice y ponte en contacto con el servicio de atención al cliente para obtener ayuda.

- Este producto se puede usar sin los accesorios. Para obtener los mejores resultados, se recomienda utilizar la unidad principal con los accesorios.
- La potencia nominal se refiere a la potencia medida al utilizar la unidad principal sin los accesorios.
- Desconecta la fuente de alimentación o desenchufa el producto antes de llevar a cabo cualquier reparación, limpieza o mantenimiento.
- Sostén el mango mientras utilizas el moldeador.

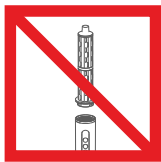

- Durante el uso del producto, se calientan los accesorios y las salidas de aire. Deja que se enfríen antes de volver a utilizarlos.

## Otra información

### Mantenimiento del producto Dreame

- No lles a cabo operaciones de mantenimiento o reparación que no sean las indicadas en el Manual de usuario de Dreame o las recomendadas por el personal del servicio de asistencia de Dreame.
- Desenchufa siempre el producto de la fuente de alimentación antes de comprobar si presenta problemas. Si el producto no funciona, comprueba si la fuente de alimentación funciona y si el producto está enchufado correctamente.

# Conoce tu moldeador de pelo

ES

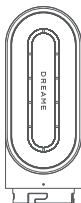

Secador rápido

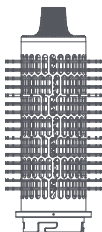

Cepillo redondo para dar volumen

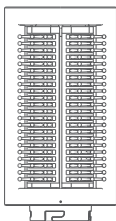

Cepillo de alisado de cerdas blandas

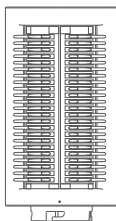

Cepillo de alisado de cerdas rígidas

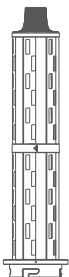

Cilindro de enrollado  
automático de  
32 mm (izquierdo)

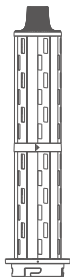

Cilindro de enrollado  
automático de 32 mm  
(derecho)



Boquilla de alisado

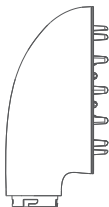

Boquilla difusora



Cepillo de limpieza



Bolsa de  
almacenamiento

# Introducción al moldeador

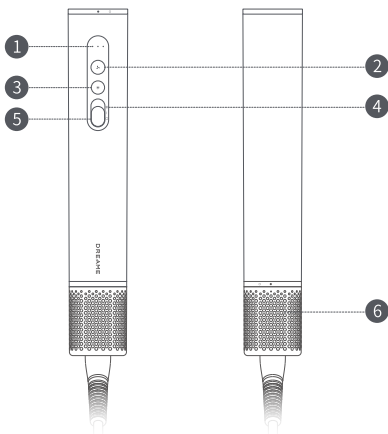

- 1 Indicador de temperatura y velocidad de aire
- 2 Botón de velocidad de aire
- 3 Botón de temperatura de aire
- 4 Chorro de aire frío
- 5 Alimentación
- 6 Cubierta de filtro extraíble



Los símbolos en el cuerpo de moldeador significan "No utilices el moldeador de pelo mientras te bañas o te duchas".

Las ilustraciones de productos, archivos adjuntos, interfaces de usuario, etc. en el manual son diagramas esquemáticos y solo sirven como referencia. Debido a la actualización y mejora del producto, el producto real puede diferir ligeramente del diagrama esquemático. Consulta el producto real.

## Función del interruptor

### Posición del interruptor de encendido/apagado

Presiona el botón del interruptor hacia arriba/abajo para encender/apagar rápidamente el moldeador. Presiónalo hacia arriba para encender el moldeador, presiónalo hacia abajo para apagarlo.

Antes de conectar el enchufe de alimentación, asegúrate de que el botón de interruptor esté en la posición de apagado.

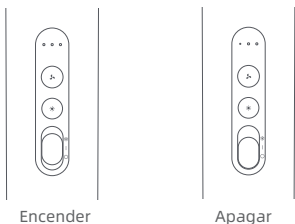

### Modo de chorro de aire frío

Cuando la alimentación esté encendida, mantén pulsado el botón del interruptor y empújalo ligeramente hacia arriba para entrar rápidamente en el modo de chorro frío para moldear el pelo. Suelta el botón para salir del modo de chorro de aire frío.

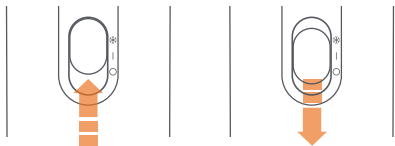

## Ajustes de la velocidad de aire

Presiona ligeramente el botón de velocidad de aire para cambiar entre los ajustes de velocidad de aire baja/medio/alta.



Velocidad de  
aire baja



Velocidad de  
aire media



Velocidad de  
aire alta

## Ajustes de calor

Presione ligeramente el botón de temperatura de aire para cambiar entre aire natural/caliente/muy caliente.



Blanco: aire  
natural



Naranja: aire  
caliente



Rojo: aire muy  
caliente

# ¿Cómo se utiliza?

## Conexión de la boquilla

Alinee la boquilla con la interfaz para conectarla con el moldeador y gira hacia la izquierda para fijarla.

1.

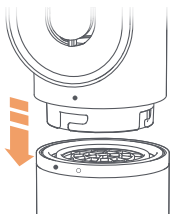

2.



3.

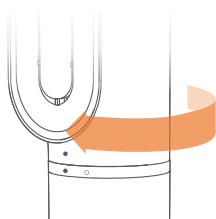

## Punta con aislamiento térmico

Durante el uso, se calientan el cilindro con autoenrollado, el cepillo redondo para dar volumen y la boquilla de alisado. No toques la superficie de los accesorios que no sea la punta de aislamiento térmico con las manos para evitar quemaduras. Si necesitas sustituir otros accesorios, espera un tiempo hasta que la temperatura baje a un nivel que puedas tocar antes de sustituirlos.



Boquilla de alisado

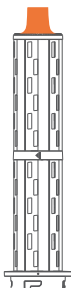

Cilindro de enrollado automático



Cepillo redondo para dar volumen



Ten mucho cuidado al manipular los accesorios calientes. Sujeta solamente los accesorios en las áreas designadas que se muestran en el diagrama. Algunos accesorios pueden requerir una limpieza periódica.

# Mantenimiento de la malla del filtro

## Paso 1

Gira la cubierta del filtro y retíralo de la parte inferior del mango.

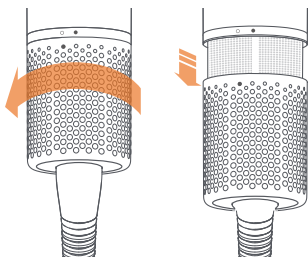

## Paso 2

Utiliza un cepillo de limpieza para limpiar con suavidad el polvo de la superficie de la cubierta y la malla del filtro.

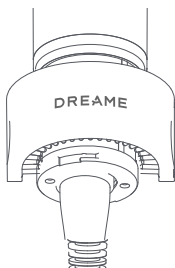

### Paso 3

Después de limpiar, gira la cubierta del filtro para instalarla en el mango.

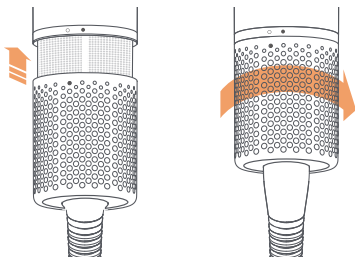

## Parámetros básicos

Nombre del producto	Dreame AirStyle Pro
Modelo del producto	AMF18A
Tensión nominal	220-240 V~
Frecuencia nominal	50/60 Hz
Potencia nominal	1300 W
Dimensiones del producto	φ 45 mm x 260 mm
Fecha de fabricación	Ver el embalaje del producto

## Lista de errores de rendimiento del Dreame AirStyle Era

Nombre	Fallo de funcionamiento
Lista de errores de rendimiento del Dreame AirStyle Era	<ol style="list-style-type: none"> <li>1. El interruptor de encendido no funciona</li> <li>2. Se expulsa aire frío en el modo de aire muy caliente</li> <li>3. El indicador está apagado, pero el moldeador funciona con normalidad</li> <li>4. El interior producto se pone rojo y emite humo durante el funcionamiento</li> </ol>

## Declaración de conformidad de la UE

---

**CE** Nosotros, Dreame Trading (Tianjin) Co., Ltd., declaramos por la presente que este aparato cumple con las directivas y normas europeas aplicables, así como sus enmiendas. El texto completo de la declaración de conformidad de la UE está disponible en la siguiente página web: <https://global.dreametech.com>

## Información sobre la eliminación y el reciclaje de RAEE

---



Todos los productos que llevan este símbolo son residuos de aparatos eléctricos y electrónicos (RAEE según la directiva 2012/19/UE) que no deben mezclarse con residuos domésticos no seleccionados. En su lugar, es su responsabilidad proteger la salud humana y el medio ambiente llevando los residuos a un punto de recogida para el reciclaje de residuos eléctricos y electrónicos designado por el gobierno o las autoridades locales. Una correcta eliminación y reciclaje ayudará a evitar posibles consecuencias negativas para el medio ambiente y la salud humana. Póngase en contacto con el instalador o las autoridades locales para obtener más información sobre la ubicación, así como los términos y condiciones de dichos puntos de recogida.

## Belangrijke veiligheidsinstructies

Lees alle instructies zorgvuldig door vóór gebruik.

Volg altijd de basisveiligheidsmaatregelen voordat u het apparaat gebruikt. Deze omvatten het volgende:

Dit product bevat magneten. Houd het apparaat uit de buurt van geïmplanteerde medische apparaten (zoals pacemakers en defibrillatoren), omdat deze door sterke magnetische velden kunnen worden beïnvloed. Kredietkaarten en elektronische opslagmedia kunnen ook worden beïnvloed.

## Waarschuwingen

De volgende waarschuwingen zijn van toepassing op dit product en op alle benodigde gereedschappen en accessoires. Om het risico op brand, elektrische schokken en letsel te verminderen:

- Dit product is niet bedoeld voor gebruik door personen met een lichamelijke, zintuiglijke of geestelijke handicap, of personen zonder relevante ervaring en kennis (inclusief kinderen), tenzij ze onder toezicht staan of geïnstrueerd zijn door een voogd om ervoor te zorgen dat ze het product veilig kunnen gebruiken.
- Gebruik dit product niet als speelgoed. Let goed op wanneer dit product wordt gebruikt door of in de buurt van kinderen. Let op kinderen en zorg ervoor dat ze niet met het product spelen als speelgoed.
- Als het product in de badkamer wordt gebruikt, trek dan na gebruik de stekker uit het stopcontact. De aanwezigheid van water kan gevaarlijk zijn, zelfs als het product is uitgeschakeld.
- De onderstaande symbolen geven de volgende waarschuwingen aan.



Gebruik dit apparaat niet in de buurt van een badkuip, douche, wastafel of andere containers gevuld met water.

- Als het netsnoer beschadigd is, moet het worden vervangen of gerepareerd door de fabrikant, diens serviceagent of gekwalificeerd personeel om gevaar te voorkomen.
- Dit product is uitgerust met een zelfresettende thermische beveiliging om oververhitting te voorkomen. Als de stroomvoorziening van het product wegvalt, haal dan de stekker uit het stopcontact en laat het product afkoelen.
- Opmerking: Om risico's te voorkomen die worden veroorzaakt door het onbedoeld resetten van de thermische stroomonderbreker, mag het apparaat niet worden gevoed via een extern schakelapparaat, zoals een timer, of worden aangesloten op een circuit dat periodiek wordt in- en uitgeschakeld door componenten voor algemeen gebruik.
- Voor extra bescherming raden wij aan om een aardlekschakelaar te installeren met een nominale aardlekstroom van maximaal 30 mA in het elektrische circuit dat de badkamer van stroom voorziet. Raadpleeg de installateur van de aardlekschakelaar.
- Gebruik dit product niet voor andere doeleinden dan haarstyling.
- Raak de stekker of onderdelen van het product niet aan met natte handen.
- Trek de stekker niet uit het stopcontact door aan het netsnoer te trekken en trek niet aan het netsnoer terwijl het in gebruik is. Gebruik geen verlengsnoeren en wikkel het netsnoer niet rond het product.
- Gebruik geen smeermiddelen, reinigingsmiddelen, poetsmiddelen of luchtverfrissers op onderdelen van dit product.
- Neem contact op met de klantenservice als er onderhoud of reparaties nodig zijn. Demonteer het product niet. Ondeskundige demontage kan elektrische schokken of brand veroorzaken.
- Als het product niet functioneert zoals bedoeld, ernstig beschadigd is geraakt, van grote hoogte is gevallen, buiten is geplaatst of in het water is gevallen, gebruik het dan niet en neem contact op met de klantenservice.

- Dit product kan zonder accessoires worden gebruikt. Voor de beste resultaten wordt aanbevolen om het hoofdapparaat te gebruiken met accessoires.
- Het nominaal vermogen wordt gemeten wanneer het hoofdapparaat geen accessoires heeft.
- Voordat u reparaties of reinigings- en onderhoudswerkzaamheden uitvoert, moet u de stroomvoorziening uitschakelen of de stekker uit het stopcontact halen.
- Houd de handvat van de haarstyler vast tijdens het gebruik.



- Tijdens het gebruik van het product worden de accessoires en de luchtuitlaten verwarmd. Laat ze afkoelen voordat u ze weer gebruikt.

## Overige informatie

### Zorg voor uw Dreame-product

- Voer geen andere onderhouds- of reparatiewerkzaamheden uit dan de instructies in deze Dreame-gebruikershandleiding of aanbevolen door personeel van de Dreame-klantenservice.
- Haal altijd de stekker uit het stopcontact voordat u het product op problemen controleert. Als het product niet werkt, controleer dan eerst of er stroom op het stopcontact staat en of de stekker goed in het stopcontact zit.

# Leer uw haarstyler kennen

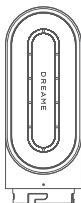

Sneldrogende föhn

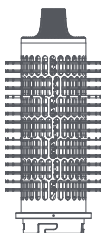

Ronde volumegevende borstel

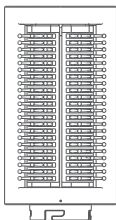

Zachte gladmakende borstel

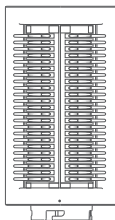

Harde gladmakende borstel

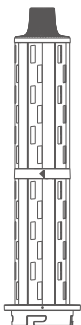

32 mm Automatische  
krulstaaf (links)

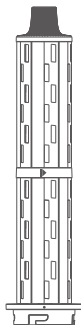

32 mm Automatische  
krulstaaf (rechts)



Gladmakend  
opzetstuk

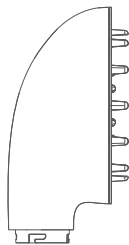

Diffuseropzetstuk



Reinigingsborstel



Opberggas

# Introductie tot de haarstyler

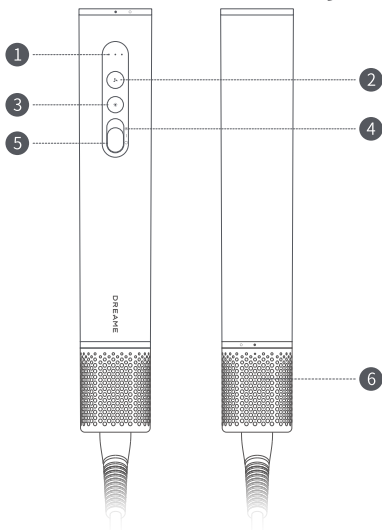

- 1 Windtemperatuur- en snelheidsindicator
- 2 Knop voor windsnelheid
- 3 Knop voor windtemperatuur
- 4 Cool Shot
- 5 Vermogen
- 6 Verwijderbaar filterdeksel



De symbolen op het stylerbehuizing betekenen "Gebruik de haarstyler niet tijdens het baden of douchen".

De illustraties van producten, onderdelen, gebruikersinterfaces, enz. in de handleiding zijn schematische diagrammen en dienen uitsluitend ter referentie. Vanwege productupdates en-upgrades kan het daadwerkelijke product enigszins afwijken van het schematische diagram. Bekijk het werkelijke product.

# NL Schakelfunctie

## Positie van Aan/Uit-schakelaar

Duw de schakelknop omhoog/omlaag om de haarstyler snel in/uit te schakelen. Duw het omhoog om de haarstyler aan te zetten, duw het omlaag om de haarstyler uit te zetten.

Controleer of de schakelknop in de uit-stand staat voordat u de stekker in het stopcontact steekt.

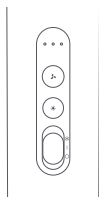

Inschakelen

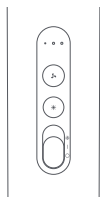

Uitschakelen

## Cool shot-modus

Wanneer de stroom is ingeschakeld, houd u de schakelknop ingedrukt en duwt u deze licht omhoog om snel naar de cool shot-modus voor haarstyling te gaan. Laat de knop los om de cool shot-modus te verlaten.

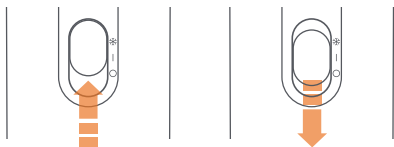

## Windsnelheidsinstellingen

Druk lichtjes op de windsnelheidsknop om te wisselen tussen lage/medium/hoge windsnelheidsinstellingen.



Lage  
windsnelheid



Medium  
windsnelheid



Hoge  
windsnelheid

## Warmte-instellingen

Druk lichtjes op de windtemperatuurknop om te schakelen tussen natuurlijke/warme/hete wind.



Wit: natuurlijke  
wind



Oranje: warme  
wind



Rood: hete wind

# NL Hoe te gebruiken?

## Sluit het mondstuk aan

Lijn het mondstuk uit met de interface om het aan te sluiten op de haarstyler en zet het vast door het naar links te draaien.

1.

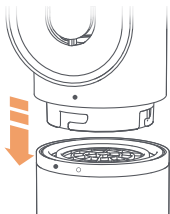

2.



3.

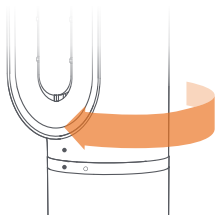

## Hitte-geïsoleerde punt

Tijdens het gebruik worden de automatische krulstaaf, de ronde volumegevende borstel en het flyaway-onderdeel heet. Raak het oppervlak van de onderdelen, behalve het hitte-geïsoleerde punt, niet aan met uw handen om brandwonden te voorkomen. Als u andere onderdelen moet vervangen, wacht dan even tot de temperatuur daalt tot een niveau dat u kunt aanraken voordat u ze vervangt.



Gladmakend opzetstuk

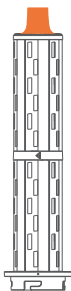

Cilinder met automatische wikkeling

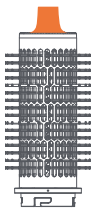

Ronde volumegevende borstel



Wees uiterst voorzichtig bij het hanteren van hete onderdelen. Pak de onderdelen alleen vast op de aangegeven plaatsen in het diagram. Sommige onderdelen moeten regelmatig worden gereinigd.

# Onderhoud van het filternet

## Stap 1

Draai het filterdeksel en maak het los van de onderkant van de handvat.

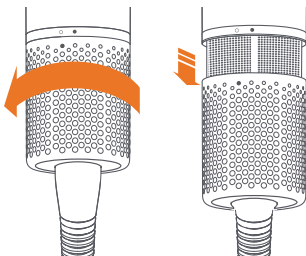

## Stap 2

Gebruik een reinigingsborstel om het stof op het oppervlak van het filterdeksel en het filternet voorzichtig te verwijderen.

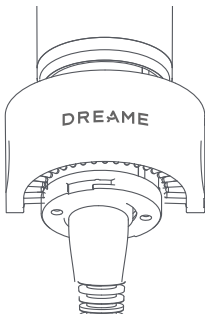

## Stap 3

Draai na het reinigen het filterdeksel om het op de handvat te plaatsen.

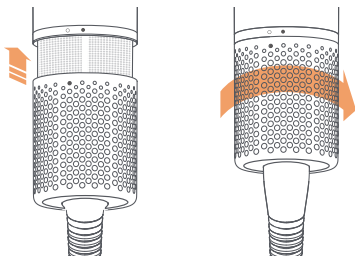

## Basisparameters

Productnaam	Dreame AirStyle Pro
Productmodel	AMF18A
Nominale spanning	220-240 V~
Nominale frequentie	50/60 Hz
Nominaal vermogen	1300 W
Productafmetingen	ø45 mm × 260 mm
Productiedatum	Weergegeven op de productverpakking

## Lijst met prestatiestoringen van Dreame AirStyle Era

Naam	Prestatiestoringen
Lijst met prestatie-storingen van Dreame AirStyle Era	<ol style="list-style-type: none"> <li>1. De aan/uit-schakelaar werkt niet</li> <li>2. Koude lucht wordt in de hete windmodus geblazen</li> <li>3. De indicator is uit, maar het product werkt goed</li> <li>4. De binnenkant van het product wordt rood en er komt rook uit tijdens het gebruik</li> </ol>

# EU-conformiteitsverklaring

---



Wij, Dreame Trading (Tianjin) Co., Ltd., verklaren hierbij dat dit apparaat in overeenstemming is met de toepasselijke richtlijnen en Europese normen en amendementen. De volledige tekst van de EU-conformiteitsverklaring is beschikbaar op de volgende website:  
<https://global.dreametech.com>

## Informatie over afvoer en recycling van AEEA

---



Alle producten met dit symbool zijn afgedankte elektrische en elektronische apparatuur (AEEA zoals in richtlijn 2012/19/EU) die niet mag worden gemengd met ongesorteerd huishoudelijk afval. Om de menselijke gezondheid en het milieu te beschermen moet u uw afgedankte apparatuur aanbieden bij een erkend inzamelpunt voor het recyclen van afgedankte elektrische en elektronische apparatuur, aangewezen door de overheid of lokale autoriteiten. Door de batterijen op de juiste manier te verwijderen en te recyclen, voorkomt u schade voor het milieu en de volksgezondheid. Neem contact op met de installateur of de plaatselijke autoriteiten voor meer informatie over de locatie en de voorwaarden van dergelijke inzamelpunten

## Указания по технике безопасности

Внимательно прочитайте все инструкции перед началом использования мультистайлера. Всегда соблюдайте основные меры предосторожности, в том числе нижеследующие.

Конструкция этого мультистайлера содержит магниты. Держите его подальше от имплантированных медицинских устройств (например, кардиостимуляторов и дефибрилляторов), поскольку сильные магнитные поля способны негативно повлиять на них. Кроме того, могут прийти в негодность кредитные карты и электронные носители информации.

### Предупреждения

Представленные далее предупреждения относятся к мультистайлеру, а также ко всем необходимым инструментам и принадлежностям. В целях снижения вероятности пожара, поражения электрическим током и получения травм обеспечьте соблюдение следующих требований.

- Мультистайлер не предназначен для использования лицами с физическими, сенсорными или умственными нарушениями, а также лицами, которые не имеют соответствующего опыта и знаний (включая детей), если они не находятся под присмотром или не были проинструктированы опекуном, который убедился, что они могут безопасно использовать это изделие.
- Не используйте мультистайлер в качестве игрушки. Использование мультистайлера детьми или рядом с ними требует особой осторожности. Присматривайте за детьми и следите, чтобы они не использовали мультистайлер в качестве игрушки.

- Если мультистайлер используется в ванной комнате, отсоедините его от розетки после использования. Присутствие воды может быть опасным даже после выключения мультистайлера.
- Приведенные ниже символы указывают на следующее значение предупреждения.



- **Не используйте мультистайлер рядом с ванной, душем, умывальником или другими емкостями, наполненными водой.**

- Если произошло повреждение шнура питания, необходимо заменить или отремонтировать его, обратившись в сервисный центр производителя, к сервисному представителю или квалифицированному специалисту.
- Мультистайлер снабжен самовосстанавливающимся устройством защитного отключения, предотвращающим перегрев. В случае отключения электропитания отсоедините мультистайлер от розетки и дайте ему остыть.
- Внимание! Во избежание возникновения проблем, связанных со случайным срабатыванием тепловой защиты, мультистайлер не должен подключаться к внешнему коммутационному устройству (например, таймеру) или к электрической цепи, в которой происходят регулярные включения и выключения устройств бытового назначения.
- Для дополнительной защиты рекомендуется установить в электрической цепи, обеспечивающей электропитанием ванную комнату, устройство защиты от дифференциальных токов (RCD) с рабочей силой тока не более 30 мА. Проконсультируйтесь со специалистом по монтажу устройств защитного отключения.
- Мультистайлер должен использоваться исключительно для укладки волос.
- Запрещается прикасаться влажными руками к штепсельной вилке мультистайлера или к какой-либо его части.
- Не вынимайте вилку из розетки путем натягивания шнура питания, а также не растягивайте и не тяните его во время использования мультистайлера. Не используйте удлинители и не обматывайте шнур питания вокруг мультистайлера.

- Не наносите смазки, чистящие средства, полироли или освежители воздуха ни на какие детали этого мультистайлера.
- Обратитесь в службу поддержки покупателей, если требуется техническое обслуживание или ремонт. Не разбирайте мультистайлер. Неправильная разборка может привести к поражению электрическим током или возгоранию.
- Если мультистайлер не работает надлежащим образом, подвергся сильному удару, упал с большой высоты, поврежден, размещен на открытом воздухе или упал в воду, не используйте его и обратитесь в службу поддержки покупателей.
- Данный мультистайлер можно использовать без дополнительных принадлежностей. Для достижения наилучших результатов рекомендуется использовать мультистайлер вместе с насадками.
- Номинальная мощность измеряется во время работы мультистайлера без дополнительных принадлежностей.
- Перед выполнением любых ремонтных работ, чистки и технического обслуживания, выключите электропитание или выньте вилку из розетки.
- Удерживайте работающий мультистайлер за ручку.



- Дополнительные принадлежности и вентиляционные отверстия нагреваются во время работы мультистайлера. Дождитесь их охлаждения, прежде чем приступить к дальнейшему использованию.

## Дополнительная информация

### Уход за мультистайлером Dreame

- Не выполняйте никаких операций технического обслуживания или ремонтных работ, кроме тех, которые указаны в данном руководстве пользователя или рекомендованы сотрудниками службы поддержки Dreame.

- Перед проверкой на наличие неисправностей всегда отключайте мультистайлер от электросети. Если мультистайлер не работает, сначала проверьте наличие напряжения в розетке и правильность подсоединения вилки.

## Знакомство с мультистайлером

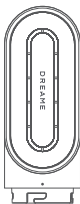

Насадка для  
быстрой  
сушки

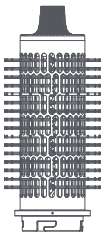

Круглая щетка  
для увеличения  
объема волос

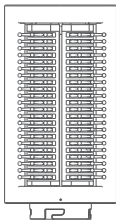

Разглаживающая щетка  
с мягкими щетинками

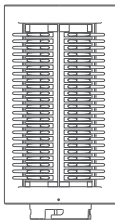

Разглаживающая щетка  
с жесткими щетинками

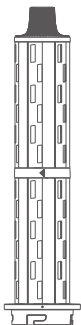

Щипцы с автоматической намоткой для завивки волос, 32 мм (левые)

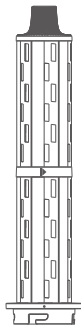

Щипцы с автоматической намоткой для завивки волос, 32 мм (правые)



Выпрямляющая насадка

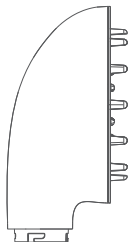

Насадка-диффузор



Щетка для чистки



Сумка для хранения

# Общие сведения о мультитайлере

RU

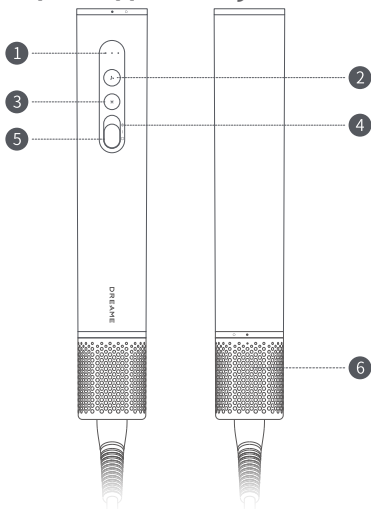

- 1 Индикатор температуры и скорости потока воздуха
- 2 Кнопка изменения скорости потока
- 3 Кнопка изменения температуры потока
- 4 Холодный обдув
- 5 Электропитание
- 6 Съёмная крышка фильтра



Символы на корпусе мультитайлера напоминают о запрете использования мультитайлера во время купания или принятия душа.

Изображения продукции, дополнительных принадлежностей, пользовательских интерфейсов и прочего в этом руководстве имеют иллюстративный характер и предназначены только для ознакомления. В связи с обновлением и модернизацией продукции ее фактический вид может незначительно меняться. Ознакомьтесь с реальным изделием.

## Функция переключения

### Положение переключателя питания

Сдвиньте переключатель питания вверх или вниз, чтобы быстро включить или выключить мультистайлер. Для включения мультистайлера сместите переключатель вверх, а для выключения – вниз.

Перед подсоединением вилки мультистайлера к розетке электросети убедитесь, что переключатель питания находится в положении выключения.

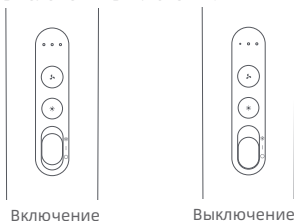

### Режим холодного обдува

После включения электропитания нажмите и удерживайте переключатель, затем слегка сдвиньте его вверх, чтобы быстро перейти к укладке волос в режиме холодного обдува. Нажмите кнопку, чтобы выйти из режима холодного обдува.

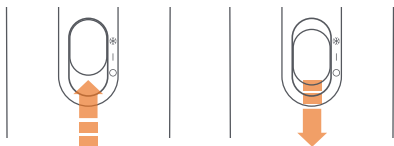

## Настройка скорости потока

Переключение между низкой, средней и высокой скоростями потока осуществляется легким нажатием кнопки изменения скорости потока.



Низкая  
скорость  
потока



Средняя  
скорость  
потока



Высокая  
скорость  
потока

## Настройка температуры

Для переключения между холодным, теплым и горячим потоками слегка нажмите кнопку изменения температуры потока.



Белый:  
холодный  
поток



Белый:  
холодный  
поток



Белый:  
холодный  
поток

# Использование мультистайлера

## Присоединение сопла

Совместите сопло с мультистайлером, чтобы соединить их между собой. Затем поворотом влево закрепите сопло.

1.

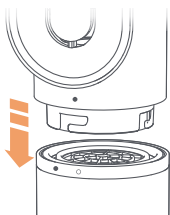

2.



3.

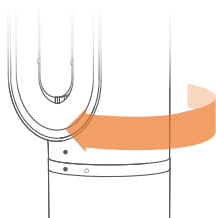

## Советы по тепловой безопасности

Во время использования щипцы с автоматической намоткой для завивки волос, круглая щетка для придания объема волосам и выпрямляющая насадка нагреваются. Прикосновение к поверхности насадок, кроме теплоизолированного наконечника, может привести к ожогам. При необходимости замены насадки дождитесь снижения температуры до безопасного уровня, прежде чем заменять ее.



Выпрямляющая насадка

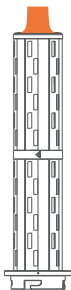

Щипцы с автоматической намоткой для завивки волос

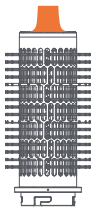

Круглая щетка для придания объема волосам



Будьте предельно осторожны при обращении с горячими насадками. Беритесь за насадки только так, как показано на рисунке. Некоторые насадки могут нуждаться в периодической очистке.

# Техническое обслуживание фильтрующей сетки

## Шаг 1

Поверните крышку фильтра и отсоедините ее от нижней части рукоятки.

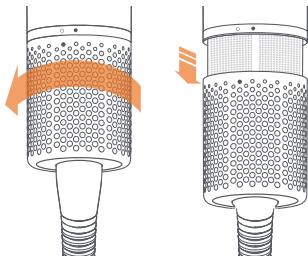

## Шаг 2

Воспользуйтесь чистящей щеткой, чтобы аккуратно удалить пыль с поверхности крышки фильтра и фильтрующей сетки.

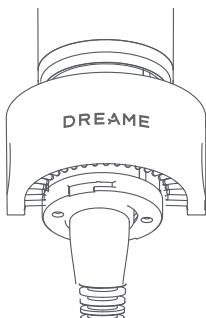

## Шаг 3

После очистки присоедините крышку фильтра к рукоятке и поверните ее, чтобы закрепить.

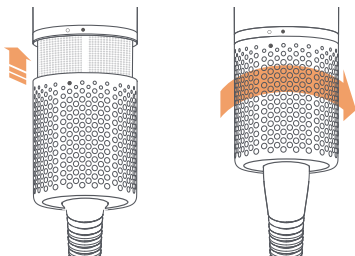

## Основные параметры

Наименование устройства	Dreame AirStyle Pro
Модель устройства	AMF18A
Номинальное напряжение	220-240 V~
Номинальная частота	50/60 Hz
Номинальная мощность	1300 Вт
Размеры продукции	Ø45 мм x 260 мм
Дата производства	Указана на упаковке

## Перечень неисправностей с тайлера Dreame AirStyle Era

Название	Неисправности
Перечень неисправностей стайлера Dreame AirStyle Era	<ol style="list-style-type: none"> <li>1. Сбой переключения электропитания.</li> <li>2. В режиме горячего потока дует холодный воздух.</li> <li>3. Индикатор не светится, однако мультистайлер работает нормально.</li> <li>4. Во время работы внутренняя поверхность мультистайлера становится красной и появляется дым</li> </ol>

# Декларация о соответствии требованиям ЕС

---



Мы, компания Dreame Trading (Tianjin) Co., Ltd., настоящим заявляем, что данное оборудование соответствует применимым директивам, европейским нормам и поправкам. Полный текст декларации о соответствии требованиям ЕС доступен по следующему адресу в сети Интернет: <https://global.dreametech.com>

## Информация об утилизации и переработке отходов электрического и электронного оборудования

---



Все продукты, на которые нанесен такой символ, относятся к отходам электрического и электронного оборудования (WEEE, как указано в директиве 2012/19/EU), которые не следует смешивать с несортированными бытовыми отходами. Следует заботиться о защите здоровья человека и окружающей среды и передавать отслужившее оборудование в специализированный пункт сбора для переработки отходов электрического и электронного оборудования, назначенный органами государственной власти или местного самоуправления. Правильная утилизация и переработка помогут предотвратить потенциальные негативные последствия для окружающей среды и здоровья человека. Обратитесь к специалисту по установке или в органы местного самоуправления для получения дополнительной информации о местоположении таких пунктов сбора, а также о соответствующих положениях и условиях

## Viktig sikkerhetsinstruks

Les alle instruksjonene grundig før bruk. Følg alltid grunnleggende sikkerhetsforholdsregler før du bruker apparatet.

Dette inkluderer følgende:

Dette produktet inneholder magneter. Hold det unna implantert medisinsk utstyr (f.eks. pacemakere og defibrillatorer), ettersom sterke magnetfelt kan påvirke dem. Kreditkort og elektroniske lagringsmedier kan også bli påvirket.

### Advarsler

Følgende advarsler gjelder dette produktet, samt alt verktøy og alle tilbehør som er påkrevd. For å redusere faren for brann, elektrisk støt og skade:

- Dette produktet er ikke tiltenkt brukt av personer med fysiske, sensoriske eller mentale funksjonshemminger eller de som mangler relevant erfaring og kunnskaper (inkludert barn), med mindre de har tilsyn eller blir instruert av en verge for å påse at de bruker produktet på en trygg måte.
- Bruk ikke dette produktet som et leketøy. Vær spesielt oppmerksom når dette produktet blir brukt av eller i nærheten av barn. Følg med på barna og forsikre deg om at de ikke leker med produktet som en leke.
- Hvis produktet blir brukt på et bad, må du trekke ut kontakten etter bruk. Tilstedeværelse av vann kan være farlig selv når produktet er slått av.
- Symbolene under indikerer følgende betydning av advarslene.



- Ikke bruk produktet i nærheten av badekar, dusj, vask eller andre vannkilder.
- Hvis strømledningen blir skadet, må den skiftes eller repareres av produsenten, deres serviceagent eller kvalifisert personale for å unngå fare.

- Dette produktet er utstyrt med en termisk sikkerhetsenhet som nullstiller seg selv for å forhindre overoppheting. Hvis strømmen til produktet blir brutt, må du koble produktet fra strømuttaket og la det kjøle seg ned.
- Merk: For å unngå farer forårsaket av at du utilsiktet nullstiller den termiske kretsbyteren, må ikke apparatet slås på av en ekstern bryterenhet, som en timer eller tilkoblet en krets som periodisk slår på og av komponenter for generelle formål.
- For ytterligere beskyttelse anbefales det å installere en reststrømsanordning (RCD) med en nominell gjenværende arbeidsstrøm som ikke overstiger 30 mA i strømkretsen som forsyner badet. Kontakt RCD-installatøren.
- Bruk ikke dette produktet til andre formål enn hårstyling.
- Berør ikke kontakten eller andre deler av produktet med våte hender.
- Trekk ikke ut kontakten ved å trekke i strømledningen, og strekk eller trekk ikke i strømledningen mens apparatet er i bruk. Bruk ikke skjøteledninger eller surr strømledningen rundt produktet.
- Bruk ikke smøremidler, rengjøringsmidler, poleringsprodukter eller luftfriskere på noen deler av dette produktet.
- Kontakt kundeservice hvis det er behov for vedlikehold eller reparasjon. Demonter ikke produktet. All feil demontering kan forårsake elektrisk støt eller brann.
- Hvis produktet ikke brukes slik det er designet for, sterkt påvirket, mistet fra en høyde, skadet, plassert utendørs eller mistet i vann, må du ikke bruke det og kontakte kundeservice.
- Dette produktet kan brukes uten tilbehør. For best resultat anbefales det at hovedenheten brukes med tilbehør.
- Den nominelle effekten måles når hovedenheten er uten tilbehør.
- Før du utfører reparasjoner, rengjøring eller vedlikehold, må du koble fra strømforsyningen eller koble fra apparatet.
- Hold håndtaket på hårstyleren mens du bruker den.



- Under bruk av produktet, blir tilbehøret og luftuttakene varme. La dem kjøle seg ned før du bruker dem igjen.

## NO Annen informasjon

### Ta vare på Dreame-produktet ditt

- Ikke utfør vedlikehold eller reparasjonsarbeid, annet enn det som er instruert i denne Dreame-brukerhåndboken eller anbefalt av personalet i Dreames hjelpelinje.
- Koble alltid produktet fra strømforsyningen før du ser om det er problemer. Hvis produktet ikke virker, må du først kontrollere om det er strøm i stikkontakten og om kontakten er satt helt inn.

### Bli kjent med hårstyleren

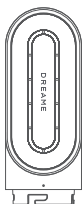

Rask føner

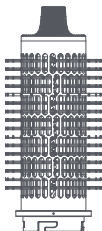

Rund volumbørste

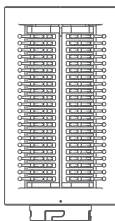

Myk glattebørste

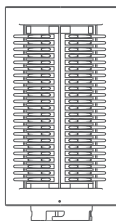

Hard glattebørste

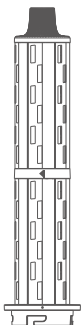

32 mm automatisk  
krølljern (venstre)

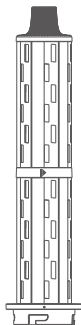

32 mm automatisk  
krølljern (høyre)

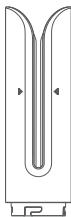

Rettetang-munnstykke

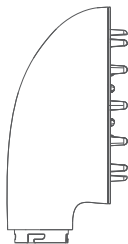

Spredermunnstykke



Rengjøringsbørste



Oppbevaringspose

# Introduksjon til hårstyleren

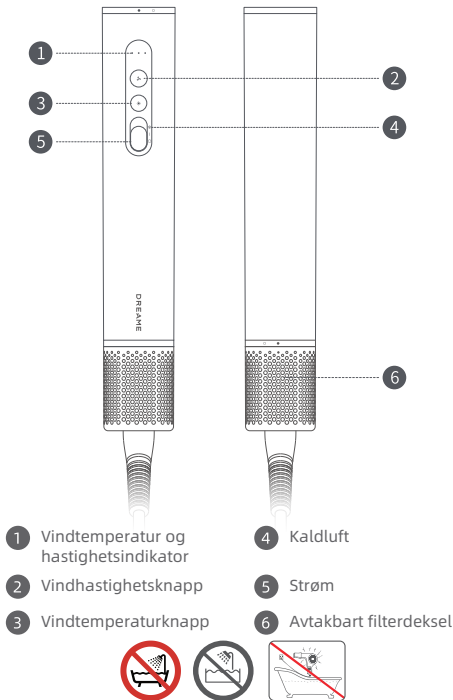

Symbolene på styleren betyr "Ikke bruk hårstyleren mens du bader eller dusjer".

Illustrasjonene av produkter, tilbehør, brukergrensesnitt, etc. i håndboken er skjematiske diagrammer og er kun for referanseformål. På grunn av oppdatering og oppgradering av produktet, kan det faktiske produktet variere litt fra det skjematiske diagrammet. Se det faktiske produktet.

# Bryterfunksjon

## På/av-bryterposisjon

Skyv bryteren opp/ned for å raskt slå på/av hårstyleren. Skyv den opp for å slå på hårstyleren, skyv den ned for å slå den av.

Før du kobler til stikkontakten, må du forsikre deg om at bryteren er i av-posisjon.

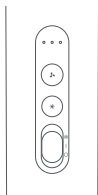

Slå på

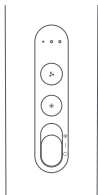

Slå av

## Kaldluftmodus

Når strømmen er på, trykk og hold bryteren og skyv den litt opp for å raskt gå i kaldluftmodus for hårstyling. Slipp bryteren for å gå ut av kaldluftmodus.

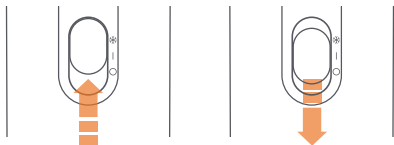

## NO Vindhastighetsinnstillinger

Trykk lett på vindhastighetsknappen for å veksle mellom lav/middels/høy vindhastighet.



Lav vindhastighet



Middels  
vindhastighet

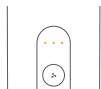

Høy vindhastighet

## Varmeinnstillinger

Trykk lett på vindtemperaturknappen for å veksle mellom naturlig/varm/veldig varm vind.



Hvit: naturlig  
vind



Oransje: varm  
vind



Rød: veldig varm  
vind

# Hvordan bruker du den?

## Koble til dysen

Innrett dysen med grensesnittet for å koble den til hårstyleren og fest den ved å rotere mot venstre.

1.

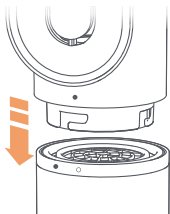

2.



3.

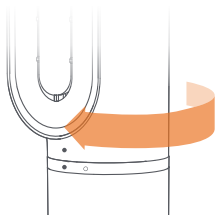

## NO Varmeisolert tupp

Under bruk blir det automatiske krølljernet, den runde vumbørsten og rettetang-munnstykket bli varme. Ikke berør overflaten på tilbehøret, bortsett fra den varmeisolererte tuppen med hendene for å forhindre brannskår. Hvis du må skifte tilbehør, må du vente til temperaturen faller til et nivå der du kan ta på det før du skifter det.



Rettetang-  
munnstykke

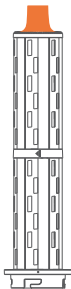

Automatisk  
krølljern

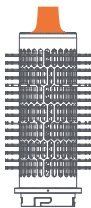

Rund  
vumbørste



Vær svært forsiktig når du håndterer varmt tilbehør. Ta bare på tilbehøret på de designerte områdene som vises i diagrammet. Noe tilbehør kan kreve periodisk rengjøring.

# Vedlikehold av filternettet

## Trinn 1

Drei filterdekselet og løsne det fra bunnen av håndtaket.

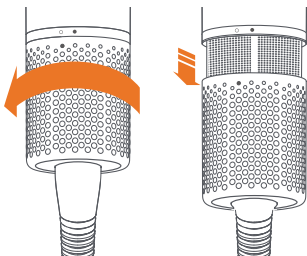

## Trinn 2

Bruk en rengjøringsbørste for å skånsomt rengjøre støvet på overflaten av filterdekselet og filternettet.

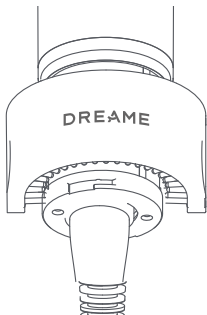

## Trinn 3

Etter rengjøring roterer du filterdekslet for å installere det på håndtaket.

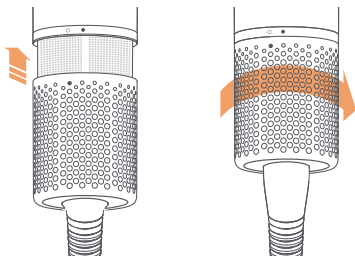

# Grunnleggende parametere

NO

Produktnavn	<b>Dreame AirStyle Pro</b>
Produktmodell	AMF18A
Nominell spenning	220-240V~
Klassifisert frekvens	50/60 Hz
Nominell effekt	1300 W
Produktets dimensjoner	ϕ 45 mm x 260 mm
Produksjonsdato	Vist på produktemballasjen

## Liste over feil på Dreame AirStyle Era

Navn	Feil
Liste over feil på Dreame AirStyle Era	<ol style="list-style-type: none"><li>1.Strømbryteren virker ikke</li><li>2.Kald luft blåses i modus med veldig varm vind</li><li>3.Indikatoren er av, men produktet fungerer som det skal</li><li>4.Innsiden av produktet blir rødt og det kommer røyk under bruk</li></ol>

# EU-samsvarserklæring

---



Vi, Dreame Trading (Tianjin) Co., Ltd., erklærer med dette at dette utstyret er i samsvar med gjeldende direktiver og europeiske normer samt tillegg. Den fullstendige teksten i EU-samsvarserklæringen er tilgjengelig på følgende nettadresse: <https://global.dreametech.com>

## Informasjon om avfallshåndtering og resirkulering av EE-avfall

---



Alle produkter med dette symbolet er elektrisk og elektronisk avfall (WEEE i direktiv 2012/19/EU) som ikke skal kastes sammen med usortert husholdningsavfall. For å verne om helse og miljø må du levere utstyret som skal kastes, til et egnet innsamlingssted for resirkulering av elektrisk og elektronisk avfall i henhold til retningslinjer fra nasjonale og lokale myndigheter. Når du resirkulerer og kvitter deg med produktene på riktig måte, bidrar du til å forhindre potensielle negative konsekvenser for miljø og helse. Kontakt en elektriker eller lokale myndigheter for å få mer informasjon om innsamlingsstedet og de tilknyttede vilkårene.

# Viktiga säkerhetsanvisningar

Läs alla anvisningar innan du använder produkten. Se till att grundläggande säkerhetsåtgärder följs när produkten används, däribland följande:

Produkten innehåller magneter. Håll den borta från medicinska implantat (t.ex. pacemakrar och defibrillatorer) eftersom kraftfulla magnetiska fält kan påverka dem. Även kreditkort och elektroniska lagringsenheter kan påverkas.

## Varning

Följande varningar gäller produkten och alla verktyg och tillbehör som krävs för att använda den. Ta hänsyn till följande för att minska risken för brand, elektriska stötar och personskador:

- Denna produkt är inte avsedd att användas av personer med nedsatt fysisk, sensorisk eller mental förmåga, eller av personer som saknar relevant erfarenhet och kunskap (inklusive barn), såvida de inte övervakas eller instrueras av en ansvarig person för att säkerställa att de kan använda produkten på ett säkert sätt.
- Produkten är inte en leksak. Var extra uppmärksam när produkten används av eller i närheten av barn. Håll barn under noga uppsikt och se till att de inte leker med produkten.
- Om du använder produkten i badrummet ska du koppla ur den efter användning. Om produkten utsätts för fukt kan den utgöra en säkerhetsrisk även om den är avstängd.
- Dessa symboler representerar följande varning:



- Använd inte apparaten i närheten av badkar, duschar, bassänger eller andra kärl som innehåller vatten

- Om strömsladden skadas måste den av säkerhetsskäl bytas ut eller repareras av tillverkaren, en auktoriserad serviceverkstad eller behörig personal.

- Produkten är utrustad med en självvåterställande termosäkring för att förhindra överhettning. Om produkten stängs av på grund av överhettning ska du koppla bort den från strömkällan och låta den svalna.
- Obs: För att undvika faror som kan uppstå om termosäkringen återställs felaktigt får produkten inte drivas av en extern omkopplingsenhet, som en timer, eller anslutas till en krets som slås på och av med jämna mellanrum av en universalkomponent.
- För ytterligare skydd rekommenderas installation av en jordfelsbrytare (RCD) med en nominell restström vid drift som inte överskrider 30 mA i den elkrets som försörjer badrummet. Kontakta RCD-installatören.
- Använd inte produkten till något annat ändamål än hårstyling.
- Rör inte stickkontakten eller någon del av produkten med våta händer.
- Dra inte i strömsladden för att koppla ur produkten. Dra inte i strömsladden och sträck inte ut den när produkten används. Använd inte förlängningsladdar och linda inte strömsladden runt produkten.
- Använd inga smörjmedel, rengöringsprodukter, polermedel eller luftfräschare på någon del av produkten.
- Kontakta kundtjänst om produkten behöver underhåll eller reparation. Montera inte isär produkten. Felaktig demontering kan orsaka elektriska stötar eller brand.
- Använd inte produkten om den inte fungerar som den ska, utsätts för en kraftig stöt eller ett fall, är skadad, är placerad utomhus eller om du tappar den i vatten. Kontakta kundtjänst för att få hjälp.
- Produkten kan användas utan tillbehör. Bäst resultat får du dock om du använder produkten med dess tillbehör.
- Nominell effekt avser den uppmätta effekten vid användning av stylingverkyget utan tillbehör.
- Stäng av strömförsörjningen eller koppla ur produkten innan reparation, rengöring eller underhåll utförs.
- Använd handtaget för att hålla i stylingverkyget.

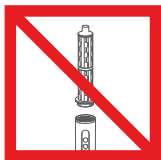

- Tillbehören och luftutloppet blir varma under användning. Låt dem svalna innan du fortsätter.

## Underhåll av din Dreame-produkt

- Utför inget annat underhåll och inga andra reparationer än de som anges i Dreame-användarhandboken eller de som Dreame-kundtjänst rekommenderar.
- Koppla alltid bort produkten från strömkällan innan du kontrollerar eventuella problem. Om produkten inte fungerar kontrollerar du om strömkällan fungerar och om produkten är korrekt ansluten.

## Bli kjent med hårstyleren

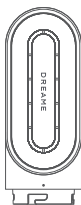

Rask føner

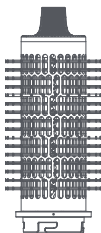

Rund volumbørste

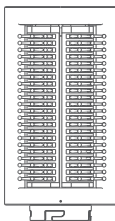

Mjuk utjæmningsbørste

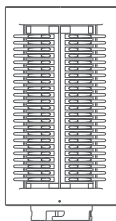

Hård utjæmningsbørste

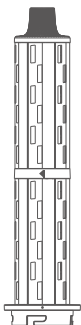

32 mm autolindande  
kolv (vänster)

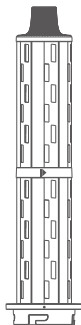

32 mm autolindande  
kolv (höger)



Munstycke för  
uträtning

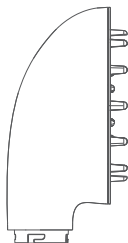

Diffusormunstycke



Rengöringsborste



Förvaringspåse

# Presentation av hårstylisten

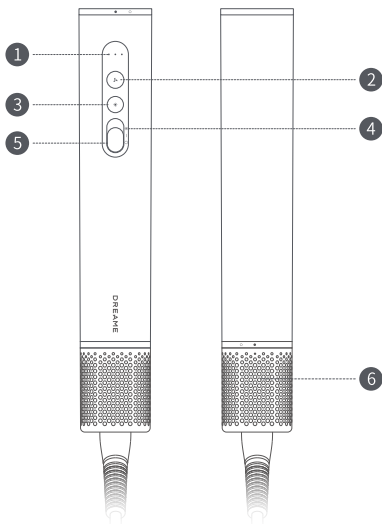

- 1 Indikator för lufttemperatur och -luftflöde
- 2 Knapp för luftflödes hastighet
- 3 Knapp för lufttemperatur
- 4 Kallt
- 5 Effekt
- 6 Avtagbart filterhölje



Symbolerna på stylingverkyget betyder "Använd inte stylingverkyget när du badar eller duschar".

Illustrationerna av produkter, tillbehör, användargränssnitt etc. i bruksanvisningen är schematiska diagram och endast avsedda som referens. På grund av produktuppdateringar och uppgraderingar kan den faktiska produkten skilja sig något från det schematiska diagrammet. Se den faktiska produkten.

# Omkopplingsfunktion

## På/av-knapp

Tryck strömbrytaren uppåt/nedåt för att snabbt sätta på/stänga av stylingverkyget. Tryck upp för att sätta på stylingverkyget, och tryck ned för att stänga av det igen.

Kontrollera att strömbrytaren är i avstängt läge innan du ansluter nätkontakten.

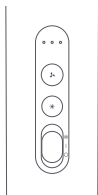

Sätt på

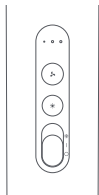

Stäng av

## Kalluftsläge

När strömmen är påslagen håller du in knappen och för den lätt uppåt för att snabbt starta kalluftsläget för hårstyling. Släpp knappen för att avsluta kalluftsläget.

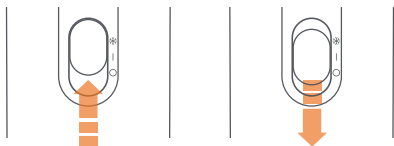

## Luftflödesinställningar

Tryck på knappen för luftflödes hastighet för att växla mellan lågt/medium/högt luftflöde.



Lågt luftflöde



Mediumhøgt  
luftfløde



Høgt luftfløde

## Värmeinställningar

Tryck på knappen för lufttemperatur för att växla mellan naturligt/varmt/hett luftflöde.



Vit: naturlig luft



Orange: varm luft



Rød: het luft

# Hur använder man den?

## Anslut munstycket

Rikta in munstycket mot enheten för att ansluta det till stylingverktöget och fäst det genom att vrida det åt vänster.

1.

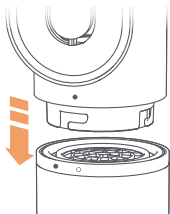

2.



3.

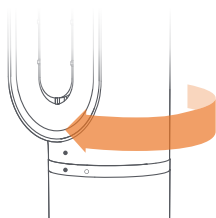

## Värmeisolerad spets

Vid användning blir det automatiska locktångmunstycket, den runda volymborsten och munstycket för uträtning varma. Rör inte vid ytan på tillbehören, förutom den värmeisolerade spetsen, med händerna för att undvika brännskador. Om du behöver byta tillbehör, vänta tills temperaturen sjunker till en nivå där det går att röra vid dem innan du byter ut dem.



Munstycke för  
uträtning

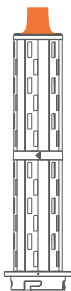

Automatiskt  
locktångmunstycke

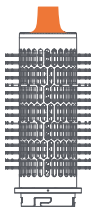

Rund  
volymborste



Var extremt försiktig när du hanterar heta tillbehör. Greppa endast tillbehören vid de markerade områdena som visas i diagrammet. Vissa tillbehör kan kräva regelbunden rengöring.

# Underhåll av filternätet

## Steg 1

Vrid på filterlocket och lossa det från handtagets undersida.

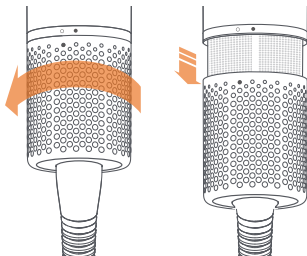

## Steg 2

Använd en rengöringsborste för att försiktigt rengöra ytan på filterlocket och filternätet från damm.

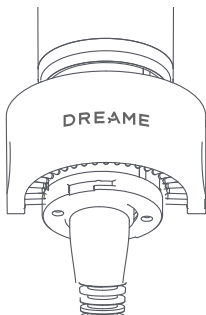

## Steg 3

Efter rengöringen roterar du filterhöljet för att montera den på handtaget.

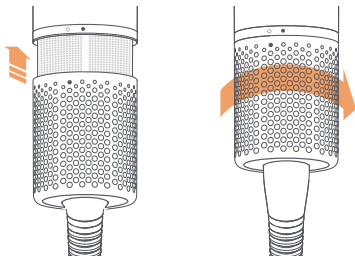

## SV Grundparametrar

Produktnamn	<b>Dreame AirStyle Pro</b>
Produktmodell	AMF18A
Märkspänning	220-240 V~
Märkfrekvens	50/60 Hz
Märkeffekt	1 300 W
Produktens mått	Φ45 mm x 260 mm
Produktionsdatum	Se produktförpackningen

## Lista över funktionsfel för Dreame AirStyle Era

Namn	Funktionsfel
Lista över funktionsfel för Dreame AirStyle Era	<ol style="list-style-type: none"><li>1.På/av-knappen fungerar inte</li><li>2.Det kommer kalluft i varmluftsläget</li><li>3.Indikatorlampan fungerar inte, men hårstylingverktyget fungerar som det ska</li><li>4.Produktens insida blir röd och rök uppstår under drift</li></ol>

## EU-försäkran om överensstämmelse

---



Vi, Dreame Trading (Tianjin) Co., Ltd., försäkrar härmed att denna utrustning överensstämmer med gällande direktiv och europeiska standarder och tillägg. Den fullständiga texten för EU-försäkran om överensstämmelse finns på följande internetadress:  
<https://global.dreametech.com>

## WEEE-information om kassering och återvinning

---



Alla produkter med denna symbol är avfall som utgörs av eller innehåller elektrisk och elektronisk utrustning (WEEE enligt direktiv 2012/19/EU) och får inte slängas med osorterat hushållsavfall. I stället bör du skydda människors hälsa och miljön genom att lämna den uttjänta utrustningen på en uppsamlingsplats som är avsedd för återvinning av uttjänt elektrisk och elektronisk utrustning, som utsetts av statliga eller lokala myndigheter. Korrekt kassering och återvinning bidrar till att förhindra potentiella negativa konsekvenser för miljön och människors hälsa. Kontakta installatören eller lokala myndigheter om du vill ha mer information om platsen samt villkoren för sådana uppsamlingsplatser.

## Tärkeitä turvallisuusohjeita

Lue kaikki ohjeet huolellisesti ennen käyttöä. Noudata aina turvallisuusohjeita, joihin kuuluu seuraava, ennen laitteen käyttämistä:

Tämä tuote sisältää magneetteja. Pidä poissa lääkinnällisistä implanttilaitteista (esim. sydämentahdistajat ja defibrillaattorit), sillä voimakkaat magneettikentät voivat vaikuttaa niihin. Myös luottokortteihin ja sähköisiin tallennusmedioihin voi olla vaikutusta.

### Varoitukset

Seuraavat varoitukset koskevat tätä tuotetta sekä kaikkia tarvittavia työkaluja ja lisäosia. Tulipalo-, sähköisku- ja loukkaantumisvaaran pienentämiseksi:

- Tätä tuotetta ei ole tarkoitettu sellaisten henkilöiden käyttöön, joilla on fyysisiä, aisteihin liittyviä tai henkisiä rajoitteita tai sellaisten henkilöiden käyttöön, joilla ei ole asianmukaista kokemusta ja tietoa (mukaan lukien lapset) laitteen käytöstä, ellei huoltaja valvo tai opasta heitä varmistaen, että he voivat käyttää tuotetta turvallisesti.
- Älä käytä tätä tuotetta leluna. Kiinnitä huomiota, kun lapset käyttävät tätä tuotetta tai kun tätä käytetään lasten lähellä. Katso lapsen perään ja varmista, että he eivät leiki tuotteella kuin lellulla.
- Jos tuotetta käytetään kylpyhuoneessa, irrota pistotulppa pistorasiasta käytön jälkeen. Veden läheisyys voi olla vaarallista, vaikka tuote olisi sammutettu.
- Alla olevat symbolit osoittava seuraavia vaaroja.



- Älä käytä laitetta kylpyammeen, suihkun, altaan taimuiden vesiastioiden lähellä.
- Jos virtajohto on vaurioitunut, se täytyy vaihtaa valmistajan, sen palveluedustajan tai vastaavan pätevän henkilön toimesta, jotta vältetään vaaroilta.

- Huomautus: Jotta vältetään tahattoman lämpösuojan nollaamisen aiheuttamat vaarat, tätä laitetta ei tule käyttää ulkoisen kytkentälaitteen, kuten ajastimen kautta, tai sitä ei tule liittää piiriin, joka kytketään päälle ja pois päältä säännöllisesti apuvälineellä.
- Lisäsuojausta varten on suositeltavaa asentaa kylpyhuoneen sähkövirtapiirin vikavirtasuoja (RCD), jonka nimellisvirta on enintään 30 mA. Pyydä lisäohjeita vikavirtasuojan asentajalta.
- Älä käytä tätä tuotetta muihin tarkoituksiin kuin hiusten muotoiluun.
- Älä koske pistotulppaan tai mihinkään tuotteen osaan märin käsin.
- Älä irrota pistotulppaa pistorasiasta vetämällä virtajohtosta äläkä venytä tai vedä virtajohtoa käytön aikana. Älä käytä jatkojohtoja tai kierrä virtajohtoa tuotteen ympärille.
- Älä käytä voitelu-, puhdistus- tai kiillotusaineita tai ilmanraikastimia mihinkään tämän tuotteen osaan.
- Ota yhteyttä asiakaspalveluun, jos huoltoa tai korjausta tarvitaan. Älä pura tuotetta. Vääränlainen purkaminen voi aiheuttaa sähköiskun tai tulipalon.
- Älä käytä tuotetta, ja ota yhteyttä asiakaspalveluun, jos se ei toimi suunnitellulla tavalla, saa kovan iskun, putoaa korkealta, vaurioituu, pidetään ulkona tai putoaa veteen.
- Tuotetta voidaan käyttää ilman lisäosia. Parhaita tuloksia varten on suositeltavaa, että pääyksikköä käytetään lisäosien kanssa.
- Nimellisteho on mitattu pääyksiköllä ilman lisäosia.
- Katkaise virransyöttö tai irrota laite pistorasiasta ennen korjausten tai puhdistuksen ja huollon suorittamista.
- Pidä muotoilijan kahvasta käytön aikana.
- Tämä tuote on varustettu ylikuumenemisen estävällä itsepalautuvalla lämpösuojalla. Jos tuotteen virransyöttö katkeaa, irrota tuotteen pistotulppa pistorasiasta ja anna sen jäähtyä.



- Laite ja ilmanpoistoaukot kuumenevat tuotteen käytön aikana. Anna niiden jäähtyä ennen kuin käytät uudelleen.

# FI Muita tietoja

## Dreame-tuotteen hoito

- Älä tee muita huolto- tai korjaustöitä kuin tässä Dreame-käyttöohjeessa on opastettu tai suositellaan Dreame-asiakaspalveluhenkilöstön toimesta.
- Irrota aina tuotteen pistotulppa pistorasiasta ennen ongelmista johtuvia tarkastuksia. Jos tuote ei toimi, tarkista ensin pistorasian toimivuus, ja että pistotulppa on asetettu kunnolla.

## Tutustu hiusten muotoilijaasi

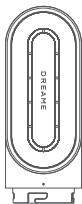

Pikakuivatus

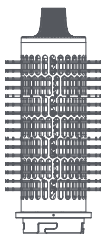

Pyöreä  
tuuheuttava harja

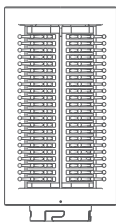

Pehmeähampainen  
silotusharja

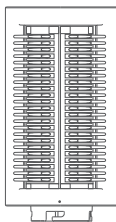

Kovahampainen  
silotusharja

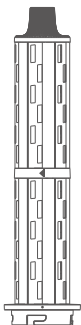

32 mm:n automaattinen  
rullaholkki (vasen)

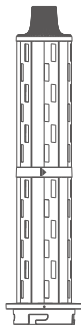

32 mm:n automaattinen  
rullaholkki (oikea)



Suoristussuutin

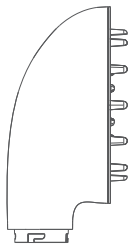

Diffusorisuutin



Puhdistusharja



Säilytyspussi

# FI Johdanto hiusten muotoilijaan

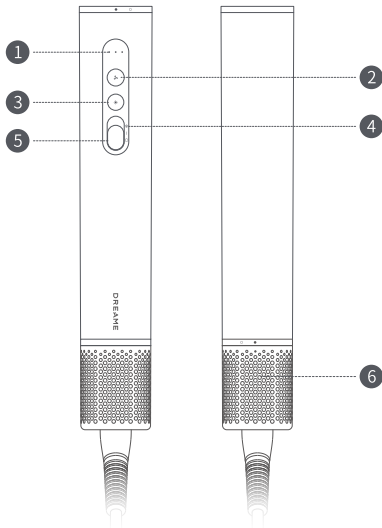

1 Puhalluksen lämpötilan ja nopeuden ilmaisin

2 Puhalluksen nopeuspainike

3 Puhalluksen lämpötilapainike

4 Kylmä ilma

5 Teho

6 Irrotettava suodattimen kansi



Muotoilijan rungossa olevat symbolit tarkoittavat "Älä käytä hiusten muotoilijaa kylvyn tai suihkun aikana".

Tuotteen, tarvikkeiden, käyttöliittymän jne. kuvat ohjekirjassa ovat kaavioita ja vain viitteeksi. Tuotteen päivityksistä ja parannuksista johtuen todellinen tuote voi hieman poiketa kaavioista. Katso lisätietoja tuotteesta.

# Kytkimen toiminnot

## Päällä / Pois päältä -kytkimen asento

Työnnä kytkintä ylös/alas hiustenmuotoilijan nopeaa käynnistämistä/sammuttamista varten. Käynnistä hiustenmuotoilija työntämällä se ylös, sammuta muotoilija työntämällä kytkin alas.

Varmista ennen kuin liität pistotulpan pistorasiaan, että kytkin on pois päältä -asennossa.

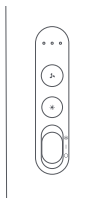

Päälle kytkeminen

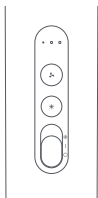

Sammuttaminen

## Kylmän ilman tila

Kun virta on päällä, paina kytkinpainiketta ja pidä se painettuna ja työnnä kevyesti ylös, jotta se vaihtaa nopeasti kylmän ilman tilaan hiustenmuotoilua varten. Poistu kylmän ilman tilasta vapauttamalla painike.

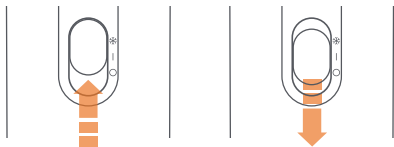

## FI Puhallusnopeusasetukset

Vaihda pienen/keskitason/suuren puhallusnopeuden välillä painamalla puhallusnopeuspainiketta kevyesti.



Pieni  
puhallusnopeus



Keskitason  
puhallusnopeus



Suuri  
puhallusnopeus

## Lämmönsäätö

Vaihda luonnollisen/lämpimän/kuuman puhalluksen välillä painamalla puhalluksen lämpötilapainiketta kevyesti.



Valkoinen:  
luonnollinen



Oranssi: lämmin



Punainen: kuuma

# Miten käyttää?

## Liitä suutin

Liitä suutin kohdistamalla liitäntäpinta hiustenmuotoilijaan ja kiinnitä se pyörittämällä vasemmalle.

1.

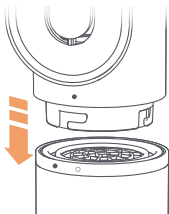

2.



3.

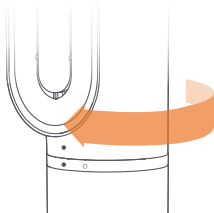

## FI Lämpöeristetty kärki

Käytön aikana automaattinen rullaholkki, pyöreä ja tuuheuttava harja ja suoristussuutin kuumenevat. Älä koske lisäosien pintaan käsin lämpöeristettyä kärkeä lukuun ottamatta, jotta vältetään palovammoilta. Jos sinun täytyy vaihtaa toinen lisäosa, odota ennen lisäosan vaihtamista, että lämpötila laskee kosketusturvalliseksi.



Suoristussuutin

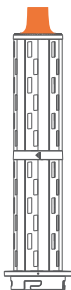

Automaattinen kierto

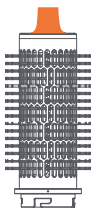

Pyöreä ja tuuheuttava harja



Ole äärimmäisen varovainen, kun käsittelet kuumia lisäosia. Tartu lisäosiin vain kuvissa osoitetuista suunnitelluista kohdista. Jotkut lisäosat voivat vaatia ajoittaista puhdistamista.

# Suodatusverkon huoltaminen

## Vaihe 1

Kierrä suodatinkantta ja irrota se varren alaosa.

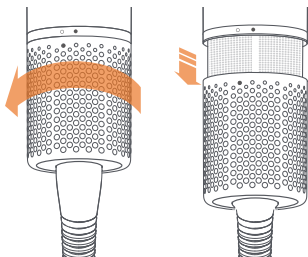

## Vaihe 2

Puhdista pöly hellävaraisesti suodatinkannen ja suodatinverkon pinnalta käyttämällä puhdistusharjaa.

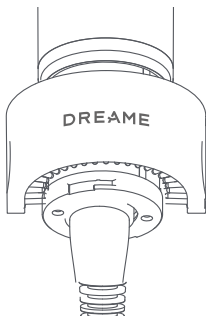

## Vaihe 3

Asenna suodatinkansi puhdistuksen jälkeen varteen kiertämällä.

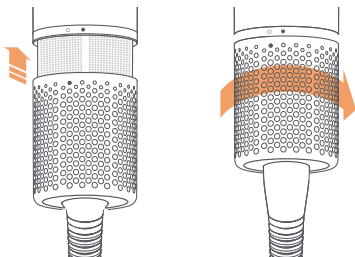

# Basisparameters

Tuotteen nimi	Dreame AirStyle Pro
Tuotemalli	AMF18A
Nimellisjännite	220-240 V~
Nimellistaajuus	50/60 Hz
Nimellisteho	1300 W
Tuotteen mitat	ø45 mm × 260 mm
Valmistuspäivä	Näkyvät tuotepakkauksessa

## Dreame AirStyle Era suorituskykyvialuettelo

Nimi	Suorituskykyvialuettelo
Dreame AirStyle Era suorituskykyvialuettelo	<ol style="list-style-type: none"><li>1. Virtakytkin ei toimi</li><li>2. Puhaltaa kylmää ilmaa kuumien sijaan</li><li>3. Merkkivalo ei pala, mutta tuote toimii oikein</li><li>4. Tuotteen sisus muuttuu punaiseksi ja savua muodostuu käytön aikana</li></ol>

# EU- vaatimustenmukaisuusvakuutus

---



Dreame Trading (Tianjin) Co., Ltd. vakuuttaa täten, että tämä laite on sovellettavien direktiivien ja eurooppalaisten normien sekä niihin tehtyjen muutosten mukainen. EU:n vaatimustenmukaisuusvakuutus on luettavissa kokonaisuudessaan osoitteessa: <https://global.dreametech.com>

## WEEE-hävitys- ja kierrätystiedot

---



Kaikki tuotteet, joissa on tämä symboli, ovat sähkö- ja elektroniikkalaiteromua (WEEE, kuten direktiivissä 2012/19/EU), jota ei saa hävittää lajittelemattoman talousjätteen mukana. Suojaa ihmisten terveyttä ja ympäristöä viemällä laiteromu valtion tai paikallisten viranomaisten määrittämään nimenomaisesti sähkö- ja elektroniikkalaiteromun kierrätykseen tarkoitettuun paikkaan. Oikeanlainen hävittäminen ja kierrätys estää mahdollisia negatiivisia seurauksia ympäristölle ja ihmisten terveydelle. Kysy asentajalta tai paikallisilta viranomaisilta lisätietoja kyseisten paikkojen sijainnista ja käyttöehdoista.

## Vigtige sikkerhedsforskrifter

Læs alle anvisninger grundigt, inden du tager apparatet i brug.

Når du tager apparatet i brug, skal du følge alle grundlæggende sikkerhedsforskrifter, herunder følgende:

Apparatet indeholder magneter. Hold det på afstand af medicinske implantater (som f.eks. pacemakere og hjertestartere), da de kan blive påvirket af stærke magnetfelter. Kreditkort og elektroniske lagermedier kan også blive påvirket.

### Advarsler

Følgende advarsler gælder for dette produkt samt alle tilhørende værktøjer og tilbehørsdele. For at reducere risikoen for brand, elektrisk stød og personskade:

- Dette produkt er ikke beregnet til at blive brugt af personer med fysiske, sensoriske eller mentale handicap eller af personer, der mangler relevant erfaring og viden (herunder børn), medmindre de overvåges eller instrueres af en værge for at sikre, at de kan bruge produktet på en sikker måde.
- Brug ikke produktet som legetøj. Vær særligt opmærksom, hvis produktet bruges af eller nær ved børn. Hold børn under opsyn, og sørg for, at de ikke leger med produktet.
- Hvis produktet bruges på et badeværelse, skal du trække stikket ud af stikkontakten efter brug. Produktet kan være farligt i nærheden af vand, også selv om det er slukket.
- Symbolerne nedenfor angiver følgende advarsel.



**Brug ikke dette apparat i nærheden af badekar, brusere, bassiner eller andre områder med vand.**

- Hvis netledningen beskadiges, skal den udskiftes af producenten, dennes repræsentant eller en tilsvarende kvalificeret fagmand for at undgå farer.

- ette produkt er forsynet med en selvnulstillende overophedningssikring for at forhindre, at det overophedes. Hvis produktet slår fra, skal du trække stikket ud af stikkontakten og lade produktet køle af.
- Bemærk: For at undgå farer på grund af utilsigtet nulstilling af overophedningssikringen, må dette apparat ikke tilsluttes via en ekstern afbryder såsom en timer eller tilsluttes et kredsløb, der regelmæssigt tændes og slukkes af forsyningsselskabet.
- Af hensyn til din sikkerhed bør der være installeret et fejlstrømsrelæ (RCD) med en udløsningsstrøm på maks. 30 mA i den kreds, som forsyner badeværelset. Rådfør dig med en autoriseret elektriker.
- Brug ikke dette produkt til andet end styling af hår.
- Rør ikke ved stikket eller ved apparatet med våde hænder.
- Træk ikke stikket ud ved at trække i netledningen, og stræk eller træk ikke i netledningen under brug. Brug ikke forlængerledninger, og undlad at vikle netledningen omkring produktet.
- Brug ikke smøremidler, rengøringsmidler, poleremidler eller luftfriskere på nogen del af dette produkt.
- Kontakt kundeservice, hvis du har brug for reparation af produktet. Undlad at adskille produktet. Hvis du adskiller det forkert, kan det medføre risiko for elektrisk stød eller brand.
- Hvis produktet ikke fungerer som forventet, eller hvis det har været tabt, er blevet udsat for stød eller slag, har været efterladt udendørs eller er beskadiget, må du ikke bruge det. Kontakt kundeservice.
- Produktet kan bruges uden tilbehør. Du opnår dog de bedste resultater, hvis du bruger produktet sammen med dets tilbehørsdele.
- Den nominelle effekt er målt, mens produktet bruges uden tilbehørsdele.
- Før rengøring, vedligehold og reparation skal apparatets stik trækkes ud af stikkontakten.
- Hold ved apparatets håndtag under brug.



- Under brug kan apparatets luftudblæsning og tilbehørsdele blive varme. Lad delene køle af, inden de bruges igen.

## Øvrig information

### Vedligehold af dit Dreame-produkt

- Udfør ikke vedligeholdels- eller reparationsarbejde, som ikke fremgår af brugsanvisningen, eller som ikke er blevet anbefalet af Dreames kundeservice.
- Træk altid stikket ud af stikkontakten, før du undersøger, om der er problemer med produktet. Hvis produktet ikke fungerer, skal du først kontrollere, om stikkontakten fungerer, og om stikket er isat korrekt.

### Lær din hårstyler at kende

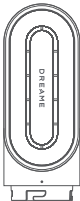

Hurtigtørrer

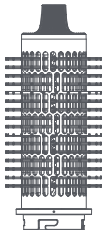

Rund børste til at give fylde

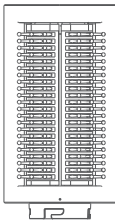

Blød udglatningsbørste

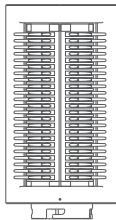

Hård udglatningsbørste

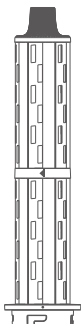

32 mm cylinder til  
automatisk omvikling  
(venstre)

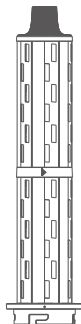

32 mm cylinder til  
automatisk omvikling  
(højre)

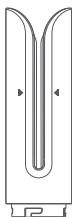

Udglatningsdyse

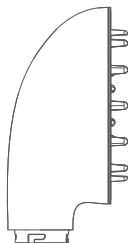

Diffusordyse



Rengøringsbørste



Opbevaringspose

# Introduktion til hårstyleren

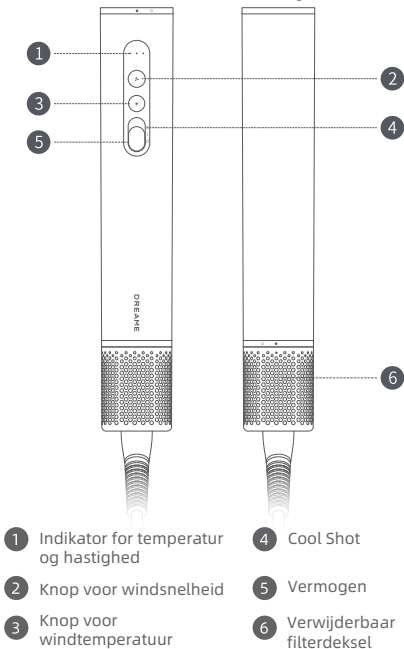

Symbolerne på hårstylerens kabinet betyder "Brug ikke hårstyleren i badet".

Illustrationer af produkter, tilbehørsdele, brugergrænseflader osv. i brugsanvisningen er skematiske diagrammer og er alene vejledende. Som følge af produktudvikling og -opdatering kan det faktiske produkt afvige lidt fra illustrationerne. Der henvises til det faktiske produkt.

# DK Funktionsvælger

## Tænd/sluk-knappens position

Skub knappen op/ned for at tænd/slukke for hårstyleren. Skub den opad for at tænde for hårstyleren, og skub den nedad for at slukke hårstyleren.

Før du sætter stikket i stikkontakten, skal du sikre dig, at knappen er i slukket position.

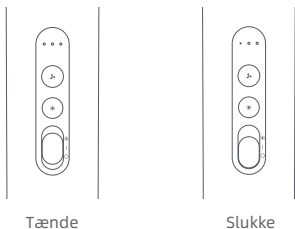

## Cool shot

Når apparatet er tændt, skal du holde knappen inde og skubbe den lidt opad for at aktivere cool shot-funktionen til hårstyling. Slip knappen for at deaktivere cool shot-funktionen igen.

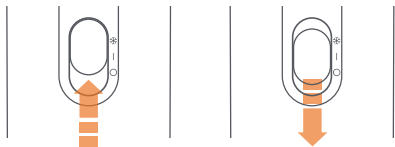

## Indstilling af lufthastighed

Tryk let på knappen til indstilling af lufthastighed for at skifte mellem lav, middel og høj lufthastighed.



Lav lufthastighed



Middel  
lufthastighed



Høj lufthastighed

## Varmeindstillinger

Tryk let på knappen til indstilling af lufttemperatur for at skifte mellem naturlig, lun og varm luft.



Hvid: naturlig  
lufttemperatur



Orange:  
lun lufttemperatur



Rød: varm  
lufttemperatur

# Sådan bruges apparatet

## Monter udstyret

Sæt udstyret på apparatet, og drej det mod venstre for at fastgøre det.

1.

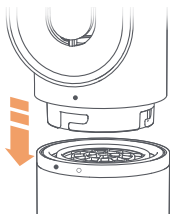

2.

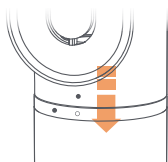

3.

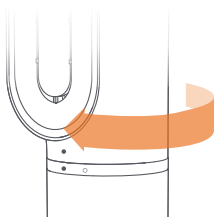

## Varmeisoleret spids

Under brug bliver auto-wrap-tønden, den runde volumenbørste og udglatningsdysen varme. For at undgå forbrændinger må du ikke røre ved overfladen på dette udstyr, men kun tage ved dem i den varmeisolerede spids. Hvis du skal skifte udstyr, skal du vente, til dets temperatur er lav nok til, at du kan røre ved udstyret, inden du bytter det om.



Udglatningsdyse

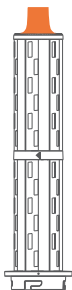

Cylinder til automatisk omvikling

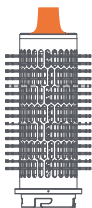

Rund volumenbørste



Vær yderst forsigtig, når du håndterer varme tilbehørsdele. Rør kun ved udstyret på de områder, som er anvist i illustrationen. Noget udstyr kræver regelmæssig rengøring.

# DK Vedligehold af filternetet

## Trin 1

Drej filterdækslet, og tag det af bunden af håndtaget.

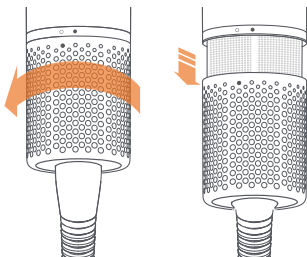

## Trin 2

Brug rengøringsbørsten til forsigtigt at fjerne støv fra filterdækslets overflade og fra filternettet.

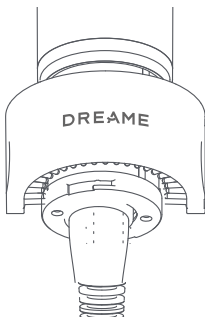

### Trin 3

Sæt filterdækslet på bunden af håndtaget, og drej det på plads.

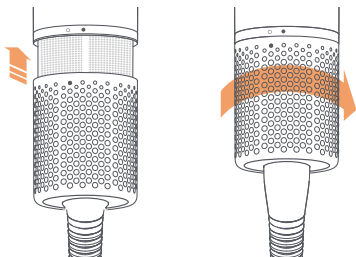

**DK Tekniske data**

Produkt navn	<b>Dreame AirStyle Pro</b>
Produkt model	AMF18A
Nominel spænding	220-240 V~
Mærkefrekvens	50/60 Hz
Nominel effekt	1300 W
Produkt mål	ø45 mm x 260 mm
Produktionsdato	Vist på emballagen

## Fejlfunktionsoversigt for Dreame AirStyle Era

Navn	Fejlfunktion
Fejlfunktionsoversigt for Dreame AirStyle Era	<ol style="list-style-type: none"><li>1. Tænd/sluk-knappen fungerer ikke</li><li>2. Der kommer kold luft ud, selv om der er valgt varm luft</li><li>3. Indikatoren er slukket, men produktet virker korrekt</li><li>4. Indikatoren lyser rødt, og der forekommer røg under brug</li></ol>

# EU-overensstemmelseserklæring

---



Vi, Dreame Trading (Tianjin) Co., Ltd., erklærer hermed, at dette udstyr er i overensstemmelse med de gældende direktiver og europæiske normer og ændringer. Den fulde ordlyd af EU-overensstemmelseserklæringen findes på følgende internet adresse:  
<https://global.dreametech.com>

## Oplysninger om bortskaffelse og genbrug i henhold til WEEE

---



Alle produkter med dette symbol er elektrisk affald og elektronisk udstyr (WEEE som i direktiv 2012/19/EU), som ikke bør blandes med usorteret husholdningsaffald. I stedet bør du beskytte folkesundheden og miljøet ved at aflevere dit brugte udstyr på et indsamlingssted til genbrug af elektrisk og elektronisk affald som er godkendt af myndighederne. Korrekt bortskaffelse og genbrug vil være med til at forhindre eventuelle negative konsekvenser for miljøet og folkesundheden. Kontakt installatøren eller de lokale myndigheder for at få flere oplysninger om stedet samt vilkår og betingelser for sådanne indsamlingssteder.

## Zalecenia dotyczące bezpieczeństwa

Przed pierwszym uruchomieniem urządzenia prosimy uważnie zapoznać się z treścią wszystkich zaleceń.

Korzystając z urządzenia należy stosować podstawowe środków ostrożności, w tym:

Ten produkt zawiera magnesy. Nie należy go zbliżać do wszczepionych urządzeń medycznych (np. rozruszników serca i defibrylatorów), ponieważ silne pola magnetyczne mogą mieć negatywny wpływ na ich działanie. Magnesy mogą mieć również negatywny wpływ na karty kredytowe i elektroniczne nośniki danych.

### Ostrzeżenia

Poniższe ostrzeżenia odnoszą się do niniejszego produktu, a także jego wszystkich narzędzi i akcesoriów. Celem zredukowania zagrożenia pożarowego, ryzyka porażenia prądem elektrycznym i odniesienia obrażeń ciała:

- Z niniejszego urządzenia mogą korzystać osoby z niepełnosprawnością fizyczną, sensoryczną lub umysłową, oraz osoby bez odpowiedniego doświadczenia i wiedzy (co dotyczy również dzieci) pod warunkiem, że znajdują się pod opieką osoby odpowiedzialnej za ich bezpieczeństwo, oraz udzielono im przeszkolenia w zakresie bezpiecznego korzystania z produktu.
- Produkt nie jest zabawką. W przypadku korzystania z urządzenia w pobliżu dzieci należy zachować szczególną czujność. Dzieciom należy zapewnić opiekę i dopilnować, by nie traktowały urządzenia jako zabawki.
- W przypadku korzystania z urządzenia w łazience, po użyciu należy go odłączyć od źródła zasilania. Narażenie urządzenia na działanie wody może stanowić zagrożenie nawet wtedy, gdy produkt jest wyłączony.
- Poniższe symbole ostrzegawcze mają następujące znaczenie.



Nie wolno używać urządzenia w pobliżu wanny, prysznicza, basenów ani innych naczyń zawierających wodę.

- W przypadku uszkodzenia przewodu zasilającego, jego naprawę lub wymianę należy zlecić producentowi, jego przedstawicielowi serwisowemu lub osobie o odpowiednich kwalifikacjach, dzięki czemu wyeliminuje się zagrożenia.
- Produkt wyposażony jest w samoczynnie resetujący się wyłącznik termiczny, chroniący go przed przegrzaniem. W przypadku zadziałania wyłącznika i odcięcia zasilania, urządzenie należy odłączyć od źródła zasilania i poczekać do chwili jego ostygnięcia.
- Uwaga: Urządzenia nie należy podłączać do źródła zasilania poprzez zewnętrzne urządzenia przetłaczające, np. regulatory czasowe, ani podłączać do obwodu okresowo włączanego i wyłączanego przez podzespoły ogólnego przeznaczenia, gdyż może to spowodować przypadkowe zresetowanie wyłącznika termicznego, a przez to stanowić zagrożenie.
- Celem zapewnienia dodatkowej ochrony, w obwodzie elektrycznym zasilającym łazienkę zaleca się zainstalowanie wyłącznika różnicowoprądowego (RCD) o znamionowym prądzie różnicowym nieprzekraczającym 30 mA. Montaż takiego wyłącznika RCD należy zlecić elektrykowi.
- Produktu należy używać wyłącznie zgodnie z jego przeznaczeniem, tj. do stylizacji fryzur.
- Wtyczki ani żadnych części produktu nie wolno dotykać mokrymi rękoma.
- Wtyczki nie wolno wyjmować z gniazda elektrycznego pociągając za przewód. Przewodu zasilającego nie wolno rozciągać ani za niego ciągnąć. Nie należy stosować przedłużaczy; nie należy owijać przewodu zasilającego wokół produktu.
- Na żadną z części produktu nie wolno nakładać żadnych smarów, środków czyszczących ani past; nie wolno natryskiwać na niego odświeżaczy powietrza.

- W przypadku konieczności dokonania przeglądu konserwacyjnego lub naprawy prosimy o kontakt z działem obsługi klienta dzwoniąc na numer infolinii. Produktu nie wolno rozbierać na części pierwsze. Niewłaściwy demontaż może skutkować porażeniem prądem elektrycznym lub pożarem.
- W przypadku wadliwego działania produktu w wyniku uderzenia, upuszczenia z dużej wysokości, uszkodzenia lub narażenia na działanie wody, należy zaprzestać jego użytkowania oraz skontaktować się z działem obsługi klienta dzwoniąc na numer infolinii.
- Z niniejszego produktu można korzystać bez założonych elementów wyposażenia. Najlepsze rezultaty jednak zapewnia użycie elementów wyposażenia na korpus urządzenia.
- Moc znamionowa urządzenia dotyczy samego produktu, bez założonych elementów wyposażenia.
- Przed przystąpieniem do napraw lub czyszczenia i konserwacji należy odłączyć zasilanie lub wyjąć wtyczkę z gniazda elektrycznego.
- Włączone urządzenie należy trzymać za uchwyt.



- Podczas użytkowania produktu elementy wyposażenia i otwory wentylacyjne nagrzewają się do wysokiej temperatury. Przed ponownym użyciem należy poczekać do chwili, gdy ostygną.

## Pozostałe informacje

### Dbłość o produkt Dreame

- Nie należy podejmować żadnych działań konserwacyjnych ani dokonywać napraw poza tymi, które opisano w niniejszej instrukcji obsługi urządzenia Dreame, lub które zaleci personel infolinii Dreame.
- Przed podjęciem próby zdiagnozowania usterek produkt należy zawsze odłączyć od źródła zasilania. Jeśli produkt nie działa, w pierwszej kolejności należy sprawdzić, czy w gnieździe sieciowym jest prąd i czy wtyczka jest prawidłowo włożona.

# Poznaj swoje urządzenie do stylizacji fryzur

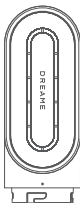

Szybka suszarka

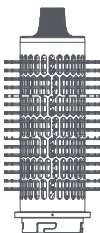

Okrągła szczotka nadająca włosom puszystosc

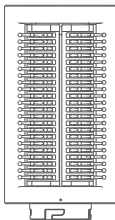

Mieka szczotka wygładzająca

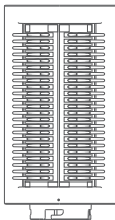

Twarda szczotka wygładzająca

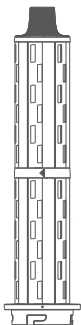

Wątek owijający  
automatycznie 32 mm  
(lewy)

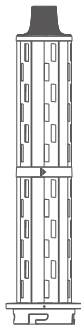

Wątek owijający  
automatycznie 32 mm  
(prawy)



Nasadka prostująca

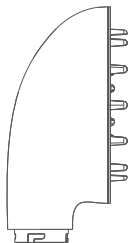

Nasadka dyfuzora



Szczoteczka do  
czyszczenia



Torba do przechowywania

# Wprowadzenie do urządzenia do stylizacji fryzur

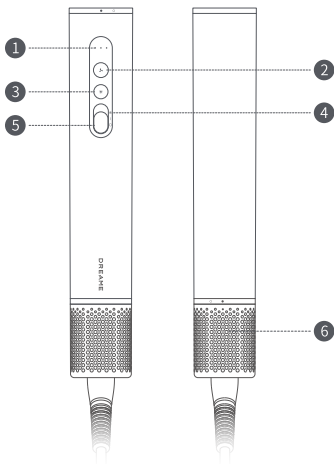

- 1 Wskaźnik temperatury i prędkości nadmuchiwanego powietrza
- 2 Przycisk prędkości nadmuchiwanego powietrza
- 3 Przycisk temperatury nadmuchiwanego powietrza
- 4 Chłodny nadmuch
- 5 Zasilanie
- 6 Zdejmowana osłona filtra



Symbole na korpusie urządzenia do stylizacji fryzur oznaczają „Nie używaj urządzenia do stylizacji fryzur biorąc kąpiel lub prysznic”.

Ilustracje produktów, nasadek, interfejsów użytkownika, itp. przedstawione w instrukcji obsługi mają charakter wyłącznie poglądowy. Z uwagi na ciągłe doskonalenie produktu jego rzeczywisty wygląd i funkcje mogą się nieznacznie różnić się od przedstawionych ilustracji. Prosimy zapoznać się z rzeczywistym produktem.

# Funkcja przełącznika

## Pozycja przełącznika Włącz/Wyłącz

Chcąc szybko włączyć/wyłączyć urządzenie do stylizacji fryzur przesunąć przycisk przełącznika w górę/w dół. Chcąc włączyć urządzenie do stylizacji fryzur przełącznik przesunąć w górę, natomiast chcąc je wyłączyć przełącznik przesunąć w dół.

Przed włożeniem wtyczki do gniazda elektrycznego sprawdź, czy przełącznik znajduje się w pozycji wyłączonej.

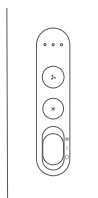

Włączenie

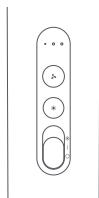

Wyłączenie

## Tryb chłodnego nadmuchu

Gdy zasilanie jest włączone, wciśnij przycisk przełącznika i lekko pchnij go w górę, co spowoduje włączenie trybu chłodnego nadmuchu do stylizacji fryzury. Chcąc zakończyć działanie trybu chłodnego nadmuchu zwolnij przycisk.

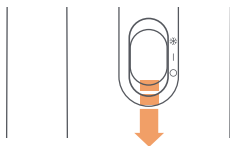
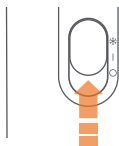

## Ustawienia prędkości nadmuchiwanego powietrza

Lekko naciśnij przycisk prędkości nadmuchu, co umożliwi wybór jednej z trzech prędkości nadmuchu: małej/średniej/dużej.



Mała prędkość nadmuchiwanego powietrza



Średnia prędkość nadmuchiwanego powietrza



Średnia prędkość nadmuchiwanego powietrza

## Ustawienia temperatury

Lekko naciśnij przycisk temperatury nadmuchiwanego powietrza, co umożliwi wybór jednej z trzech możliwości: nadmuch naturalny/ciepły/gorący.



Kolor biały:  
nadmuch naturalny



Kolor pomarańczowy:  
nadmuch ciepły



Kolor czerwony:  
nadmuch gorący

# Sposób użytkowania

## Nałóż dyszę

Ustaw dyszę w linii ze złączem i zamocuj ją na urządzeniu do stylizacji fryzur obracając ją w lewo.

1.

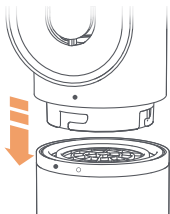

2.



3.

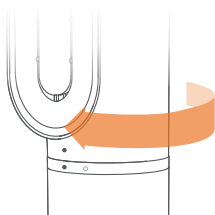

## Końcówka z izolacją termiczną

Podczas użytkowania wałek owijający automatycznie, okrągła szczotka zwiększająca puszystość włosów oraz nasadka prostująca nagrzewają się do wysokiej temperatury. Ręką można chwycić wyłącznie końcówkę z izolacją termiczną. Dotknięcie nasadki w innym miejscu grozi poparzeniem. W razie konieczności wymienienia nasadki, przed jej zdjęciem należy chwilę poczekać, aż jej temperatura spadnie do bezpiecznego poziomu.



Nasadka prostująca

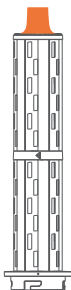

Wałek owijający automatycznie

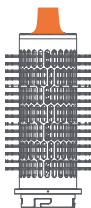

Okrągła szczotka do zwiększania objętości



Wymieniając rozgrzane nasadki należy zachować szczególną ostrożność. Dotykać można wyłącznie miejsca nasadek wskazane na ilustracji. Niektóre nasadki mogą wymagać okresowego czyszczenia.

# Konserwacja siateczki filtra

## Krok 1

Przekręć osłonę filtra i odłącz ją od dolnej części uchwyty.

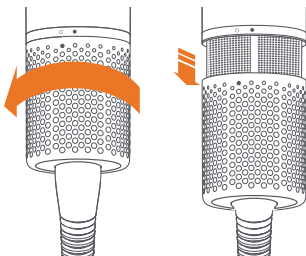

## Krok 2

Używając szczoteczki do czyszczenia delikatnie usuń kurz z powierzchni osłony filtra i siateczki filtra.

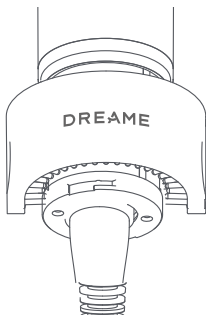

## Krok 3

Po wyczyszczeniu załóż osłonę filtra nakręcając ją na uchwyt.

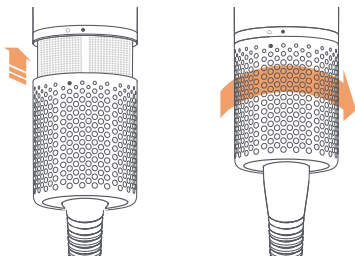

## Podstawowe parametry

Nazwa produktu	<b>Dreame AirStyle Pro</b>
Model produktu	AMF18A
Napięcie znamionowe	220-240 V~
Częstotliwość znamionowa	50/60 Hz
Moc znamionowa	1300 W
Wymiary produktu	ø45 mm × 260 mm
Data produkcji	Wskazana na opakowaniu produktu

## Wykaz możliwych usterek Dreame AirStyle Era

Nazwa	Usterka
Wykaz możliwych usterek Dreame AirStyle Era	<ol style="list-style-type: none"> <li>1. Nie działa przełącznik zasilania</li> <li>2. W trybie gorącego nawiewu nadmuchiwane jest zimne powietrze</li> <li>3. Wskaźnik jest wyłączony, ale produkt działa prawidłowo</li> <li>4. Podczas pracy wewnątrz urządzenia rozgrzewa się do czerwoności i wydobywa się z niego dym</li> </ol>

# Deklaracja zgodności UE

---



Firma Dreame Trading (Tianjin) Co., Ltd. niniejszym oświadcza, że to urządzenie jest zgodne z obowiązującymi dyrektywami i normami europejskimi oraz ich poprawkami. Pełny tekst deklaracji zgodności UE jest dostępny pod następującym adresem internetowym: <https://global.dreametech.com>

## Oplysninger om bortskaffelse og genbrug i henhold til WEEE

---



Wszystkie produkty oznaczone tym symbolem to zużyty sprzęt elektryczny i elektroniczny (WEEE zgodnie z dyrektywą 2012/19/UE), którego nie należy wyrzucać wraz z niesortowanymi odpadami komunalnymi. Należy chronić zdrowie ludzkie i środowisko naturalne, przekazując zużyty sprzęt do wyznaczonego przez rząd lub władze lokalne punktu zbiórki zużytego sprzętu elektrycznego i elektronicznego w celu recyklingu. Prawidłowo przeprowadzone utylizacja i recykling pomagają zapobiegać potencjalnym niekorzystnym skutkom dla środowiska i zdrowia ludzkiego. Aby uzyskać więcej informacji na temat lokalizacji punktów zbiórki oraz regulaminu obowiązującego w tych miejscach, skontaktuj się z instalatorem lub władzami lokalnymi.

## Önemli Güvenlik Talimatları

Ürünü kullanmadan önce lütfen tüm talimatları dikkatlice okuyun. Cihazı kullanmadan önce lütfen aşağıdakileri içeren temel güvenlik önlemlerine her zaman uyun:

Bu ürün mıknatıs içerir. Güçlü manyetik alanlardan etkilenebileceklerinden lütfen mıknatısı implante edilmiş tıbbi cihazlardan (ör. kalp pili ve defibrilatör) uzak tutun. Kredi kartları ve elektronik depolama ortamı da etkilenebilir.

### Uyarılar

Gerekli tüm araçlar ve aksesuarlar da dâhil olmak üzere bu ürün için aşağıdaki uyarılar geçerlidir. Yangın, elektrik çarpması ve yaralanma riskini azaltmak için:

- Bu ürün, ürünü güvenli bir şekilde kullanabildiklerinden emin olmak için gözetim altında tutulmadıkları ve talimat verilmediği sürece fiziksel, duysal veya zihinsel engelli olan veya yeterli deneyime ve bilgiye sahip olmayan kişiler (çocuklar dâhil) kullanılamaz.
- Bu ürünü oyuncak olarak kullanmayın. Bu ürün çocuklar tarafından veya çocukların yakınında kullanıldığında özellikle dikkat edin. Lütfen çocuklara dikkat edin ve ürünle oyuncak gibi oynamadıklarından emin olun.
- Ürün banyoda kullanılıyorsa kullandıktan sonra fişten çekin. Ortamdaki su varlığı ürün kapalı olduğunda bile tehlikeli olabilir.
- Aşağıdaki semboller, aşağıdaki uyarı anlamlarını ifade etmektedir.



**Bu cihazı küvetin, duş teknesinin, lavabonun veya içinde su bulunan diğer kapların yakınında kullanmayın.**

- Güç kablosu hasar gördüğü takdirde tehlikeden kaçınmak için üreticisi, servis bayisi veya kalifiye kişiler tarafından değiştirilmeli veya onarılmalıdır.

- Bu ürün, aşırı ısınmayı önlemek için kendi kendini sıfırlayan bir termal güvenlik devre kesici ile donatılmıştır. Ürünün gücü kesildiği takdirde, ürünü güç prizinden çekin ve soğumaya bırakın.
- Not: Termal devre kesicinin istenmeden serbest kalmasının yol açabileceği tehlikeleri önlemek için bu cihaza zamanlayıcı gibi harici bir anahtarlama cihazı üzerinden elektrik verilmemeli veya cihaz genel amaçlı bileşenler tarafından periyodik olarak açılıp kapatılan bir devreye bağlanmamalıdır.
- Daha fazla koruma için banyonun elektrik devresi besleme gücüne en fazla 30 mA değerinde nominal kaçak çalışma akımına sahip bir kaçak akım rölesi (RCD) takılması önerilir. RCD kurulum yetkilisi ile iletişime geçin.
- Bu ürünü saç şekillendirme dışında bir amaçla kullanmayın.
- Elektrik fişine veya ürünün herhangi bir parçasına ıslak elle dokunmayın.
- Fişi prizden ayırmak için güç kablosundan çekmeyin ve güç kablosunu kullanım sırasında esnetmeyin veya çekmeyin. Uzatma kabloları kullanmayın veya güç kablosunu ürünün etrafına sarmayın.
- Bu ürünün herhangi bir parçası üzerinde yağlayıcı, temizleyici, cila veya hava temizleyici kullanmayın.
- Bakım veya onarım gerekliyse lütfen müşteri yardım hattı ile iletişime geçin. Bu ürünü sökmeyin. Uygunsuz söküm elektrik çarpmasına veya yangına neden olabilir.
- Ürün tasarlandığı gibi çalışmadığı, ciddi şekilde etkilendiği, yüksekte düşürüldüğü, hasar gördüğü, dış mekânlara yerleştirildiği veya suya düşürüldüğü takdirde, lütfen ürünü kullanmayın ve müşteri yardım hattı ile iletişime geçin.
- Bu ürün aksesuarsız kullanılabilir. En iyi sonuçlar için, ana ünitenin aksesuarlarla birlikte kullanılması önerilir.
- Nominal güç, ana üniteye aksesuar yok iken ölçülmüştür.
- Herhangi bir onarım veya temizlik ve bakım yapmadan önce, lütfen güç kaynağını çıkarın veya cihazı fişten çekin.
- Kullanım sırasında lütfen saç şekillendiriciyi tutma yerinden tutun.



- Ürünün kullanımı sırasında, aksesuarlar ve hava çıkışları ısınır. Ürünü tekrar kullanmadan önce bu kısımları soğumaya bırakın.

## TR Diğer bilgiler

### Dreame ürününüzün bakımı

- Bu Dreame kullanıcı kılavuzunda talimat verilen veya Dreame Yardım Hattı personeli tarafından önerilenler dışında herhangi bir bakım veya onarım yapmayın.
- Sorunları kontrol etmeden önce ürünü her zaman ana şebekeden ayırın. Ürün çalışmadığı takdirde, ilk olarak ana prizde güç olup olmadığını ve prizin düzgün takılı olup olmadığını kontrol edin.

### Saç şekillendiricinizi tanıyın

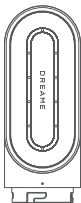

Hızlı kurutucu

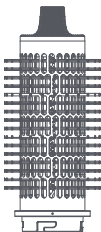

Yuvarlak hacimlendirme fırçası

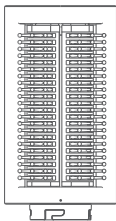

Yumusak düzleştirme fırçası

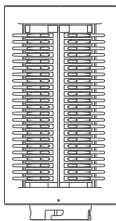

Sert düzleştirme fırçası

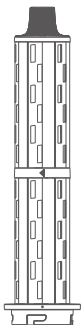

32 mm otomatik sarmalı bigudi (sol)

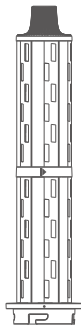

32 mm otomatik sarmalı bigudi (sağ)



Düzleştirici başlık

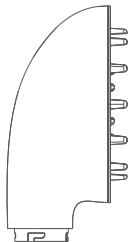

Difüzör başlığı



Temizleme fırçası



Saklama çantası

## TR Saç Şekillendiriciye Giriş

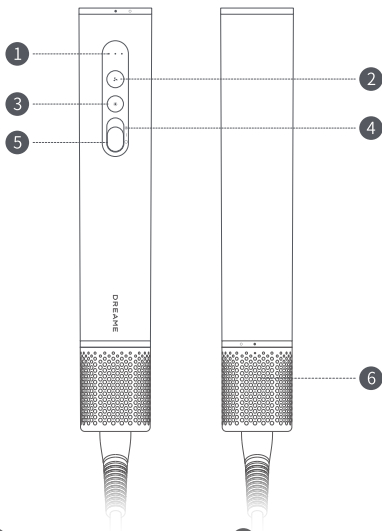

1 Üfleme sıcaklığı ve hız göstergesi

2 Üfleme hızı düğmesi

3 Üfleme sıcaklığı düğmesi

4 Soğuk hava üfleme

5 Güç

6 Çıkarılabilir filtre kapağı



Şekillendirici gövdesindeki semboller, "Saç şekillendiriciyi banyo veya duş sırasında kullanmayın" anlamına gelir.

Ürünün, aksesuarların, kullanıcı ara birimlerinin vb. kılavuzdaki çizimleri şematik çizimlerdir ve yalnızca referans amaçlıdır. Ürün sürümünün güncellenmesi ve yükseltilmesi gibi sebeplerle gerçek ürün şematik çizimlerden biraz farklı olabilir. Lütfen ürünün kendisini esas alın.

# İşlev Değiştirme

## Açma/Kapatma konumu

Saç şekillendiriciyi hızla açmak/kapatmak için açma/kapatma düğmesini yukarı/aşağı itin. Saç şekillendiriciyi açmak için yukarı itin, kapatmak için aşağı itin.

Elektrik fişini bağlamadan önce, açma/kapatma düğmesinin kapalı konumda olduğundan emin olun.

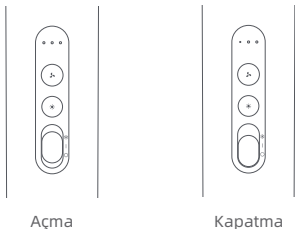

## Soğuk hava üfleme modu

Güç açıldığında, açma/kapatma düğmesini basılı tutun ve saç şekillendirme için soğuk hava üfleme moduna hızlı bir şekilde giriş yapmak için yukarıya doğru itin. Soğuk hava üfleme modundan çıkmak için düğmeyi serbest bırakın.

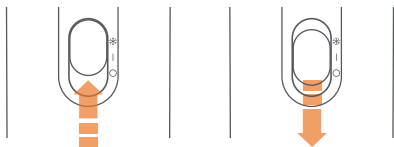

## Üfleme hızı ayarları

Düşük/orta/yüksek üfleme hızı ayarları arasında geçiş yapmak için üfleme hızı düğmesine hafifçe basın.



Düşük üfleme hızı



Orta üfleme hızı



Yüksek üfleme hızı

## Isı ayarları

Doğal/ılık/sıcak üfleme hızı ayarları arasında geçiş yapmak için üfleme hızı düğmesine hafifçe basın.



Beyaz:  
doğal üfleme



Turuncu:  
ılık üfleme



Kırmızı:  
sıcak üfleme

# Nasıl Kullanılır?

## Başıđı bađlayın

Başıđı sađ şekillendiriciye takmak için ara birim ile hizalayın ve sola dođru döndürerek sabitleyin.

1.

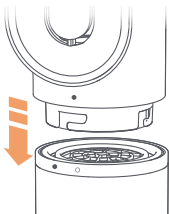

2.



3.

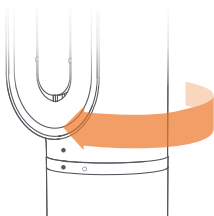

## TR Isı yalıtımlı uç

Kullanım sırasında, otomatik sarmalı bigudi, yuvarlak hacimlendirme fırçası ve düzleştirici başlık ısınır. Yanmayı önlemek için bir aksesuarın yüzeyine ısı yalıtımlı uçtan başka bir yerden elinizle dokunmayın. Başka bir aksesuarla değiştirmeniz gerekiyorsa aksesuarları değiştirmeden önce ısı dokunabileceğiniz bir seviyeye düşene kadar bekleyin.



Düzleştirici başlık

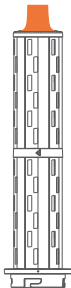

Otomatik sarmalı bigudi



Yuvarlak hacimlendirme fırçası



Sıcak aksesuarları tutarken aşırı derecede dikkatli olun. Aksesuarları yalnızca şemada gösterilen belirlenmiş alanlardan kavrayın. Bazı aksesuarlar periyodik temizlik gerektirebilir.

# Filtre Ađının Bakımı

## 1.Adım

Filtre kapađını çevirin ve tutma yerinin alt kısmından ayırın.

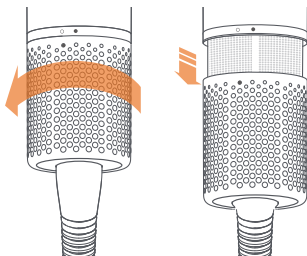

## 2.Adım

Filtre kapađının ve filtre ađının yüzeyindeki tozu bir temizlik fırçasıyla nazikçe temizleyin.

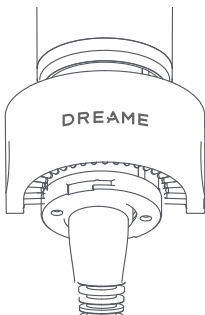

### 3.Adım

Temizledikten sonra, filtre kapağını döndürerek tutma yerine takın.

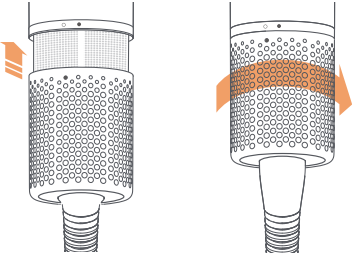

# Temel Parametreler

TR

Ürün adı	Dreame AirStyle Pro
Ürün modeli	AMF18A
Nominal gerilim	220-240 V~
Nominal frekans	50/60 Hz
Nominal güç	1300 W
Ürün boyutları	ø45 mm x 260 mm
Üretim tarihi	Ürün ambalajında gösterilmektedir

## Dreame AirStyle Era Performans Arızası Listesi

Ad	Performans Arızaları
Dreame AirStyle Era Performans Arızası Listesi	<ol style="list-style-type: none"><li>1. Güç düğmesi arızalı</li><li>2. Sıcak hava üfleme modunda soğuk hava üfleniyor</li><li>3. Gösterge kapalı ancak ürün düzgün çalışıyor</li><li>4. Çalışma sırasında ürünün iç kısmı kızarıyor ve duman yayılıyor</li></ol>

# EU-overensstemmelseserklæring

---



Dream Tradeing (Tianjin) Co., Ltd. olarak, bu ekipmanın geçerli Direktifler, Avrupa Normları ve deęişikliklerle uyumlu olduğunu beyan ederiz. AB uygunluk beyanının tam metnini aşağıdaki internet adresinde bulabilirsiniz adres: <https://global.dreametech.com>

## Oplysninger om bortskaffelse og genbrug i henhold til WEEE

---



Bu sembolü taşıyan tüm ürünler, ayrıştırılmamış evsel atıklarla karıştırılmaması gereken atık elektrikli ve elektronik ekipmanlardır (2012/19/ AB direktifinde olduğu üzere WEEE). Bunun yerine atık ekipmanınızı, atık elektrikli ve elektronik ekipmanın geri dönüşümü için devlet veya yerel makamlar tarafından belirlenen toplama noktalarına teslim ederek insan sağlığını ve çevreyi korumanız gerekir. Doğru imha ve geri dönüşüm, çevreye ve insan sağlığına yönelik potansiyel olumsuz sonuçların önlenmesine yardımcı olur. Bu tür toplama noktalarının konumları ile hüküm ve koşulları hakkında daha fazla bilgi için lütfen kurulumu yapan kişiyle veya yerel yetkililerle iletişime geçin.

## คำแนะนำด้านความปลอดภัยที่สำคัญ

โปรดอ่านคำแนะนำทั้งหมดอย่างละเอียดก่อนใช้งาน โปรดปฏิบัติตามข้อควรระวังด้านความปลอดภัยขั้นพื้นฐานเสมอ 'ก่อนใช้เครื่องใช้ไฟฟ้า' ซึ่งรวมถึงสิ่งต่อไปนี้:

ผลิตภัณฑ์นี้มีแม่เหล็กอยู่ภายใน 'โปรดเก็บให้ห่างจาก อุปกรณ์การแพทย์ที่ฝังไว้ในร่างกาย (เช่น 'เครื่องกระตุ้นหัวใจและเครื่องกระตุ้นหัวใจด้วยไฟฟ้า). เนื่องจากอาจมีสนามแม่เหล็กแรงสูงที่ส่งผลกระทบต่อ

อุปกรณ์ดังกล่าว ได้ 'บัตรเครดิตรูดและสื่อเก็บข้อมูลอิเล็กทรอนิกส์ก็อาจได้รับผลกระทบด้วยเช่นกัน

### คำเตือน

คำเตือนต่อไปนี้ใช้กับผลิตภัณฑ์นี้ รวมถึงเครื่องมือและอุปกรณ์เสริมทั้งหมดที่จำเป็น 'เพื่อลดความเสี่ยงจากการเกิดไฟไหม้ ไฟฟ้าช็อต และการบาดเจ็บ:

- ผลิตภัณฑ์นี้ไม่ได้มีจุดมุ่งหมายเพื่อใช้โดยบุคคลที่มีความบกพร่องทางร่างกายประสาทสัมผัสหรือทางจิต 'หรือผู้ที่ขาดประสบการณ์และความรู้ที่เกี่ยวข้อง (รวมถึงเด็ก) วันแต่จะได้รับการดูแลหรือสั่งสอนจากผู้ปกครองเพื่อให้แน่ใจว่าพวกเขาสามารถใช้ผลิตภัณฑ์ได้อย่างปลอดภัย
- อย่าใช้ผลิตภัณฑ์นี้เป็นของเล่น 'ควรระมัดระวังเมื่อใช้ผลิตภัณฑ์นี้โดยหรือใกล้เด็ก ๆ โปรดดูแลเด็ก ๆ และให้แน่ใจว่าพวกเขาไม่ได้เล่นผลิตภัณฑ์เหมือนของเล่น
- หากใช้ผลิตภัณฑ์ในห้องน้ำควรถอดปลั๊กหลังใช้งาน การมีน้ำอยู่ใกล้ๆ อาจเป็นอันตรายได้แม้ว่าจะปิดผลิตภัณฑ์แล้วก็ตาม
- สัญลักษณ์ด้านล่างนี้ระบุความหมายของคำเตือนดังต่อไปนี้



- ห้ามใช้เครื่องใช้ไฟฟ้านี้ใกล้อ่างอาบน้ำ ผักบัวอ่างล้างหน้าหรือภาชนะอื่นๆ ที่เต็มไปด้วยน้ำ

- หากสายไฟชำรุดเสียหายจะต้องได้รับการเปลี่ยนหรือซ่อมแซมโดยผู้ผลิต 'ตัวแทนบริการหรือบุคลากรที่มีคุณสมบัติเหมาะสม 'เพื่อหลีกเลี่ยงการเกิดอันตราย
- ผลิตภัณฑ์นี้มาพร้อมกับอุปกรณ์ตัดไฟอัตโนมัติเพื่อป้องกันไม่ให้ความร้อนสูงเกินไป 'หากผลิตภัณฑ์ถูกตัดไฟ 'ให้ถอดปลั๊กผลิตภัณฑ์ออกจากเต้าเสียบและปล่อยให้เย็นลง
- หมายเหตุ: เพื่อหลีกเลี่ยงอันตรายที่เกิดจากการรีเซ็ตเบรกเกอร์วงจร ความร้อนโดยไม่ได้ตั้งใจ เครื่องใช้ไฟฟ้าจะต้องไม่รับพลังงานจากอุปกรณ์สวิตช์ภายนอก เช่น 'ตัวตั้งเวลา หรือเชื่อมต่อกับวงจรที่เปิดและปิดเป็นระยะๆ 'โดยส่วนประกอบเอนกประสงค์

- เพื่อการปกป้องเพิ่มเติม ขอแนะนำ ให้ติดตั้งอุปกรณ์ตัดไฟรั่ว (RCD)ที่มีการกันกระแสไฟรั่วไม่เกิน 30mA ในวงจรไฟฟ้าที่จ่ายไฟให้กับห้องน้ำประกึ ษามือติดตั้งอุปกรณ์ตัดไฟรั่ว (RCD)
- ห้ามมิใช้ผลิตภัณฑ์นี้ เพื่อ วัตถุประสงค์อื่น นอกเหนือจากการจัด แต่งทรงผม
- ห้ามสัมผัสปลั๊กหรือ ส่วนใด ๆ ของผลิตภัณฑ์ขณะที่มือเปียก
- ห้ามถอดปลั๊กโดยการดึงสายไฟ และห้ามยึดหรือ ดึงสายไฟขณะใช้งานห้ามใช้สายไฟต่อพ่วงหรือ พันสายไฟรอบผลิตภัณฑ์
- ห้ามใช้สารหล่อลื่น น้ำยาทำความสะอาด น้ำยาขัดเงา หรือ น้ำยาปรับอากาศกับชิ้นส่วนใดๆ ของผลิตภัณฑ์
- หากจำเป็นต้องมีการบำรุงรักษาหรือ ซ่อมแซมใดๆ โปรดติดต่อฝ่ายช่วยเหลือลูกค้า ห้ามถอดประกอบผลิตภัณฑ์ การถอดประกอบที่ผิดพลาดอาจทำให้เกิดไฟฟ้าช็อตหรือ ไฟไหม้ได้
- หากผลิตภัณฑ์ไม่ทำงานตามที่ออกแบบไว้ กระแสตกอย่าง รุนแรง ตกจากที่สูง เสียหาย วางไวกลางแจ้ง หรือ ตกลงไปในน้ำ โปรดอย่าใช้ และติดต่อฝ่ายช่วยเหลือลูกค้า
- สินค้านี้สามารถใช้งานได้โดยไม่ต้องมีอุปกรณ์เสริม เพื่อผลลัพธ์ที่ดีที่สุด ขอแนะนำให้ใช้ตัวเครื่อ ึ่งหลักร่วมกับอุปกรณ์เสริม
- พิกัดกำลังไฟที่กำหนดจะวัดเมื่อตัวเครื่อ ึ่งหลักอยู่ในสถานะที่ไม่มีอุปกรณ์เสริม ใดๆ ติดตั้งอยู่
- ก่อนที่จะดำเนินการซ่อมแซมหรือ ทำความสะอาดและบำรุงรักษาใดๆ โปรดถอดปลั๊กเครื่อ ึ่งออกหรือ ตัดการเชื่อมต่อแหล่งจ่ายไฟ
- โปรดจับตามจับของเครื่อ ึ่งจัดแต่งทรงผมขณะใช้งาน



- ระหว่างการใช้งานผลิตภัณฑ์อุปกรณ์เสริม และช่องระบายอากาศจะร้อนขึ้น ปล่อยให้เย็นลงก่อนดำเนินการอีกครั้ง

## ข้อมูลอื่นๆ

### การดูแลรักษาผลิตภัณฑ์Dreameของคุณ

- ห้ามดำเนินการบำรุงรักษาหรือ ซ่อมแซมใดๆ นอกเหนือจากที่แนะนำในคู่มือการใช้งาน Dreame นี้หรือ ตามคำแนะนำของเจ้าหน้าที่สายด่วนของ Dreame
- ถอดปลั๊กผลิตภัณฑ์ออกจากแหล่งจ่ายไฟหลักทุกครั้งก่อนตรวจสอบปัญหา หากผลิตภัณฑ์ไม่ทำงาน ให้ตรวจสอบก่อนว่ามีไฟฟ้าอยู่ในเต้าเสียบหลักหรือ ึ่งไม่ และเสียบปลั๊กอย่างถูกต้องหรือ ึ่งไม่

# ทำความรู้จักกับอุปกรณ์จัดแต่งทรงผม ของคุณ

TH

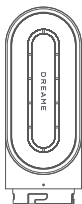

เป่าแห้งเร็ว

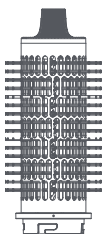

แปรงเพิ่มวอลลุ่ม  
แบบกลม

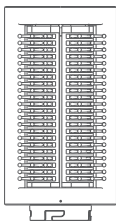

แปรงผมนุ่มส้นแบบซีนิ่ม

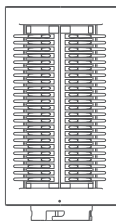

แปรงผมนุ่มส้น  
แบบซีแข็ง

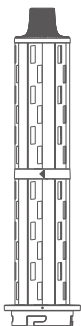

แกม้วนผมอัตโนมัติขนาด  
32 มม. (ซ้าย)

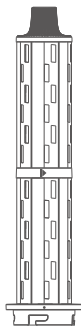

แกม้วนผมอัตโนมัติขนาด  
32 มม. (ขวา)



หัวเป่ายัดผมตรง

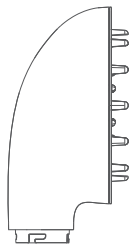

หัวเป่าลมกระจายลม



แปรงทำความสะอาด



กระเป่าเก็บของ

# การแนะนำเกี่ยวกับอุปกรณ์จัดแต่งทรงผม

TH

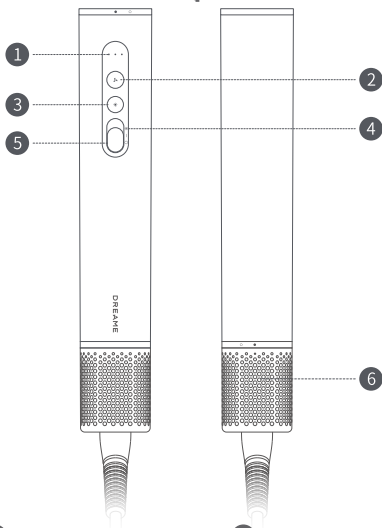

- 1 ตัวระบุดอุณหภูมิและความเร็วลม
- 2 ปุ่มปรับความเร็วลม
- 3 ปุ่มปรับอุณหภูมิลม
- 4 ลมเย็น
- 5 ปุ่มเปิด/ปิด
- 6 ฝาปิดตัวกรองแบบถอดออกได้



สัญลักษณ์บนตัวอุปกรณ์จัดแต่งทรงผมหมายถึง  
"ห้ามใช้อุปกรณ์จัดแต่งทรงผมขณะอาบน้ำ"

ภาพประกอบผลิตภัณฑ์ อุปกรณ์เสริม อินเตอร์ ฟชผู้ใช้ และอื่นๆ ในคู่มือเป็นเพียง  
แผนภาพและใช้เพื่อการอ้างอิงเท่านั้น เนื่องจากการอัปเดตและอัปเดตผลิตภัณฑ์  
ผลิตภัณฑ์จริง อาจแตกต่างจากแผนภาพเล็กน้อย โปรดดูที่ผลิตภัณฑ์จริง

## สวิตช์ฟังก์ชัน

### ตำแหน่งสวิตช์เปิด/ปิด

กดปุ่มสวิตช์ขึ้น/ลงเพื่อเปิด/ปิดอุปกรณ์จัดแต่งทรงผมอย่างรวดเร็ว  
 ดันขึ้นเพื่อเปิดอุปกรณ์จัดแต่งทรงผม ดันลงเพื่อปิด

ก่อนที่จะเสียบปลั๊กไฟตรวจสอบให้แน่ใจว่าปุ่มสวิตช์อยู่ในตำแหน่งปิด

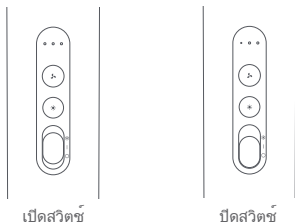

## โหมดลมเย็น

เมื่อเปิดเครื่องแล้ว ให้กดปุ่มสวิตช์ค้างไว้และดันขึ้นเบาๆ  
 เพื่อเข้าสู่โหมดลมเย็นเพื่อจัดแต่งทรงผมอย่างรวดเร็ว  
 ปลอยปุ่มเพื่อออกจากโหมดลมเย็น

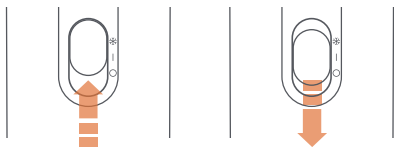

## การตั้งค่าความเร็วลม

กดปุ่มปรับความเร็ว ลมเบาๆ เพื่อสลับระหว่างการตั้งค่าความเร็ว ลมต่ำ/ปานกลาง/สูง



ความเร็ว ลมต่ำ



ความเร็ว ลมปานกลาง



ความเร็ว ลมสูง

## การปรับความร้อน

กดปุ่มปรับความเร็ว ลมเบาๆ เพื่อสลับระหว่างลมธรรมดา/ลมอุ่น/ลมร้อน



สีขาว: ลมธรรมดา



สีส้ม: ลมอุ่น



สีแดง : ลมร้อน

## TH วิธีการใช้งาน

### เชื่อมต่อหัว

จัดตำแหน่งหัวให้ตรงกับอินเตอร์เฟซเพื่อเชื่อมต่อเข้ากับอุปกรณ์จัดแต่งทรงผม และยึดโดยการหมุนไปทางซ้าย

1.

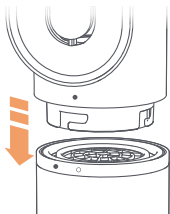

2.



3.

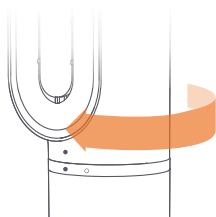

## ปลายหุ้มฉนวนกันความร้อน

ระหว่างใช้งาน แกนหมุนคอมัดโนมัด แปรงม้วนเพิ่มวอลลุ่ม และหัวเป่ายัดผงตรงจะร้อนขึ้น ห้ามสัมผัสพื้นผิวของอุปกรณ์เสริมอื่นใดนอกจากปลายที่หุ้มฉนวนความร้อนด้วยมือ เพื่อป้องกันการพุพอง หากคุณจำเป็นต้องเปลี่ยนอุปกรณ์เสริมอื่นๆ ให้รอสักครู่จนกว่าอุณหภูมิจะลดลงถึงระดับที่คุณสามารถสัมผัสได้ก่อนจึงจะเปลี่ยนอุปกรณ์เสริมเหล่านั้น



หัวเป่ายัดผงตรง

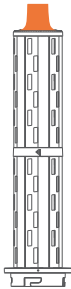

แกนหมุนคอมัดโนมัด

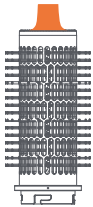

แปรงม้วนเพิ่มวอลลุ่ม



ควรระมัดระวังเป็นพิเศษเมื่อจัดการกับอุปกรณ์ที่ร้อน จับเฉพาะอุปกรณ์เสริมเฉพาะจุดที่กำหนดตามที่แสดงในแผนภาพเท่านั้น อุปกรณ์เสริมบางรายการอาจต้องทำความสะอาดเป็นระยะ

# TH การดูแลรักษาตาข่ายกรอง ขั้นตอนที่ 1

หมุนฝาปิดตัวกรองและถอดออกจากส่วนล่างของด้ามจับ

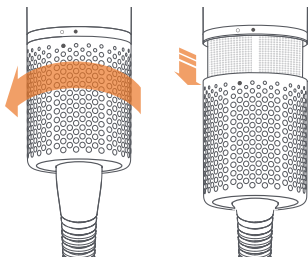

## ขั้นตอนที่ 2

ใช้แปรงทำความสะอาดเช็ดฝุ่นออกจากพื้นผิวฝาครอบตัวกรองและตาข่ายกรองอย่างเบามือ

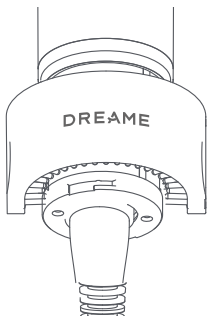

### ขั้นตอนที่ 3

หลังจากทำความสะอาดแล้วให้หมันฝาปิดตัวกรองเพื่อติดตั้งบนด้ามจับ

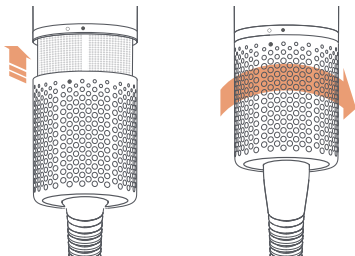

## พารามิเตอร์พื้นฐาน

ชื่อผลิตภัณฑ์	Dreame AirStyle Pro
รุ่นผลิตภัณฑ์	AMF18A
พิกัดแรงดันไฟฟ้า	220-240 V~
พิกัดความถี่	50/60 Hz
พิกัดกำลังไฟ	1300 W
ขนาดของผลิตภัณฑ์	Ø45 mm × 260 mm
วันที่ผลิต	แสดงบนบรรจุภัณฑ์ผลิตภัณฑ์

## รายการข้อผิดพลาดด้านประสิทธิภาพการทำงานของ Dreame AirStyle Era

ชื่อ	รายการข้อผิดพลาดด้านประสิทธิภาพการทำงาน
รายการข้อผิดพลาดด้านประสิทธิภาพการทำงานของ Dreame AirStyle Era	<ol style="list-style-type: none"> <li>1. สวิตช์เปิด/ปิดเสียบ</li> <li>2. ลুমเย็นจะถูกพัดเข้ามาในโหมตลมร้อน</li> <li>3. ไฟแสดงสถานะดับแต่สินค้ายังใช้งานได้ปกติ</li> <li>4. ภายในของผลิตภัณฑ์เปลี่ยนเป็นสีแดงและมีควันออกมาขณะใช้งาน</li> </ol>

# ใบรับรองแสดงความสอดคล้องตามมาตรฐาน ของสหภาพยุโรป

---



เรา Dreame Trading (Tianjin) Co., Ltd.  
ขอประกาศว่าอุปกรณ์นี้เป็นไปตามข้อกำหนดที่.  
บังคับใช้และบรรทัดฐานของยุโรป'รวมถึงการแก้ไข  
เพิ่มเติมกฎหมาย'สามารถดูใบรับรองแสดงความ  
สอดคล้องตามมาตรฐานของสหภาพยุโรปฉบับเต็ม  
ได้ในที่อยู่อินเทอร์เน็ตนี้  
[https://:global.dreameotech.com/ru](https://global.dreameotech.com/ru)

## ข้อมูลการกำจัดและการรีไซเคิล'WEEE

---



ผลิตภัณฑ์ทั้งหมดที่มีสัญลักษณ์นี้เป็นขยะอิเล็กทรอนิกส์  
และอุปกรณ์ไฟฟ้า (WEEE'ตามข้อกำหนด 2012/19/EU)  
ซึ่งไม่ควรทิ้งร่วมกับขยะในครัวเรือนที่ไม่ได้แยกประเภท

คุณควรปกป้องสุขภาพของมนุษย์และสิ่งแวดล้อมโดยการ  
นำขยะอิเล็กทรอนิกส์และอุปกรณ์ไฟฟ้าไปทิ้งยังจุดรับขยะ  
รัฐบาลหรือหน่วยงานในพื้นที่กำหนดไว้เพื่อนำขยะดังกล่าวไป  
รีไซเคิลการกำจัดและการรีไซเคิลอย่างถูกต้องจะช่วยป้องกัน  
ไม่ให้เกิดผลกระทบด้านลบต่อสิ่งแวดล้อมและสุขภาพของ  
มนุษย์โปรดติดต่อผู้ติดตั้งหรือหน่วยงานในพื้นที่เพื่อขอข้อมูล  
เพิ่มเติมเกี่ยวกับสถานที่ตลอดจนข้อกำหนดและเงื่อนไขของ  
จุดรับขยะดังกล่าว.

## Hướng dẫn an toàn quan trọng

Vui lòng đọc kỹ tất cả các hướng dẫn trước khi sử dụng sản phẩm.

Hãy luôn tuân thủ các biện pháp phòng ngừa an toàn cơ bản trước khi sử dụng thiết bị, bao gồm những điểm sau:

Sản phẩm này có chứa nam châm. Vui lòng giữ thiết bị xa khỏi các thiết bị y tế cấy ghép (ví dụ: máy tạo nhịp tim và máy khử rung tim) vì từ trường mạnh có thể gây ảnh hưởng. Thẻ tín dụng và phương tiện lưu trữ điện tử cũng có thể bị ảnh hưởng.

### Cảnh báo

Những cảnh báo sau áp dụng cho sản phẩm này cũng như tất cả các công cụ và phụ kiện cần thiết. Để giảm nguy cơ cháy nổ, điện giật và chấn thương:

- Sản phẩm không phù hợp với người khuyết tật về thể chất, giác quan hoặc tinh thần, hoặc người thiếu kinh nghiệm và kiến thức liên quan (bao gồm cả trẻ em), trừ khi có người giám hộ hướng dẫn và giám sát để đảm bảo an toàn khi sử dụng.
- Không sử dụng sản phẩm này như một món đồ chơi. Đặc biệt chú ý khi sản phẩm này được sử dụng bởi hoặc gần trẻ em. Hãy trông chừng và đảm bảo rằng trẻ em không chơi đùa với sản phẩm này như một món đồ chơi.
- Nếu sản phẩm được sử dụng trong phòng tắm, hãy rút phích cắm sau khi sử dụng. Sự hiện diện của nước có thể gây nguy hiểm ngay cả khi sản phẩm đã được tắt.
- Các biểu tượng dưới đây chỉ ra ý nghĩa cảnh báo sau.



- Không sử dụng thiết bị này gần bồn tắm, vòi sen, chậu rửa hoặc các dụng cụ chứa nước khác.
- Nếu dây nguồn bị hư hỏng, cần tiến hành thay thế hoặc sửa chữa bởi nhà sản xuất, đại lý dịch vụ của họ hoặc nhân viên có tay nghề để tránh nguy hiểm.
- Sản phẩm này được trang bị thiết bị ngắt nhiệt tự động để ngăn ngừa quá nhiệt. Nếu nguồn điện của sản phẩm bị ngắt, hãy rút phích cắm khỏi ổ điện và để sản phẩm nguội.

- Lưu ý: Để tránh nguy hiểm do việc vô tình đặt lại bộ ngắt mạch nhiệt, sản phẩm không nên được cấp điện bởi một thiết bị chuyển mạch bên ngoài, như bộ hẹn giờ hoặc kết nối với một mạch điện được bật và tắt định kỳ bởi các thành phần đa dụng.
- Để được bảo vệ thêm, khuyến cáo nên lắp đặt một thiết bị ngắt dòng điện dư (RCD) có dòng làm việc dư không vượt quá 30mA trong mạch điện cung cấp năng lượng cho phòng tắm. Tham khảo ý kiến của nhà lắp đặt RCD.
- Không sử dụng sản phẩm này cho bất kỳ mục đích nào ngoài việc tạo kiểu tóc.
- Không chạm vào phích cắm hoặc bất kỳ phần nào của sản phẩm bằng tay ướt.
- Không rút phích cắm bằng cách kéo dây nguồn và không kéo căng hoặc kéo dây nguồn khi đang sử dụng. Không sử dụng dây nối dài hoặc quấn dây nguồn quanh sản phẩm.
- Không sử dụng bất kỳ chất bôi trơn, chất tẩy rửa, chất đánh bóng hoặc nước xịt thơm nào trên bất kỳ phần nào của sản phẩm này.
- Nếu cần bảo trì hoặc sửa chữa, hãy liên hệ với đường dây trợ giúp khách hàng. Không tháo rời sản phẩm. Bất kỳ việc tháo rời không đúng cách nào có thể gây ra điện giật hoặc cháy nổ.
- Nếu sản phẩm không hoạt động đúng như thiết kế, bị va đập mạnh, rơi từ độ cao, bị hư hỏng, để ngoài trời hoặc rơi vào nước, vui lòng không sử dụng và liên hệ với đường dây trợ giúp khách hàng.
- Sản phẩm có thể được sử dụng mà không cần phụ kiện. Để đạt được kết quả tốt nhất, khuyến nghị nên sử dụng thiết bị chính kèm theo phụ kiện.
- Công suất định mức được đo khi thiết bị chính không gắn phụ kiện.
- Trước khi thực hiện bất kỳ thao tác sửa chữa, làm sạch hoặc bảo trì nào, vui lòng ngắt nguồn điện hoặc rút phích cắm thiết bị.
- Cầm vào phần tay cầm của máy tạo kiểu tóc trong khi vận hành.



- Trong quá trình sử dụng sản phẩm, các phụ kiện và các lỗ thoát khí sẽ nóng lên. Hãy để cho các thành phần này nguội trước khi tiếp tục sử dụng.

## VN Thông tin khác

### Chăm sóc sản phẩm Dreame của bạn

- Đừng thực hiện bất kỳ công việc bảo trì hoặc sửa chữa nào ngoài những hướng dẫn được nêu trong hướng dẫn sử dụng của Dreame hoặc được khuyến nghị bởi nhân viên đường dây trợ giúp của Dreame.
- Luôn rút phích cắm sản phẩm khỏi nguồn điện trước khi kiểm tra vấn đề. Nếu sản phẩm không hoạt động, trước tiên hãy kiểm tra xem ổ cắm có điện không và phích cắm có được cắm đúng cách không.

### Khám phá máy tạo kiểu tóc của bạn

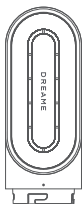

Đầu sấy nhanh

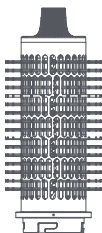

Lược tròn làm phồng tóc

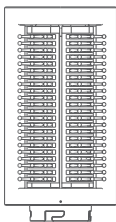

Lược chải tóc sơn mượt mềm

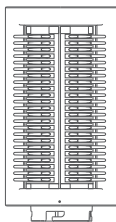

Lược chải tóc sơn mượt cứng

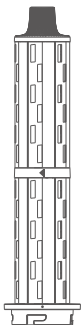

Ống cuộn tự động  
quấn tóc 32 mm (trái)

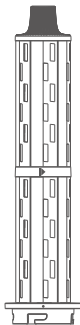

Ống cuộn tự động quấn  
tóc 32 mm (phải)



Đầu sấy duỗi tóc

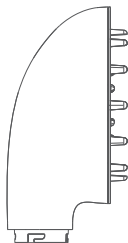

Đầu sấy khuếch tán



Bàn chải vệ sinh



Túi đựng

# Giới thiệu Máy tạo kiểu tóc

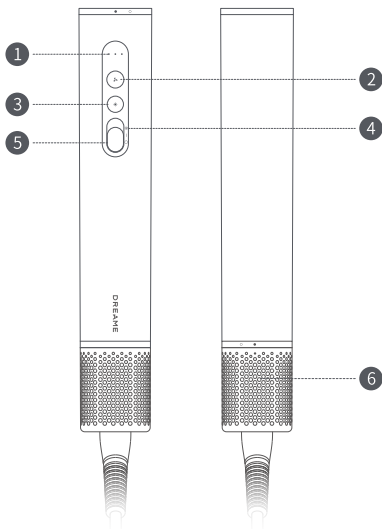

- |   |   |   |                         |
|---|---|---|-------------------------|
| 1 | Chỉ báo điều khiển nhiệt độ và tốc độ gió | 4 | Làm lạnh nhanh          |
| 2 | Nút điều chỉnh tốc độ gió                 | 5 | Nguồn điện              |
| 3 | Nút điều chỉnh nhiệt độ gió               | 6 | Nắp lọc có thể tháo rời |



Các biểu tượng trên thân máy có nghĩa là "Không sử dụng máy tạo kiểu tóc khi đang tắm trong bồn hoặc dưới vòi sen".

Các hình ảnh minh họa về sản phẩm, phụ kiện, giao diện người dùng, v.v., trong hướng dẫn này chỉ mang tính chất tham khảo. Do quá trình cập nhật và nâng cấp sản phẩm, sản phẩm thực tế có thể khác đôi chút so với sơ đồ minh họa. Vui lòng tham khảo sản phẩm thực tế.

# Chức năng công tắc

## Vị trí công tắc Bật/Tắt

Đẩy nút công tắc lên/xuống để nhanh chóng bật hoặc tắt máy tạo kiểu tóc. Đẩy lên để bật máy, đẩy xuống để tắt máy.

Trước khi kết nối phích cắm điện, hãy đảm bảo rằng công tắc đang ở vị trí tắt.

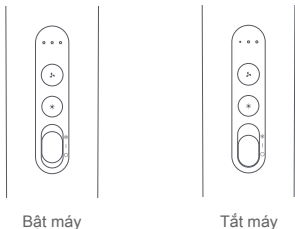

## Chế độ làm lạnh nhanh

Khi máy đang bật, nhấn giữ nút công tắc và đẩy nhẹ lên trên để nhanh chóng chuyển sang chế độ làm lạnh nhanh để tạo kiểu tóc. Nhả nút để thoát khỏi chế độ làm lạnh nhanh.

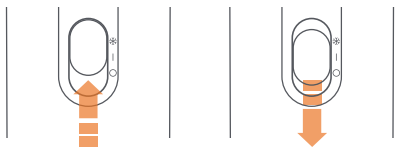

## VN Cài đặt tốc độ gió

Nhấn nhẹ nút điều chỉnh tốc độ gió để chuyển đổi giữa các chế độ tốc độ gió thấp/trung bình/cao.



Tốc độ gió thấp



Tốc độ gió trung bình

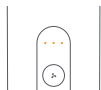

Tốc độ gió cao

## Chế độ sấy

Nhấn nhẹ nút điều chỉnh nhiệt độ gió để chuyển đổi giữa gió tự nhiên/ấm/nóng.



Màu trắng: gió tự nhiên



Màu cam: gió ấm



Màu đỏ: gió nóng

# Cách sử dụng?

## Kết nối đầu phun

Căn chỉnh đầu phun với giao diện của máy tạo kiểu tóc, sau đó xoay về phía trái để cố định.

1.

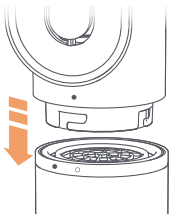

2.

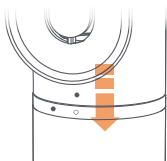

3.

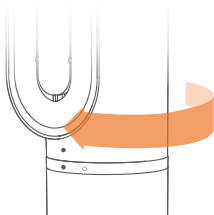

## VN Đầu chống nhiệt

Trong quá trình sử dụng, ống cuộn tự động quấn tóc, lược tròn làm phồng tóc và đầu sấy duỗi tóc sẽ nóng lên. Không chạm vào bề mặt của các phụ kiện đi kèm ngoại trừ phần đầu chống nhiệt để tránh bị bỏng. Nếu bạn cần thay đổi phụ kiện, hãy đợi một lúc cho đến khi nhiệt độ giảm xuống mức an toàn trước khi thay thế.



Đầu sấy duỗi tóc

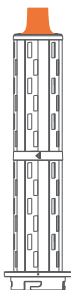

Ống cuộn tự động  
quấn tóc

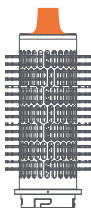

Lược tròn làm phồng  
tóc



Hãy thật cẩn thận khi xử lý các phụ kiện nóng. Chỉ cầm nắm phụ kiện tại những khu vực đã được chỉ định trong hình minh họa. Một số phụ kiện có thể cần được vệ sinh định kỳ.

# Bảo dưỡng lưới lọc

## Bước 1

Xoay và tháo nắp lọc ra khỏi phần dưới của tay cầm.

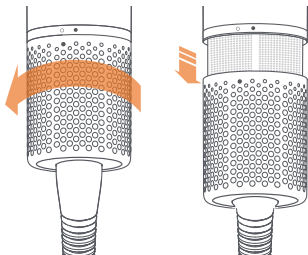

## Bước 2

Dùng bàn chải vệ sinh nhẹ nhàng làm sạch bụi bẩn trên bề mặt của nắp lọc và lưới lọc.

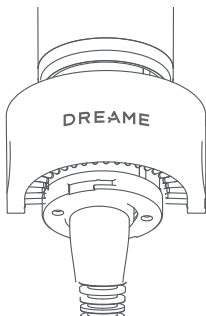

### Bước 3

Sau khi làm sạch, xoay nắp lọc để lắp lại vào tay cầm.

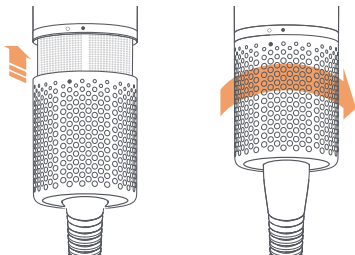

# Thông số kỹ thuật cơ bản

Tên sản phẩm	Dreame AirStyle Pro
Model sản phẩm	AMF18A
Điện áp định mức	220-240 V~
Tần số định mức	50/60 Hz
Công suất định mức	1300 W
Kích thước sản phẩm	ø45 mm × 260 mm
Ngày sản xuất	Hiển thị trên bao bì sản phẩm

## Danh sách sự cố hiệu suất của Dreame AirStyle Era

Tên	Sự cố hiệu suất
Danh sách sự cố hiệu suất của Dreame AirStyle Era	<ol style="list-style-type: none"><li>1. Công tắc nguồn không hoạt động</li><li>2. Chế độ gió nóng thổi ra gió lạnh</li><li>3. Đèn chỉ báo tắt, nhưng sản phẩm vẫn hoạt động bình thường</li><li>4. Phần bên trong sản phẩm chuyển sang màu đỏ và xuất hiện khói trong quá trình sử dụng</li></ol>

## Tuyên bố về tuân thủ của Liên minh châu Âu

---



Chúng tôi, Dreame Trading (Tianjin) Co., Ltd., theo đây tuyên bố rằng thiết bị này tuân thủ các Chỉ thị và Chuẩn mực hiện hành của châu Âu cũng như các điều khoản sửa đổi. Nội dung đầy đủ của tuyên bố về tuân thủ của Liên minh châu Âu có t ại địa chỉ internet sau:  
<https://global.dreametech.com/ru>

## Thông tin th ải bỏ và tái chế WEEE

---



Tất cả các sản phẩm có biểu tượng này đều là thiết bị điện và điện tử thải bỏ (WEEE như trong chỉ thị 2012/19/EU), không được phép để chung loại rác thải này với rác thải sinh hoạt không được phân loại. Thay vào đó, bạn nên bảo vệ sức khỏe con người và môi trường bằng cách gửi thiết bị thải bỏ của bạn đến một điểm thu gom được chỉ định để tái chế thiết bị điện và điện tử thải bỏ, do chính phủ hoặc cơ quan địa phương chỉ định. Việc thải bỏ và tái chế đúng cách sẽ giúp phòng tránh các h ậu quả xấu có thể xảy ra cho môi trường và sức khỏe con người. Vui lòng liên hệ với nhân viên lắp đặt hoặc cơ quan địa phương để biết thêm thông tin về địa điểm cũng như các điều khoản và điều kiện của các điểm thu gom đó.

## Petunjuk Penting Keselamatan

Harap membaca semua instruksi sebelum menggunakan.

Harap selalu mengikuti tindakan pencegahan dasar untuk keselamatan sebelum menggunakan alat, yang mencakup hal berikut:

Produk ini mengandung magnet. Harap jauhkan dari perangkat medis implan (mis. alat pacu jantung dan defibrilator) karena medan magnet kuat dapat memengaruhinya. Kartu kredit dan media penyimpanan elektronik juga dapat terpengaruh.

### Peringatan

Peringatan berikut berlaku untuk produk ini, serta untuk semua alat dan aksesoris yang diperlukan. Untuk mengurangi risiko kebakaran, sengatan listrik, atau cedera:

- Produk ini tidak dimaksudkan untuk digunakan oleh penyandang disabilitas fisik, sensorik, atau mental, atau mereka yang kurang memiliki pengalaman dan pengetahuan yang relevan (termasuk anak-anak), kecuali mereka diawasi atau diberi petunjuk oleh wali untuk memastikan bahwa mereka dapat menggunakan produk dengan aman.
- Jangan menggunakan produk ini sebagai mainan. Perhatikan dengan baik saat produk ini digunakan oleh atau dekat anak-anak. Harap memerhatikan anak-anak dan pastikan bahwa mereka tidak bermain dengan produk ini.
- Jika produk ini digunakan dalam kamar mandi, cabut setelah digunakan. Adanya air dapat membahayakan meskipun produk dimatikan.
- Simbol di bawah memiliki arti peringatan berikut.



Jangan menggunakan alat ini di dekat bak mandi, shower, wastafel, atau wadah lainnya yang berisi air.

- Jika kabel daya rusak, penggantian atau perbaikan harus dilakukan oleh produsen, agen servisnya, atau orang yang ahli di bidangnya untuk menghindari bahaya.
- Produk ini dilengkapi dengan perangkat pemutus pengaman termal yang dapat mereset secara mandiri untuk mencegah kelebihan panas. Jika daya produk diputuskan, cabut produk dari stopkontak dan biarkan hingga dingin.
- Catatan: Untuk menghindari bahaya yang disebabkan peresetan tak disengaja dari pemutus daya termal, alat tidak boleh dinyalakan dengan perangkat sakelar eksternal, seperti timer atau terhubung ke sirkuit yang secara berkala diaktifkan dan dinonaktifkan oleh komponen tujuan umum.
- Untuk perlindungan tambahan, direkomendasikan untuk memasang residual current device (RCD) dengan arus operasi residual tidak melebihi 30 mA dalam sirkuit listrik yang menyuplai daya ke kamar mandi. Konsultasikan ke pemasang RCD.
- Jangan gunakan produk ini untuk tujuan selain menata rambut.
- Jangan menyentuh steker atau bagian produk mana pun dengan tangan basah.
- Jangan mencabut daya dengan menarik kabel daya, dan jangan meregangkan atau menarik kabel daya selagi digunakan. Jangan menggunakan kabel ekstensi atau menggulung kabel daya pada produk.
- Jangan menggunakan pelumas, pembersih, pemoles, atau penyegar udara pada bagian mana pun di produk ini.
- Harap menghubungi saluran bantuan pelanggan jika pemeliharaan atau perbaikan diperlukan. Jangan membongkar produk. Pembongkaran yang tidak benar dapat menyebabkan sengatan listrik atau kebakaran.
- Jika produk tidak beroperasi sesuai rancangannya, terkena benturan keras, terjatuh, rusak, diletakkan di luar ruangan atau terjatuh ke dalam air, harap tidak menggunakannya dan hubungi saluran bantuan pelanggan.
- Produk ini dapat digunakan tanpa aksesoris. Untuk hasil terbaik, direkomendasikan menggunakan unit utama bersama aksesoris.
- Daya terukur diukur saat unit utama digunakan tanpa aksesoris.
- Sebelum melakukan perbaikan atau pembersihan serta pemeliharaan, harap memutus catu daya atau mencabut alat.
- Harap menggenggam gagang penata rambut selagi mengoperasikan.



- Selama menggunakan produk, aksesoris dan saluran udara keluar menjadi panas. Biarkan mendingin sebelum mengoperasikan lagi.

## Informasi lainnya

### Merawat produk Dreame Anda

- Jangan melakukan pemeliharaan atau perbaikan apa pun selain yang diinstruksikan dalam panduan pengguna Dreame ini atau direkomendasikan oleh personel Saluran Bantuan Dreame.
- Selalu mencabut produk dari stopkontak sebelum memeriksa masalah. Jika produk tidak berfungsi, periksa apakah ada daya pada stopkontak dan steker sudah ditancapkan dengan benar terlebih dahulu.

### Mengenalinya penata rambut Anda

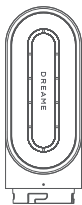

Pengering cepat

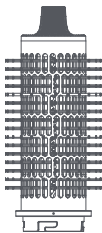

Sikat pengembang bundar

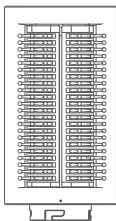

Sikat pelurus bergigi lembut

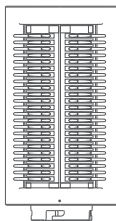

Sikat pelurus bergigi keras

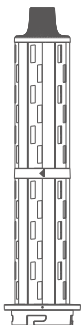

Tabung lilit otomatis  
32 mm (kiri)

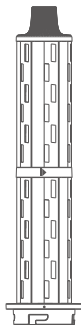

Tabung lilit otomatis  
32 mm (kanan)



Nozel pelurus

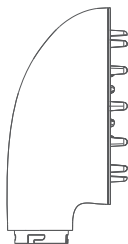

Nozel diffuser



Sikat pembersih



Tas Penyimpanan

# Pengenalan Penata Rambut

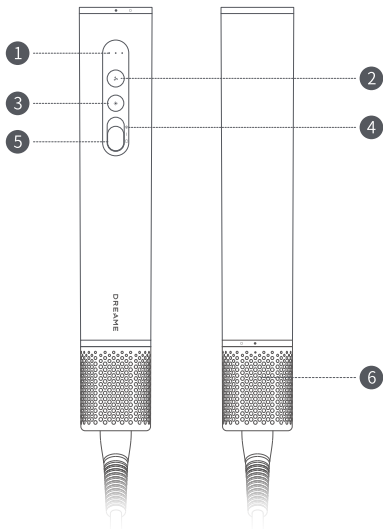

1 Indikator kecepatan dan suhu angin

2 Tombol kecepatan angin

3 Tombol suhu angin

4 Tiupan sejuk

5 Daya

6 Penutup filter yang dapat dilepas



Simbol pada bodi penata artinya "jangan gunakan penata rambut saat mandi". Ilustrasi produk, aksesoris, antarmuka, dll. pada manual berupa diagram skematik dan hanya untuk referensi. Karena pembaruan dan peningkatan produk, produk sebenarnya mungkin sedikit berbeda dari diagram skematik. Harap lihat produk sebenarnya.

# ID Fungsi Sakelar

## Posisi sakelar nyala/mati

Tekan tombol sakelar ke atas/bawah untuk menyalakan/mematikan penata rambut dengan cepat. Tekan ke atas untuk menyalakan penata rambut, tekan ke bawah untuk mematikan penata rambut.

Før du sætter stikket i stikkontakten, skal du sikre dig, at knappen er i slukket position.

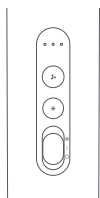

Sakelar nyala

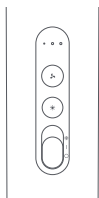

Sakelar mati

## Mode tembakan sejuk

Saat daya menyala, tekan dan tahan tombol sakelar dan tekan pelan ke atas untuk masuk mode tiupan sejuk dengan cepat untuk menata rambut. Lepaskan tombol untuk keluar mode tiupan sejuk.

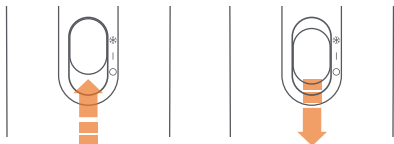

## Pengaturan kecepatan angin

Tekan pelan tombol kecepatan angin untuk beralih pengaturan kecepatan angin rendah/sedang/tinggi.



Kecepatan angin rendah



Kecepatan angin sedang



Kecepatan angin tinggi

## Pengaturan panas

Tekan pelan tombol suhu angin untuk beralih angin natural/hangat/panas.



Putih: angin natural



Oranye: angin hangat



Merah: angin panas

# ID Bagaimana Cara Menggunakannya?

## Menyambungkan nozel

Selaraskan nozel dengan antarmuka untuk menyambungkannya dengan penata rambut dan rapatkan dengan memutarinya ke kiri.

1.

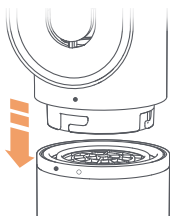

2.



3.

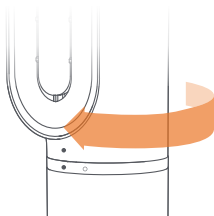

## Ujung insulasi panas

Selama menggunakan, barrel pembungkus otomatis, sikat penambah volume bulat, dan nozel pelurus akan menjadi panas. Jangan menyentuh permukaan aksesori tambahan selain ujung insulasi panas dengan tangan untuk menghindari luka bakar. Jika Anda perlu mengganti aksesori tambahan lainnya, tunggu sejenak sampai suhu menurun hingga dapat Anda sentuh sebelum menggantinya.



Nozel pelurus

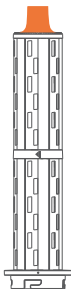

Barrel pembungkus otomatis

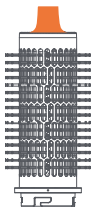

Sikat penambah volume bulat



Berhati-hatilah saat menangani aksesori panas. Hanya pegang aksesori pada area yang ditentukan yang ditampilkan pada diagram. Beberapa aksesori tambahan mungkin perlu dibersihkan secara berkala.

# Pemeliharaan Jaring Filter

## Langkah 1

Putar penutup filter dan lepaskan dari bagian bawah gagang.

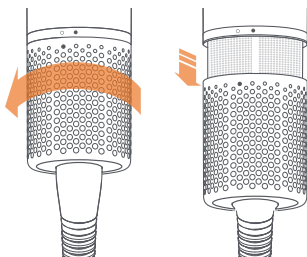

## Langkah 2

Gunakan sikat pembersih untuk membersihkan debu pada permukaan penutup dan jaring filter secara lembut.

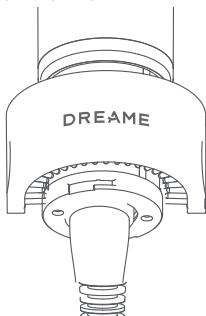

## Langkah 2

Setelah dibersihkan, putar penutup filter untuk memasangnya pada gagang.

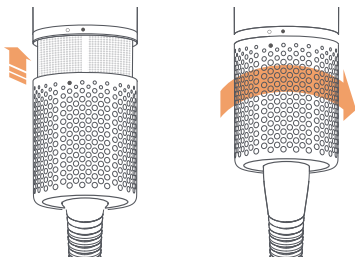

## ID Parameter Dasar

Nama produk	Dreame AirStyle Pro
Model produk	AMF18A
Tegangan terukur	220-240 V~
Frekuensi terukur	50/60 Hz
Daya terukur	1300 W
Dimensi produk	ø45 mm × 260 mm
Tanggal produksi	Ditampilkan pada paket produk

## Daftar Malafungsi Kinerja Dreame AirStyle Era

Nama	Malafungsi Kinerja
Daftar Malafungsi Kinerja Dreame AirStyle Era	<ol style="list-style-type: none"><li>1. Kegagalan sakelar daya</li><li>2. Udara dingin keluar dari mode angin panas</li><li>3. Indikator mati, tetapi produk berfungsi dengan benar</li><li>4. Interior produk menjadi merah dan muncul asap saat dioperasikan</li></ol>

# Pernyataan Kepatuhan Regulasi Uni Eropa

---



Kami, Dreame Trading (Tianjin) Co., Ltd., dengan ini menyatakan bahwa peralatan ini telah sesuai dengan Pedoman dan Norma Eropa serta amandemennya yang berlaku. Teks lengkap deklarasi kepatuhan regulasi UE tersedia pada alamat situs web berikut: <https://global.dreametech.com>

## Informasi Pembuangan dan Daur Ulang WEEE

---



Semua produk yang menampilkan simbol ini merupakan peralatan listrik dan elektronik (waste electrical and electronic equipment/WEEE sesuai Petunjuk 2012/19/EU), yang tidak boleh dicampur dengan sampah rumah tangga yang tidak disortir. Anda perlu melindungi kesehatan manusia dan lingkungan dengan cara menyerahkan limbah peralatan ke tempat pengumpulan khusus untuk daur ulang peralatan listrik dan elektronik, yang ditunjuk oleh pemerintah atau pihak berwenang setempat. Proses pembuangan dan daur ulang yang benar akan membantu mencegah potensi konsekuensi negatif pada lingkungan dan kesehatan manusia. Silakan hubungi pihak pemasang atau otoritas lokal untuk memperoleh informasi lebih lanjut tentang lokasi serta syarat dan ketentuan

## הנחיות בטיחות חשובות

יש לקרוא את כל ההוראות בהקפדה לפני השימוש. יש למלא אחר אמצעי בטיחות בסיסיים לפני השימוש במכשיר, כולל האמצעים הבאים: המכשיר מכיל מגנטים. יש להרחיקו מהתקני השתלה רפואיים (לדוגמה, קוצב לב ודפיולטור) מאחר ושדות מגנטיים חזקים עלולים להשפיע עליהם. כרטיסי אשראי ואמצעי אחסון אלקטרוניים עשויים להיפגע גם הם.

### אזהרות

האזהרות הבאות המיוחסים למוצר זה, וכן לכל הכלים והאביזרים הנדרשים. על מנת להפחית את סכנת ההתלקחות, ההתחשמלות ופגיעה:

- מוצר זה אינו מיועד לשימוש על ידי אנשים עם מוגבלות פיזית, חושית או נפשית, או אנשים חסרי ניסיון וידע רלוונטיים (כולל ילדים), אלא אם הם תחת פיקוח או הודרכו על ידי אפוטרופוס כדי להבטיח שהם יכולים להשתמש במוצר בבטחה.
- אין להשתמש במכשיר זה כבצעצוע. יש להשגיח בהקפדה בזמן שימוש במכשיר בקרבת ילדים או על ידם. יש להשגיח על ילדים ולוודא שאינם משחקים עם המכשיר כצעצוע.
- אם משתמשים במכשיר בחדר האמבטיה, יש לנתקו לאחר השימוש. הימצאות של מים יכולה להיות מסוכנת גם כאשר המכשיר כבוי.
- הסמלים שלהלן מצביעים על משמעות האזהרות הבאות.

אין להשתמש במכשיר ליד אמבטיה, מקלחת, כיור רחצה או מכלים הממולאים במים.



- אם כבל החשמל פגום, יש להחליפו או לתקן אותו על ידי היצרן, סוכן השירות שלו או צוות מוסמך כדי למנוע סכנה.
- מוצר זה מצויד בהתקן ניתוק בטיחות תרמי עם איפוס עצמי למניעת התחממות יתר. אם החשמל של המוצר מנותק, יש לנתק את המוצר משקע החשמל ואפשר לו להתקרר.
- הערה: למניעת סכנות הנגרמות מאיפוס לא מכוון של המפסק התרמי, אסור להפעיל את המכשיר על ידי התקן מיתוג חיצוני, כגון טיימר או לחבר אותו למעגל שמופעל ומכבה מעת לעת על ידירכיבים לשימוש כללי.
- להגנה נוספת, מומלץ להתקין התקן זרם שיורית (RCD) עם זרם עבודה שיורי מדורג שאינו עולה על 30mA במעגל החשמלי המספק חשמל לחדר האמבטיה. יש להתייעץ עם מתקין RCD.

- אין להשתמש במוצר זה למטרות אחרות מלבד עיצוב שיער.
- אין לגעת בתקע או בחלק כלשהו של המוצר בידיים רטובות.
- אין לנתק את המכשיר מהחשמל על ידי משיכת כבל החשמל, ואין למתוח או למשוך את כבל החשמל בזמן השימוש. אין להשתמש בכבל מאריך ואין לעטוף את כבל החשמל סביב המוצר.
- אין להשתמש בחומרי סיכה, חומרי ניקוי, חומרי הברקה או מטהראוויר מבושם על אף חלק של מוצר זה.
- יש לצרר קשר עם קו העזרה של שירות הלקוחות אם יש צורך בתחזוקה או תיקון. אין לפרק את המכשיר. כל פירוק לא תקין עלול לגרום להתחשמלות או שריפה.
- אם המוצר אינו פועל בהתאם לתכנון, נפגע קשות, נפל מגובה, ניזוק, ממוקם בחוץ או נפל למים, נאין להשתמש בו ולפנות לקוהעזרה של שירות הלקוחות.
- ניתן להשתמש במוצר זה ללא אביזרים. לקבלת התוצאות הטובות ביותר, מומלץ להשתמש ביחידה הראשית עם אביזרים.
- ההספק הנקוב נמדד כאשר היחידה הראשית במצב ללא אביזרים.
- לפני ביצוע תיקון או ניקוי ותחזוקה, יש לנתק את אספקת החשמלאו לנתק את המכשיר מהחשמל.
- יש להחזיק את הידית של מעצב השיער בזמן ההפעלה.

- במהלך השימוש במוצר, האביזרים ויציאות האוויר מתחממים. הניחו להם להתקרר לפני הפעלה חוזרת.



## מידע אחר

### טיפול במוצר Dreame

- אין לבצע פעולות תחזוקה או תיקון כלשהן מלבד אלו המפורטים במדריך למשתמש זה של Dreame או שהומלצו על ידי צוות Dreame Helpline.
- יש לנתק תמיד את המוצר מהחשמל לפני בדיקת תקלות. אסם המוצר לא עובד, בדוק תחילה אם יש חשמל בשקע החשמל ואם התקע מחובר כהלכה.

# הכירו את מעצב השיער שלכם

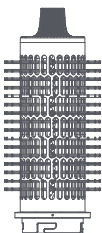

מברשת עגולה  
ליצירת נפח

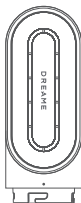

מיבש מהיר

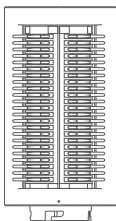

מברשת החלקה עם  
סיבים קשים

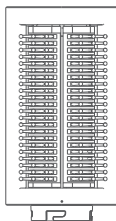

מברשת החלקה עם סיבים  
רכים

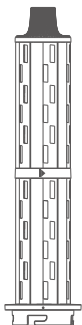

גליל עטיפה אוטומטית,  
32 מ"מ ( ימין )

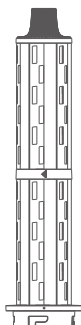

גליל עטיפה אוטומטית,  
32 מ"מ ( שמאל )



זרבובית מיישר

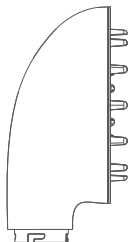

פיה מפזרת אור



מברשת ניקוי



שקית אחסון

# מבוא למעצב השיער

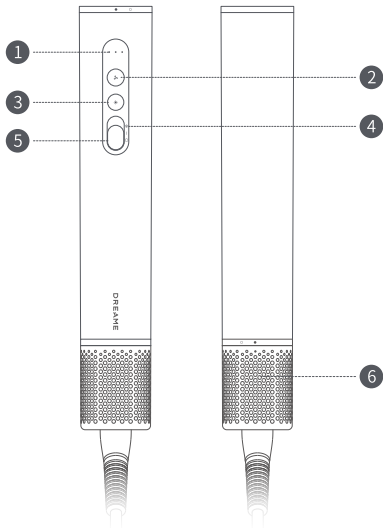

1 מחוון טמפרטורה ומהירות זרימת האוויר

2 לחצן מהירות זרימת האוויר

3 הפעלה

4 משב קר

5 לחצן טמפרטורת האוויר

6 מכסה מסנן ניתן להסרה



הסמלים על גוף המעצב אומרים "אל תשתמש במעצב השיער בזמן רחצה או מקלחת".

האיורים של מוצרים, קבצים מצורפים, ממשקי משתמש וכו' במדריך הינם דיאגרמות סכמטיות ולעיון בלבד. עקב עדכון ושדרוג המוצר, המוצר בפועל עשוי להיות שונה מעט מהדיאגרמה הסכמטית. יש להתייחס למכשיר עצמו.

# פעולת המתג

## מצב מתג הפעלה/כיבוי

יש לדחוף את מתג ההפעלה/כיבוי למעלה/למטה על מנת להפעיל/לכבות את מעצב השיער במהירות. יש לדחוף אותו למעלה להפעלה מעצב השיער, ולדחוף אותו למטה לכיבוי.

לפני חיבור לשקע החשמל, יש לוודא שמתג ההפעלה נמצא במצבכבוי.

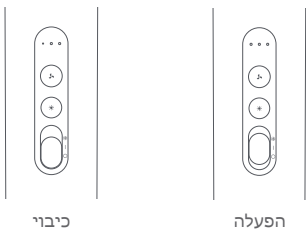

## מצב משב קר

כאשר המכשיר מופעל, יש ללוחץ ממושכות על מתג ההפעלה ולדחוף אותו מעט כלפי מעלה לכניסה מהירה למצב המשב הקר לעיצובה השיער. יש לשחרר את המתג ליציאה ממצב משב קר.

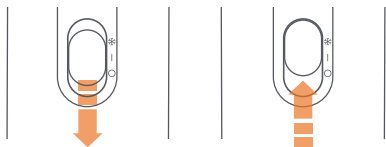

## הגדרות מהירות משב הרוח

יש ללחוץ מעט על מתג מהירות זרימת האוויר למעבר בין הגדרות משב חלש/בינוני/חזק.



זרימת אוויר מהירה

זרימת אוויר בינונית

זרימת אוויר חלשה

## הגדרות חימום

יש ללחוץ מעט על מתג טמפרטורת האוויר למעבר בין זרימת אוויר טבעית/חמים/חם.



אדום: זרימת אוויר חם

כתום: זרימת אוויר חמים

לבן: זרימת אוויר טבעית

# כיצד להשתמש?

## חברו את הפייה

יש ליישר את הפייה עם הממשק כדי לחבר אותה למעצב השיערולקבע אותה על ידי סיבוב שמאלה.

1.

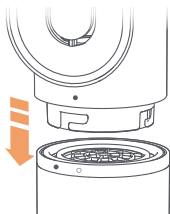

2.



3.

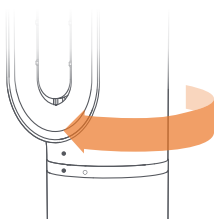

## קצה לבידוד מחום

במהלך השימוש, החבית העוטפת האוטומטית, המברשת העגולה ליצירת נפח, וזרבובית מיישר יתחממו. אין לגעת עם הידיים באביזרים עצמם מלבד בקצה המבודד מחום כדי למנוע כוויות. אם יש צורך להחליף אביזרים, יש להמתין עד שהטמפרטורה תרד לרמה שבה ניתן לגעת בהם בטרם ההחלפה.



זרבובית מיישר

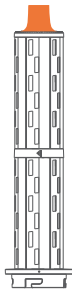

חבית עטיפה  
אוטומטית

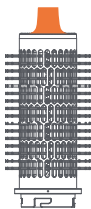

מברשת עגולה  
להוספת נפח



יש להיזהר במיוחד בעת טיפול באביזרים חמים. יש לאחוז את האביזרים באזור המיועד לכך כפי שמוצג בתרשים. חלק מהאביזרים המצורפים עשויים לדרוש ניקוי תקופתי.

# תחזוקת רשת המסנן

## שלב 1

יש לסובב את מכסה המסנן ולנתק אותו מהתחתית של הידית.

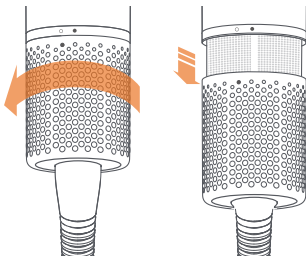

## שלב 2

יש להשתמש במברשת הניקוי לנקוי האבק שעל פני מכסה המסנן והרשת המסננת.

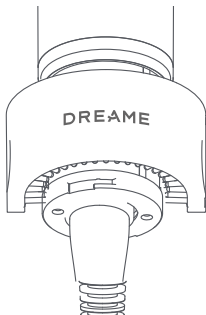

## שלב 3

לאחר הניקוי, יש לסובב את מכסה המסנן להתקנתו על הידית.

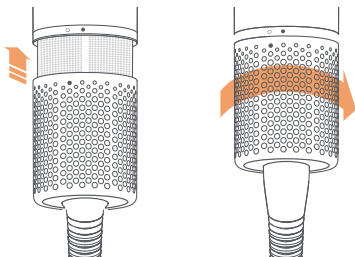

Dreame AirStyle Pro	רצומה סש
AMF18A	רצומה סגד
220-240 V~	גרודמ קפסה חתמ
50/60 Hz	גרודמ רדת
1300 W	גרודמ חוב
φ45 מ"מ * 260 מ"מ	רישכמה תודימ
רישכמה תזירא לע גצומ	רישכמה ךיראת

## לש סיעוציב ייוקל תמישר Dreame AirStyle Era

עוציבב הלקת	סש
<p>1. מתג ההפעלה לקוי</p> <p>2. יש משב רוח קר במצב של זרימת אוויר חם</p> <p>3. המחווון כבוי, אבל המכשיר פועל כשורה</p> <p>4. החלק הפנימי של המכשיר הופך לאדום ועולה עשן במהלך ההפעלה</p>	<p>רשימת לקויי ביצועים של Dreame AirStyle Era</p>

# הצהרת התאימות של האיחוד האירופי

---

אנחנו, Dreame Trading (Tianjin) Co., Ltd., מצהירים בזאת כי ציוד זה עומד בהנחיות החלות והנרמות והתיקונים האירופיים. הטקסט המלא של הצהרת התאימות של האיחוד האירופי זמין בכתובת האינטרנט הבאה:  
<https://global.dreametech.com>



## מידע על סילוק ומיחזור נכונים WEEE

---

כל המוצרים הנושאים סמל זה הם פסולת של ציוד חשמלי ואלקטרוני (WEEE בהתאם להנחיה EU/2012/19) שאסור לערבב עם פסולת ביתית לא ממוינת. במקום זאת, יש לשמור על בריאות האדם והסביבה על-ידי מסירת ציוד הפסולת לנקודת איסוף ייעודית למיחזור של פסולת ציוד חשמלי ואלקטרוני, שנקבעה על-ידי הממשלה או הרשויות המקומיות. סילוק ומיחזור נכונים יסייעו במניעת השלכות שליליות אפשריות על הסביבה ועל בריאות האדם. פנו למתקין או לרשויות המקומיות לקבלת מידע נוסף על המיקום וכן תנאים והגבלות של נקודות איסוף כאלה.



# تعليمات مهمة للسلامة

يرجى قراءة كافة التعليمات بعناية قبل الاستخدام.  
يرجى دائماً اتباع احتياطات السلامة الأساسية قبل استخدام الجهاز،  
التي تتضمن ما يلي:  
يحتوي هذا المنتج على مغناطيس. يرجى إبعاده عن الأجهزة الطبية  
المزروعة (مثل أجهزة تنظيم ضربات القلب وأجهزة إزالة الرجفان)  
حيث قد تؤثر عليها المجالات المغناطيسية القوية. وقد تتأثر أيضاً  
بطاقات الائتمان ووسائط التخزين الإلكترونية.

## تحذيرات

تطبق التحذيرات التالية على هذا المنتج، وكذلك على جميع الأدوات والملحقات المطلوبة.  
من أجل تقليل مخاطر الحرائق والصدمات الكهربائية والإصابات:

- لا يقصد استخدام هذا المنتج من قبل الأشخاص ذوي الإعاقات الجسدية أو الحسية أو العقلية، أو أولئك الذين يفتقرون إلى الخبرة والمعرفة ذات الصلة (ما في ذلك الأطفال)، ما لم يتم الإشراف عليهم أو توجيههم من قبل ولي الأمر لضمان قدرتهم على استخدام المنتج بأمان.
- لا تستخدم هذا المنتج لعبة. انتبه جيداً عند استخدام هذا المنتج من جانب الأطفال أو بالقرب منه. يرجى الاعتناء بالأطفال والتأكد من عدم لعبهم بالمنتج باعتباره لعبة.
- في حالة استخدام المنتج في الحمام، افصله عن التيار الكهربائي بعد الاستخدام. قد يكون وجود الماء خطيراً حتى عند إيقاف تشغيل المنتج.
- تشير الرموز أدناه إلى معنى التحذير التالي.

لا تستخدم هذا الجهاز بالقرب من حوض الاستحمام أو الدش أو حوض الغسيل أو أي حاويات أخرى مملوءة بالماء.



- في حالة تلف سلك الطاقة، يجب استبداله أو إصلاحه من قبل الشركة المصنعة أو وكيل الخدمة أو الموظفين المؤهلين لتجنب الخطر.
- زُود هذا المنتج بجهاز قطع أمان حراري ذاتي الضبط لمنع ارتفاع درجة الحرارة. إذا انقطع التيار الكهربائي عن المنتج، افصل المنتج عن مأخذ الطاقة واتركه حتى يبرد.
- ملاحظة: لتجنب المخاطر الناجمة عن إعادة ضبط قاطع الدائرة الحرارية عن غير قصد، يجب عدم تشغيل الجهاز باستخدام جهاز تحويل خارجي، مثل مؤقت أو توصيله بدائرة يتم تشغيلها وإيقافها بشكل دوري باستخدام مكونات عامة.
- للحصول على حماية إضافية، يوصى بتثبيت جهاز التيار المتبقي (RCD) بتيار عمل متبقي مقدرة لا يتجاوز 30 ملي أمبير في الدائرة الكهربائية التي تزود الحمام بالطاقة. RCD استعن بمثبت.
- لا تستخدم هذا المنتج لأي غرض آخر غير تصفيف الشعر.
- لا تلمس القابس أو أي جزء من المنتج بأيدي مبللة.
- لا تفصل الطاقة عن طريق سحب سلك الطاقة، وتجنب تمديد أو سحب سلك الطاقة أثناء الاستخدام. لا تستخدم أسلاك تمديد ولا تلف سلك الطاقة حول المنتج.
- لا تستخدم أي مواد تشحيم أو منظفات أو ملمعات أو معطرات هواء على أي أجزاء من هذا المنتج.

- يرجى الاتصال بخط مساعدة العملاء إذا كان هناك حاجة إلى أي صيانة أو إصلاح. تجنب تفكيك المنتج. قد يؤدي أي تفكيك غير سليم إلى حدوث صدمة كهربائية أو حريق.
- إذا لم يعمل المنتج كما هو مصمم له أو تعرض لصدمة شديدة أو سقط من ارتفاع أو تعرض للتلف أو وضع في الهواء الطلق أو سقط في الماء، فيرجى عدم استخدامه والاتصال بخط مساعدة العملاء.
- يمكن استخدام هذا المنتج بدون ملحقات. للحصول على النتائج المثلى، يوصى باستخدام الوحدة الرئيسية مع الملحقات.
- يتم قياس القدرة المقدرة عندما تكون الوحدة الرئيسية في حالة عدم وجود أي ملحقات. قبل إجراء أي إصلاحات أو تنظيف أو صيانة، يرجى فصل مصدر الطاقة أو فصل الجهاز.
- يرجى الإمساك بمقبض مصفف الشعر أثناء التشغيل.
- أثناء استخدام المنتج، تصبح الملحقات ومنافذ الهواء ساخنة. اتركهم ليبردوا قبل تشغيلهم مرة أخرى.



## معلومات أخرى

### العناية بمنتج Dreame الخاص بك

- لا تقم بأي أعمال صيانة أو إصلاح بخلاف تلك الموضحة في دليل مستخدم Dreame هذا أو الموصى بها من قبل موظفي خط المساعدة الخاص بـ Dreame.
- افصل المنتج دائماً عن مصدر الطاقة الرئيسي قبل التحقق من وجود أي مشكلات. إذا لم يعمل المنتج، تأكد أولاً من وجود الطاقة في مقبس الطاقة الرئيسي ومن إدخال القابس بشكل صحيح.

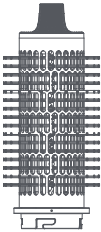

فرشاة تكثيف مستديرة

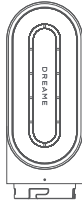

مجفف سريع

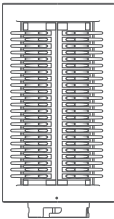

فرشاة تنعيم الأسنان الصلبة

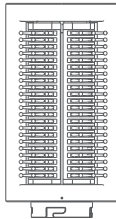

فرشاة تنعيم الأسنان الناعمة

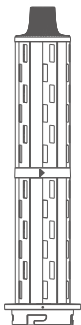

أسطوانة 32 مم ملفوف تلقائياً  
(يمين)

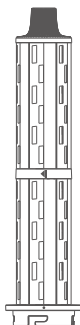

أسطوانة 32 مم ملفوف تلقائياً  
(يسار)

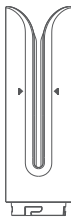

فوهة الفرد

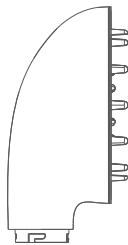

فوهة موزع الهواء



فرشاة التنظيف



حقيبة التخزين

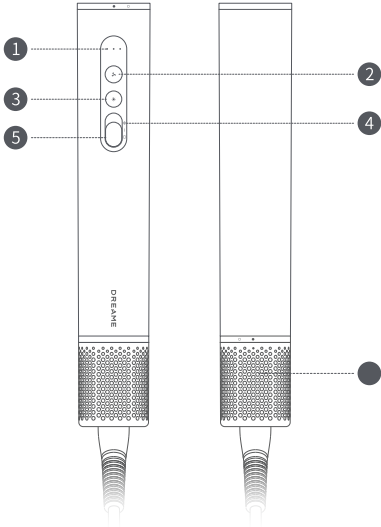

4 لقطعة رائعة

1 مؤشر درجة حرارة الرياح وسرعتها

5 الطاقة

2 زر سرعة الرياح

6 غطاء فلتر قابل للإزالة

3 زر درجة حرارة الرياح



تعني الرموز الموجودة على جسم مصفف الشعر "لا تستخدم مصفف الشعر أثناء الاستحمام أو الاغتسال".  
الرسوم التوضيحية للمنتجات والمرفقات وواجهات المستخدم وما إلى ذلك الموجودة في الدليل هي عبارة عن رسومات تخطيطية وللمرجع فقط. بسبب تحديث المنتج وترقيته، قد يختلف المنتج الفعلي قليلاً عن الرسم التخطيطي. يُرجى مراجعة المنتج الفعلي.

## وظيفة التبديل

### موضع مفتاح التشغيل/الإيقاف

اضغط على زر التبديل لأعلى/لأسفل لتشغيل/إيقاف تشغيل مصفف الشعر بسرعة. ادفعها لأعلى لتشغيل مصفف الشعر، وادفعها لأسفل لإيقاف تشغيله. قبل توصيل قابس الطاقة، تأكد من أن زر التشغيل في وضع إيقاف التشغيل.

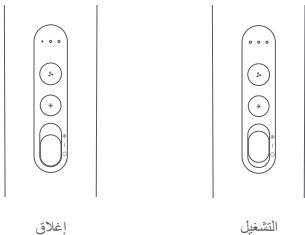

### وضع اللقطة الرائعة

عند تشغيل الطاقة، اضغط مع الاستمرار على زر التبديل وادفعه للأعلى برفق للدخول بسرعة إلى وضع النفحة الباردة لتصفيف الشعر. حرر الزر للخروج من وضع النفحة الباردة.

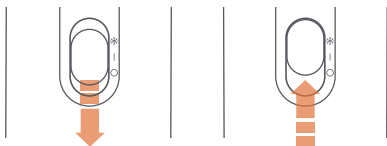

## إعدادات سرعة الرياح

اضغط على زر سرعة الرياح برفق للتبديل بين إعدادات سرعة الرياح المنخفضة/المتوسطة/العالية.



سرعة رياح عالية

السرعة المتوسطة للرياح

السرعة المنخفضة للرياح

## إعدادات الحرارة

اضغط على زر درجة حرارة الرياح برفق للتبديل بين الرياح الطبيعية/الدافئة/الساخنة.



الأحمر: رياح ساخنة

البرتقالي: رياح دافئة

الأبيض: رياح طبيعية

# كيفية الاستخدام؟

## وصّل الفوهة

حاوِ الفوهة مع الواجهة لتوصيلها بمصفف الشعر وثبتها عن طريق الدوران نحو اليسار.

.1

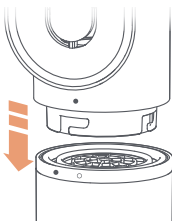

.2

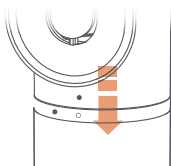

.3

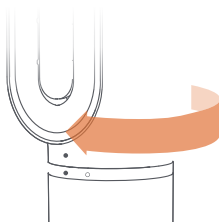

## رأس عازل للحرارة

AR

في أثناء الاستخدام، تصبح الأسطوانة الذاتية اللف والفرشاة المستديرة لزيادة كثافة الشعر وفوهة الفرد ساخنة. لا تلمس سطح الملحقات بيدك باستثناء الرأس العازل للحرارة، وذلك لتجنب الإصابة بحروق. إذا رغبت في استبدال الملحقات الأخرى، فانتظري حتى تنخفض درجة الحرارة إلى مستوى مناسب للمس الملحقات قبل استبدالها.

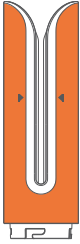

فوهة الفرد

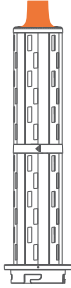

أسطوانة ذاتية اللف

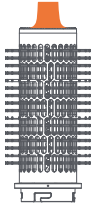

فرشاة مستديرة  
لزيادة كثافة الشعر



توخي الحذر الشديد عند استخدام الملحقات الساخنة. أمسكي الملحقات فقط من الأماكن المخصصة الموضحة في المخطط التوضيحي. قد تتطلب بعض الملحقات تنظيفاً دورياً.

# صيانة شبكة الفلتر

## خطوة 1

لف غطاء الفلتر وفصله عن الجزء السفلي من المقبض.

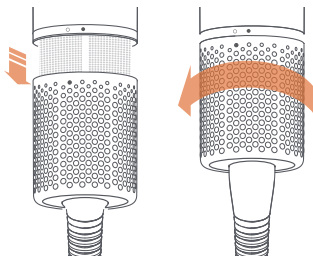

## خطوة 2

استخدم فرشاة التنظيف لتنظيف الغبار الموجود على سطح غطاء الفلتر وشبكة الفلتر بلطف.

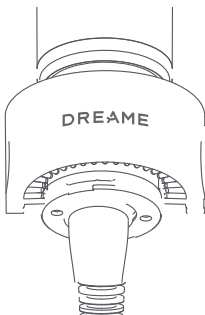

## خطوة 2

بعد التنظيف، أدرّ غطاء الفلتر لتثبيته على المقبض.

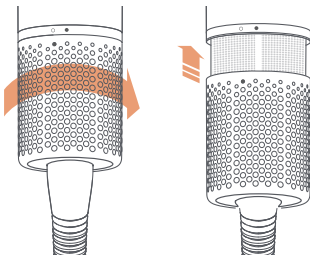

Dreame AirStyle Pro	اسم المنتج
AMF18A	نموذج المنتج
220-240 V~	الجهود المقدر
50/60 Hz	التردد المقدر
1300 W	الطاقة المقدر
260 مم × 45 مم φ	أبعاد المنتج
يظهر على عبوة المنتج	جاتن إلا غيرات

## قائمة أعطال الأداء في Dreame AirStyle Era

م س ال ا	ء اء ال لاطع أ
قائمة أعطال الأداء في Dreame AirStyle Era	<ol style="list-style-type: none"> <li>1. تعطل مفتاح الطاقة</li> <li>2. ينفخ الهواء البارد في وضع الرياح الساخنة</li> <li>3. المؤشر مطفاً، لكن المنتج يعمل على نحو صحيح</li> <li>4. يتحول الجزء الداخلي للمنتج إلى اللون الأحمر ويخرج الدخان أثناء التشغيل</li> </ol>

# إعلان المطابقة للاتحاد الأوروبي

نعلم نحن، شركة (Dreame Trading (Tianjin) Co., Ltd.، بموجب هذه الوثيقة أن هذا الجهاز يتوافق مع التوجيهات المعمول بها والمعايير والتعديلات الأوروبية. يتوفر النص الكامل لإعلان المطابقة للاتحاد الأوروبي على عنوان الإنترنت الآتي:  
<https://global.dreametech.com>



## معلومات حول التخلص من نفايات المعدات الكهربائية والإلكترونية (WEEE) وإعادة تدويرها

تُعد جميع المنتجات التي تحمل هذا الرمز نفايات معدات كهربائية وإلكترونية (WEEE) كما ورد في التوجيه (2012/19/EU) لا ينبغي خلطها مع النفايات المنزلية غير المصنفة. بدلاً من ذلك، عليك حماية صحة الإنسان والبيئة من خلال تسليم نفايات المعدات إلى نقطة تجميع مخصصة لإعادة تدوير نفايات المعدات الكهربائية والإلكترونية، معيّنة من قبل الحكومة أو السلطات المحلية. يساعد التخلص من النفايات بشكل صحيح وإعادة تدويرها على منع حدوث عواقب سلبية محتملة على البيئة وصحة الإنسان. يرجى الاتصال بفني التركيب أو السلطات المحلية للحصول على مزيد من المعلومات حول مواقع نقاط التجميع هذه والشروط والأحكام الخاصة بها.



## KO 중요 안전 지침서

본 제품을 사용하기 전, 모든 지침서를 주의 깊게 읽어 보시기 바랍니다.

본 제품을 사용하기 전, 모든 지침서를 주의 깊게 읽어 보시기 바랍니다. 기기를 사용하기 전에 다음 사항을 포함한 기본 안전 예방 조치를 반드시 따라 주시기를 바랍니다. 본 제품은 자석이 내장되어 있습니다. 이식형 의료장치 (예: 심장 박동 조절기, 제세동기) 나 신용카드, 전자 저장 매체 등을 가까이 두지 마십시오. 강한 자기장을 갖고 있어 의료기기 등의 정상적인 작동에 영향을 미칠 수 있습니다.

### 주의사항

다음 주의 사항은 본 제품을 포함한 모든 부속품에 적용됩니다. 화재, 감전으로 인한 부상의 위험을 낮추기 위해 다음 주의사항을 따르십시오.

- 본 제품의 안전한 사용을 위해 신체적, 감각적, 지적 장애가 있는 사용자가 보호자의 감독없이 사용하는 것을 금합니다.
- 제품을 어린이가 사용하거나 어린이 주변에서 사용할 경우 각별한 주의가 필요합니다. 어린이가 제품을 가지고 놀지 않도록 감독해 주십시오.
- 본 제품을 욕실에서 사용할 경우 사용 후 전원선을 뽑아 주십시오. 제품의 전원이 꺼져 있는 경우라도 물 가까이에 두는 것은 위험합니다.
- 아래 기호는 다음과 같은 주의 사항을 의미합니다.



본 제품을 욕조, 샤워실, 세면대 또는 물이 가득 찬 용기 주변에서 사용하지 마십시오.

- 전원선이 손상된 경우, 안전 사고를 예방하기 위해 제조사, 서비스 담당자 또는 이에 상응하는 전문가를 통해 교체하거나 수리해야 합니다.
- 본 제품은 화재 방지를 위해 과열 방지 장치가 장착되어 있습니다. 제품의 전원이 꺼지면 콘센트에서 플러그를 뽑아 제품을 식혀 주십시오.

- **옥참고:** 열 회로 차단기의 부주의한 재설정으로 인한 위험을 방지하기 위해 본 제품을 타이머 등 외부개폐 장치나 정기적으로 개폐되는 회로(예: 다용도 부품)에 연결하지 마십시오.
- 실 등 습한 환경에서의 안전한 사용을 위해 정격 전류 작동 전류가 30mA를 초과하지 않는 차단기(RCD)를 설치할 것을 권장합니다. 자세한 사항은 RCD 설치 전문가에게 문의하십시오.
- 본 제품을 헤어 스타일링 이외의 용도로 사용하지 마십시오.
- 젖은 손으로 전원 플러그나 다른 부분을 만지지 마십시오.
- 전원선을 당겨 플러그를 뽑지 마시고 제품 사용 중에 전원선을 늘이거나 잡아당기지 마십시오. 연장선을 사용하거나 전원선을 제품에 감지 마십시오.
- 제품의 어떤 부분에도 윤활유, 세척제, 광택제 또는 방향제를 사용하지 마십시오.
- 제품을 임의로 분해하지 마십시오. 부적절한 분해는 감전이나 화재를 유발할 수 있습니다. 유지 보수나 수리가 필요한 경우 고객 지원 센터에 문의하시기 바랍니다.
- 물에 빠뜨리거나, 높은 곳에서 떨어뜨리거나, 강한 충격을 받았거나, 제품이 정상적으로 작동하지 않는 경우 사용을 중단하고 즉시 고객 지원 센터에 문의하십시오. 무리한 사용은 고장이나 사고의 원인이 될 수 있습니다.
- 본 제품은 부속품 없이도 사용할 수 있습니다. 최고의 결과를 얻기 위해서는 부속품과 같이 본체를 사용하는 것이 좋습니다.
- 정격소비전력은 본체에 부속품이 없는 상태에서 측정된 전력입니다.
- 수리, 청소, 유지보수 전에는 반드시 제품의 전원을 끄고 전원선을 뽑으십시오.
- 작동 중에는 헤어 스타일러의 손잡이를 잡아 주십시오.



- 제품을 사용 중일 때는 부속품과 공기 배출구가 가열됩니다. 다시 작동하기 전, 부속품과 공기 배출구가 완전히 식었는지 확인 후 사용하십시오.

## 기타 정보

### Dreame 제품 관리 방법

- Dreame 사용 설명서에 지시된 사항이나 Dreame 고객 직원 센터 직원이 권장한 사항 이외에는 임의로 유지보수나 수리를 하지 마십시오.
- 문제 확인을 위해 반드시 제품의 전원선을 콘센트에서 분리하고 확인하십시오. 제품이 작동하지 않는 경우 먼저 콘센트에 전원이 들어오는지 플러그가 제대로 꽂혀 있는지 확인합니다.

### 헤어 스타일러 구성품

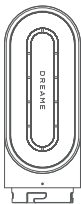

패스트 드라이어

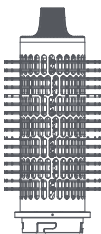

원형 볼륨 브러시

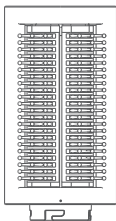

소프트 스무딩 브러시

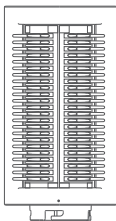

하드 스무딩 브러시

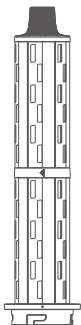

32mm 컬링 배럴 (좌)

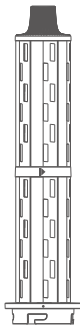

32mm 컬링 배럴 (우)



스트레이트 노즐

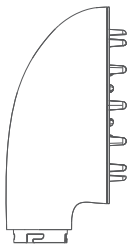

디퓨저 노즐



필터 청소용 브러시



보관용 가방

## KO 제품 소개

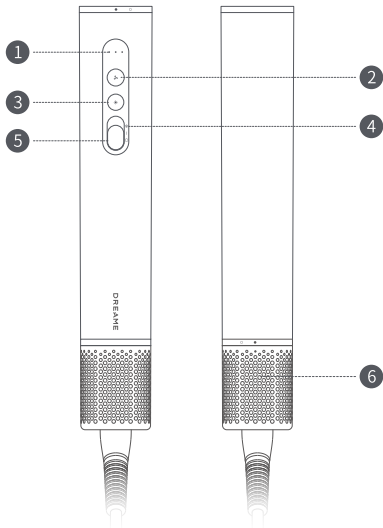

1 풍속 및 온도 표시등

4 쿨샷

2 풍속 설정 버튼

5 전원 스위치

3 온도 설정 버튼

6 분리형 필터 커버



스타일러 본체에 있는 기호는 "목욕이나 샤워 중에는 헤어스타일러를 사용하지 마십시오"라는 의미입니다.

사용 설명서에 나와 있는 제품, 부속품, 사용자 인터페이스 등의 그림은 개략적인 도면으로 참고용입니다. 제품의 업데이트와 업그레이드로 인해 실제 제품과 다를 수 있습니다. 실물을 기준으로 확인해 주십시오.

# 스위치 기능

## 전원 스위치 작동법

헤어 스타일러의 전원은 스위치 버튼을 위아래로 눌러 작동합니다. 위로 밀면 전원이 켜지고 아래로 밀면 꺼집니다.

전원 플러그를 연결하기 전에 스위치 버튼이 꺼짐 위치에 있는지 확인하십시오.

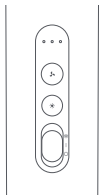

스위치ON

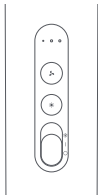

스위치OFF

## 쿨샷 모드

전원이 켜진 상태에서 스위치 버튼을 누른 채 위로 밀면 쿨샷 모드가 작동됩니다. 버튼에서 손을 떼면 쿨샷 모드가 자동으로 종료됩니다.

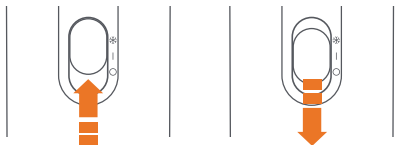

## KO 풍속 설정

풍속 설정 버튼을 가볍게 눌러 약 /중 /강으로 속도를 전환하십시오.



약풍



중풍



강풍

## 온도 설정

온도 설정 버튼을 가볍게 눌러 자연풍/온풍/열풍으로 온도를 전환하십시오.



흰색: 자연풍



주황색: 온풍



빨강색: 열풍

# 사용 방법

## 노즐 연결하기

헤어 스타일러와 연결하기 위해 노즐의 인터페이스를 본체와 일치시킨 후 왼쪽으로 돌려 고정합니다.

1.

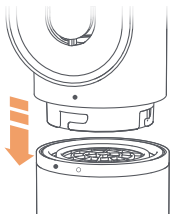

2.

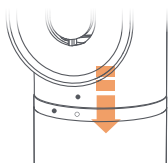

3.

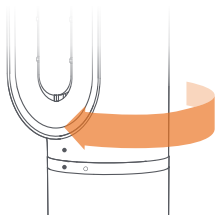

## KO 단열 처리된 팁

사용 중에는 자동 랩 배럴, 원형 볼룸 브러시, 스트레이트 노즐이 뜨거워 집니다. 화상을 방지하려면 절연 처리된 팁 이외의 다른 액세서리 표면을 손으로 만지지 마세요. 액세서리를 교체해야 하는 경우 만져도 될 정도로 온도가 낮아질 때까지 기다린 후 교체하세요.



스트레이트 노즐

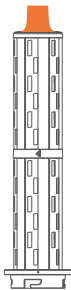

자동 랩 배럴

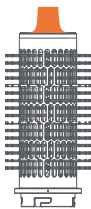

원형 볼룸 브러시



뜨거워진 부속품을 다룰 때는 각별히 주의를 기울이십시오. 그림에 표시된 부속품의 지정된 부위만 잡으십시오. 일부 액세서리에는 주기적인 청소가 필요할 수 있습니다.

# 필터 세척 방법

## 1 단계

핸들을 잡고 필터 커버를 돌려 전원선을 향해 아래쪽으로 당깁니다.

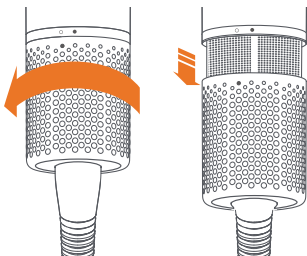

## 2 단계

필터 청소용 브러시를 사용하여 필터 커버와 내부 필터 표면에 묻은 먼지를 부드럽게 털어냅니다.

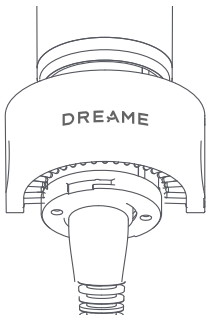

### 3 단계

청소가 끝나면 필터 커버를 손잡이를 향해 밀어 올린 후 돌려서 고정합니다.

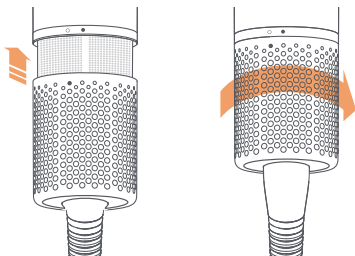

## 기본 사양

제품명	Dreame AirStyle Pro
모델명	AMF18A
정격 전압	220-240 V~
정격 주파수	50/60 Hz
정격소비전력	1300 W
제품 규격	φ 45mm x 260mm
제조일	제품 패키지에 표시

## Dreame AirStyle Era 성능 오류 목록

이름	성능 오류
Dreame AirStyle Era 성능 오류 목록	<ol style="list-style-type: none"> <li>1. 전원 스위치가 작동하지 않음</li> <li>2. 열풍 모드에서 냉풍이 나옴</li> <li>3. 제품은 제대로 작동하지만, 표시등이 켜지지 않음</li> <li>4. 작동 중에 제품의 내부가 빨갛게 달아오르고 연기가 발생함</li> </ol>

## EU 적합성 선언

---



Dreame Trading (Tianjin) Co., Ltd.는 이 제품이 해당 지침 및 유럽 표준과 그 개정 사항을 준수함을 선언합니다.

EU 적합성 선언의 전문은 웹사이트 (<https://global.dreametech.com>)에서 확인할 수 있습니다.

## 폐기 및 재활용 안내(WEEE2 2012/19/EU)

---



이 기호가 표시된 모든 제품은 폐 전기 및 전자제품 (WEEE2 지침(Directive 2012/19/EU))에 해당하며, 분류되지 않은 가정용 폐기물과 함께 버려서는 안 됩니다. 건강과 환경 보호를 위해 정부 또는 지방자치단체가 지정한 수거 장소에 폐기해야 합니다. 제품의 올바른 폐기와 재활용은 인체 건강과 환경을 유해한 영향으로부터 보호하는 데 도움이 됩니다. 해당 위치에 대한 자세한 정보와 해당 수거 지점의 이용 지침은 설치업체 또는 현지 당국에 문의하십시오

# Instruções de segurança importantes

Leia atentamente todas as instruções antes de usar. Antes de utilizar o aparelho, respeite sempre as precauções de segurança básicas, que incluem as seguintes:

Este produto contém ímanes. Mantenha-o afastado de dispositivos médicos implantados (por exemplo, pacemakers e desfibrilhadores), pois os campos magnéticos fortes podem afetá-los. Os cartões de crédito e os suportes eletrônicos de armazenamento também podem ser afetados.

## Avisos

Os avisos seguintes aplicam-se a este produto, bem como a todas as ferramentas e acessórios necessários. Para reduzir o risco de incêndio, choque elétrico e ferimentos:

- Este produto não se destina a ser utilizado por pessoas com deficiências físicas, sensoriais ou mentais, ou com falta de experiência e conhecimento (incluindo crianças), exceto se forem supervisionados ou instruídos por um tutor para garantir que podem utilizar o produto em segurança.
- Não utilize este produto como um brinquedo. Preste muita atenção quando este produto for utilizado por crianças ou próximo delas. Tenha cuidado com as crianças e certifique-se de que elas não brincam com o produto como um brinquedo.
- Se o produto for utilizado na casa de banho, desligue-o da tomada após a utilização. A presença de água pode ser perigosa mesmo quando o produto está desligado.
- Os símbolos abaixo indicam o seguinte significado de aviso.



**Não utilize este aparelho perto de uma banheira, chuveiro, lavatório ou outros recipientes cheios de água.**

- Se o cabo de alimentação estiver danificado, deve ser substituído ou reparado pelo fabricante, pelo seu agente de assistência ou por pessoal qualificado para evitar perigos.
- Este produto está equipado com um dispositivo de corte térmico de segurança com reinicialização automática para evitar o sobreaquecimento. Se a alimentação do produto for cortada, desligue-o da tomada elétrica e deixe-o arrefecer.

- Nota: para evitar os riscos causados por um rearme inadvertido do disjuntor térmico, o aparelho não deve ser alimentado por um dispositivo de comutação externo, como um temporizador ou ligado a um circuito que seja ligado e desligado periodicamente por componentes de uso geral.
- .Para proteção adicional, recomenda-se a instalação de um dispositivo de corrente residual (RCD) com uma corrente de trabalho residual nominal não superior a 30 mA no circuito elétrico que fornece energia à casa de banho. Consulte o instalador do RCD.
- .Não utilize este produto para outros fins que não os de pentear o cabelo.
- .Não toque na ficha ou em qualquer parte do produto com as mãos molhadas.
- .Não desligue a alimentação puxando pelo cabo de alimentação e não estique nem puxe o cabo durante a utilização. Não utilize extensões nem enrole o cabo de alimentação à volta do produto.
- .Não utilize lubrificantes, produtos de limpeza, polidores ou ambientadores em nenhuma das partes deste produto.
- .Contacte a linha de apoio ao cliente se necessitar de qualquer manutenção ou reparação. Não desmonte o produto. Qualquer desmontagem incorreta pode provocar choques elétricos ou incêndios.
- .Se o produto não funcionar como foi concebido, se tiver sofrido um forte impacto ou caído de uma altura elevada, se ficar danificado, se for colocado ao ar livre ou cair na água, não o utilize e contacte a linha de apoio ao cliente.
- .Este produto pode ser utilizado sem acessórios. Para obter os melhores resultados, recomenda-se que a unidade principal seja utilizada com acessórios.
- .A potência nominal é medida quando a unidade principal está sem acessórios.
- .Antes de efetuar qualquer reparação ou limpeza e manutenção, desligue a alimentação elétrica ou retire a ficha da tomada.
- .Segure a pega do modelador de cabelo durante o funcionamento.

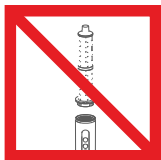

- Durante a utilização do produto, os acessórios e as saídas de ar aquecem. Deixe-as arrefecer antes de as voltar a utilizar.

# Outras informações

## Cuidados a ter com o seu produto Dreame

- Não efetue qualquer trabalho de manutenção ou reparação para além dos indicados neste manual de utilizador Dreame ou recomendados pelo pessoal da Linha de Apoio Dreame.
- Desligue sempre o produto da rede elétrica antes de verificar se existem problemas. Se o produto não funcionar, verifique primeiro se há corrente na tomada elétrica e se a ficha está corretamente inserida.

## Conheça o seu modelador de cabelo

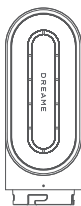

Secador rápido

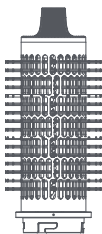

Escova redonda para dar volume

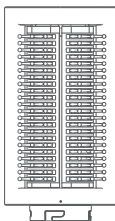

Escova de alisamento macia

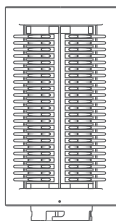

Escova de alisamento rígida

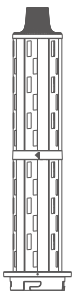

Tambor de enrolamento  
automático de 32 mm  
(esquerda)

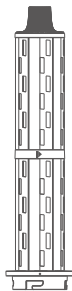

Tambor de enrolamento  
automático de 32 mm  
(direita)



Bocal de alisamento

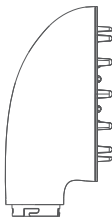

Bocal difusor



Escova de limpeza



Saco organizador

# Introdução ao modelador de cabelo

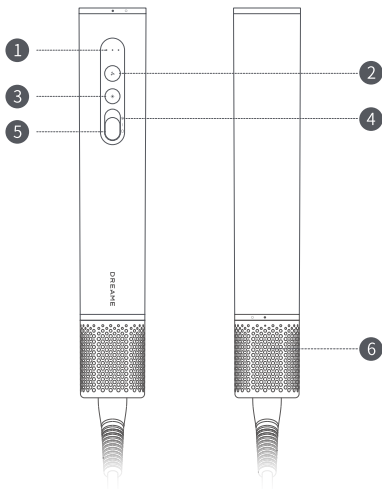

- 1 Indicador da temperatura e da velocidade do fluxo de ar
- 2 Botão de velocidade do fluxo de ar
- 3 Botão de temperatura do fluxo de ar
- 4 Jato de ar frio
- 5 Potência
- 6 Tampa do filtro amovível



Os símbolos no corpo do modelador significam "Não utilize o modelador de cabelo durante o banho ou duche".

As ilustrações de produtos, acessórios, interfaces de utilizador, etc. apresentadas no manual são diagramas esquemáticos e servem apenas de referência. Devido à atualização e melhoramento do produto, o produto real pode diferir ligeiramente do diagrama esquemático. Consulte o produto real.

## Função do interruptor

### Posição do interruptor On/Off (Ligado/Desligado)

Prima o botão do interruptor para cima/para baixo para ligar/desligar rapidamente o modelador de cabelo. Empurre-o para cima para ligar o modelador de cabelo, empurre-o para baixo para o desligar.

Antes de ligar a ficha de alimentação, certifique-se de que o botão do interruptor está na posição de desligado.

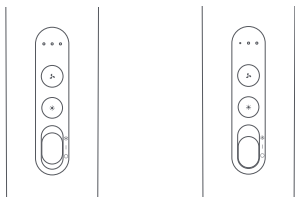

Interruptor ligado

Interruptor desligado

### Modo de jato de ar frio

Quando a alimentação estiver ligada, mantenha premido o botão do interruptor e empurre-o ligeiramente para cima para entrar rapidamente no modo de jato de ar frio para pentear o cabelo. Solte o botão para sair do modo de jato de ar frio.

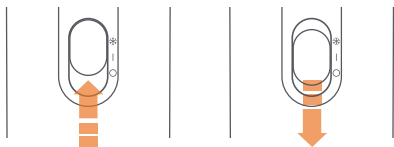

## Definições da velocidade do fluxo de ar

Prima ligeiramente o botão da velocidade do fluxo de ar para alternar entre as definições de velocidade baixa/média/alta.



Baixa velocidade  
do fluxo de ar

Velocidade  
média do fluxo  
de ar

Velocidade  
elevada do fluxo  
de ar

## Definições de calor

Prima ligeiramente o botão da temperatura do fluxo de ar para alternar entre natural/morno/quente.



Branco: fluxo de  
ar natural

Laranja: fluxo  
de ar quente

Vermelho: fluxo  
muito quente

# PT Como utilizar?

## Ligue o bocal

Alinhe o bocal com a interface para o ligar ao modelador de cabelo e fixe-o rodando-o para a esquerda.

1.

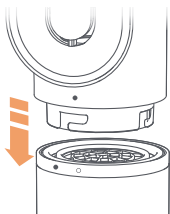

2.

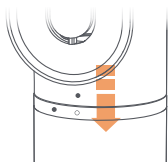

3.

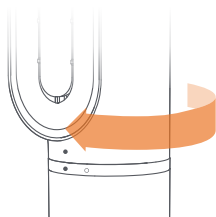

## Ponta com isolamento térmico

Durante a utilização, o tambor de enrolamento automático, a escova redonda para dar volume e o bocal de alisamento ficarão quentes. Para evitar queimaduras, não toque com as mãos na superfície dos acessórios, exceto na ponta com isolamento térmico. Se precisar de substituir outros acessórios, espere um pouco até que a temperatura desça para um nível em que possa tocar antes de os substituir.



Bocal de alisamento

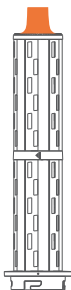

Modelador para enrolar automático

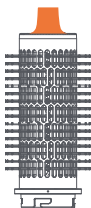

Escova redonda para dar volume



Tenha muito cuidado ao manusear acessórios quentes. Pegue nos acessórios apenas nas áreas designadas indicadas no diagrama. Alguns acessórios podem necessitar de uma limpeza periódica.

# Manutenção da rede do filtro

## Passo 1

Rode a tampa do filtro e retire-a da parte inferior da pega.

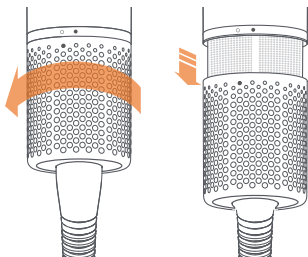

## Passo 2

Utilize uma escova de limpeza para limpar suavemente o pó na superfície da tampa do filtro e da rede do mesmo.

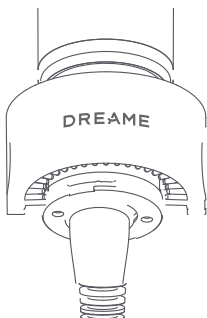

### Passo 3

Após a limpeza, rode a tampa do filtro para a instalar na pega.

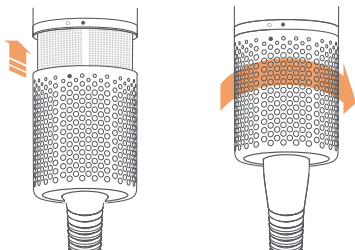

## Parâmetros básicos

Nome do produto	Dreame AirStyle Pro
Modelo do produto	AMF18A
Tensão nominal	220-240 V~
Frequência nominal	50/60 Hz
Potência nominal	1300W
Dimensões do produto	φ45 mm x 260 mm
Data de produção	Indicada na embalagem do produto

## Lista de anomalias de funcionamento do Dreame AirStyle Era

Nome	Avárias de desempenho
Lista de anomalias de funcionamento do Dreame AirStyle Era	<ol style="list-style-type: none"> <li>1. O interruptor de alimentação falha</li> <li>2. É soprado ar frio no modo de ar quente</li> <li>3. O indicador está apagado, mas o produto está a funcionar corretamente</li> <li>4. O interior do produto fica vermelho e sai fumo durante o funcionamento</li> </ol>

## Declaração de conformidade da UE

---

**CE** Nós, a Dreame Trading (Tianjin) Co., Ltd. , declaramos que este equipamento está em conformidade com as Diretivas e Normas Europeias aplicáveis e respetivas alterações. O texto integral da declaração de conformidade da UE está disponível no seguinte endereço de Internet  
endereço:<https://global.dreametech.com>

## Informações sobre eliminação e reciclagem de REEE

---



Todos os produtos que ostentam este símbolo são resíduos de equipamentos elétricos e eletrónicos (REEE, de acordo com a diretiva 2012/19/UE) que não devem ser misturados com o lixo doméstico indiferenciado. Em vez disso, deve proteger a saúde humana e o ambiente entregando os seus resíduos de equipamentos num ponto de recolha designado para a reciclagem de resíduos de equipamentos elétricos e eletrónicos, indicado pelo governo ou pelas autoridades locais. A eliminação e reciclagem corretas ajudarão a evitar potenciais consequências negativas para o ambiente e a saúde humana. Contacte o instalador ou as autoridades locais para obter mais informações sobre a localização, bem como sobre os termos e condições desses pontos de recolha.

## Σημαντικές οδηγίες ασφαλείας

Παρακαλούμε να διαβάσετε όλες τις οδηγίες προσεκτικά πριν τη χρήση.

Ακολουθείτε πάντα τις βασικές προφυλάξεις ασφαλείας πριν χρησιμοποιήσετε τη συσκευή, που περιλαμβάνουν τα εξής:

Αυτό το προϊόν περιλαμβάνει μαγνήτες.

Παρακαλούμε να το φυλάσσετε μακριά από εμφυτευμένες ιατρικές συσκευές (π.χ. βηματοδότες και απινιδωτές), καθώς τα ισχυρά μαγνητικά πεδία ενδέχεται να τις επηρεάσουν. Οι πιστωτικές κάρτες και τα ηλεκτρονικά μέσα αποθήκευσης μπορούν επίσης να επηρεαστούν.

### Προειδοποιήσεις

Οι ακόλουθες προειδοποιήσεις αφορούν αυτό το προϊόν, καθώς και όλα τα εργαλεία και αξεσουάρ που απαιτούνται. Προκειμένου να μειωθεί ο κίνδυνος πυρκαγιάς, ηλεκτροπληξίας και τραυματισμού:

- Αυτό το προϊόν δεν προορίζεται για χρήση από άτομα με σωματικές, αισθητηριακές ή διανοητικές αναπηρίες ή από άτομα που δεν έχουν σχετική εμπειρία και γνώση (συμπεριλαμβανομένων των παιδιών), εκτός εάν επιβλέπονται ή δίνονται οδηγίες από κηδεμόνα για να διασφαλίσουν ότι μπορούν να χρησιμοποιήσουν το προϊόν με ασφάλεια.
- Μην χρησιμοποιείτε αυτό το προϊόν ως παιχνίδι. Δώστε ιδιαίτερη προσοχή όταν αυτό το προϊόν χρησιμοποιείται από ή κοντά σε παιδιά. Παρακαλούμε να επιβλέπετε τα παιδιά και να βεβαιωθείτε ότι δεν παίζουν με το προϊόν ως παιχνίδι.
- Αν το προϊόν χρησιμοποιείται στο μπάνιο, αποσυνδέστε το από την πρίζα μετά τη χρήση. Η παρουσία του νερού μπορεί να είναι επικίνδυνη ακόμα και όταν το προϊόν είναι απενεργοποιημένο.
- Τα παρακάτω σύμβολα αντιστοιχούν στις ακόλουθες προειδοποιήσεις.



- Μη χρησιμοποιείτε αυτήν τη συσκευή κοντά σε μπανιέρα, ντους, νιπτήρα ή άλλες δεξαμενές που περιέχουν νερό.

- Εάν το καλώδιο τροφοδοσίας είναι κατεστραμμένο, πρέπει να αντικατασταθεί ή να επισκευαστεί από τον κατασκευαστή, τον αντιπρόσωπο σέρβις ή εξειδικευμένο προσωπικό, προκειμένου να αποφευχθεί τυχόν κίνδυνος.
- Αυτό το προϊόν είναι εξοπλισμένο με συσκευή επαναρυθμιζόμενου διακόπτη θερμικής ασφάλειας για την αποφυγή υπερθέρμανσης. Εάν διακοπεί η τροφοδοσία του προϊόντος, αποσυνδέστε το προϊόν από την πρίζα και αφήστε το να κρυώσει.
- Σημείωση: Για να αποφευχθούν οι κίνδυνοι που προκαλούνται από ακούσια επαναφορά του διακόπτη του θερμικού κυκλώματος, η συσκευή δεν πρέπει να τροφοδοτείται από εξωτερική συσκευή μεταγωγής, όπως χρονοδιακόπτη, ή να συνδέεται σε κύκλωμα που ενεργοποιείται και απενεργοποιείται περιοδικά από εξαρτήματα γενικής χρήσης.
- Για πρόσθετη προστασία, συνιστάται η εγκατάσταση συσκευής υπολειπόμενου ρεύματος (RCD) με ονομαστικό υπολειπόμενο ρεύμα λειτουργίας που δεν υπερβαίνει τα 30 mA στο ηλεκτρικό κύκλωμα που τροφοδοτεί το μπάνιο. Συμβουλευτείτε τον εγκαταστάτη RCD.
- Μην χρησιμοποιείτε αυτό το προϊόν για άλλο σκοπό πέρα από το φορμάρισμα των μαλλιών.
- Μην αγγίζετε το βύσμα τροφοδοσίας ή οποιαδήποτε μέρη του προϊόντος με βρεγμένα χέρια.
- Μην αποσυνδέετε το προϊόν από την πρίζα τραβώντας το καλώδιο τροφοδοσίας και μην τεντώνετε ή τραβάτε το καλώδιο τροφοδοσίας κατά τη χρήση. Μην χρησιμοποιείτε καλώδια προέκτασης και μην τυλίγετε το καλώδιο τροφοδοσίας γύρω από το προϊόν.
- Μην χρησιμοποιείτε λιπαντικά, καθαριστικά, γυαλιστικά ή αποσμητικά χώρου σε κανένα μέρος αυτού του προϊόντος.
- Παρακαλούμε να επικοινωνήσετε με τη γραμμή εξυπηρέτησης πελατών αν απαιτείται συντήρηση ή επισκευή. Μην αποσυναρμολογείτε το προϊόν. Τυχόν λάθος κατά την αποσυναρμολόγηση μπορεί να προκαλέσει ηλεκτροπληξία ή πυρκαγιά.

- Εάν το προϊόν δεν λειτουργεί κανονικά, υποστεί σοβαρή βλάβη, πέσει από μεγάλο ύψος, υποστεί ζημιά, τοποθετηθεί σε εξωτερικό χώρο ή πέσει σε νερό, παρακαλούμε να μην το χρησιμοποιήσετε και να επικοινωνήσετε με τη γραμμή εξυπηρέτησης πελατών.
- Αυτό το προϊόν μπορεί να χρησιμοποιηθεί χωρίς αξεσουάρ. Για καλύτερα αποτελέσματα, συνιστάται η χρήση της κύριας μονάδας με αξεσουάρ.
- Η ονομαστική ισχύς μετράται όταν η κύρια μονάδα δεν χρησιμοποιείται με αξεσουάρ.
- Πριν την εκτέλεση τυχόν επισκευών ή καθαρισμού και συντήρησης, παρακαλούμε να διακόψετε την τροφοδοσία ισχύος ή να αποσυνδέσετε τη συσκευή από την πρίζα.
- Παρακαλούμε να κρατάτε τη λαβή της συσκευής φορμαρίσματος των μαλλιών κατά τη χρήση.



- Κατά τη διάρκεια της χρήσης του προϊόντος, τα αξεσουάρ και οι έξοδοι αέρα ζεσταίνονται. Αφήστε τα να κρυώσουν πριν τα χρησιμοποιήσετε ξανά.

## Λοιπές πληροφορίες

### Φροντίδα του προϊόντος Dreame

- Μην εκτελείτε καμία εργασία συντήρησης ή επισκευής εκτός από αυτές που υποδεικνύονται στο παρόν εγχειρίδιο χρήστη της Dreame ή που συνιστώνται από το προσωπικό της γραμμής βοήθειας της Dreame.
- Αποσυνδέετε πάντα το προϊόν από την παροχή ρεύματος πριν ελέγξετε για τυχόν προβλήματα. Εάν το προϊόν δεν λειτουργεί, ελέγξτε πρώτα αν υπάρχει ρεύμα στην πρίζα και αν το βύσμα τροφοδοσίας είναι τοποθετημένο σωστά.

# Γνωρίστε τη συσκευή φορμαρισματος των μαλλιών σας

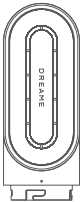

γρηγορος  
στεγνωτηρας

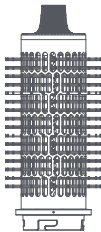

Στρογγυλη  
βουρτσα για ογκο

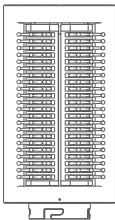

Μαλακη βουρτσα  
λειανσης

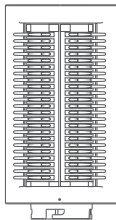

σκληρη βουρτσα  
λειανσης

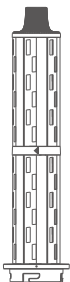

Κύλινδρος 32 mm  
αυτοματου τυλιγματος  
(αριστερα)

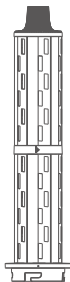

Κύλινδρος 32 mm  
αυτοματου τυλιγματος  
(δεξια)



Ακροφύσιο ισιώματος

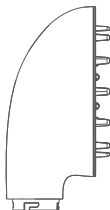

Φυσούνα



Βούρτσα καθαρισμου



Τσάντα αποθήκευσης

# Εισαγωγή στη συσκευή φορμαρίσματος των μαλλιών σας

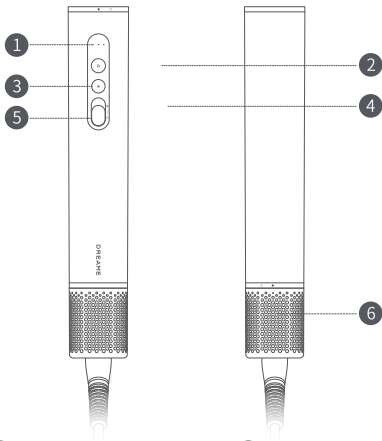

- 1 Ένδειξη θερμοκρασίας και ταχύτητας αέρα
- 2 Κουμπί ταχύτητας αέρα
- 3 Κουμπί θερμοκρασίας αέρα
- 4 Ψυχρός αέρας
- 5 Ενεργοποίηση
- 6 Αφαιρούμενο κάλυμμα φίλτρου



Τα σύμβολα στο σώμα της συσκευής σημαίνουν «Μην χρησιμοποιείτε τη συσκευή φορμαρίσματος μαλλιών ενώ κάνετε μπάνιο ή ντους».

Οι εικόνες των προϊόντων, των εξαρτημάτων, των διεπαφών χρήστη κ.λπ. στο εγχειρίδιο είναι σχηματικά διαγράμματα και παρέχονται μόνο για αναφορά. Λόγω των ενημερώσεων και αναβαθμίσεων του προϊόντος, το πραγματικό προϊόν ενδέχεται να διαφέρει ελαφρώς από το σχηματικό διάγραμμα. Ανατρέξτε στο πραγματικό προϊόν.

## Λειτουργία διακόπτη

### Θέση διακόπτη Ενεργοποίησης/ Απενεργοποίησης

Πατήστε τον διακόπτη προς τα πάνω/κάτω για να ενεργοποιήσετε/απενεργοποιήσετε τη συσκευή φορμαρίσματος των μαλλιών σας γρήγορα. Πατήστε τον προς τα πάνω για να ενεργοποιήσετε τη συσκευή και προς τα κάτω για να την απενεργοποιήσετε.

Πριν συνδέσετε το βύσμα τροφοδοσίας, βεβαιωθείτε ότι ο διακόπτης είναι στη θέση απενεργοποίησης.

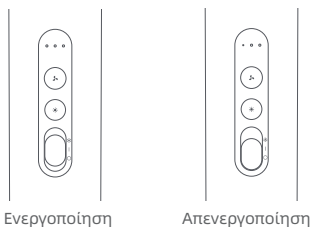

### Λειτουργία ψυχρού αέρα

Με ενεργοποιημένη την τροφοδοσία, πατήστε παρατεταμένα τον διακόπτη και πιέστε τον ελαφρά προς τα πάνω για να εισέλθετε γρήγορα στη λειτουργία ψυχρού αέρα για φορμάρισμα των μαλλιών. Αφήστε το κουμπί για να βγείτε από τη λειτουργία ψυχρού αέρα.

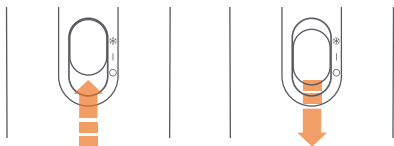

## Ρυθμίσεις ταχύτητας αέρα

Πατήστε ελαφρά το κουμπί ταχύτητας αέρα για να αλλάξετε μεταξύ των ρυθμίσεων χαμηλής/μέτριας/υψηλής ταχύτητας αέρα.



Χαμηλή ταχύτητα  
αέρα

Μεσαία ταχύτητα  
αέρα

Υψηλή ταχύτητα  
αέρα

## Ρυθμίσεις θερμοκρασίας

Πατήστε το κουμπί θερμοκρασίας αέρα ελαφρά για να αλλάξετε μεταξύ φυσικού/θερμού/καυτού αέρα.



Λευκό: φυσικός  
αέρας

Πορτοκαλί:  
θερμός αέρας

Κόκκινο: καυτός  
αέρας

# Πώς χρησιμοποιείται;

## Συνδέστε το ακροφύσιο

Ευθυγραμμίστε το ακροφύσιο με τη διεπαφή για να το συνδέσετε με τη συσκευή φαρμαρίσματος των μαλλιών και στερεώστε το περιστρέφοντάς το προς τα αριστερά.

1.

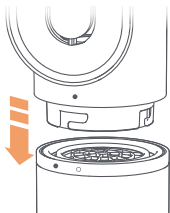

2.

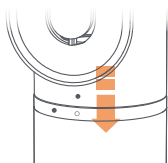

3.

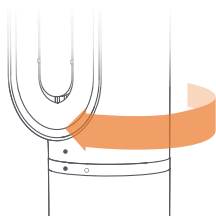

## Θερμομονωμένο άκρο

Κατά τη χρήση, ο κύλινδρος αυτόματου τυλίγματος, η στρογγυλή βούρτσα για όγκο και το ακροφύσιο ισιώματος θα ζεσταθούν. Μην αγγίζετε την επιφάνεια των εξαρτημάτων πέρα από το θερμομονωμένο άκρο με τα χέρια σας για να αποφύγετε τα εγκαύματα. Αν πρέπει να αντικαταστήσετε άλλα εξαρτήματα, περιμένετε λίγο μέχρι να πέσει η θερμοκρασία τόσο ώστε να μπορείτε να τα αγγίξετε πριν τα αντικαταστήσετε.



Ακροφύσιο  
ισιώματος

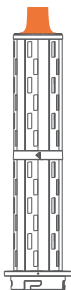

Σίδερο μαλιών  
για μπούκλες  
με αυτόματη  
περιτύλιξη

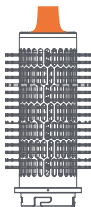

Στρογγυλή  
βούρτσα για όγκο



Προσέξτε ιδιαίτερα όταν χειρίζεστε καυτά εξαρτήματα. Πιάστε τα εξαρτήματα μόνο από τα ενδεδειγμένα σημεία που φαίνονται στο διάγραμμα. Κάποια εξαρτήματα ενδέχεται να χρειάζονται καθάρισμα περιστασιακά.

# Συντήρηση του διχτυού φίλτρου

## Βήμα 1

Στρίψτε το κάλυμμα του φίλτρου και αποσυνδέστε το από το κάτω μέρος της λαβής.

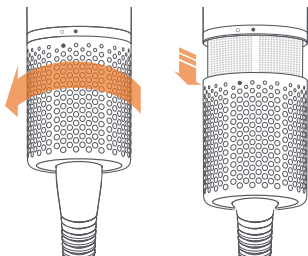

## Βήμα 2

Χρησιμοποιήστε μια βούρτσα καθαρισμού για να καθαρίσετε απαλά τη σκόνη στην επιφάνεια του καλύμματος του φίλτρου και του διχτυού του φίλτρου.

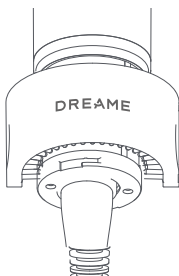

### Βήμα 3

Μετά τον καθαρισμό, περιστρέψτε το κάλυμμα του φίλτρου για να το τοποθετήσετε στη λαβή.

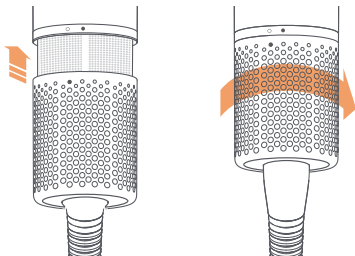

## Βασικές παράμετροι

Όνομα προϊόντος	Dreame AirStyle Pro
Μοντέλο προϊόντος	AMF18A
Ονομαστική τάση	220-240 V~
Ονομαστική συχνότητα	50/60 Hz
Ονομαστική ισχύς	1300W
Διαστάσεις προϊόντος	φ45mm x 260mm
Ημερομηνία παραγωγής	Αναγράφεται στη συσκευασία του προϊόντος

## Λίστα δυσλειτουργιών απόδοσης του Dreame AirStyle Era

Όνομα	Δυσλειτουργίες απόδοσης
Λίστα δυσλειτουργιών απόδοσης του Dreame AirStyle Era	<ol style="list-style-type: none"> <li>1. Ο διακόπτης τροφοδοσίας αποτυγχάνει</li> <li>2. Στη λειτουργία καυτού αέρα διοχετεύεται κρύος αέρας</li> <li>3. Η ένδειξη είναι σβηστή, αλλά το προϊόν λειτουργεί κανονικά</li> <li>4. Το εσωτερικό του προϊόντος γίνεται κόκκινο και βγαίνει καπνός κατά τη λειτουργία</li> </ol>

# Δήλωση συμμόρφωσης ΕΕ

---



Εμείς, η Dreame Trading (Tianjin) Co., Ltd., δια του παρόντος, δηλώνουμε ότι αυτός ο εξοπλισμός συμμορφώνεται με τις ισχύουσες Οδηγίες και τα Ευρωπαϊκά Πρότυπα και τις τροποποιήσεις. Το πλήρες κείμενο της δήλωσης συμμόρφωσης ΕΕ διατίθεται στην ακόλουθη διεύθυνση Διαδικτύου: <https://global.dreametech.com>

## Πληροφορίες απόρριψης και ανακύκλωσης ΑΗΗΕ

---



Τα προϊόντα AU που φέρουν αυτό το σύμβολο είναι απόβλητα ηλεκτρικού και ηλεκτρονικού εξοπλισμού (ΑΗΗΕ όπως στην οδηγία 2012/19/ΕΕ) που δεν πρέπει να αναμιγνύονται με αδιαχώριστα οικιακά απόβλητα. Αντίθετα, θα πρέπει να προστατεύσετε την ανθρώπινη υγεία και το περιβάλλον παραδίδοντας τον εξοπλισμό αποβλήτων σας σε καθορισμένο σημείο συλλογής για την ανακύκλωση απορριμμάτων ηλεκτρικού και ηλεκτρονικού εξοπλισμού, που ορίζεται από την κυβέρνηση ή τις τοπικές αρχές. Η σωστή απόρριψη και ανακύκλωση θα βοηθήσει στην αποφυγή πιθανών αρνητικών συνεπειών στο περιβάλλον και την ανθρώπινη υγεία. Επικοινωνήστε με τον εγκαταστάτη ή τις τοπικές αρχές για περισσότερες πληροφορίες σχετικά με την τοποθεσία καθώς και τους όρους και τις προϋποθέσεις τέτοιων σημείων συλλογής.



For more details, please scan the QR code to obtain the electronic manual.



**EAC**



User manual version number: V 1.0

Service website: <http://global.dreametech.com>  
Manufacturer: Dreame Trading (Tianjin) Co., Ltd.  
Address: Room 2112-1-1, South District, Finance and Trade Center, No.6975 Yazhou Road, Dongjiang Bonded Port Area, Tianjin Pilot Free Trade Zone, 300463 Tianjin, P.R. China

Made in China

# 追觅产品包装图纸

---

图纸提供单位

追觅贸易（天津）有限公司

---

项目名称

追觅AirStyle Era多功能美发棒--欧说明书-21语

---

版本号 V1.0

---

设计时间

20251113

---

责任设计师

孙东升

---

材质工艺要求

材质要求： 封面：157g金东太空梭哑粉纸，单面过油；  
内页：68g晨鸣云镜

工艺要求： 胶装

尺寸要求： 70mm×135mm

颜色及专色：四色印刷

**注：次页面非印刷内容**