



Projecteur numérique
**Manuel
d'utilisation**

Informations de garantie et de copyright

Garantie limitée

BenQ garantit ce produit contre tout défaut de matériel et de fabrication, dans des conditions normales d'utilisation et de stockage.

Toute réclamation au titre de la garantie nécessite la présentation d'une preuve de la date d'achat. Si le produit devait s'avérer défectueux pendant la période de garantie, l'obligation de BenQ et votre recours se limitent au remplacement des pièces défectueuses, assorti de la main-d'œuvre nécessaire. Pour bénéficier des services de garantie, il convient d'informer immédiatement le revendeur auprès duquel vous avez acheté le produit défectueux.

Important : La garantie susmentionnée est considérée caduque dès lors que l'utilisateur se sert du produit sans se conformer aux instructions écrites fournies par BenQ. L'humidité ambiante doit se situer entre 10% et 90%, la température doit être comprise entre 0°C et 35°C, l'altitude doit être inférieure à 4920 pieds et il faut éviter de faire fonctionner le projecteur dans un environnement poussiéreux. Cette garantie vous confère des droits spécifiques, auxquels peuvent s'ajouter d'autres droits qui varient d'un pays à l'autre.

Pour plus d'informations, visitez le site Web www.BenQ.com.

Copyright

Copyright © 2026 BenQ Corporation. Tous droits réservés. Aucune partie du présent document ne peut être reproduite, transmise, transcrite, stockée dans un système d'archivage et traduite dans une langue ou dans un langage informatique, sous quelque forme ou par quelque moyen que ce soit (électronique, mécanique, magnétique, optique, chimique, manuel ou autre), sans l'autorisation écrite préalable de BenQ Corporation.

Clause de non-responsabilité

BenQ Corporation exclut toute garantie, expresse ou implicite, quant au contenu du présent document, notamment en termes de qualité et d'adéquation à un usage particulier. Par ailleurs BenQ Corporation se réserve le droit de réviser le présent document et d'y apporter des modifications à tout moment sans notification préalable.

*DLP, Digital Micromirror Device et DMD sont des marques commerciales de Texas Instruments. Toutes les autres marques sont la propriété de leurs détenteurs respectifs.

Les termes HDMI, HDMI High-Definition Multimedia Interface, l'habillage commercial HDMI et les logos HDMI sont des marques commerciales ou des marques déposées de HDMI Licensing Administrator, Inc.

Table des matières

Informations de garantie et de copyright	2
Consignes de sécurité importantes	4
Introduction	8
Contenu de l'emballage	8
Installation du dongle StreamX1 (spécifique à chaque région)	10
Vue extérieure du projecteur	11
Prises	12
Commandes et fonctions	13
Positionnement du projecteur	16
Choix de l'emplacement	16
Identification de la taille de l'image projetée souhaitée	17
Monter le projecteur	19
Ajustement de l'image projetée	20
Connexion	21
Fonctionnement	23
Mise en marche du projecteur	23
Configuration du dongle StreamX1 (spécifique à chaque région)	24
Utilisation des menus	26
Sécuriser le projecteur	27
Changement de signal d'entrée	29
Arrêt du projecteur	30
Mise hors tension directe	30
Utilisation des menus	31
Système de menus	31
Menu Base	35
Menu Avancé	37
Entretien	45
Entretien du projecteur	45
Informations relatives à la lampe	46
Dépannage	49
Caractéristiques	50
Caractéristiques du projecteur	50
Dimensions	51
Fréquences de fonctionnement	52
Commande RS232	54

Consignes de sécurité importantes

Votre projecteur a été conçu et testé conformément aux normes de sécurité les plus récentes en matière d'équipements informatiques. Cependant, pour assurer une utilisation sans danger, il est important de suivre les instructions de ce manuel ainsi que celles apposées sur le produit.

1. **Veillez lire le présent manuel avant d'utiliser votre projecteur pour la première fois.** Conservez-le pour toute consultation ultérieure.

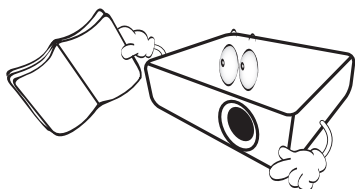

2. **Ne regardez pas directement l'objectif de projection lorsque l'appareil est en cours d'utilisation.** L'intensité du faisceau lumineux pourrait entraîner des lésions oculaires.

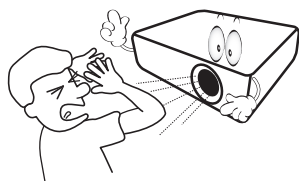

3. **Confiez les opérations d'entretien et de réparation à un technicien qualifié.**

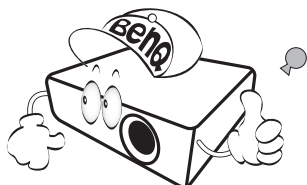

4. **N'oubliez pas d'ouvrir l'obturateur (le cas échéant) ni de retirer le capuchon de l'objectif (le cas échéant) lorsque la lampe du projecteur est allumée.**

5. La lampe atteint une température très élevée lorsque l'appareil est en cours d'utilisation. Attendez que le projecteur ait refroidi (environ 45 minutes) avant de retirer la lampe pour la remplacer.

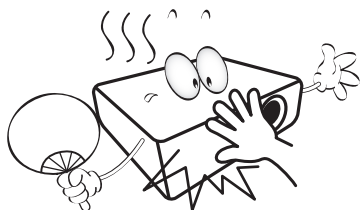

6. Dans certains pays, la tension d'alimentation n'est PAS stable. Ce projecteur est conçu pour fonctionner en toute sécurité à une tension située entre 100 et 240 volts CA. Cependant, une panne n'est pas exclue en cas de hausse ou de baisse de tension de l'ordre de ± 10 volts. **Dans les zones où l'alimentation secteur peut fluctuer ou s'interrompre, il est conseillé de relier votre projecteur à un stabilisateur de puissance, un dispositif de protection contre les surtensions ou un onduleur (UPS).**

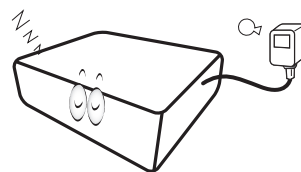

7. Évitez de placer des objets devant l'objectif de projection lorsque le projecteur est en cours d'utilisation car ils risqueraient de se déformer en raison de la chaleur ou de provoquer un incendie. Pour éteindre temporairement la lampe, utilisez la fonction vide.

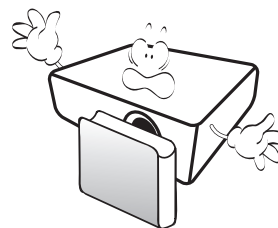

8. N'utilisez pas la lampe au-delà de sa durée de vie nominale. Une utilisation excessive des lampes pourrait entraîner leur éclatement en de rares occasions.

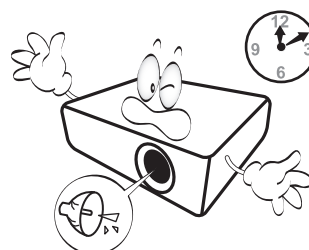

9. Ne remplacez jamais la lampe ni aucun composant électronique tant que le projecteur n'est pas débranché.

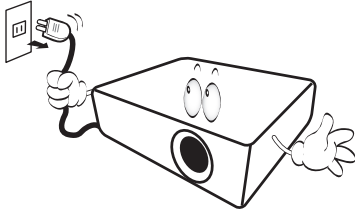

10. Ne posez pas cet appareil sur un chariot, un support ou une table instable. Il risquerait de tomber et d'être sérieusement endommagé.

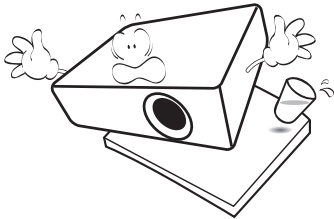

11. N'essayez en aucun cas de démonter ce projecteur. Un courant de haute tension circule à l'intérieur de votre appareil. Tout contact avec certaines pièces peut présenter un danger de mort. La seule pièce susceptible d'être manipulée par l'utilisateur est la lampe, elle-même protégée par un couvercle amovible.

Vous ne devez en aucun cas démonter ou retirer quelque autre protection que ce soit. Ne confiez les opérations d'entretien et de réparation qu'à un technicien qualifié.

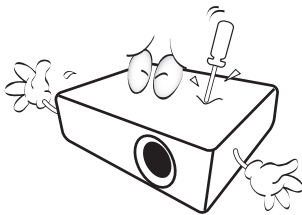

12. N'obstruez pas les orifices de ventilation.

- Ne placez pas le projecteur sur une couverture, de la literie ou toute autre surface souple.
- Ne recouvrez pas le projecteur avec un chiffon ni aucun autre élément.
- Ne placez pas de produits inflammables à proximité du projecteur.

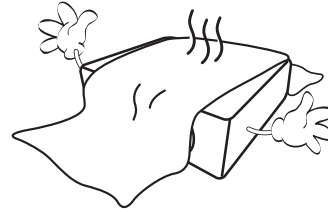

Une importante obstruction des orifices de ventilation peut entraîner une surchauffe du projecteur qui risque alors de prendre feu.

13. Placez toujours le projecteur sur une surface plane et horizontale avant de l'utiliser.

- N'utilisez pas le projecteur lorsqu'il est placé sur une surface inclinée à plus de 10 degrés sur la gauche ou la droite ou à plus de 15 degrés vers l'avant ou l'arrière. Une inclinaison trop importante du projecteur peut être à l'origine de dysfonctionnements, voire d'une détérioration de la lampe.

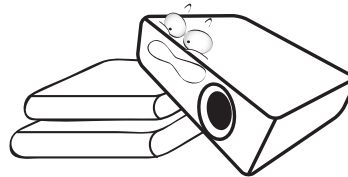

14. Ne posez pas le projecteur sur le flanc. Il risque de basculer et de blesser quelqu'un ou encore de subir de sérieux dommages.

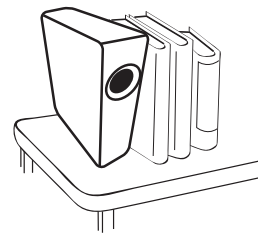

15. Ne vous appuyez pas sur le projecteur et ne placez aucun objet dessus. Une charge trop élevée risque non seulement d'endommager le projecteur, mais également d'être à l'origine d'accidents et de blessures corporelles.

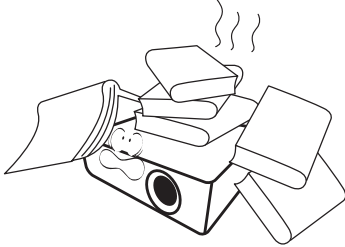

16. De l'air chaud et une odeur particulière peuvent s'échapper de la grille de ventilation lorsque le projecteur est sous tension. Il s'agit d'un phénomène normal et non d'une défaillance.

17. Ne placez pas de liquides sur le projecteur, ni à proximité. Tout déversement pourrait être à l'origine d'une panne. Si le projecteur devait être mouillé, débranchez-le de la prise secteur et contactez BenQ pour une réparation.

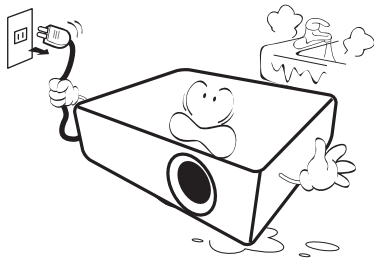

18. Cet appareil peut afficher des images renversées pour des configurations de montage au plafond/mur.

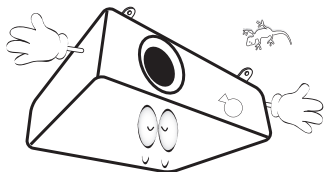

19. Cet appareil doit être mis à la terre.

20. Évitez de placer le projecteur dans l'un des environnements ci-dessous.

- Espace réduit ou peu ventilé. l'appareil doit être placé à une distance minimale de 50 cm des murs et l'air doit pouvoir circuler librement autour du projecteur.
- Emplacements soumis à des températures trop élevées, par exemple dans une voiture aux vitres fermées.
- Emplacements soumis à un taux d'humidité excessif, poussiéreux ou enfumés risquant de détériorer les composants optiques, de réduire la durée de vie de l'appareil ou d'assombrir l'image.

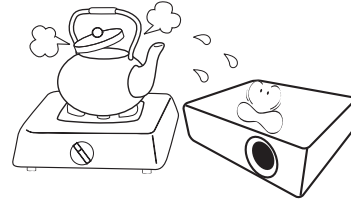

- Emplacements situés à proximité d'une alarme incendie.
- Emplacements dont la température ambiante dépasse 40°C / 104°F.
- Emplacements où l'altitude excède 3000 mètres (10000 pieds).

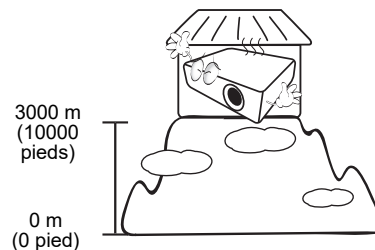

Groupe de risque 2

1. Selon la classification de la sécurité photobiologique des sources lumineuse et systèmes de sources lumineuse, ce produit est du Groupe de risque 2, CEI 62471-5:2015.
2. Rayonnement optique éventuellement dangereux émis par ce produit.
3. Ne regardez pas la source lumineuse en fonction. Cela pourrait blesser vos yeux.
4. Comme pour toute source lumineuse, ne regardez pas directement le rayon lumineux.



- ! Pour éviter d'endommager les puces DLP, ne dirigez jamais un faisceau laser de forte puissance dans l'objectif de projection.
- ! Hg – La lampe contient du mercure. Traiter en accord avec les lois locales d'élimination. Voir www.lamprecycle.org.

Introduction

Contenu de l'emballage

Déballer le colis avec précaution et vérifiez qu'il contient tous les éléments mentionnés ci-dessous. Si l'un de ces éléments fait défaut, contactez votre revendeur.

Accessoires fournis

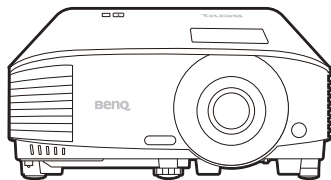

Projecteur

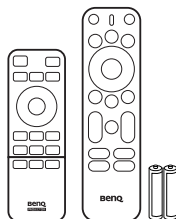

Télécommande et piles
(varie selon les régions)

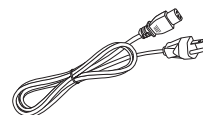

Cordon d'alimentation



Guide de démarrage rapide



Carte de garantie*

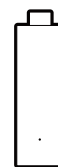

Dongle StreamX1 (varie selon les régions)



- Les accessoires fournis dépendent de votre région et peuvent présenter des différences par rapport aux accessoires illustrés.
- *La carte de garantie n'est fournie que dans certaines régions. Veuillez contacter votre revendeur pour des informations détaillées.

Accessoires disponibles en option

1. Montage au plafond (CM00G3)

Remplacement des piles de la télécommande

1. Appuyez et ouvrez le couvercle des piles, comme illustré (varie selon les régions).
2. Retirez les anciennes piles (si applicable) et installez deux piles AAA/LR03. Assurez-vous que les extrémités positives et négatives sont correctement positionnées, comme illustré.
3. Remettez le couvercle des piles en place (vous devez entendre un déclic).

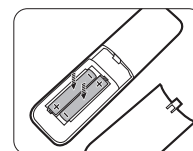
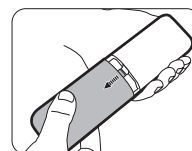
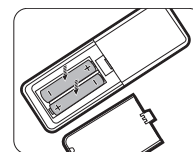
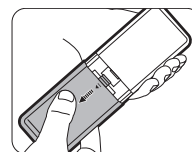



- N'exposez pas la télécommande et les piles à des environnements où les températures sont élevées et où le taux d'humidité est excessif, comme une cuisine, une salle de bain, un sauna, une véranda ou une voiture fermée.
- Remplacez toujours la pile par une pile du même type ou de type équivalent recommandé par le fabricant.
- Éliminez les piles usagées conformément aux instructions du fabricant et aux réglementations environnementales en vigueur dans votre région.
- Ne jetez jamais de piles dans le feu. Il existe un danger d'explosion.
- Si les piles sont épuisées ou si vous n'utilisez pas la télécommande pendant une période prolongée, retirez les piles pour éviter tout risque de dommage dû à une fuite éventuelle.

Installation du dongle StreamX1 (spécifique à chaque région)

Pour installer le dongle, voir les instructions ci-dessous. Avec une installation réussie, vous pouvez profiter de plus de programmes de divertissement grâce à ce projecteur.



- Requis pour le produit fourni avec un dongle StreamX1.
- Le dongle de diffusion fourni varie selon les régions. Dans certaines régions, le dongle StreamX1 est fourni et vous devez l'installer et le configurer correctement avant de l'utiliser.

1. Assurez-vous que le projecteur est éteint et que le cordon d'alimentation est débranché.
2. Desserrez la vis qui tient le couvercle en place ①. Faites glisser pour retirer le couvercle ②③.
3. Branchez le câble USB Type C sur le dongle.
4. Branchez le dongle sur le port HDMI* du projecteur.

*Le port HDMI sert uniquement à connecter le dongle StreamX1.

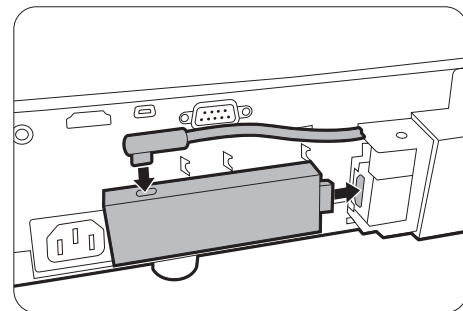
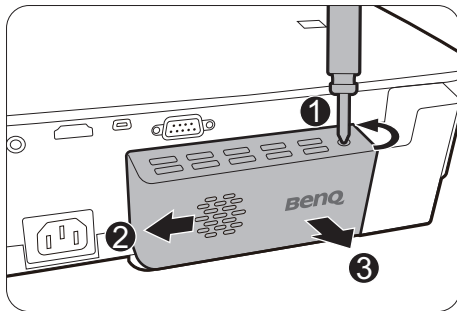

5. Mettez le câble USB Type C en place au-dessus du dongle.
6. Remplacez le couvercle du projecteur ①② et serrez les vis ③.

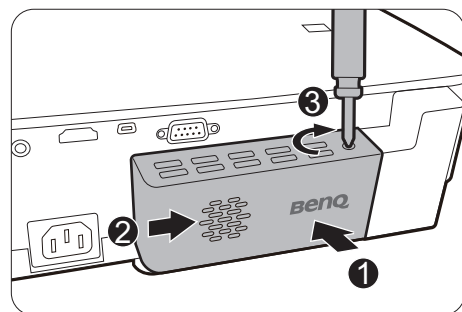
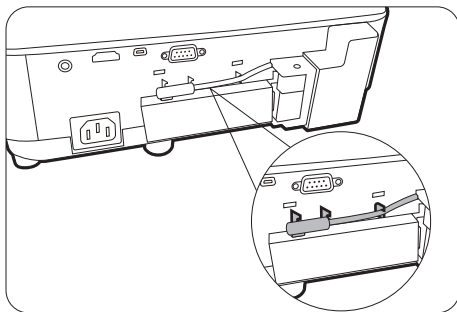

7. Connectez le cordon d'alimentation au projecteur et allumez-le. Appuyez  /SOURCE pour sélectionner **Android TV**.

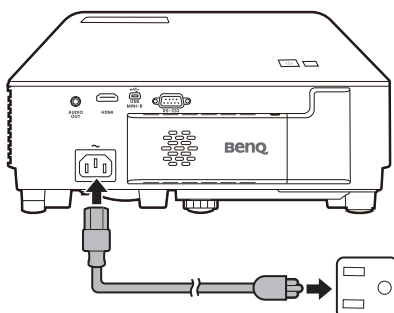

Vue extérieure du projecteur

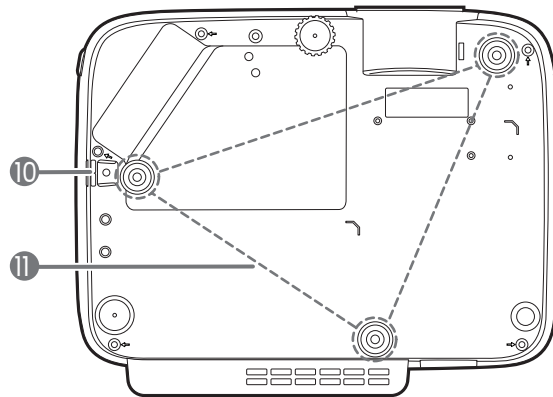
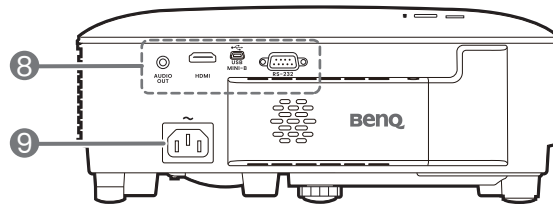
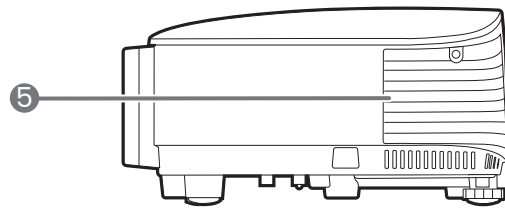
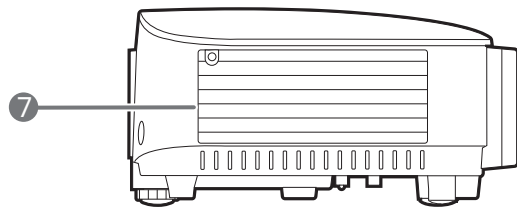
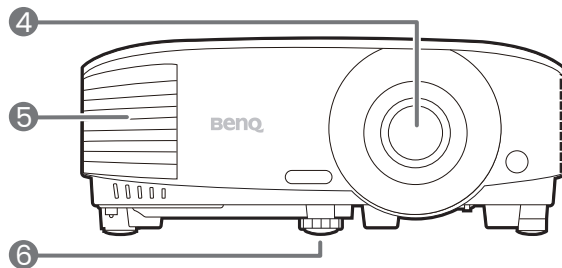
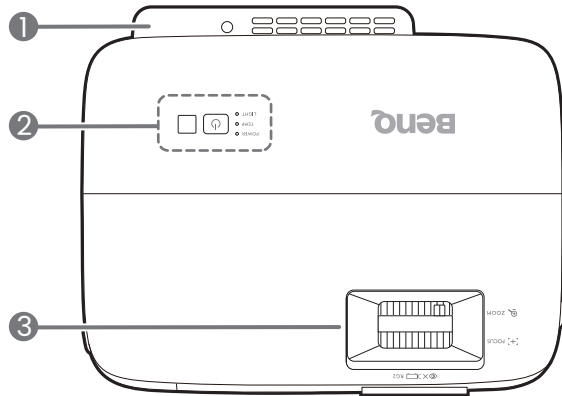

1. Port du dongle StreamX1
Voir [Installation du dongle StreamX1 \(spécifique à chaque région\) à la page 10](#) pour savoir comment retirer le couvercle.
2. Tableau de commande externe
(Voir [Commandes et fonctions à la page 13.](#))
3. Molettes de mise au point et de zoom
4. Objectif de projection
5. Système de ventilation (sortie d'air)
6. Pied de réglage
7. Système de ventilation (entrée d'air)
8. Panneau des prises
(Voir [Prises à la page 12.](#))
9. Prise d'alimentation secteur
10. Barre de sécurité antiviol
11. Trous de montage au mur

Prises

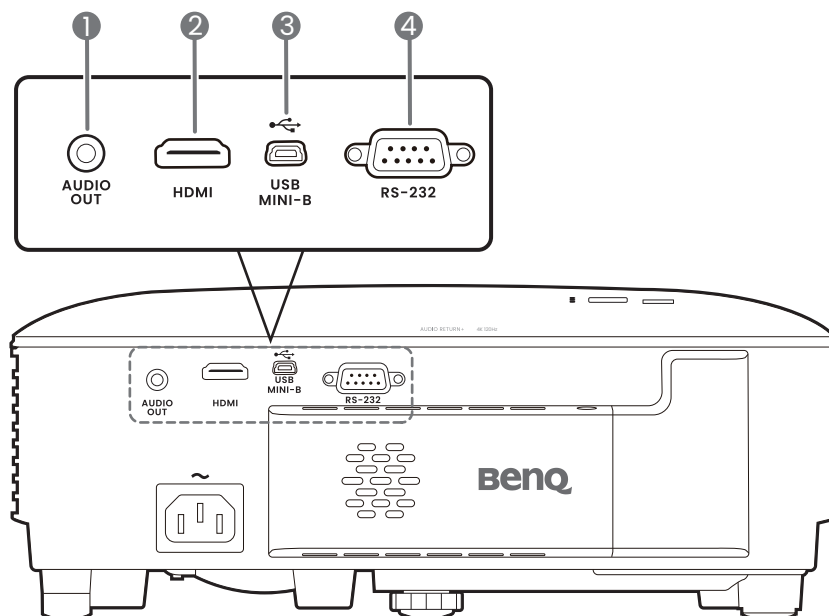

1. Prise de sortie audio
2. Port d'entrée HDMI (Version 1.4)
3. Port USB mini-B (pour la mise à jour du micrologiciel)
4. Port de commande RS-232

Commandes et fonctions

Projecteur et télécommande



Tous les appuis de touches décrits dans ce document sont disponibles sur la télécommande ou du projecteur.

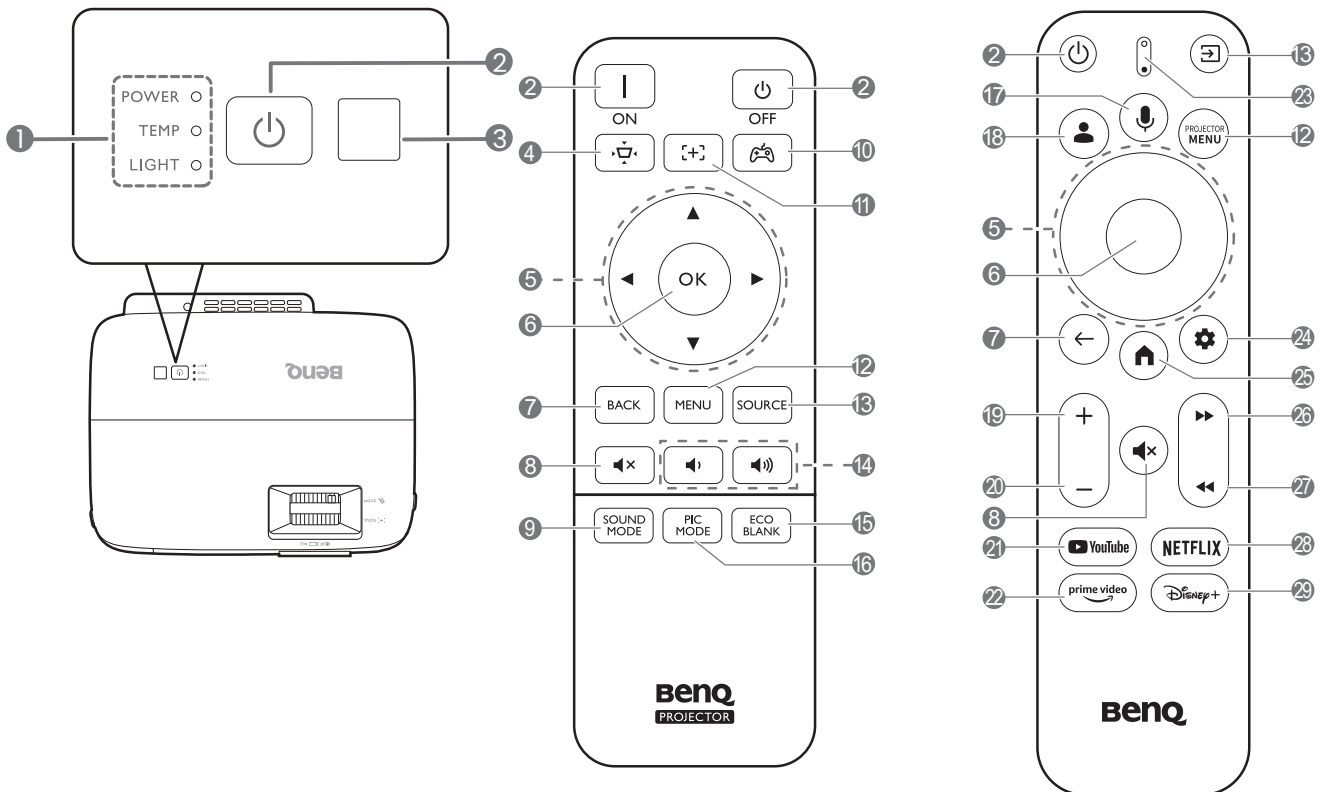

1. **POWER (Voyant de l'alimentation)/TEMP (Voyant d'avertissement de surchauffe)/LIGHT (Voyant de la lumière)**
(Voir [Voyants à la page 48.](#))

2. **ALIMENTATION**

Bascule le projecteur entre les modes veille et activé.

 **ON** /  **Off**

Bascule le projecteur entre les modes veille et activé.

3. Capteur à infrarouge

4. 

Affiche le menu du trapèze. Voir [Correction trapézoïdale à la page 20](#) pour des détails.

5. Touches de direction (, , , )

Lorsque le menu à l'écran (OSD) est activé, ces touches servent de flèches pour sélectionner les différentes options et effectuer les réglages nécessaires.

6. **OK**

Confirme l'élément sélectionné dans le menu à l'écran (OSD).

7. **BACK** / 

Retourne au menu OSD précédent, quitte et enregistre les paramètres de menu.

8.  / 

Permet de basculer le son du projecteur entre désactivé et activé.

9. SOUND MODE

Affiche le menu du mode son.

*Disponible uniquement sur les projecteurs compatibles.

10. 

Sélectionne un mode image et son prédéfini pour les jeux (**Lumineux/Sombre**).

11. 

Cette fonction n'est pas disponible sur ce modèle.

12. **MENU/** 

Active ou désactive le menu à l'écran (OSD).

13. **SOURCE/** 

Affiche la barre de sélection de la source.

14.  /  ou + / -

Diminue ou augmente le volume du projecteur.

15. **ECO BLANK**

Permet de masquer l'image à l'écran.



Évitez de placer des objets devant l'objectif de projection lorsque le projecteur est en cours d'utilisation car ils risqueraient de se déformer en raison de la chaleur ou de provoquer un incendie.

16. **PIC MODE**

Affiche le menu du mode image.

17. 

Appuyez et maintenez pour activer l'assistant vocal ou la recherche vocale. Appuyez et maintenez cette touche et parlez au microphone en haut de la télécommande pendant que vous utilisez l'assistant vocal.

18. 

Sous Android TV, ouvre le profil utilisateur. Sous d'autres sources, bascule la source vers Android TV et ouvre le profil utilisateur.

19. 

Augmente le volume du projecteur.

20. 

Diminue le volume du projecteur.

21. 

Ouvre l'application YouTube.

22. 

Ouvre l'application Prime Video.

23. 

Voyant à diode et microphone.

24. 

Sous Android TV, ouvre le menu Paramètre Android ou le menu des paramètres de l'application actuelle.

Si le menu OSD du projecteur est affiché, appuyez pour le fermer.

25. 

Ouvre l'écran d'accueil Android TV.

26. 

Sous Android TV, fait avancer les fichiers multimédia.

Si le menu OSD du projecteur est affiché, appuyez pour le fermer.

27. 

Sous Android TV, rembobine les fichiers multimédia.

Si le menu OSD du projecteur est affiché, appuyez pour le fermer.

28. 

Ouvre l'application NETFLIX.

29. 

Ouvre l'application Disney+.

Portée efficace de la télécommande

La télécommande doit être maintenue à un angle perpendiculaire de 30 degrés par rapport au(x) capteur(s) infrarouge du projecteur pour un fonctionnement optimal. La distance entre la télécommande et les capteurs ne doit pas dépasser 8 mètres (~ 26 pieds).

Assurez-vous qu'aucun obstacle susceptible de bloquer le rayon infrarouge n'est interposé entre la télécommande et le(s) capteur(s) infrarouge du projecteur.

- Projection frontale

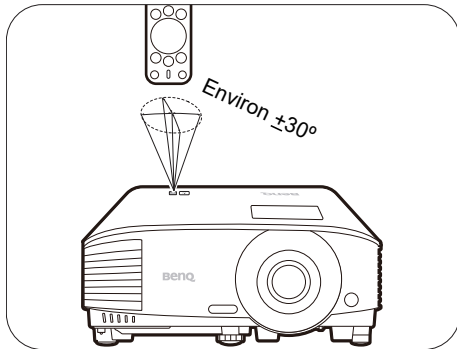

Positionnement du projecteur

Choix de l'emplacement

Avant de choisir un emplacement d'installation de votre projecteur, prenez les facteurs suivants en considération :

- Taille et position de votre écran
- Emplacement de la prise électrique
- Disposition et la distance entre le projecteur et les autres appareils

Vous pouvez installer le projecteur des manières suivantes.

1. Sol avant

Sélectionnez ce positionnement lorsque le projecteur est placé sur la table devant l'écran. Il s'agit du positionnement le plus courant lorsqu'une installation rapide et une bonne portabilité sont souhaitées.

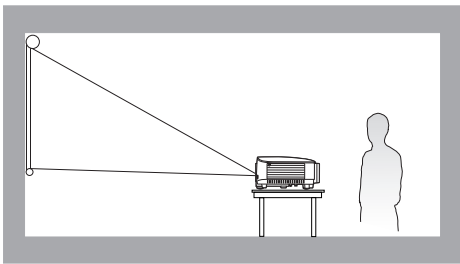

2. Sol arrière

Sélectionnez ce positionnement lorsque le projecteur est placé sur la table derrière l'écran. Cette configuration nécessite un écran de rétroprojection spécial.

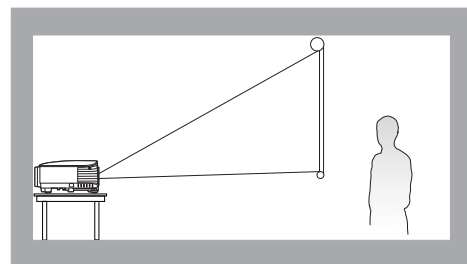

3. Plafond avant

Sélectionnez ce positionnement lorsque le projecteur est suspendu à l'envers devant l'écran. Procurez-vous le kit de montage au plafond/mur BenQ chez votre revendeur afin de fixer votre projecteur.

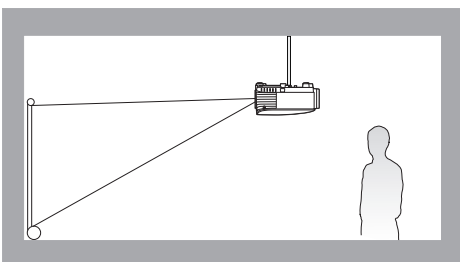

4. Plafond arr.

Sélectionnez ce positionnement lorsque le projecteur est suspendu à l'envers derrière l'écran. Cette configuration nécessite un écran de rétroprojection spécial ainsi que le kit de montage au plafond/mur BenQ.

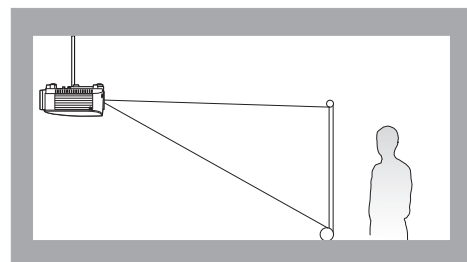

Après avoir allumé le projecteur, allez au **Menu Avancé - Réglages > Installation du projecteur** et appuyez ◀/▶ pour sélectionner un réglage.

Identification de la taille de l'image projetée souhaitée

La distance entre la lentille du projecteur et l'écran, le réglage du zoom (si disponible) et le format vidéo ont chacune une incidence sur la taille de l'image projetée.

Dimensions de projection

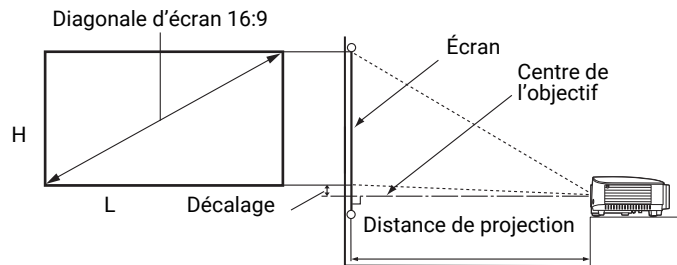

- Le format de l'écran est 16:9 et l'image projetée est au format 16:9

Taille d'écran			Distance de projection (mm)			Décalage (mm)	
Diagonale		H (mm)	L (mm)	Distance min.	Moyenne		Distance max.
Pouce	mm			(zoom max.)			(zoom min.)
30	762	374	664	990	1039	1089	30
40	1016	498	886	1319	1386	1452	40
50	1270	623	1107	1649	1732	1815	50
60	1524	747	1328	1979	2079	2178	60
70	1778	872	1550	2309	2425	2541	70
80	2032	996	1771	2639	2772	2905	80
90	2286	1121	1992	2969	3118	3268	90
100	2540	1245	2214	3299	3465	3631	100
110	2794	1370	2435	3628	3811	3994	110
120	3048	1494	2657	3958	4158	4357	120
130	3302	1619	2878	4288	4504	4720	130
140	3556	1743	3099	4618	4850	5083	139
150	3810	1868	3321	4948	5197	5446	149
160	4064	1992	3542	5278	5543	5809	159
170	4318	2117	3763	5608	5890	6172	169
180	4572	2241	3985	5937	6236	6535	179
190	4826	2366	4206	6267	6583	6898	189
200	5080	2491	4428	6597	6929	7261	199
250	6350	3113	5535	8246	8661	9077	249
300	7620	3736	6641	9896	10394	10892	299

Par exemple, si vous utilisez un écran de 120 pouces, la distance de projection recommandée est de 4158 mm.

Si la distance mesurée est de 5200 mm, la valeur la plus proche dans la colonne « [Distance de projection \(mm\)](#) » est 5197 mm. Cette ligne indique qu'un écran de 150 pouces (environ 3,8 m) est requis.



Pour optimiser votre qualité de projection, nous suggérons de faire la projection dans la zone non grise.

Toutes les mesures sont approximatives et peuvent varier des tailles réelles.

Si vous avez l'intention d'installer le projecteur de façon permanente, BenQ vous recommande de tester physiquement la taille et la distance de projection à l'emplacement précis d'installation du projecteur avant de l'installer de façon permanente, afin de prendre en compte les caractéristiques optiques de ce projecteur. Cela vous aidera à déterminer la position de montage exacte la mieux adaptée à l'emplacement de votre installation.

Monter le projecteur

Si vous avez l'intention de fixer votre projecteur, nous vous recommandons fortement d'utiliser le kit de montage spécialement conçu pour le projecteur BenQ, et de vous assurer qu'il est correctement installé.

Si vous utilisez un kit de montage d'une autre marque que BenQ, il existe un risque de sécurité lié à l'éventuelle chute du projecteur due à un mauvais attachement, lui-même imputable à des vis de diamètre ou de longueur inadaptés.

Avant de monter le projecteur

- Achetez un kit de montage du projecteur BenQ à l'endroit où vous avez acheté votre projecteur BenQ.
- BenQ recommande d'acheter également un câble de sécurité compatible avec un verrou Kensington et de l'attacher à la fois à la fente de verrouillage Kensington du projecteur et à la base du support de montage. Cela contribuerait à retenir le projecteur au cas où son attachement au support de montage venait à se desserrer.
- Demandez à votre revendeur d'installer le projecteur pour vous. Installer le projecteur par vous-même peut le faire tomber et causer des blessures.
- Suivez les procédures nécessaires pour empêcher le projecteur de tomber, par exemple lors d'un séisme.
- La garantie ne couvre pas les dommages causés par le montage du projecteur avec un kit de montage de projecteur d'une autre marque que BenQ.
- Prenez en compte la température ambiante où le projecteur est monté au plafond/mur. Si un radiateur est utilisé, la température autour du plafond/mur peut être plus élevée que prévue.
- Lisez le manuel d'utilisation du kit de montage pour la gamme de couple. Serrez avec un couple dépassant les limites recommandées peut causer des dommages au projecteur et ensuite le faire tomber.
- Assurez-vous que la prise secteur est à une hauteur accessible pour que vous puissiez facilement arrêter le projecteur.

Diagramme de configuration de montage au plafond/mur

Vis de montage au plafond/mur : M4 x 8L (Unité : mm)

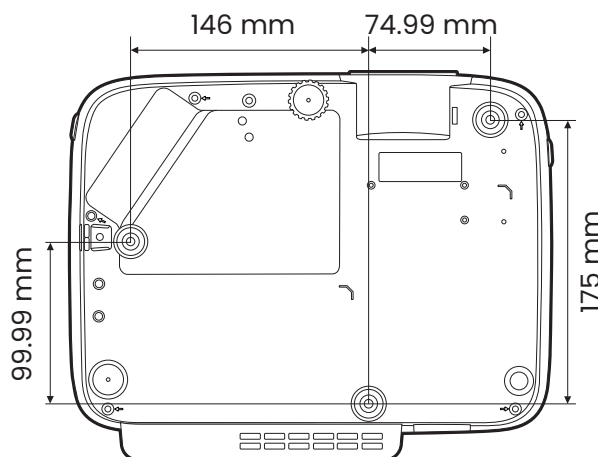

Ajustement de l'image projetée

Ajustement de l'angle de projection

Si le projecteur ne se trouve pas sur une surface plane ou si l'écran et le projecteur ne sont pas perpendiculaires, l'image projetée présente une distorsion trapézoïdale. Vous pouvez visser le pied de réglage pour ajuster l'angle horizontal.

Pour rentrer le pied de réglage, vissez le pied de réglage dans la direction inverse.

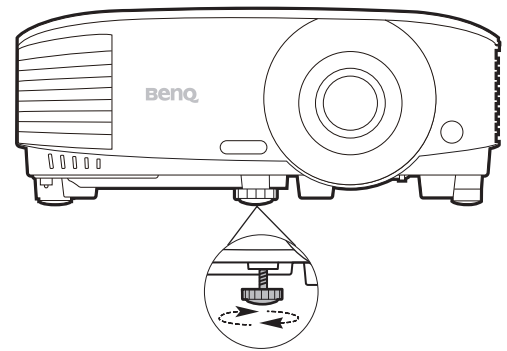

! Ne regardez pas directement l'objectif du projecteur lorsque la lampe est allumée. La lumière de la lampe peut provoquer des dommages oculaires.

Réglage fin de la taille et de la netteté de l'image

Réglez la taille de l'image projetée à l'aide de la molette de zoom.

Réglez la netteté de l'image à l'aide de la molette de mise au point.

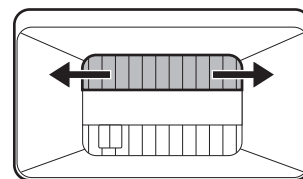
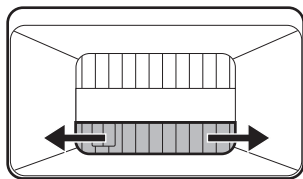

Correction trapézoïdale

La distorsion trapézoïdale correspond au fait qu'une image projetée devient un trapèze du fait de l'angle de projection.

Pour corriger ceci, vous devrez le faire manuellement en suivant les étapes suivantes.

1. Suivez une des étapes suivantes pour afficher la page de correction trapézoïdale.

- Appuyez **[+]** sur la télécommande (pour certaines régions seulement).
- Allez au **Menu Avancé - Affichage > Trapèze** et appuyez **OK**.



2. Ensuite, la page de correction de **Trapèze** s'affiche. Appuyez **▲** pour corriger la distorsion trapézoïdale en haut de l'image. Appuyez **▼** pour corriger la distorsion trapézoïdale en bas de l'image.

Connexion

Pour connecter la source d'un signal au projecteur, procédez comme suit :

1. Mettez préalablement tous les appareils hors tension.
2. Utilisez les câbles de signal appropriés pour chaque source.
3. Branchez les câbles correctement.

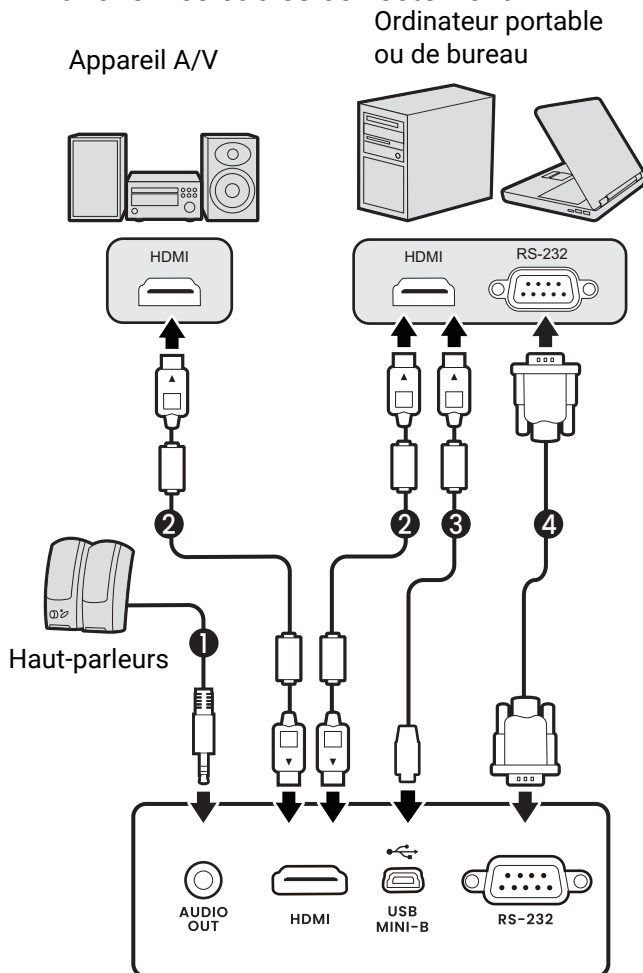

1	Câble audio
2	Câble HDMI
3	Câble USB (pour le service uniquement)
4	Câble RS-232



- Pour les connexions ci-dessus, certains câbles ne sont pas fournis avec le projecteur (voir [Contenu de l'emballage à la page 8](#)). Vous pouvez vous procurer ces câbles dans les magasins spécialisés en électronique.
- Les illustrations de connexion sont pour référence seulement. Les prises de connexion arrière disponibles sur le projecteur varient selon le modèle de projecteur.
- De nombreux ordinateurs portables n'activent pas automatiquement leur port vidéo externe lorsqu'ils sont connectés à un projecteur. Pour activer ou désactiver l'affichage externe, vous pouvez généralement utiliser la combinaison de touches FN + touche de fonction avec un symbole de moniteur. Appuyez simultanément la touche FN et la touche illustrée. Consultez le manuel de l'utilisateur de votre ordinateur portable pour connaître la combinaison de touches exacte.
- Si l'image vidéo sélectionnée ne s'affiche pas lors de la mise sous tension du projecteur et que la source vidéo sélectionnée est correcte, vérifiez que le périphérique vidéo est sous tension et fonctionne correctement. Vérifiez également que les câbles de signal sont bien connectés.

Connexion du son

Le projecteur est équipé de haut-parleur(s) mono intégré(s), conçu(s) pour offrir une fonction sonore de base, afin d'accompagner les présentations professionnelles uniquement. Ils ne sont pas conçus ni prévus pour la reproduction sonore stéréo, contrairement à d'autres applications telles que le Home Cinéma. Toute entrée audio stéréo (le cas échéant) est mixée dans une sortie audio mono commune, par l'intermédiaire de(s) haut-parleur(s) du projecteur.



Le(s) haut-parleur(s) intégré(s) sera/seront désactivé(s) quand la prise **AUDIO OUT** est connectée.



- Le projecteur n'est étudié que pour les sons mono mixtes, même si une sortie audio/stéréo est branchée.

Fonctionnement

Mise en marche du projecteur

1. Branchez le cordon d'alimentation. Allumez l'interrupteur de la prise secteur (le cas échéant). Le voyant d'alimentation du projecteur s'allume en orange une fois l'appareil mis sous tension.
2. Appuyez  ou  pour démarrer le projecteur. Le voyant d'alimentation clignote en vert, puis reste allumé une fois le projecteur sous tension.

La procédure de démarrage dure environ 30 secondes. Peu après, un logo le démarrage est projeté.

Tournez la molette de mise au point pour améliorer la netteté de l'image, si nécessaire.

3. Si le projecteur est activé pour la première fois, sélectionnez la langue des menus en suivant les instructions à l'écran.
4. Si vous êtes invité à entrer un mot de passe, utilisez les touches de direction pour saisir les 6 chiffres du mot de passe. Voir [Utiliser la fonction de mot de passe à la page 27](#).
5. Allumez tous les appareils connectés.
6. Le projecteur recherchera des signaux d'entrée. Le signal d'entrée en cours d'analyse apparaît. Lorsque le projecteur ne détecte pas de signal valide, le message « Aucun signal » reste affiché jusqu'à ce qu'un signal d'entrée soit détecté.

Vous pouvez également appuyer le bouton **SOURCE** ou  de la télécommande pour sélectionner le signal d'entrée à afficher. Voir [Changement de signal d'entrée à la page 29](#).

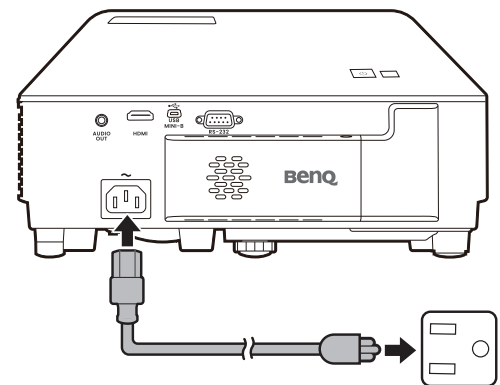

- Veuillez utiliser des accessoires d'origine (p.ex. cordon d'alimentation) pour éviter des dangers potentiels tels que l'électrocution et l'incendie.
- Si le projecteur est encore chaud en raison d'une activité précédente, le ventilateur fonctionnera pendant 90 secondes environ avant que la lampe ne s'allume.



- Les captures de l'assistant de configuration sont à titre indicatif uniquement et peuvent différer de l'apparence réelle.
- Si la fréquence ou la résolution du signal se situe en dehors des limites acceptées par le projecteur, le message « Hors gamme » s'affiche sur un écran vierge. Sélectionnez un signal d'entrée compatible avec la résolution du projecteur ou sélectionnez une valeur inférieure pour le signal d'entrée. Voir [Fréquences de fonctionnement à la page 52](#).
- Si aucun signal n'est détecté pendant 3 minutes, le projecteur passe automatiquement en mode économie.

Configuration du dongle StreamX1 (spécifique à chaque région)



- Requis pour le produit fourni avec le dongle StreamX1.
- Vous devez d'abord installer le dongle en suivant les instructions de [Installation du dongle StreamX1 \(spécifique à chaque région\)](#) à la page 10.
- Les écrans et les procédures varient selon le produit. Suivez simplement les instructions à l'écran.

Avant de commencer

Vérifiez que vous avez :

- Une connexion Internet Wi-Fi
- Un compte Google

Configurer votre appareil

Il existe 3 options pour configurer votre appareil :

- Configuration rapide avec un téléphone Android

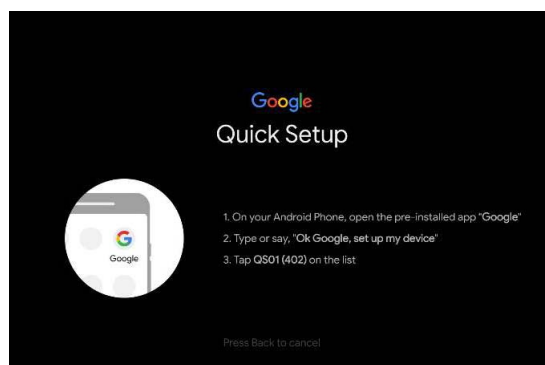

- Utilisation de votre téléphone ou de votre ordinateur

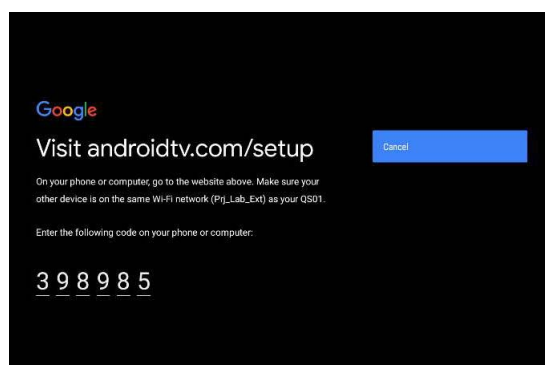

- Utilisation de votre télécommande

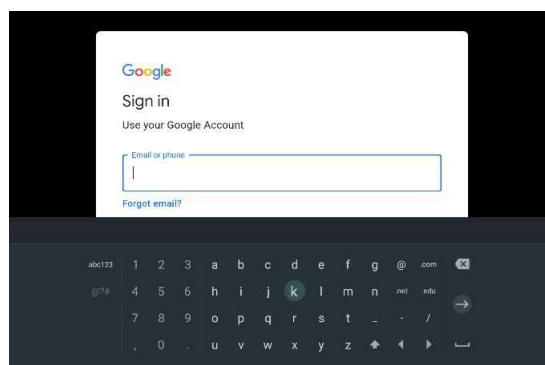

Affichez l'écran d'accueil Google TV

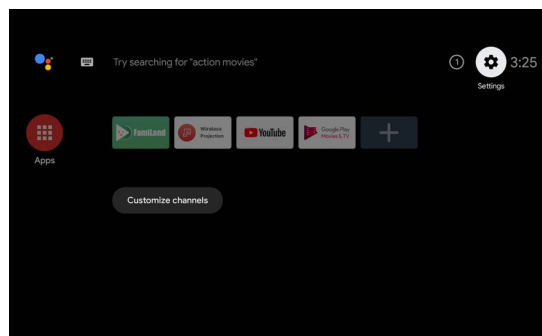

- Pour plus d'informations, visitez <https://support.google.com/googletv/>.
- Pour plus de détails sur les instructions d'utilisation, consultez la documentation utilisateur de votre dongle Google TV.

Utilisation des menus

Le projecteur offre deux types de menus à l'écran (OSD) qui permettent d'effectuer différents réglages et paramétrages.

- Menu OSD **Base** : fournit les fonctions principales des menus. (Voir [Menu Base à la page 35](#))
- Menu OSD **Avancé** : fournit les fonctions complètes des menus. (Voir [Menu Avancé à la page 37](#))

Pour accéder au menu OSD, appuyez **MENU** ou (insérer l'icône) sur la télécommande.

- Utilisez les touches de direction (▲/▼/◀/▶) sur le projecteur ou la télécommande pour vous déplacer dans les éléments du menu.
- Utilisez **OK** sur le projecteur ou la télécommande pour confirmer l'élément du menu sélectionné.

Lors de votre première utilisation du projecteur (après avoir terminé la configuration initiale), le menu OSD de Base s'affiche.



Les captures du menu OSD ci-dessous sont à titre indicatif uniquement et peuvent différer de l'apparence réelle.

Vous trouverez ci-dessous une vue d'ensemble du menu OSD **Base**.

	<p>1 Type menu</p>	<p>4 Appuyez OK pour accéder au menu.</p>
	<p>2 Menu principal</p>	<p>5 Statut</p>
	<p>3 Signal d'entrée actuel</p>	<p>6 Appuyez MENU pour quitter.</p>

Si vous avez l'intention de basculer du menu OSD **Base** au menu OSD **Avancé**, suivez les instructions ci-dessous :

1. Allez au **Menu Base > Type menu**.
2. Appuyez **OK** et appuyez ▲/▼ pour sélectionner **Avancé**. La prochaine fois que vous allumez le projecteur, vous pouvez accéder au menu OSD **Avancé** en appuyant **MENU**.

Vous trouverez ci-dessous une vue d'ensemble du menu OSD **Avancé**.

<p>1</p>	<p>Menu principal et icône du menu principal</p>	<p>5 Appuyez BACK pour aller à la page précédente.</p>
<p>2</p>	<p>Sous-menu</p>	<p>6 Appuyez MENU pour quitter.</p>
<p>3</p>	<p>Signal d'entrée actuel</p>	<p>7 Statut</p>
<p>4</p>	<p>Appuyez OK pour accéder au menu.</p>	

De même, quand vous avez l'intention de basculer du menu OSD **Avancé** au menu OSD **Base**, suivez les instructions ci-dessous :

1. Allez au **Menu Avancé - Système > Réglages des menus** et appuyez **OK**.
2. Sélectionnez **Type menu** et **OK**.
3. Appuyez **▲/▼** pour sélectionner **Base**. La prochaine fois que vous allumez le projecteur, vous pouvez accéder au menu OSD **Base** en appuyant **MENU**.

Sécuriser le projecteur

Utilisation d'un verrou câble de sécurité

Le projecteur doit être installé dans un lieu sûr pour éviter le vol. Si ce n'est pas le cas, achetez un verrou, compatible Kensington, pour sécuriser le projecteur. Vous trouverez une fente de verrouillage Kensington sur l'arrière du projecteur. Voir l'élément 11 à la [page 11](#).

Un verrou câble de sécurité Kensington est habituellement la combinaison d'une ou plusieurs clés et du verrou. Reportez-vous à la documentation du verrou pour connaître son utilisation.

Utiliser la fonction de mot de passe

Définir un mot de passe

1. Allez au **Menu Avancé - Réglages > Réglages sécurité**. Appuyez **OK**. La page **Réglages sécurité** s'affiche.
2. Choisissez **Changer mot de passe** et appuyez **OK**.
3. Les quatre touches de direction (**▲**, **▶**, **▼**, **◀**) représentent respectivement 4 chiffres (1, 2, 3, 4). En fonction du mot de passe que vous souhaitez définir, appuyez les touches de direction pour entrer les six chiffres du mot de passe.



4. Confirmez le nouveau mot de passe en entrant à nouveau le nouveau mot de passe. Une fois le mot de passe défini, le menu OSD revient à la page **Réglages sécurité**.
5. Pour activer la fonction **Verrou alimentation**, appuyez ▲/▼ pour choisir **Verrou alimentation** et appuyez ◀/▶ pour sélectionner **Act**. Saisissez le mot de passe à nouveau.



- Les chiffres saisis s'affichent à l'écran sous la forme d'astérisques. Notez le mot de passe choisi et conservez-le dans un endroit sûr à l'avance ou immédiatement après l'avoir saisi de manière à pouvoir le retrouver facilement si jamais vous veniez à l'oublier.
- Une fois le mot de passe défini et le verrou alimentation activé, vous ne pourrez utiliser le projecteur que si vous entrez le mot de passe correct à chaque démarrage.

Oubli du mot de passe

Si vous entrez un mot de passe incorrect, le message d'erreur du mot de passe s'affichera, suivi du message **Saisie mot de passe**. Si vous ne vous souvenez absolument plus du mot de passe, vous pouvez suivre la procédure de rappel de mot de passe. Voir [Procédure de rappel de mot de passe à la page 29](#).

Si vous entrez un mot de passe incorrect 5 fois de suite, le projecteur s'éteint automatiquement au bout de quelques secondes.

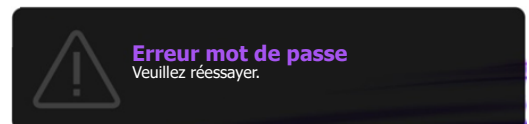

Procédure de rappel de mot de passe

1. Appuyez et maintenez **OK** pendant 3 secondes. Le projecteur affichera un code à l'écran.
2. Notez le numéro et éteignez votre projecteur.
3. Contactez le service d'assistance BenQ local pour le déchiffrer. Vous devrez peut-être fournir une preuve d'achat pour garantir que vous êtes autorisé à utiliser le projecteur.



Modification du mot de passe

1. Allez au **Menu Avancé - Réglages > Réglages sécurité > Changer mot de passe**.
2. Appuyez **OK**. Le message « **Saisie mot de passe** » s'affiche.
3. Entrez l'ancien mot de passe.
 - S'il est correct, un message « **Saisie nouv. mot de passe** » s'affiche.
 - S'il n'est pas correct, un message d'erreur s'affichera, suivi du message « **Saisie mot de passe** » pour vous permettre de réessayer. Vous pouvez appuyer **BACK** pour annuler la modification, ou essayer un autre mot de passe.
4. Entrez un nouveau mot de passe.
5. Confirmez le nouveau mot de passe en entrant à nouveau le nouveau mot de passe.

Désactivation de la fonction de mot de passe

Pour désactiver la protection par mot de passe, allez au **Menu Avancé - Réglages > Réglages sécurité > Verrou alimentation** et appuyez ◀/▶ pour sélectionner **Dés**. Le message « **Saisie mot de passe** » s'affiche. Entrez le mot de passe actuel.

- Si le mot de passe est correct, le menu OSD revient à la page **Réglages sécurité**. Vous n'aurez pas besoin d'entrer le mot de passe la prochaine fois que vous mettrez le projecteur sous tension.
- S'il n'est pas correct, un message d'erreur s'affichera, suivi du message « **Saisie mot de passe** » pour vous permettre de réessayer. Vous pouvez appuyer **BACK** pour annuler la modification, ou essayer un autre mot de passe.



Bien que la fonction de mot de passe soit désactivée, vous devez conserver le mot de passe à portée de main au cas où vous auriez besoin de réactiver la fonction de mot de passe.

Changement de signal d'entrée

Vous pouvez connecter le projecteur à plusieurs appareils en même temps. Il ne peut toutefois afficher qu'un plein écran à la fois. Lors de la mise en marche, le projecteur recherche automatiquement les signaux disponibles.

Assurez-vous que le **Menu Avancé - Réglages > Recherche auto de la source** est réglé sur **Act** si vous souhaitez que le projecteur recherche automatiquement les signaux.

Pour sélectionner la source :

1. Appuyez **SOURCE**. Une barre de sélection de la source s'affiche.
2. Appuyez ▲/▼ jusqu'à la sélection du signal souhaité et appuyez **OK**.

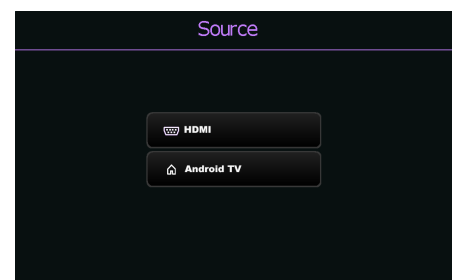





Une fois le signal détecté, les informations concernant la source sélectionnée s'affichent dans le coin de l'écran pendant quelques secondes. Si plusieurs appareils sont connectés au projecteur, répétez les étapes 1-2 pour rechercher un autre signal.



- Le niveau de luminosité de l'image projetée change en fonction des différents signaux d'entrée.
- Pour les meilleurs résultats d'affichage de l'image, sélectionnez et utilisez un signal d'entrée avec la résolution native du projecteur. Toute autre résolution sera adaptée par le projecteur en fonction du réglage de « Format image », ce qui peut causer des distorsions de l'image ou une perte de clarté de l'image. Voir [Format image à la page 35](#).

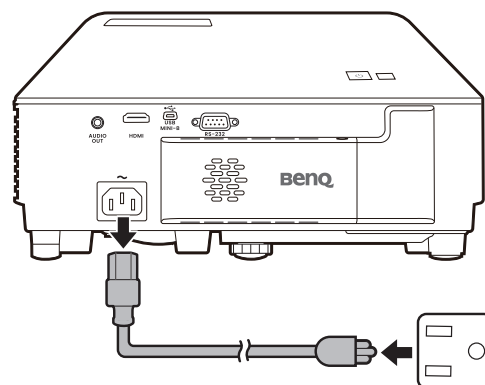

Arrêt du projecteur

1. Appuyez  ou  et un message de confirmation s'affiche. Si vous n'y répondez pas en quelques secondes, le message disparaît.
2. Appuyez une seconde fois  ou . Le voyant de l'alimentation clignote en orange, la lampe s'éteint et les ventilateurs continuent à tourner pendant environ 90 secondes pour refroidir le projecteur.
3. Une fois le processus de refroidissement terminé, le voyant de l'alimentation est orange continu et les ventilateurs s'arrêtent. Débranchez le cordon d'alimentation de la prise secteur.



- Le projecteur ne peut pas être utilisé tant que le cycle de refroidissement n'est pas terminé, et ce, afin de protéger la lampe.
- Pour réduire le temps de refroidissement, vous pouvez également activer la fonction de refroidissement rapide. Voir [Refroidissement rapide à la page 42](#).
- Évitez d'allumer le projecteur immédiatement après l'avoir éteint car la chaleur excessive peut raccourcir la durée de vie de la lampe.
- La durée de vie de la lampe varie selon les conditions environnementales et l'utilisation.

Mise hors tension directe

Le cordon d'alimentations secteur peut être retiré juste après que le projecteur est éteint. Pour protéger la lampe, attendez environ 10 minutes avant de redémarrer le projecteur. Si vous essayez de redémarrer le projecteur, les ventilateurs peuvent fonctionner pendant quelques minutes pour refroidir. Dans ces cas, appuyez à nouveau  ou  pour démarrer le projecteur une fois les ventilateurs arrêtés et le voyant de l'alimentation devient orange.

Utilisation des menus

Notez que les menus à l'écran (OSD) varient en fonction du type de signal sélectionné et le modèle de projecteur que vous utilisez.

Les options des menus sont disponibles que lorsque le projecteur détecte au moins un signal valide. S'il n'y a pas d'équipement connecté au projecteur ou qu'aucun signal n'est détecté, seules certaines options sont accessibles.

Système de menus

Menu **Base**

Menu principal	Options
Luminosité	0~50~100
Format image	Auto/4:3/16:9
Mode Image	Lumineux/Living Room/Cinéma/Game/Sports/(3D)/Util. 1/Util. 2
Volume	0~10~20
Mode lumière	Normal/Éco/Éco Intelligent/LampSave
Fast Mode	Act/Dés
Informations	Résolution native
	Résolution détectée
	Source
	Mode Image
	Mode lumière
	Format 3D
	Système de couleurs
	Durée utilisation lumière
	Version micrologiciel
	Code de service
Type menu	Base/Avancé

Menu **Avancé**

Menu principal	Sous-menu	Options	
Image	Mode Image	Lumineux/Living Room/Cinéma/ Game/Sports/(3D)/Util. 1/Util. 2	
	Mode référence	Lumineux/Living Room/Cinéma/ Game/Sports	
	Fast Mode	Act/Dés	
	Luminosité	0~50~100	
	Contraste	0~50~100	
	Couleur	0~50~100	
	Teinte	0~50~100	
	Netteté	0~7~15	
	Brilliant Color	Act/Dés	
		Température couleur	Froid/Normal/Chaud/Native
		Réglage température couleur	Gain R (0~200)
			Gain V (0~200)
			Gain B (0~200)
			Décalage R (0~511)
			Décalage V (0~511)
			Décalage B (0~511)
		Réglages couleur avancée	R (Couleur primaire/Nuance/ Saturation/Gain)
			G (Couleur primaire/Nuance/ Saturation/Gain)
			B (Couleur primaire/Nuance/ Saturation/Gain)
			Gestion couleur
	M (Couleur primaire/Nuance/ Saturation/Gain)		
	Y (Couleur primaire/Nuance/ Saturation/Gain)		
	W (Couleur primaire/Gain R/ Gain V/Gain B)		
	Gamma Selection	1,6/1,8/2,0/2,1/2,2/2,3/2,4/2,6/2,8/ BenQ	
	Mode lumière	Normal/Éco/Éco Intelligent/LampSave	
	Réinitialiser image	Réinitialiser/Annuler	

Menu principal	Sous-menu	Options		
Affichage	Format image	Auto/4:3/16:9		
	Trapèze	-40~0~40		
	Trapèze vertical auto	-40~0~40		
	Motif de test	Act/Dés		
	3D	Mode 3D	Auto/Haut-bas/Trame séquentielle/Combi trame/Côte à côte/Dés	
		Inverser sync 3D	Désactiver/Inverser	
		Appliquer les réglages 3D	Réglages 3D 1/Réglages 3D 2/Réglages 3D 3/Dés	
		Enregistrer les réglages 3D	Réglages 3D 1/Réglages 3D 2/Réglages 3D 3	
	Format HDMI	HDMI	Auto/RVB limité/RVB complet/YUV limité/YUV complet	
		Android TV	Auto/RVB limité/RVB complet/YUV limité	
	Réinitialiser affichage	Réinitialiser/Annuler		
	Réglages	Installation du projecteur	Sol avant/Sol arrière/Plafond arr./Plafond avant	
		Recherche auto de la source	Act/Dés	
		Réglages lumière	Réinit.compt.lum.	Réinitialiser/Annuler
Durée utilisation lumière				
Réglages fonctionnement		Refroidissement rapide	Act/Dés	
		Message de rappel	Act/Dés	
		Mode Haute altitude	Act/Dés	
		Réglages mise sous/hors tension	Mise sous tension directe	
			Mise sous tension sur signal	
			Hors tension auto	
		Minuteur hors tension		
Redémarrage instantané		Act/Dés		
Réglages sécurité		Verrou touches panneau	Act/Dés	
		Changer mot de passe		
	Verrou alimentation	Act/Dés		
Débit en bauds	9600/14400/19200/38400/57600/115200			
Égaliseur HDMI	HDMI	Auto/+bas/Bas/Moyen/Haut/+haut		
	Android TV			
Réinitialiser réglages	Réinitialiser/Annuler			

Menu principal	Sous-menu	Options
	Langue	English/Français/Deutsch/Italiano/Español/ Русский/繁體中文/简体中文/日本語/한국어/ Svenska / Nederlands/Türkçe/Čeština/ Português/ไทย/Polски/Magyar/Hrvatski/ Română/Norsk/Dansk/Български/ Suomi/Bhs Ind / Ελληνικά/ العربية/ हिंदी
Système	Réglages du fond	Fond BenQ/Noir/Bleu/Violet
		Écran de veille BenQ/Noir/Bleu
	Réglages des menus	Type menu Base/Avancé
		Durée affichage menu 5 sec/10 sec/20 sec/30 sec/Toujours
	Réglages audio	Muet Act/Dés
		Volume 0~10~20
		Bip de mise sous/hors tension Act/Dés
	Réglages d'usine	Réinitialiser/Annuler
	Réinitialiser système	Réinitialiser/Annuler
	Informations	Résolution native
Résolution détectée		
Source		
Mode Image		
Mode lumière		
Format 3D		
Système de couleurs		
Durée utilisation lumière		
Version micrologiciel		
Code de service		

Menu Base

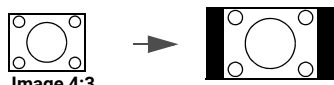
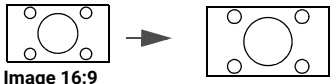
Luminosité	Plus la valeur est élevée, plus l'image est lumineuse. Réglez cette option pour que les zones noires de l'image restent noires et que les détails présents dans les zones sombres restent visibles.
Format image	<p>Plusieurs options permettent de définir le format de l'image en fonction de votre source de signal d'entrée.</p> <ul style="list-style-type: none"> • Auto : Met une image à l'échelle proportionnellement pour qu'elle soit adaptée à la résolution native dans sa largeur horizontale ou verticale. • 4:3 : Met une image à l'échelle afin qu'elle s'affiche au centre de l'écran en respectant un format 4:3. • 16:9 : Met une image à l'échelle afin qu'elle s'affiche au centre de l'écran en respectant un format 16:9. <div style="display: flex; justify-content: space-around; align-items: center;"> <div style="text-align: center;">  <p>Image 15:9</p> </div> <div style="text-align: center;">  <p>Image 4:3</p> </div> <div style="text-align: center;">  <p>Image 16:9</p> </div> </div>
Mode Image	<p>Le projecteur comporte plusieurs modes d'image prédéfinis pour vous permettre de choisir le mode le mieux adapté à votre environnement d'exploitation et au type d'image du signal d'entrée.</p> <ul style="list-style-type: none"> • Lumineux : Optimise la luminosité de l'image projetée. Ce mode est adapté aux environnements où une grande luminosité est requise, comme les pièces bien éclairées. • Living Room : Avec la couleur bien saturée, la netteté affinée et un niveau de luminosité plus élevée, le mode Living Room est approprié pour la diffusion de la télévision dans des pièces où il y a une petite quantité de lumière ambiante, par exemple votre salon. • Cinéma : Avec des couleurs précises et un contraste plus profond à un niveau de luminosité plus faible, le mode Cinéma est adapté pour la lecture de films dans un environnement avec un peu de lumière ambiante, comme dans un cinéma commercial. • Game : Ce mode est approprié pour projeter les jeux vidéo dans les pièces avec un faible niveau de lumière ambiante, p.ex. votre salon. • Sports : Avec des couleurs bien saturées et un niveau de luminosité plus élevé, ce mode est idéal pour regarder des événements sportifs dans une pièce lumineuse. • 3D : Ce mode est approprié pour la lecture des images 3D et des clips vidéo 3D. • Util. 1/Util. 2 : Rappelle les paramètres personnalisés en fonction des modes d'image actuellement disponibles. Voir Mode référence à la page 37.
Volume	Règle le niveau sonore.
Mode lumière	Voir Régler le Mode lumière à la page 46 .

<p>Fast Mode</p>	<p>Réduit le temps de réponse entre la source d'entrée et l'image affichée. Pour la latence optimisée, quand Fast Mode est activé, Trapèze/Format image reviendra aux paramètres par défaut, et Trapèze vertical auto sera désactivé automatiquement.</p> <p>*Fast Mode ne peut être activé que pour la fréquence d'entrée ci-dessous, adoptée par la plupart des jeux populaires :</p> <ul style="list-style-type: none"> - 1080p 60Hz/120Hz/240Hz - 4K 60Hz
<p>Informations</p>	<ul style="list-style-type: none"> • Résolution native : Indique la résolution native du projecteur. • Résolution détectée : Indique la résolution native du signal d'entrée. • Source : Indique la source actuelle du signal. • Mode Image : Indique le mode sélectionné dans le menu Image. • Mode lumière : Indique le mode sélectionné dans le menu Réglages lumière. • Format 3D : Indique le mode 3D actuel. • Système de couleurs : Indique le format du système d'entrée. • Durée utilisation lumière : Indique le nombre d'heures d'utilisation de la lampe. • Version micrologiciel : Indique la version de micrologiciel de votre projecteur. • Code de service : Indique le numéro de série du projecteur.
<p>Type menu</p>	<p>Bascule au menu OSD Avancé. Voir Utilisation des menus à la page 26.</p>

Menu **Avancé**

Image

Mode Image	<p>Le projecteur comporte plusieurs modes d'image prédéfinis pour vous permettre de choisir le mode le mieux adapté à votre environnement d'exploitation et au type d'image du signal d'entrée.</p> <ul style="list-style-type: none">• Lumineux : Optimise la luminosité de l'image projetée. Ce mode est adapté aux environnements où une grande luminosité est requise, comme les pièces bien éclairées.• Living Room : Avec la couleur bien saturée, la netteté affinée et un niveau de luminosité plus élevée, le mode Living Room est approprié pour la diffusion de la télévision dans des pièces où il y a une petite quantité de lumière ambiante, par exemple votre salon.• Cinéma : Avec des couleurs précises et un contraste plus profond à un niveau de luminosité plus faible, le mode Cinéma est adapté pour la lecture de films dans un environnement avec un peu de lumière ambiante, comme dans un cinéma commercial.• Game : Ce mode est approprié pour projeter les jeux vidéo dans les pièces avec un faible niveau de lumière ambiante, p.ex. votre salon.• Sports : Avec des couleurs bien saturées et un niveau de luminosité plus élevé, ce mode est idéal pour regarder des événements sportifs dans une pièce lumineuse.• 3D : Ce mode est approprié pour la lecture des images 3D et des clips vidéo 3D.• Util. 1/Util. 2 : Rappelle les paramètres personnalisés en fonction des modes d'image actuellement disponibles. Voir Mode référence à la page 37.
Mode référence	<p>Vous avez le choix entre 2 modes définissables par l'utilisateur si les modes d'image disponibles actuellement ne sont pas adaptés à vos besoins. Vous pouvez utiliser l'un des modes d'image (mis à part Util. 1/Util. 2) comme point de départ et personnaliser les paramètres.</p> <ol style="list-style-type: none">1. Allez à Image > Mode Image.2. Appuyez ◀/▶ pour sélectionner Util. 1 ou Util. 2.3. Appuyez ▼ pour choisir Mode référence, et appuyez ◀/▶ pour sélectionner le mode d'image qui est proche de vos besoins.4. Appuyez ▼ pour sélectionner une option du menu à modifier et ajustez la valeur. Les ajustements définissent le mode utilisateur sélectionné.
Fast Mode	<p>Réduit le temps de réponse entre la source d'entrée et l'image affichée. Pour la latence optimisée, quand Fast Mode est activé, Trapèze/Format image reviendra aux paramètres par défaut, et Trapèze vertical auto sera désactivé automatiquement.</p> <p>*Fast Mode ne peut être activé que pour la fréquence d'entrée ci-dessous, adoptée par la plupart des jeux populaires :</p> <ul style="list-style-type: none">- 1080p 60Hz/120Hz/240Hz- 4K 60Hz

Luminosité	Plus la valeur est élevée, plus l'image est lumineuse. Réglez cette option pour que les zones noires de l'image restent noires et que les détails présents dans les zones sombres restent visibles.
Contraste	Plus la valeur est élevée, plus l'image est contrastée. Utilisez le contraste pour configurer le niveau de blanc après avoir ajusté la luminosité, afin d'adapter l'image au type de support que vous souhaitez afficher et à votre environnement.
Couleur	<p>Une valeur inférieure donne des couleurs moins saturées. Si le réglage est trop élevé, les couleurs de l'image seront trop vives, ce qui donnera un aspect irréaliste à l'image.</p>  <p>Seul l'espace de couleur YUV est pris en charge.</p>
Teinte	Plus la valeur est élevée, plus l'image tire vers le vert. Plus la valeur est faible, plus l'image tire vers le rouge.
Netteté	Plus la valeur est élevée, plus l'image est nette.
Brilliant Color	Cette fonction utilise un nouvel algorithme de traitement des couleurs et des améliorations au niveau du système pour permettre une luminosité plus élevée tout en offrant des couleurs plus vraies et plus éclatantes dans l'image. Elle permet une augmentation de luminosité de plus 50% dans les images en demi-teintes qui sont communes dans les scènes vidéo et naturelles, pour que le projecteur reproduise les images en couleurs réalistes et vraies. Si vous préférez des images avec cette qualité, sélectionnez Act . Quand Dés est sélectionné, la fonction Température couleur n'est pas disponible.
Réglages couleur avancée	<p>Température couleur</p> <p>Plusieurs réglages prédéfinis de température des couleurs sont disponibles. Les réglages disponibles peuvent varier selon le type de signal sélectionné.</p> <p>Quand Lumineux est sélectionné pour Mode Image, la température des couleurs passe à Native, et ne peut pas être changée.</p> <ul style="list-style-type: none"> • Normal : Préserve la couleur normale des blancs. • Froid : Le blanc des images tire vers le bleu. • Chaud : Le blanc des images tire vers le rouge. • Native : Avec la température des couleurs d'origine de la source lumineuse et une luminosité plus élevée, ce réglage convient aux environnements où une luminosité élevée est requise, comme la projection d'images dans des pièces bien éclairées. <p>Réglage température couleur</p> <p>Vous pouvez également régler une température de couleur préférée en ajustant les options suivantes.</p> <ul style="list-style-type: none"> • Gain R/Gain V/Gain B : Ajuste le niveau de contraste des rouges, verts et bleus. • Décalage R/Décalage V/Décalage B : Ajuste le niveau de luminosité des rouges, verts et bleus.

Gestion couleur

Cette fonction fournit six groupes de couleurs (RGBCMY) à ajuster. Lorsque vous sélectionnez chaque couleur, vous pouvez ajuster sa plage et sa saturation en fonction de vos préférences.

- **Couleur primaire** : Sélectionne une couleur parmi **R** (Rouge), **G** (Vert), **B** (Bleu), **C** (Cyan), **M** (Magenta), **Y** (Jaune) ou **W** (Blanc).
- **Nuance** : Une augmentation des valeurs donnera des couleurs composées d'une plus grande proportion des deux couleurs adjacentes. Veuillez consulter l'illustration pour connaître l'interrelation des couleurs. Par exemple, si vous sélectionnez Rouge et réglez sa valeur sur 0, seul le rouge pur de l'image projetée sera sélectionné. L'augmentation des valeurs inclura le rouge proche du jaune et le rouge proche du magenta.
- **Saturation** : Ajuste les valeurs selon vos préférences. Chaque réglage apporté se reflétera immédiatement dans l'image. Par exemple, si vous sélectionnez Rouge et réglez sa valeur sur 0, seule la saturation du rouge pur sera affectée.

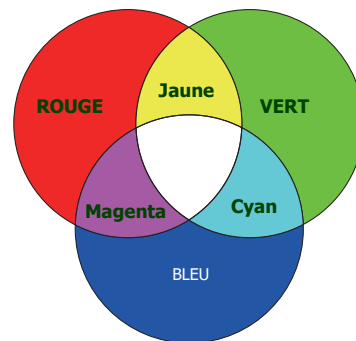

Saturation est la quantité de cette couleur dans une image vidéo. Une valeur inférieure donne des couleurs moins saturées ; une valeur de « 0 » supprime cette couleur complètement de l'image. Si la saturation est trop élevée, cette couleur sera trop vive et irréaliste.

- **Gain** : Ajuste les valeurs selon vos préférences. Le niveau de contraste de la couleur primaire sélectionnée sera affecté. Chaque réglage apporté se reflétera immédiatement dans l'image.

Si vous avez sélectionné **Balance des blancs (W)**, vous pouvez ajuster les niveaux de contraste du Rouge, du Vert et du Bleu en sélectionnant **Gain R**, **Gain V** et **Gain B**.

Gamma Selection

Gamma se rapporte à la relation entre la source d'entrée et la luminosité d'image.





- **1,6/1,8/2,0/2,1/BenQ** : Sélectionnez ces valeurs en fonction de vos préférences.
- **2,2/2,3** : Augmente la luminosité moyenne de l'image. Le meilleur choix pour un environnement éclairé, une salle de réunion ou un salon.
- **2,4/2,6** : Le meilleur choix pour afficher les films dans un environnement sombre.
- **2,8** : Le meilleur choix pour afficher les films composés principalement de scènes sombres.

Mode lumière

Voir [Régler le Mode lumière à la page 46](#).

Réinitialiser image	Retourne tous les ajustements que vous avez fait au menu Image aux valeurs par défaut.
----------------------------	---

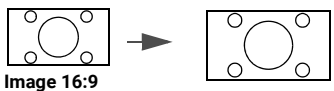
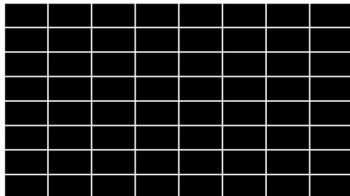

Affichage

Format image	<p>Plusieurs options permettent de définir le format de l'image en fonction de votre source de signal d'entrée.</p> <p>Ce réglage de l'image peut avoir un impact sur la latence dans le mode Game. Nous vous suggérons de régler Format image sur Auto pour profiter d'un jeu à faible latence.</p> <ul style="list-style-type: none"> • Auto : Met une image à l'échelle proportionnellement pour qu'elle soit adaptée à la résolution native dans sa largeur horizontale ou verticale. • 4:3 : Met une image à l'échelle afin qu'elle s'affiche au centre de l'écran en respectant un format 4:3. • 16:9 : Met une image à l'échelle afin qu'elle s'affiche au centre de l'écran en respectant un format 16:9. <div style="display: flex; justify-content: space-around; align-items: center;"> <div style="text-align: center;">  <p>Image 15:9</p> </div> <div style="text-align: center;">  <p>Image 4:3</p> </div> <div style="text-align: center;">  <p>Image 16:9</p> </div> </div>
Trapèze	Corrige la distorsion trapézoïdale. Voir Correction trapézoïdale à la page 20 .
Trapèze vertical auto	Lorsque vous sélectionnez Trapèze vertical auto, l'image du projecteur ajuste automatiquement la distorsion trapézoïdale.
Motif de test	<p>Ajuste la taille et la mise au point de l'image et vérifiez que l'image projetée n'a pas de distorsion.</p> 
3D	<p>Ce projecteur comporte une fonction 3D qui vous permet d'apprécier les films, les vidéos et les événements sportifs en 3D, d'une manière plus réaliste en présentant la profondeur des images. Une paire de lunettes 3D est nécessaire pour afficher les images en 3D.</p> <ul style="list-style-type: none"> • Inverser sync 3D : Lorsque vous constatez l'inversion de la profondeur de l'image, activez cette fonction pour corriger le problème. • Appliquer les réglages 3D : Après que les réglages 3D sont enregistrés, vous pouvez décider si vous souhaitez les appliquer en choisissant un ensemble de réglages 3D que vous avez enregistrés. Une fois appliqués, le projecteur lira automatiquement le contenu 3D entrant s'il correspond aux réglages 3D enregistrés.  <p>Seuls les ensembles de réglages 3D avec les données mémorisées sont disponibles.</p> <ul style="list-style-type: none"> • Enregistrer les réglages 3D : Lorsque vous avez affiché avec succès le contenu 3D après avoir fait les réglages appropriés, vous pouvez activer cette fonction et choisir un ensemble de réglages 3D pour mémoriser les réglages 3D actuels.

Format HDMI	<p>Pour les sources HDMI et Android TV, sélectionne un format de couleur approprié pour optimiser la qualité de l'affichage.</p> <ul style="list-style-type: none"> • Auto : Sélectionne automatiquement un espace de couleur et un niveau de gris appropriés pour le signal HDMI entrant. • RVB limité : Utilise la plage limitée RVB 16-235. • RVB complet : Utilise la plage complète RVB 0-255. • YUV limité : Utilise la plage limitée YUV 16-235. • YUV complet : Utilise la plage complète YUV 0-255. (Source HDMI uniquement)
Réinitialiser affichage	Retourne tous les ajustements que vous avez fait au menu Affichage aux valeurs par défaut.



Réglages

Installation du projecteur	Voir Choix de l'emplacement à la page 16 .
Recherche auto de la source	Permet au projecteur de rechercher automatiquement un signal.
Réglages lumière	<ul style="list-style-type: none"> • Réinit.compt.lum. : Voir Réinitialiser le compteur de la lumière (POUR LE PERSONNEL DE SERVICE UNIQUEMENT) à la page 47. • Durée utilisation lumière : Affiche le nombre d'heures d'utilisation de la lampe.

<p>Réglages fonctionnement</p>	<p>Refroidissement rapide :</p> <p>La sélection de Act active la fonction et raccourcit le temps de refroidissement du projecteur de 90 à environ 15 secondes.</p> <p>Message de rappel</p> <p>Active ou désactive les messages de rappel.</p> <p>Mode Haute altitude</p> <p>Il est recommandé d'utiliser le Mode Haute altitude lorsque votre environnement est entre 1500 m et 3000 m au-dessus du niveau de la mer, et à une température ambiante entre 0°C et 30°C.</p> <p>Si vous sélectionnez le « Mode Haute altitude », le niveau de bruit de fonctionnement peut être plus élevé en raison de la vitesse de ventilation nécessaire pour améliorer le système de refroidissement et les performances du projecteur.</p> <p>Si vous utilisez votre projecteur dans des conditions extrêmes autres que celles mentionnées ci-dessus, il est possible que celui-ci s'éteigne automatiquement afin d'éviter une surchauffe. Dans ce cas, vous pouvez résoudre le problème en sélectionnant le Mode Haute altitude. Cependant, il n'est pas garanti que le projecteur fonctionne correctement dans tous les environnements difficiles ou extrêmes.</p> <p></p> <p>N'utilisez pas le Mode Haute altitude si votre altitude est entre 0 m et 1500 m et la température ambiante est entre 0°C et 35°C. Le projecteur sera trop refroidi si vous activez ce mode dans cette condition.</p>
	<p>Réglages mise sous/hors tension</p> <ul style="list-style-type: none"> • Mise sous tension directe : Permet au projecteur de s'allumer automatiquement lorsqu'il est alimenté par le cordon d'alimentation. • Mise sous tension sur signal : Définit si le projecteur est allumé directement sans appuyer  ALIMENTATION ou <input type="checkbox"/> ON lorsque le projecteur est en mode de veille et détecte un signal HDMI avec alimentation 5 V. • Hors tension auto : Permet au projecteur de s'éteindre automatiquement si aucun signal d'entrée n'est détecté après un certain temps pour éviter une utilisation inutile de la lampe. • Minuteur hors tension : Règle le minuteur d'arrêt auto.
	<p>Redémarrage instantané</p> <p>Permet de redémarrer le projecteur immédiatement dans les 90 secondes après l'avoir éteint.</p>
<p>Réglages sécurité</p>	<p>Voir Utiliser la fonction de mot de passe à la page 27.</p>
<p>Débit en bauds</p>	<p>Sélectionnez un taux en baud qui est identique avec celui de votre ordinateur pour pouvoir connecter le projecteur en utilisant un câble RS-232 approprié et mettre à jour ou télécharger le micrologiciel du projecteur. Cette fonction est destinée aux techniciens de service qualifiés.</p>

Égaliseur HDMI	Définit une valeur appropriée pour maintenir la qualité d'image HDMI et Android TV lors de la transmission de données à longue distance.
Réinitialiser réglages	Retourne tous les ajustements que vous avez fait au menu Réglages aux valeurs par défaut.

Systeme

Langue	Définit la langue des menus à l'écran (OSD).
Réglages du fond	<ul style="list-style-type: none"> • Fond : Définit la couleur de fond pour le projecteur. • Écran de veille : Permet de sélectionner le logo à afficher lors de la phase de démarrage du projecteur.
Réglages des menus	<ul style="list-style-type: none"> • Type menu : Bascule au menu OSD Base. • Durée affichage menu : Définit le temps d'attente avant la désactivation du menu OSD lorsque vous n'actionnez aucune touche.
Réglages audio	<ul style="list-style-type: none"> • Muet : Désactive temporairement le son. • Volume : Règle le niveau sonore. • Bip de mise sous/hors tension : Active ou désactive le bip lorsque le projecteur est en processus de démarrage et d'arrêt.  <p>La seule manière de changer le Bip de mise sous/hors tension est de le régler sur Act ou Dés ici. La désactivation du son ou le réglage du niveau sonore n'aura pas d'effet sur le Bip de mise sous/hors tension.</p>
Réglages d'usine	<p>Rétablit les paramètres par défaut.</p>  <p>Les réglages suivants sont conservés : Trapèze, Trapèze vertical auto, Installation du projecteur, Durée utilisation lumière, Mode Haute altitude, Réglages sécurité, Débit en bauds, Égaliseur HDMI.</p>
Réinitialiser système	Retourne tous les ajustements que vous avez fait au menu Systeme aux valeurs par défaut.

Informations

Informations	<ul style="list-style-type: none">• Résolution native : Indique la résolution native du projecteur.• Résolution détectée : Indique la résolution native du signal d'entrée.• Source : Indique la source actuelle du signal.• Mode Image : Indique le mode sélectionné dans le menu Image.• Mode lumière : Indique le mode sélectionné dans le menu Réglages lumière.• Format 3D : Indique le mode 3D actuel.• Système de couleurs : Indique le format du système d'entrée.• Durée utilisation lumière : Indique le nombre d'heures d'utilisation de la lampe.• Version micrologiciel : Indique la version de micrologiciel de votre projecteur.• Code de service : Indique le numéro de série du projecteur.
---------------------	---

Entretien

Entretien du projecteur

Nettoyage de l'objectif

Nettoyez l'objectif dès que vous remarquez que sa surface est sale ou poussiéreuse. Veuillez vous assurer d'éteindre le projecteur et laissez le refroidir complètement avant de nettoyer l'objectif.

- Utilisez une bombe d'air comprimé pour ôter la poussière.
- Si l'objectif est sale, utilisez du papier pour objectif ou humidifiez un chiffon doux de produit nettoyant pour objectif et frottez légèrement la surface.
- N'utilisez jamais d'éponge abrasive, de nettoyant alcalin ou acide, de poudre à récurer ou de solvants volatils, comme alcool, benzène, diluant ou insecticide. L'utilisation de tels produits ou le contact prolongé avec des matériaux en caoutchouc ou vinyle peut endommager la surface du projecteur et la matière du boîtier.

Nettoyage du boîtier du projecteur

Avant de nettoyer le boîtier, mettez le projecteur hors tension de la manière indiquée à [Arrêt du projecteur à la page 30](#), puis débranchez le cordon d'alimentation.

- Pour ôter la poussière ou la saleté, utilisez un chiffon doux et sans peluches.
- Pour ôter les tâches tenaces, humidifiez un chiffon doux à l'aide d'eau et d'un détergent au pH neutre. Ensuite, frottez le boîtier.



À éviter : cire, alcool, benzène, dissolvant ou tout autre détergent chimique. Ces produits pourraient endommager le boîtier.

Entreposage du projecteur

Si vous devez entreposer votre projecteur pour une longue durée, veuillez suivre les instructions ci-dessous :

- Assurez-vous que la température et l'humidité de l'emplacement d'entreposage sont conformes aux valeurs recommandées pour l'appareil. Veuillez vous reporter à [Caractéristiques à la page 50](#) ou consulter votre revendeur sur la portée.
- Rentrez les pieds de réglage.
- Retirez la pile de la télécommande.
- Placez le projecteur dans son emballage d'origine ou équivalent.

Transport du projecteur

Pour le transport du projecteur, il est recommandé d'utiliser l'emballage d'origine ou un emballage équivalent.

Informations relatives à la lampe

Familiarisation avec les heures de la lampe

Lorsque le projecteur fonctionne, la durée d'utilisation de la lampe (en heures) est calculée automatiquement par le compteur horaire intégré. La méthode de calcul de l'équivalent heures lampe est la suivante :

Durée utilisation lampe = (heures d'utilisation en mode **Normal**) + (heures d'utilisation en mode **Éco**) + (heures d'utilisation en mode **Éco Intelligent**) + (heures d'utilisation en mode **LampSave**)
(Équivalent) heures lampe totales = 3 x (heures d'utilisation en mode **Normal**) + 1,5 x (heures d'utilisation en mode **Éco**) + 1,5 x (heures d'utilisation en mode **Éco Intelligent**) + 1 x (heures d'utilisation en mode **LampSave**)

Pour obtenir les informations d'heures de la lampe :

1. Allez au **Menu Avancé - Réglages > Réglages lumière** et appuyez **OK**. La page **Réglages lumière** s'affiche.
2. Appuyez **▼** pour sélectionner **Durée utilisation lumière** et appuyez **OK**. L'information **Durée utilisation lumière** s'affiche.

Vous pouvez également obtenir les informations d'heures de la lampe sur le menu **Informations**.

Augmenter la durée de vie de la lampe

- Régler le **Mode lumière**

Allez au **Menu Avancé - Image > Réglages couleur avancée > Mode lumière** et sélectionnez une alimentation de la lampe appropriée parmi les modes fournis.

Régler le projecteur en mode **Éco**, **Éco Intelligent** ou **LampSave** étend la durée de vie de la lampe.

Mode lumière	Description
Normal	Fournit la luminosité complète de la lampe.
Éco	Réduit la luminosité pour prolonger la durée de vie de la lampe et réduit le bruit du ventilateur.
Éco Intelligent	Règle l'alimentation de la lampe automatiquement en fonction du niveau de luminosité du contenu tout en optimisant la qualité de l'affichage.
LampSave	Règle l'alimentation de la lampe automatiquement en fonction du niveau de luminosité du contenu tout en offrant une durée de vie prolongée de la lampe.

- Régler **Hors tension auto**

Cette fonction permet au projecteur de s'éteindre automatiquement si aucun signal d'entrée n'est détecté après un certain temps pour éviter une utilisation inutile de la lampe.

Pour définir **Hors tension auto**, allez au **Menu Avancé - Réglages > Réglages fonctionnement > Réglages mise sous/hors tension > Hors tension auto** et appuyez **◀/▶**.



Quand remplacer la lampe

Lorsque le **voyant de la lumière** s'allume ou qu'un message conseillant de remplacer la lampe s'affiche, veuillez consulter votre revendeur ou visitez <http://www.BenQ.com> avant d'installer une nouvelle lampe. L'utilisation d'une lampe usagée pourrait entraîner des dysfonctionnements au niveau du projecteur, voire une explosion.

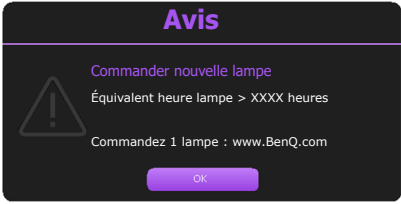
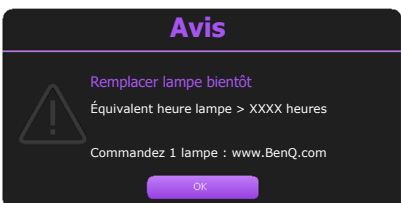

- La luminosité apparente de l'image projetée varie selon l'éclairage ambiant et les réglages de contraste/luminosité du signal sélectionné. Elle est proportionnelle à la distance de projection.
- La luminosité de la lampe décroît avec le temps et varie en fonction des fabricants. Ce phénomène est normal et attendu.
- Lorsque la lampe est trop chaude, le **LIGHT (Voyant de la lumière)** et le **TEMP (Voyant d'avertissement de surchauffe)** s'allument. Éteignez le projecteur et laissez-le refroidir pendant 45 minutes. Si le voyant de la lumière ou de la température reste allumé à la mise sous tension du projecteur, consultez votre revendeur. Voir [Voyants à la page 48](#).

Les messages d'avertissement suivants s'affichent pour vous rappeler de remplacer la lampe.

	<p>Pour un résultat optimal, installez une nouvelle lampe. Appuyez OK pour ignorer le message.</p>
	<p>Il est fortement recommandé de remplacer la lampe lorsqu'elle a atteint cette durée de vie. La lampe est un consommable. La luminosité de la lampe diminue sur la durée. Ce phénomène est tout à fait normal. La lampe peut être remplacée dès que vous remarquez une diminution significative de la luminosité. Appuyez OK pour ignorer le message.</p>
	<p>La lampe DOIT être remplacée pour que le projecteur puisse fonctionner correctement. Appuyez OK pour ignorer le message.</p>



« XXXX » affichés dans le message ci-dessus sont des chiffres qui varient en fonction des différents modèles.



















































Réinitialiser le compteur de la lumière (POUR LE PERSONNEL DE SERVICE UNIQUEMENT)









Après le logo de démarrage, ouvrez le menu à l'écran (OSD). Allez au **Menu Avancé - Réglages > Réglages lumière** et appuyez **OK**. La page **Réglages lumière** s'affiche. Choisissez **Réinit.compt.lum.** et appuyez **OK**. Un message d'avertissement est affiché pour vous demander si vous souhaitez réinitialiser le compteur de la lumière. Choisissez **Réinitialiser** et appuyez **OK**. Le compteur de la lumière sera réinitialisé à « 0 ».



Ne le réinitialisez pas si la lampe n'est pas nouvelle ou si elle n'a pas été remplacée ; cela présente des risques de dommages.

Voyants

Lumière			État et description
POWER ◦	TEMP ◦	LIGHT ◦	
Événements - alimentation			
			Mode veille
			Mise en marche
			Fonctionnement normal
			Refroidissement de mise hors tension normale
			Télécharger
			Échec de démarrage CW
			Données avortées., arrêt anormal de l'interpolateur
Événements de déverminage			
			Déverminage activé
			Déverminage désactivé
Événements de la lumière			
			Vie de la lumière dépassée
			La porte de la lumière n'est pas fermée
			Erreur de lumière en fonctionnement normal
			La lumière n'est pas allumée
Événements thermiques			
			Erreur de ventilateur 1 (la vitesse effective du ventilateur est en dehors de la vitesse désirée)
			Erreur de ventilateur 2 (la vitesse effective du ventilateur est en dehors de la vitesse désirée)
			Erreur de ventilateur 3 (la vitesse effective du ventilateur est en dehors de la vitesse désirée)
			Erreur de température 1 (température au-dessus de la limite)

	 : Dés	 : Orange allumé	 : Vert allumé	 : Rouge allumé
		 : Orange clignotant	 : Vert clignotant	 : Rouge clignotant

Dépannage

? Le projecteur ne s'allume pas.

Origine	Solution
Le cordon d'alimentation n'alimente pas l'appareil en électricité.	Insérez le cordon d'alimentation dans la prise d'alimentation CA située à l'arrière du projecteur et branchez-le sur la prise secteur. Si la prise secteur est dotée d'un interrupteur, assurez-vous que celui-ci est activé.
Nouvelle tentative de mise sous tension du projecteur durant la phase de refroidissement.	Attendez que la phase de refroidissement soit terminée.

? Pas d'image

Origine	Solution
La source vidéo n'est pas allumée ou est mal connectée.	Allumez la source vidéo et vérifiez si le câble de signal est bien connecté.
Le projecteur n'est pas connecté correctement à l'appareil de signal d'entrée.	Vérifiez la connexion.
Le signal d'entrée n'a pas été sélectionné correctement.	Sélectionnez le bon signal d'entrée à l'aide de la touche SOURCE .
Le couvercle de l'objectif est toujours fermé.	Ouvrez le capuchon de l'objectif.

? Image brouillée

Origine	Solution
L'objectif de projection n'est pas correctement réglé.	Réglez la mise au point de l'objectif à l'aide de la molette correspondante.
Le projecteur et l'écran ne sont pas alignés correctement.	Ajustez l'angle de projection, l'orientation, et si nécessaire, la hauteur du projecteur.
Le couvercle de l'objectif est toujours fermé.	Ouvrez le capuchon de l'objectif.

? La télécommande ne fonctionne pas.

Origine	Solution
Les piles sont usées.	Remplacez les deux piles avec de nouvelles piles.
Il y a un obstacle entre la télécommande et l'appareil.	Retirez l'obstacle.
Vous vous tenez trop loin du projecteur.	Tenez-vous à moins de 8 mètres (26 pieds) du projecteur.

? Le mot de passe est incorrect.

Origine	Solution
Vous ne vous souvenez pas du mot de passe.	Voir Procédure de rappel de mot de passe à la page 29 .

Caractéristiques

Caractéristiques du projecteur



Toutes les caractéristiques peuvent être modifiées sans notification préalable.

Caractéristiques optiques

Résolution

1920 (H) x 1080 (V)

Système d'affichage

DMD 1 puce

Objectif

F = 2,56 ~ 2,68, f = 22 ~ 24,1 mm

Lampe

Lampe de 203 W

Caractéristiques électriques

Alimentation

100 à 240 V CA, 3,2 A, 50 à 60 Hz (Automatique)

Consommation

295 W (max) ; < 0,5 W (veille)

Caractéristiques mécaniques

Poids

2,5 kg ± 100g (5,51 ± 0,22 lb)

Prises de sortie

Haut-parleur

10 watts x 1

Sortie de signal audio

Prise audio PC x 1

Commande

USB

1 USB mini-B (pour la mise à jour du micrologiciel)

Contrôle série RS-232

1 à 9 broches

1 récepteurs IR

Prises d'entrée

Entrée signal vidéo

Numérique - HDMI x 1 (externe)

Numérique - HDMI x 1 (interne, pour le dongle StreamX1)

Caractéristiques environnementales

Température de fonctionnement

0°C à 40°C, au niveau de la mer

Humidité relative en fonctionnement

10% à 90% (sans condensation)

Altitude de fonctionnement

0 à 1499 m à 0°C à 35°C

1500 à 3000 m à 0°C à 30°C (avec

Mode Haute altitude activé)

Température de stockage

-20°C à 60°C, au niveau de la mer

Humidité de stockage

10% à 90% RH (sans condensation)

Altitude de stockage

30°C à 0~12200 m au-dessus du niveau de la mer

Transport

Un emballage original ou équivalent est recommandé

Réparation

Veillez visiter le site Web ci-dessous et choisissez votre pays pour trouver votre fenêtre de contact du service. <http://www.benq.com/welcome>

Dimensions

296 mm (L) x 236,8 mm (P) x 120 mm (H)

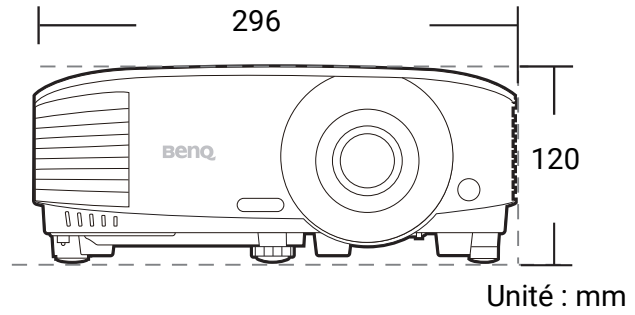
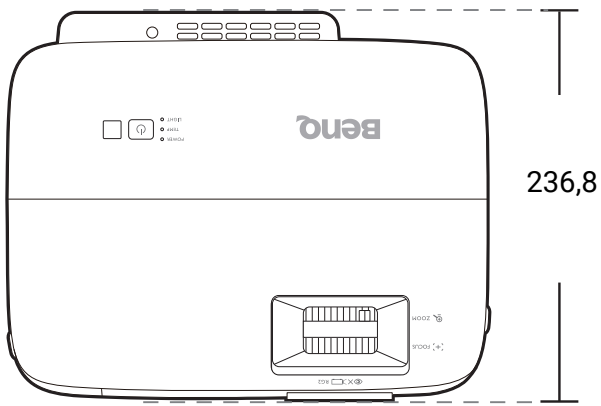

Fréquences de fonctionnement

Fréquences de fonctionnement pour l'entrée HDMI (HDCP)

• Fréquences PC

Résolution	Mode	Fréquence verticale (Hz)	Fréquence horizontale (kHz)	Fréquence des pixels (MHz)	Format 3D pris en charge		
					Trame séquentielle	Haut-bas	Côte à côte
640 x 480	VGA_60	59,940	31,469	25,175	V	V	V
	VGA_72	72,809	37,861	31,500			
	VGA_75	75,000	37,500	31,500			
	VGA_85	85,008	43,269	36,000			
720 x 400	720 x 400_70	70,087	31,469	28,3221			
800 x 600	SVGA_60	60,317	37,879	40,000	V	V	V
	SVGA_72	72,188	48,077	50,000			
	SVGA_75	75,000	46,875	49,500			
	SVGA_85	85,061	53,674	56,250			
	SVGA_120 (Reduce Blanking)	119,854	77,425	83,000	V		
1024 x 768	XGA_60	60,004	48,363	65,000	V	V	V
	XGA_70	70,069	56,476	75,000			
	XGA_75	75,029	60,023	78,750			
	XGA_85	84,997	68,667	94,500			
	XGA_120 (Reduce Blanking)	119,989	97,551	115,5	V		
1152 x 864	1152 x 864_75	75	67,5	108			
1024 x 576 à 60 Hz	BenQ Notebook Timing	60,00	35,820	46,996			
1024 x 600 à 65 Hz	BenQ Notebook Timing	64,995	41,467	51,419			
1280 x 720	1280 x 720_60	60	45,000	74,250	V	V	V
1280 x 768	1280 x 768_60	59,870	47,776	79,5	V	V	V
1280 x 800	WXGA_60	59,810	49,702	83,500	V	V	V
	WXGA_75	74,934	62,795	106,500			
	WXGA_85	84,880	71,554	122,500			
	WXGA_120 (Reduce Blanking)	119,909	101,563	146,25	V		
1280 x 1024	SXGA_60	60,020	63,981	108,000		V	V
	SXGA_75	75,025	79,976	135,000			
	SXGA_85	85,024	91,146	157,500			
1280 x 960	1280 x 960_60	60,000	60,000	108		V	V
	1280 x 960_85	85,002	85,938	148,500			
1360 x 768	1360 x 768_60	60,015	47,712	85,500		V	V
1440 x 900	WXGA+_60	59,887	55,935	106,500		V	V
1400 x 1050	SXGA+_60	59,978	65,317	121,750		V	V
1600 x 1200	UXGA	60,000	75,000	162,000		V	V
1680 x 1050	1680 x 1050_60	59,954	65,290	146,250		V	V
640 x 480 à 67 Hz	MAC13	66,667	35,000	30,240			
832 x 624 à 75 Hz	MAC16	74,546	49,722	57,280			
1024 x 768 à 75 Hz	MAC19	75,020	60,241	80,000			
1152 x 870 à 75 Hz	MAC21	75,06	68,68	100,00			
1920 x 1080 à 60 Hz	1920 x 1080_60	60	67,5	148,5	V	V	V
1920 x 1200 à 60 Hz	1920 x 1200_60 (Reduce Blanking)	59,95	74,038	154	V	V	V



Les paramétrages présentés ci-dessus peuvent ne pas être pris en charge du fait de limites du fichier EDID et de la carte graphique VGA. Il est possible que certaines fréquences ne puissent pas être choisies.

• Fréquences vidéo

Fréquence	Résolution	Fréquence verticale (Hz)	Fréquence horizontale (kHz)	Fréquence des pixels (MHz)	Format 3D pris en charge			
					Trame séquentielle	Combi trame	Haut-bas	Côte à côte
480i	720 (1440) x 480	59,94	15,73	27	V			
480p	720 x 480	59,94	31,47	27	V			
576i	720 (1440) x 576	50	15,63	27				
576p	720 x 576	50	31,25	27				
720/50p	1280 x 720	50	37,5	74,25		V	V	V
720/60p	1280 x 720	60	45,00	74,25	V	V	V	V
1080/50i	1920 x 1080	50	28,13	74,25				V
1080/60i	1920 x 1080	60	33,75	74,25				V
1080/24P	1920 x 1080	24	27	74,25		V	V	V
1080/25P	1920 x 1080	25	28,13	74,25				
1080/30P	1920 x 1080	30	33,75	74,25				
1080/50P	1920 x 1080	50	56,25	148,5			V	V
1080/60P	1920 x 1080	60	67,5	148,5			V	V

Commande RS232

Affectation de broches RS232

N°	Série
1	NC
2	RX
3	TX
4	NC
5	GND

N°	Série
6	NC
7	RTSZ
8	CTSZ
9	NC

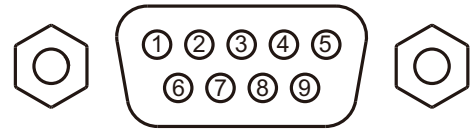

Fonction	Type	Fonctionnement	ASCII
Alimentation	Écriture	Sous tension	<CR>*pow=on#<CR>
	Écriture	Hors tension	<CR>*pow=off#<CR>
	Lecture	État d'alimentation	<CR>*pow=?#<CR>
Sélection de la source	Écriture	HDMI (MHL)	<CR>*sour=hdmih#<CR>
	Écriture	Système intelligent	<CR>*sour=smartsystem#<CR>
	Lecture	Source actuelle	<CR>*sour=?#<CR>
Contrôle audio	Écriture	Muet activé	<CR>*mute=on#<CR>
	Écriture	Muet désactivé	<CR>*mute=off#<CR>
	Lecture	État muet	<CR>*mute=?#<CR>
	Écriture	Volume +	<CR>*vol=+#<CR>
	Écriture	Volume -	<CR>*vol=-#<CR>
	Écriture	Niveau de volume pour client	<CR>*vol=value#<CR>
	Lecture	État du volume	<CR>*vol=?#<CR>
Mode Image	Écriture	Bright	<CR>*appmod=bright#<CR>
	Écriture	Salon	<CR>*appmod=livingroom#<CR>
	Écriture	Jeux	<CR>*appmod=game#<CR>
	Écriture	Cinéma (Rec.709)	<CR>*appmod=cine#<CR>
	Écriture	Util. 1	<CR>*appmod=user1#<CR>
	Écriture	Util. 2	<CR>*appmod=user2#<CR>
	Écriture	3D	<CR>*appmod=threed#<CR>
	Écriture	Sport	<CR>*appmod=sport#<CR>
	Lecture	Mode Image	<CR>*appmod=?#<CR>

Paramètre image	Écriture	Contraste +	<CR>*con=+#<CR>
	Écriture	Contraste -	<CR>*con=-#<CR>
	Écriture	Définir la valeur du contraste	<CR>*con=value#<CR>
	Lecture	Valeur du contraste	<CR>*con=?#<CR>
	Écriture	Luminosité +	<CR>*bri=+#<CR>
	Écriture	Luminosité -	<CR>*bri=-#<CR>
	Écriture	Définir la valeur de la luminosité	<CR>*bri=value#<CR>
	Lecture	Valeur de la luminosité	<CR>*bri=?#<CR>
	Écriture	Netteté +	<CR>*sharp=+#<CR>
	Écriture	Netteté -	<CR>*sharp=-#<CR>
	Écriture	Définir la valeur de la netteté	<CR>*sharp=value#<CR>
	Lecture	Valeur de la netteté	<CR>*sharp=?#<CR>
	Écriture	Température des couleurs-Chaud	<CR>*ct=warm#<CR>
	Écriture	Température des couleurs-Normal	<CR>*ct=normal#<CR>
	Écriture	Température des couleurs-Froid	<CR>*ct=cool#<CR>
	Écriture	Température des couleurs-lampe d'origine	<CR>*ct=native#<CR>
	Lecture	État de la température des couleurs	<CR>*ct=?#<CR>
	Écriture	Rapport 4:3	<CR>*asp=4:3#<CR>
	Écriture	Rapport 16:9	<CR>*asp=16:9#<CR>
	Écriture	Rapport auto	<CR>*asp=AUTO#<CR>
	Lecture	État du rapport	<CR>*asp=?#<CR>
	Écriture	Trapèze vertical +	<CR>*vkeystone=+#<CR>
	Écriture	Trapèze vertical -	<CR>*vkeystone=-#<CR>
	Lecture	Valeur du trapèze vertical	<CR>*vkeystone=?#<CR>
Écriture	Brilliant Color activé	<CR>*BC=on#<CR>	
Écriture	Brilliant Color désactivé	<CR>*BC=off#<CR>	
Lecture	État de Brilliant Color	<CR>*BC=?#<CR>	
Paramètres de fonctionnement	Écriture	Position du projecteur-Sol avant	<CR>*pp=FT#<CR>
	Écriture	Position du projecteur-Sol arrière	<CR>*pp=RE#<CR>
	Écriture	Position du projecteur-Plafond arr.	<CR>*pp=RC#<CR>
	Écriture	Position du projecteur-Plafond avant	<CR>*pp=FC#<CR>
	Lecture	État de la position du projecteur	<CR>*pp=?#<CR>
	Écriture	Refroidissement rapide activé	<CR>*qcool=on#<CR>
	Écriture	Refroidissement rapide désactivé	<CR>*qcool=off#<CR>
	Lecture	État de Refroidissement rapide	<CR>*qcool=?#<CR>
	Écriture	Recherche auto rapide allumée	<CR>*QAS=on#<CR>
	Écriture	Recherche auto rapide éteinte	<CR>*QAS=off#<CR>
	Lecture	État de recherche auto rapide	<CR>*QAS=?#<CR>
	Écriture	Mise sous tension directe-activée	<CR>*directpower=on#<CR>
	Écriture	Mise sous tension directe-désactivée	<CR>*directpower=off#<CR>
	Lecture	Mise sous tension directe-état	<CR>*directpower=?#<CR>
	Écriture	Démarrage sur signal-activé	<CR>*autopower=on#<CR>
	Écriture	Démarrage sur signal-désactivé	<CR>*autopower=off#<CR>
	Lecture	Démarrage sur signal-état	<CR>*autopower=?#<CR>

Débit en bauds	Écriture	9600	<CR>*baud=9600#<CR>
	Écriture	14400	<CR>*baud=14400#<CR>
	Écriture	19200	<CR>*baud=19200#<CR>
	Écriture	38400	<CR>*baud=38400#<CR>
	Écriture	57600	<CR>*baud=57600#<CR>
	Écriture	115200	<CR>*baud=115200#<CR>
	Lecture	Débit en bauds actuel	<CR>*baud=?#<CR>
Contrôle de la lampe	Lecture	Lampe	<CR>*ltim=?#<CR>
	Écriture	Mode normal	<CR>*lampm=lnor#<CR>
	Écriture	Mode éco	<CR>*lampm=eco#<CR>
	Écriture	Mode SmartEco	<CR>*lampm=seco#<CR>
	Écriture	Mode SmartEco 2	<CR>*lampm=seco2#<CR>
	Lecture	État du mode lampe	<CR>*lampm=?#<CR>
Divers	Lecture	Nom de modèle	<CR>*modelname=?#<CR>
	Lecture	Version logicielle système	<CR>*sysfwversion=?#<CR>
	Écriture	Vide activé	<CR>*blank=on#<CR>
	Écriture	Vide désactivé	<CR>*blank=off#<CR>
	Lecture	État de vide	<CR>*blank=?#<CR>
	Écriture	Menu activé	<CR>*menu=on#<CR>
	Écriture	Menu désactivé	<CR>*menu=off#<CR>
	Lecture	Statut du menu	<CR>*menu=?#<CR>
	Écriture	Haut	<CR>*up#<CR>
	Écriture	Bas	<CR>*down#<CR>
	Écriture	Droite	<CR>*right#<CR>
	Écriture	Gauche	<CR>*left#<CR>
	Écriture	Entrée	<CR>*enter#<CR>
	Écriture	Préc.	<CR>*back#<CR>
	Écriture	Menu source activé	<CR>*sourmenu=on#<CR>
	Écriture	Menu source désactivé	<CR>*sourmenu=off#<CR>
	Lecture	État du menu source	<CR>*sourmenu=?#<CR>
	Écriture	Sync 3D désactivée	<CR>*3d=off#<CR>
	Écriture	Auto 3D	<CR>*3d=auto#<CR>
	Écriture	Sync 3D Haut-bas	<CR>*3d=tb#<CR>
	Écriture	Sync 3D Trame séquentielle	<CR>*3d=fs#<CR>
	Écriture	3D Combinaison de trame	<CR>*3d=fp#<CR>
	Écriture	3D Côte à côte	<CR>*3d=sbs#<CR>
	Écriture	Inversion 3D désactivé	<CR>*3d=da#<CR>
	Écriture	Inversion 3D	<CR>*3d=iv#<CR>
	Lecture	État sync 3D	<CR>*3d=?#<CR>
	Écriture	Démarrage instantané-activé	<CR>*ins=on#<CR>
	Écriture	Démarrage instantané-désactivé	<CR>*ins=off#<CR>
	Lecture	État du démarrage instantané	<CR>*ins=?#<CR>
	Écriture	Mode Haute altitude activé	<CR>*Highaltitude=on#<CR>
	Écriture	Mode Haute altitude désactivé	<CR>*Highaltitude=off#<CR>
	Lecture	État Mode Haute altitude	<CR>*Highaltitude=?#<CR>

Étalonnage des couleurs (seulement pour le service)	Écriture	Gain rouge +	<CR>*RGain=+#<CR>
	Écriture	Gain rouge -	<CR>*RGain=-#<CR>
	Écriture	Définir la valeur de gain rouge	<CR>*RGain=value#<CR>
	Lecture	Obtenir la valeur de gain rouge	<CR>*RGain=?#<CR>
	Écriture	Gain vert +	<CR>*GGain=+#<CR>
	Écriture	Gain vert -	<CR>*GGain=-#<CR>
	Écriture	Définir la valeur de gain vert	<CR>*GGain=value#<CR>
	Lecture	Obtenir la valeur de gain vert	<CR>*GGain=?#<CR>
	Écriture	Gain bleu +	<CR>*BGain=+#<CR>
	Écriture	Gain bleu -	<CR>*BGain=-#<CR>
	Écriture	Définir la valeur de gain bleu	<CR>*BGain=value#<CR>
	Lecture	Obtenir la valeur de gain bleu	<CR>*BGain=?#<CR>
	Écriture	Décalage rouge +	<CR>*ROffset=+#<CR>
	Écriture	Décalage rouge -	<CR>*ROffset=-#<CR>
	Écriture	Définir la valeur de décalage rouge	<CR>*ROffset=value#<CR>
	Lecture	Obtenir la valeur de décalage rouge	<CR>*ROffset=?#<CR>
	Écriture	Décalage vert +	<CR>*GOffset=+#<CR>
	Écriture	Décalage vert -	<CR>*GOffset=-#<CR>
	Écriture	Définir la valeur de décalage vert	<CR>*GOffset=value#<CR>
	Lecture	Obtenir la valeur de décalage vert	<CR>*GOffset=?#<CR>
	Écriture	Décalage bleu +	<CR>*BOffset=+#<CR>
	Écriture	Décalage bleu -	<CR>*BOffset=-#<CR>
	Écriture	Définir la valeur de décalage bleu	<CR>*BOffset=value#<CR>
	Lecture	Obtenir la valeur de décalage bleu	<CR>*BOffset=?#<CR>
	Écriture	Couleur primaire	<CR>*primcr=value#<CR>
	Lecture	État de la couleur primaire	<CR>*primcr=?#<CR>
	Écriture	Nuance +	<CR>*hue=+#<CR>
	Écriture	Nuance -	<CR>*hue=-#<CR>
	Écriture	Définir la valeur de la nuance	<CR>*hue=value#<CR>
	Lecture	Obtenir la valeur de la nuance	<CR>*hue=?#<CR>
	Écriture	Saturation +	<CR>*saturation =+#<CR>
	Écriture	Saturation -	<CR>*saturation =-#<CR>
	Écriture	Définir la valeur de la saturation	<CR>*saturation =value#<CR>
	Lecture	Obtenir la valeur de la saturation	<CR>*saturation =?#<CR>
Écriture	Gain +	<CR>*gain=+#<CR>	
Écriture	Gain -	<CR>*gain=-#<CR>	
Écriture	Définir la valeur de gain	<CR>*gain=value#<CR>	
Lecture	Obtenir la valeur de gain	<CR>*gain=?#<CR>	
Service (Seulement pour le service)	Écriture	Mode service activé pour le rapport d'erreur	<CR>*error=enable#<CR>
	Lecture	Rapport de code d'erreur	<CR>*error=report#<CR>
	Lecture	Vitesse ventilateur 1	<CR>*fan1=?#<CR>
	Lecture	Vitesse ventilateur 2	<CR>*fan2=?#<CR>
	Lecture	Vitesse ventilateur 3	<CR>*fan3=?#<CR>
	Lecture	Température 1	<CR>*tmp1=?#<CR>
	Lecture	Voyant diode	<CR>*led=?#<CR>