



User manual
Heat-Pump-Dryer

HD90-A2979

HD100-A2979

HD80-A3979

HD90-A3979

HD90-A3979S

HD90-A3S979

GB
•

Haier

Thank you for purchasing a Haier Product.

Please read these instructions carefully before using this appliance. The instructions contain important information which will help you get the best out of the appliance and ensure safe and proper installation, use and maintenance.

Keep this manual in a convenient place so you can always refer to it for the safe and proper use of the appliance.

If you sell the appliance, give it away, or leave it behind when you move house, make sure you also pass this manual so that the new owner can become familiar with the appliance and safety warnings.

Legend



Warning! – Important safety information



General information and tips



Environmental information

Disposal



Help protect the environment and human health. Put the packaging in applicable containers to recycle it. Help to recycle waste of electrical and electronic appliances. Do not dispose appliances marked with this symbol with the household waste. Return the product to your local recycling facility or contact your municipal office.



WARNING!

Risk of injury or suffocation!

Disconnect the appliance from the mains supply. Cut off the mains cable and dispose of it. Remove the door catch to prevent children and pets to get closed in the appliance.



WARNING!

The appliance must not be supplied through an external switching device, such as a timer, or connected to a circuit that is regularly switched on and off by a utility.

Safety information	4
Intended use.....	7
Product description.....	8
Control panel.....	9
Programmes.....	12
Consumption	13
Suggestions and tips.....	14
Daily use.....	16
Care and cleaning.....	20
Troubleshooting	22
Installation.....	24
Technical data	26
Customer Service	30



WARNING!

Before first use

- ▶ Make sure there is no transport damage.
- ▶ Remove all packaging and keep out of children's reach.
- ▶ Handle the appliance always with at least two persons because it is heavy.

Daily use

- ▶ This appliance can be used by children aged from 8 years and above and persons with reduced physical, sensory or mental capabilities or lack of experience and knowledge if they have been given supervision or instruction concerning use of the appliance in a safe way and understand the hazards involved.
- ▶ Keep away children under 3 years of age from the appliance unless they are constantly supervised.
- ▶ Children shall not play with the appliance.
- ▶ Do make sure the room is dry and well ventilated. The ambient temperature should be between 5 °C and 35 °C.
- ▶ Do not cover any ventilation openings in the base by a carpet or similar object.
- ▶ Keep the area around the tumble dryer free of dust and lint.
- ▶ Do make sure that there is only laundry inside the appliance and no pets or children before you use it.
- ▶ Only touch the mains plug with dry hands and do not touch or use the appliance if you are barefoot or have wet or damp hands or feet.
- ▶ Only dry textiles washed in water.
- ▶ Do make sure not to load more than nominal load.
- ▶ Remove all items such as lighters and matches from pockets.
- ▶ Use fabric softeners or similar products as specified by the manufacturer's packaging.
- ▶ Do not use or store any flammable sprays or flammable gas in close vicinity to the appliance.
- ▶ Do not place heavy objects or sources of heat or damp on top of the appliance.
- ▶ Hold the plug, not the cable, when unplugging the appliance.
- ▶ Do not touch the rear wall and the drum during operation; they are hot.

**WARNING!****Daily use**

- ▶ Do not dry following items in the appliance:
 - ▶ Items which are unwashed.
 - ▶ Items which have been contaminated with inflammable substances such as cooking oil, acetone, alcohol, benzene, petrol, kerosene, spot removers, turpentine, waxes, wax removers or other chemicals. The fumes can cause a fire or explosion. These items must always be washed first by hand in hot water with an extra amount of detergent and then be dried in the open air before drying in the appliance.
 - ▶ Items which contain padding or fillings (e.g. pillows, jackets), as the filling can get out with the risk of igniting in the dryer.
 - ▶ Items which contain a large proportion of rubber, foam rubber (latex foam) or rubber like materials such as shower caps, waterproof textiles, rubberised articles and items of clothing and pillows with foam rubber filling.
- ▶ Do not drink the condensed water.
- ▶ Do not use the appliance without the lint filter or condenser filter in place or with damaged filter.
- ▶ Notice that the last part of the drying cycle occurs without heat (cool down cycle) to ensure remaining the garments at a temperature which does not damage them.
- ▶ Do not leave the appliance unattended during run time for some time. If a long absence is intended, the drying cycle have to be interrupted by switching off the unit and unplugging the mains.
- ▶ Do not switch off the appliance except drying cycle is finished, unless all items are quickly removed and spread out that the heat can be released.
- ▶ Switch off the appliance after each drying programme to save electricity and for safety.

Maintenance / cleaning

- ▶ Make sure children are supervised if they carry out cleaning and maintenance.
- ▶ Disconnect the appliance from the electrical supply before undertaking any routine maintenance.



WARNING!

Maintenance / cleaning

- ▶ Clean the lint filter and the condenser filter after each programme (see CARE AND CLEANING).
- ▶ Do not use water spray or steam to clean the appliance.
- ▶ Do not use industrial chemicals to clean the appliance.
- ▶ Replace a damaged supply cord only by the manufacturer, its service agent or similarly qualified persons in order to avoid a hazard.
- ▶ Do not try to repair the appliance by yourself. In case of repair please contact our customer service.

Installation

- ▶ Ensure a location which allows opening the door fully. Do not install the tumble dryer behind a lockable door, a sliding door or a door with hinges on the opposite side of the tumble dryer door as this limits the full opening of the tumble dryer door.
- ▶ Install the appliance in a well-ventilated, dry place.
- ▶ Never install the appliance outdoors in a damp place, or in an area which may be prone to water leaks such as under or near a sink unit. In the event of a water leak cut power supply and allow the machine to dry naturally.
- ▶ Install or use the appliance only where the temperature is above 5 °C.
- ▶ Do not place the appliance directly on a carpet, or close to a wall or furniture.
- ▶ Do not expose the appliance to any frost, heat or direct sunlight or in the near of heat sources (e.g. stoves, heaters).
- ▶ Make sure that the electrical information on the rating plate agrees with the power supply. If it does not, contact an electrician.
- ▶ Do not use multi-plug adapters and extension cables.
- ▶ Make sure not to damage the electric cable and the plug. If damaged have it replaced by an electrician.
- ▶ Use a separate earthed socket for the power supply which is easy accessible after installation. The appliance must be earthed.
- ▶ Only for UK: The appliance's power cable is fitted with 3-cord (grounding) plug that fits a standard 3-cord (grounded) socket. Never cut off or dismount the third pin (grounding). After the appliance is installed, the plug should be accessible.

Intended use

This appliance is intended for drying items which have been washed in a water solution and are marked on the manufacturer's care label as being suitable for tumble drying.

It is designed exclusively for domestic use inside the house. It is not intended for commercial or industrial use. Changes or modifications to the device are not allowed. Unintended use may cause hazards and loss of all warranty and liability claims.

Standards and directives

This product meets the requirements of all applicable EC directives with the corresponding harmonised standards, which provide for CE marking.



Notice

The appliance contains the fluorinated greenhouse gas HFC-134a (GWP:1430). This gas is hermetically sealed.



Environmentally responsible use

- ▶ **Thorough drainage:** Spin the laundry with the maximum spin speed.
- ▶ **Maximum load:** Use the maximum filling amount according to the programme table, but do not overload the dryer. To take advantage of the maximum load, the laundry which should be dried „READY to STORE“, can be first dried easily with „READY to IRON“. At the programme end remove the laundry which should be ironed and dry the remaining laundry then to end.
- ▶ **Loosen up the laundry:** Shake out the laundry before putting them into the dryer.
- ▶ **Avoid excess drying:** An excessive drying should be avoided. Select the right programme and the appropriate dry level.
- ▶ **Softener unnecessary:** Do not use softener when washing, because the laundry will become fluffy and soft in the dryer.
- ▶ **Cleaning of the lint filters:** Clean the lint filters after each cycle.
- ▶ **Ventilation:** Make sure the appliance is properly ventilated (see INSTALLATION).
- ▶ **Condensed water reuse:** The collected condensed water can be used for the steam iron. Before it should be poured through a fine sieve or coffee filter paper. Smallest parts will be retained by the filter.

i Note:

Due to technical changes and different models, the illustrations in the following chapters may differ from your model.

3.1 Picture of appliance

Front (Fig. 3-1):



Rear side (Fig. 3-2):

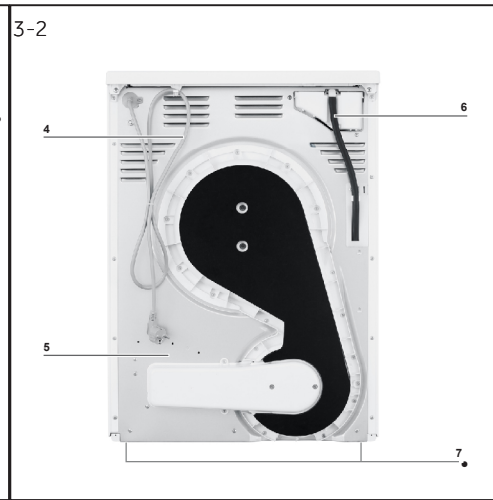

- 1 Water tank
- 2 Tumble dryer door
- 3 Control panel

- 4 Power supply cord
- 5 Back plate
- 6 Drainage outlet
- 7 Adjustable feet

3.2 Accessories

Check the accessories and literature in accordance with this list (Fig.:3-3):

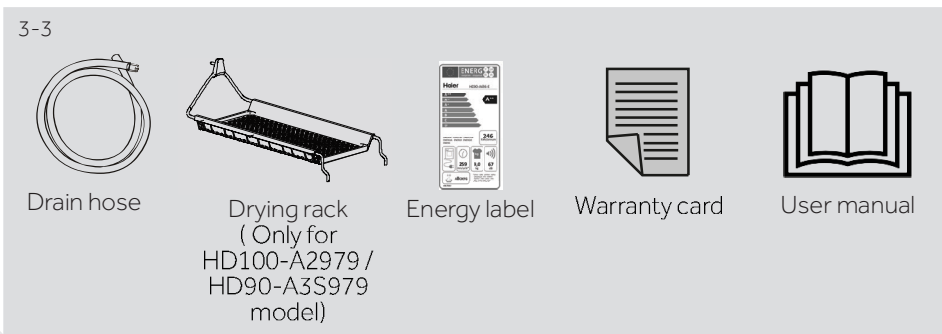

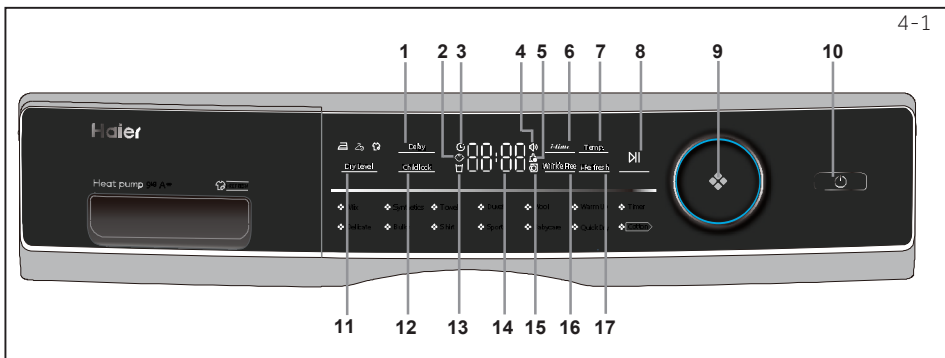

- | | | |
|--------------------------|----------------------|--------------------------|
| 1 Delay button | 7 Temp. button | 13 Empty tank indicator |
| 2 Child-lock indicator | 8 Start/Pause button | 14 Display |
| 3 Delay indicator | 9 Program knob | 15 Door unlock indicator |
| 4 Signal indicator | 10 Power button | 16 Wrinkle Free button |
| 5 Clean filter indicator | 11 Dry level button | 17 i-Refresh |
| 6 Time button | 12 Childlock button | |

4.1 Delay button

Delay function for delay start, press the button to set time (in 1 intervals up to 12 hours). The appliance should be finished in, afterwards press to start (Fig. 4-2) the delayed operation.



Notice

This function should be set after you have finished all the options, otherwise when you turn the knob or press the button, the function will be deleted automatically.

4.2 Child lock indicator

To activate the Child-lock function after a cycle has been started, press the Childlock button (Fig. 4-3) for 3 sec. until the indicator icon lights up. To deactivate press the button for 3 sec. again.



Notice

When the cycle ends or the power supply is interrupted, the function will not be cancelled automatically.

4.3 Delay indicator

When choose the delay program (Fig. 4-4), It will lights up.



4.4 Signal indicator

You can choose signal as you need. To active the signal function after switching on the dryer, press i-Refresh and Temp. (Fig. 4-5) for about 3 seconds until the beep sounds. To de-activate press both buttons for 3 seconds again until the beep sounds.

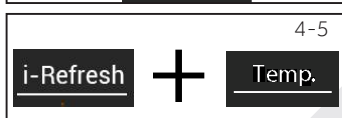



4.5 Clean filter indicator

Filters must be cleaned regularly. See Lint Filter Cleaning or Condenser Filter Cleaning section of the manual.

Notice

After each cycle, indicator will flash to remind cleaning the filters.



4.6 Time button

When select the Timer or Delay program, then the light of *i-time* is on. Press this button to add or subtract the time.



4.7 Temp. button

Press the button (Fig. 4-8) to set the drying temperature for some programs. The display is shown below:

- { - } High temperature.
- { - } Middle temperature.
- { - } Low temperature.
- { 0 0 } Cool air.



4.8 Start/Pause button

Press Start/Pause (Fig. 4-9) to Start a drying cycle. Press button again to pause the drying cycle – indicator light is flashing. Press button again to continue.

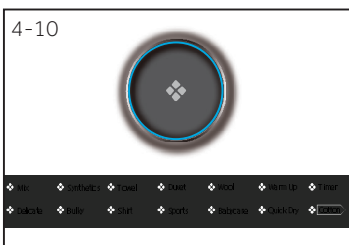

4.9 Program knob

Select one of the 14 programs using the knob (Fig. 4-10). The indicator of the respective program lights up. See Program Modes section of the manual for further information.



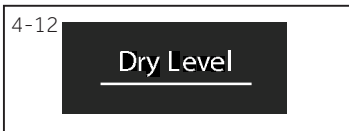

4.10 Power button

Press Power button (Fig. 4-11) to switch on/off the tumble dryer.



4.11 Dry Level button

Press the button (Fig. 4-12) to set the final moisture content of the laundry at the end of cycle.

-  Extra dry
-  Ready to store
-  Ready to iron

4.12 Childlock button

To activate the Child-lock function after a cycle has been started, press the button (Fig. 4-13) for 3 sec. until the indicator icon lights up. To deactivate press the button for 3 sec. again.



4.13 Empty tank indicator

Water tank must be emptied (Fig. 4-14).

Important: Empty the water tank after each drying cycle. See Empty the water tank section of the manual.



4.14 Display

The display shows the remaining time, the delay time and other related information.



Notice

The remaining time is a default value, this time will be re-calculated depending on additional program settings and the moisture content of the laundry.

4.15 Door unlock indicator

If the door open, this indicator (Fig. 4-16) will light up.

(not applicable to HD100-A2979)



4.16 Wrinkle Free button

After selecting the program with this function, the icon lights up, anti-wrinkle default open, when we touch this button (Fig. 4-17) display will show OFF, anti-wrinkle closed, and touch again display will show ON, anti-wrinkle open.



Notice

The default time is 1 hour.

4.17 i-Refresh

For I-Refresh program option the time and temperature can be selected. The default time is 30 minutes. The longest is 50 minutes. (not applicable to HD90-3S979).





The model HD90-3S979 includes Ultrasonic technology. Selecting the ultrasonic program option, it is recommended to clean only one clothes at a time. There can be 7 programs selected in dependence of the load. Only the program time can be adjusted. The ultrasonic devise uses a small amount of the water to produce a mist.

Programme	Drying degree	Laundry	Max. Load kg		
			8	9	10
Mix	Extra dry	Heavy fabrics, need further drying	5	6	7
Synthetics	Extra dry	Heavy synthetic	4	4,5	5
Towel	Extra dry	Towels	5	6	7
Duvet	/	Feather clothing	1	1	1,5
Wool	/	Woolfell textiles	3	3	4
Warm up	Extra dry	Cashmere clothing	3	4	4,5
Timer	/	Heavy fabrics, need further drying	-	-	-
Delicate	Extra dry	Underwear	2	2	3
Bulky	Extra dry	Heavy cotton	2	2	3
Shirt	Extra dry	Shirts	4	4,5	5
Sports	Extra dry	Sportswear	4	4,5	5
Babycare	Extra dry	Baby clothing	4	4	5
Quick Dry	/	Sheets	4	4	5
 Cotton	Extra dry	Cotton, coats	8	9	10

EN 61121 test program setting, we recommend that you drain the condensed water externally through the drain hose when drying a full load using the  program. This will avoid having to empty the water tank during the programme.

Heat pump technology

The condensation dryer with heat exchanger is outstanding in terms of efficient energy consumption. These are guide values determined under standard conditions. The values may differ from those given, depending on overvoltage and undervoltage, the type of fabric, composition of the laundry to be dried, the residual moisture in the fabric and the size of the load.

Programme Cotton / Linen	Spin speed in rpm	Residual moisture in %	Time in h:min	Energy consumption in kWh
Extra Dry 	1000	approx. 60	4:40	2.34
Ready to Store 	1000	approx. 60	4:29	1.98
Ready to Iron 	1000	approx. 60	3:18	1.62



Environmentally responsible use

- ▶ Spin the laundry as dry as possible before putting it into the tumble dryer.
- ▶ Avoid overloading the tumble dryer.
- ▶ Shake the laundry loose before putting it into the tumble dryer.
- ▶ Choose a proper drying program. Make sure the laundry is not dried longer than needed.
- ▶ Make sure to use the tumble dryer with cleaned filters.

7.1 Starched laundry

Starched laundry leaves a film of starch in the drum and is not suitable for the dryer.

7.2 Softener

Do not use softener when washing, because the laundry will become soft and fluffy in the dryer.

7.3 Soft care cloths

The use of "soft care cloths" can lead to a coating at the lint filters. This can cause a blockage of the filters. In such cases, we recommend either to abstain from adding soft care cloths or to choose a different brand. In any case note the manufacturer's instructions.

7.4 Small amounts of filling

In a quantity of less than 1.0 kg, the "Timer"-programme should be selected because the automatic scanning of the dry level can be captured only still inaccurate.

7.5 Open door

The door should be left ajar during the non-use, so that the door seal indefinitely remains in effect.

7.6 Drum interior light

When the appliance is switched on, always the drum interior light lights when door is open.

7.7 Service flap

Make sure that the service flap is always closed during operation.

7.8 Anti crease protection

If at the end of the programme the laundry is not removed, the drum moves from time to time to prevent creasing. The anti crease protection phase is approx. 60 minutes.

7.9 Laundry which should be ironed

should be dried with level READY to IRON  This facilitates ironing by hand or using the machine.

7.10 Remaining time

The programme duration is influenced by the following factors: the type of fabric, the filling quantity, absorptive capacity, the desired dry level, as well as the spin speed of the washing machine. These factors are registered by the electronics during the programme and the remaining time will be corrected accordingly.

7.11 AUTO load detection system

When the programme starts, after a few minutes the display will show **AUTO**. This means the automatic load detection is in progress. Sensors are detecting and estimating the selected programme time to finish. Depending on the programme selected, load quantity, humidity and ambient temperature, the AUTO load detection phase can last a few minutes for small load, or up to hour for the maximum load or large items, before displaying the approximate programme time remaining to finish the programme.

7.12 Extra large pieces

... tend to wind up. If therefore the desired dry level could not be reached, loosen up the laundry and dry again with the time programme (TIMER).

7.13 Especially delicate fabrics

Textiles which can easily shrink or lose their shape, as well as e.g. silk stockings, lingerie etc. should not be put in the dryer. Put delicate garments inside a laundry bag and avoid over drying them.

7.14 Jersey and knitwear

should be dried at READY to IRON  to avoid shrinkage. A subsequent stretch or pull into form should be performed.

7.15 Fluff

The amount of lint in the lint filters is not attributable to the wash stress in the dryer; rather, it is extracted fibres from the wearing and washing. During drying on the line, the fluff will be carried away by the wind. By using a tumble dryer the fluff will be collected in the filters.

7.16 Acoustic signal

An acoustic signal sounds:

- ▶ when the water tank is full
- ▶ in case of failures

•

Additionally the acoustic signal can also be selected for following cases:

- ▶ at the end of programme
- ▶ when pressing a button
- ▶ when turning the programme selector

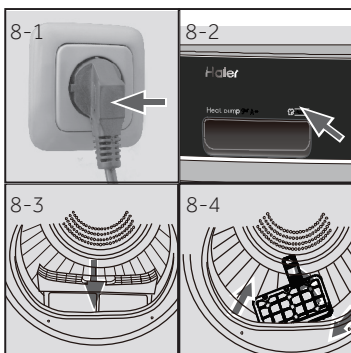

8.1 Preparing the appliance

1. Connect the appliance to a power supply (220V to 240V~/50Hz) (Fig. 8-1) Please refer also to section INSTALLATION.
2. Make sure:
 - ▶ the water tank is empty and properly installed. (Fig. 8-2).
 - ▶ the lint filter is clean and properly installed. (Fig. 8-3).
 - ▶ the condenser filter is clean and properly installed (Fig. 8-4).

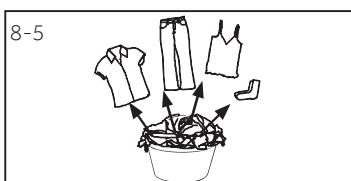

8.2 Preparing the laundry

- ▶ Sort clothes according to fabric (cotton, synthetics, wool etc.). Only dry laundry that has been spun.
- ▶ Empty pockets of all sharp or flammable objects such as keys, lighters and matches. Remove harder decorative objects such as brooches.
- ▶ Close zippers and hooks, make sure the buttons are sewn on tightly and place small items such as socks, bras etc. in a wash bag.
- ▶ Unfold large pieces of fabric such as bed sheets, table cloth etc.
- ▶ Follow the instructions on the laundry label and dry only machine-dryable garments.



Tips:

- ▶ Separate white clothes from coloured ones.
- ▶ Unfold large items such as bed sheets, table cloths, etc.
- ▶ Bed linen and pillowcases should be buttoned, so that small parts cannot collect inside.
- ▶ Close zippers and hooks, and tie loose belts without metal parts, apron strings etc. together.
- ▶ Place small items such as socks, belts, bras, etc. in a wash bag.
- ▶ Make sure all buttons are sewn on tightly.
- ▶ Sew or remove loose metal parts of garments, such as e.g. metal buttons, bow of bras before inserting. Otherwise such parts can cause noise and damage the drum.
- ▶ Do not over-dry easy-care linen. Risk of the crease. Allow final drying at the air.
- ▶ Knitwear (e.g. T-shirts, underwear) sometimes run up during drying. Only use dry level READY to IRON  and drag in the form afterwards.
- ▶ For pre-dried, multi-layered garments or for final drying the time-programme (TIMER) should be chosen.

Load Reference		
Bed sheet (single)	Cotton	Approx. 800 g
Blended fabric clothes	/	Approx. 800 g
Jackets	Cotton	Approx. 800 g
Jeans	/	Approx. 800 g
Overalls	Cotton	Approx. 950 g
Pyjamas	/	Approx. 200 g
Shirts	/	Approx. 300 g
Socks	Blended fabrics	Approx. 50 g
T-Shirts	Cotton	Approx. 300 g
Underwear	Blended fabrics	Approx. 70 g

8.3 Loading the appliance

- ▶ Loosen up and insert presorted laundry.
- ▶ Don't overload.
- ▶ Close the door carefully. Make sure that no pieces of laundry are pinched.

8.4 Removing and adding laundry

To remove or add laundry the programme can be interrupted at any time:

- ▶ Open the door. The cycle interrupts.
Be careful when removing or adding the laundry! The Interior of the drum or the laundry itself may be hot, so that there is danger of burns .
- ▶ To continue the programme, press the "Start/Pause" button after closing the door.



CAUTION!

Non-textile, as well as small, loose or sharp-edged items may cause malfunctions and damage of clothes and appliance.



WARNING!

Never turn the dryer off before the end of the drying cycle unless all items are quickly removed and spread out that the heat can be released.

8.5 Loading the dryer

1. Place the laundry evenly in the drum making sure not to overload the dryer.
2. Switch on the tumble dryer by pressing the Power button (Fig. 8-7).



Notice

Fabric softeners or similar products should be used as specified in the manufacturer's instructions.

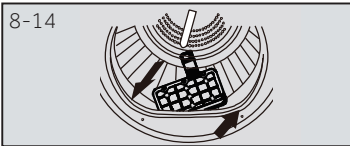
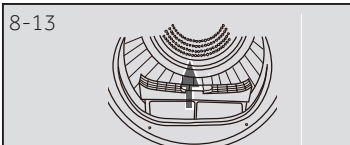
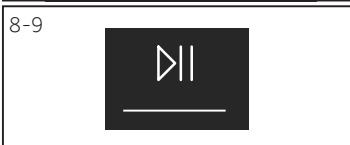

8.6 Set program and start

1. Turn the program knob (Fig. 8-8) to select the desired program.
2. Set functions such as Temperature, Dry level, Delay. Afterwards press the Start/Pause button (Fig. 8-9) to start the dry cycle.

8.7 End of dry cycle

The tumble dryer stops operation automatically when a dry cycle is complete. The display shows END about 5S. Open the tumble dryer door and remove the laundry. If the laundry is not removed the wrinkle free program starts automatically and the display shows 0:00 .

1. Switch off the tumble dryer by pressing the
 - Power button (Fig. 8-10).
2. Unplug the tumble dryer from the power socket (Fig. 8-11).
3. Empty the water tank after each dry cycle (Fig. 8-12).
4. Clean the lint filter after each dry cycle (Fig. 8-13).
 -
5. Clean the condenser filter after each dry cycle
 - (Fig. 8-14).

Notice

- ▶ During drying, please make sure the items are placed on the rack with no risk of entangling the baffles while the drum is rotating.
- ▶ Maximum weight of wet items: 1.5 kg.

8.8 Using the dryer rack

The dryer rack is designed for use with items which are not recommended for tumble drying such as trainers, sneakers, sweaters or delicate lingerie.

1. Open the dryer door.
2. Check that the drum is empty.
3. Put the dryer rack into the drum.
4. Make sure the catches are inserted in the hole of the lint filter and locked in the hole of rear drum.

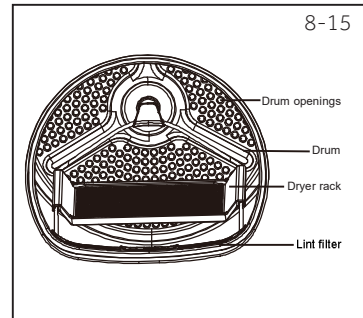

Notice

- ▶ Do not use this dryer rack when there are other clothes in the dryer.

Care chart

Washing



Washable up to 95°C normal process



Washable up to 60°C normal process



Washable up to 60°C mild process



Washable up to 40°C normal process



Washable up to 40°C mild process



Washable up to 40°C very mild process



Washable up to 30°C normal process



Washable up to 30°C mild process



Washable up to 30°C very mild process



Wash by hand max. 40°C



Do not wash

Bleaching



Any bleaching allowed



Only oxygen/
non-chlorine



Do not bleach

Drying



Tumble drying possible normal temperature



Tumble drying possible lower temperature



Do not tumble dry



Line drying



Flat drying

Ironing



Iron at a maximum temperature up to 200°C



Iron at a medial temperature up to 150°C



Iron at a low temperature up to 110°C; without steam (steam ironing may cause irreversible damage)



Do not iron

9-1

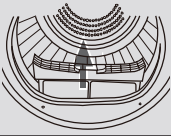

9-2

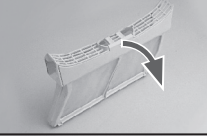

9-3

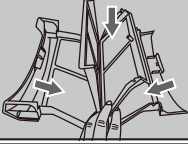

9-4

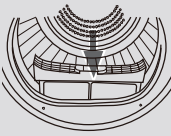

9-5

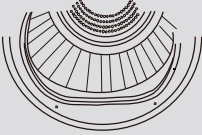

9-6

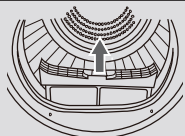

9-7

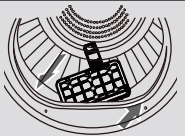

9-8

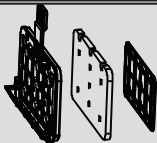

9.1 Lint filter cleaning

Clean the lint filter after each dry cycle.

1. Remove the lint filter from the drum (Fig.9-1).
-
2. Open up the lint filter (Fig.9-2).
-
3. Clean the lint filter form any lint residuals (Fig.9-3).
4. Reinstall the cleaned lint filter in the tumble dryer (Fig.9-4).

9.2 Condenser filter cleaning

Clean the lint filter after each dry cycle.

1. Open the door.
2. Pull out the lint filter from its housing (Fig.9-5).
3. Pull out the condenser filter from the air duct (Fig.9-6).
-
4. Remove the sponge and clean the filter screen form any residuals (Fig.9-7).
-
5. Reinstall the sponge to the condenser filter (Fig.9-8).



Notice

If the lint / the condenser filter is very dirty, it can be cleaned under running water. Let it dry thoroughly before use.

9.3 Empty the water tank

During operation, steam condenses to water which is collected in the water tank. Empty the water tank after each drying cycle.

1. Pull out the water tank from its housing (Fig. 9-9).
2. Empty the water tank (Fig. 9-10).
3. Reinstall the water tank to the tumble dryer (Fig. 9-11).



Notice

Do not use the water for any kind of drinking or food processing.

9.4 Tumble dryer

Wipe the outside of the tumble dryer and the control panel with a damp cloth. Do not use any organic solvent or corrosive agent to avoid damage to the device.

9.5 Drum

After some operation time, fabric care agents or calcium contained in the water can form an almost invisible film on the inside of the drum. Use a damp cloth and some detergent to remove it. Do not use any organic solvent or corrosive agent to avoid damage to the device.

9.5 Evaporator

If the evaporator behind the condenser filter is dirty, it can be cleaned by use of a vacuum cleaner. Make sure not to damage the evaporator while cleaning it.

Many occurring problems could be solved by yourself without specific expertise. In case of a problem please check all shown possibilities and follow below instructions before you contact an after sales service. See CUSTOMER SERVICE.



WARNING!

- ▶ Before maintenance, deactivate the appliance and disconnect the mains plug from the mains socket.
- ▶ Electrical equipment should be serviced only by qualified electrical experts, because improper repairs can cause considerable consequential damages.
- ▶ A damaged power cable should only be replaced by the manufacturer, its service agent or similarly qualified persons in order to avoid a hazard.

Troubleshooting with display code

Code	Cause	Solution
<i>F2</i>	Drain pump error.	Contact the customer service.
<i>F32</i> <i>F33</i>	The condenser thermal sensor is open-circuited or short-circuited.	Contact the customer service.
<i>F4</i>	Temperature of the laundry in the drum does not change.	Contact the customer service.
<i>F5</i>	Communication failure between PCB and display.	Contact the customer service.
<i>LO</i>	Temperature is too low.	Use the dryer when air temperature is higher than 5 °C.
<i>E2</i>	The door is not closed or door lock failure. Note:only for HD100-A2979.	Close the door or contact the customer service.

Should the error codes reappear even after the taken measures, switch off the appliance, disconnect the power supply and contact the customer service.

Troubleshooting without display-codes

Problem	Possible cause	Possible solution
Tumble dryer fails to operate.	<ul style="list-style-type: none"> • Poor connection to the power supply. • Power failure. • No drying program is set. • Device has not been switched on. • The water tank is full. • The door is not closed properly. 	<ul style="list-style-type: none"> • Check connection to the power supply. • Check the power supply. • Set a drying program. • Switch the device on. • Empty the water tank. • Close the door properly.
Tumble dryer fails to operate and the display shows End .	<ul style="list-style-type: none"> • The laundry has reached the dry level defined by the programme? • There is no laundry in the drum? 	<ul style="list-style-type: none"> • Check if the program setting is appropriate. • Check if there is laundry in the drum.
Drying time is too long and the results are not satisfactory	<ul style="list-style-type: none"> • The programme setting is not correct. • The filter is clogged. • The evaporator is blocked. • The tumble dryer is overloaded. • The laundry is too wet. • The vent duct is blocked. 	<ul style="list-style-type: none"> • Make sure the program is set correctly. • Clean the filter screen. • Clean the evaporator. • Reduce the amount of laundry. • Spin the laundry properly before drying. • Check the vent duct and unblock it.
Remaining time on the display stops or skips.	<p>The remaining time will be adjusted continuously based upon the following factors:</p> <ul style="list-style-type: none"> • Type of laundry. • Loaded amount. • Moisture degree of the laundry. • Ambient temperature. 	The automatic adjustment is a normal operation.

11.1 Preparation

- ▶ Remove all packaging material. While opening the package, water drops may be seen. This normal phenomenon results from water tests in the factory.
- ▶ Remove all packaging material including the polystyrene base.



Notice

Dispose of the packaging in an environmentally friendly manner. For information referring current disposal routes, consult your retailer or the local authorities.



WARNING!

Following transportation and installation, you **MUST** leave the dryer to stand for two hours before use.

11.2 Transport and waiting time

Transport the appliance in horizontal position only. To the maintenance-free lubrication oil is located in the capsule of the compressor. This oil can get through the closed pipe system during slanting transport. Before connecting the appliance to the power supply you have to wait 2 hours so that the oil runs back into the capsule.

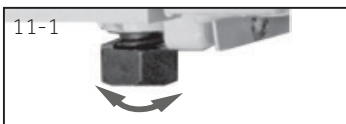

11.3 Aligning the appliance

The appliance should be placed on a flat and solid surface. Set the feet to the desired level (Fig. 11-1).

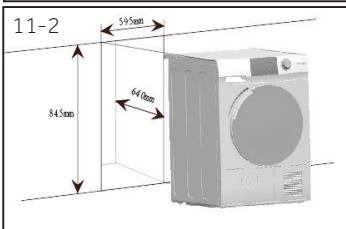

11.4 Installation under worktop

The dimensions of the recess should at least agree with the dimensions (Fig. 11-2).

1. Put the appliance adjacent to the slot. Make sure that
 - all connections are easily accessible and functional.
2. Adjust accurately all feet to get a firm level position.
3. Install the appliance prudently into the recess.
4. Pay attention to sufficient ventilation.



11.5 Electrical connection

Before each connection check if:

- ▶ power supply, socket and fusing are appropriate to the rating plate.
- ▶ the power socket is earthed and no multi-plug or extension.
- ▶ the power plug and socket are strictly according.
- ▶ **Only UK:** The UK plug meets BS1363A standard

Put the plug into the socket. (Fig. 11-3).



WARNING!

If the supply cord is damaged, it must be replaced by the service agent (see warranty card) in order to avoid a hazard!

11.6 Reversing the door swing (Only for 8/9kg models)

- ▶ Before you start, unplug the dryer from its electrical outlet.
- ▶ Handle parts carefully to avoid scratching paint.
- ▶ Provide a non-scratching work surface for the doors.
- ▶ Tools you will need: Phillips-head screwdriver.
- ▶ Once you begin, do not move the cabinet until door-swing reversal is completed.
- ▶ These instructions are for changing the hinges from the right side to the left side. If you ever want to switch them back to the right side, follow these same instructions and reverse all references to the left and right.

1. Remove the door assembly

Open the door. Remove the two screws holding the hinge/door assembly to the dryer. Carefully set the hinge/door assembly aside (Fig. 11-4).

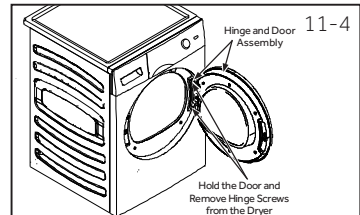

2. Remove, rotate and replace the inner door

Remove the eight stickers and screws securing the inner door to the outer door. Remove the inner door, rotate it 180° and reinstall it into the outer door using the same eight screws and stickers (Fig. 11-5).

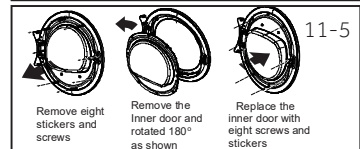

3. Remove, rotate and replace the door lock & strike plate

Remove the two screws holding the strike plate, and then remove one screw of the door lock, push down and take out the lock rotated 180° and install it on the opposite side. the same eight screws and stickers (Fig. 11-6).

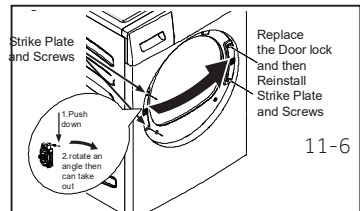

4. Rotate and replace the hinge/door assembly

Remove the two screws holding the strike plate, and then remove one screw of the door lock, push down and take out the lock rotated 180° and install it on the opposite side. the same eight screws and stickers (Fig. 11-7).

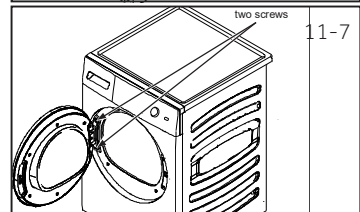

11.7 Wash-dryer stack

The arrangement to a space saving wash-dryer stack is possible (Fig. 11-8). Not every washing machine is suitable for this purpose. Information, as well as the corresponding mounting kit are available via your local dealer.

The mounting instructions supplied with the kit carefully inform about the installation steps.

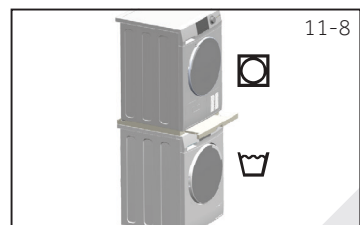

Productfiche (acc. to EU 392/2012)

Trade mark	Haier			
Model identifier	HD90-A2979	HD100-A2979	HD80-A3979	HD90A3979 HD90-A3979S HD90-A3S979
Rated capacity (kg)	9	10	8	9
Kind of tumble drier	Condenser			
Energy efficiency class	A++	A++	A+++	A+++
Weighted Annual Energy Consumption (AE _c in kWh/year) ¹⁾	236	280	175	193
Tumble dryer with or without automatic	with automatic			
Energy consumption of the standard cotton programme ³⁾ at full load (kWh/cycle)	2.14	2.29	1.43	1.58
Energy consumption of the standard cotton programme ³⁾ at partial load (kWh/cycle)	1.21	1.35	0.85	0.93
Power consumption of the off-mode (W)	0.1	0.1	0.1	0.1
Power consumption of the left-on mode (W)	1.19	1.19	1.19	1.19
Duration of the „left-on mode“ (min) ²⁾	40			
Standard drying programme ³⁾	Cotton 			
Weighted programme time of the standard drying programme ³⁾ at full and partial load (min)	208	220	215	243
Programme time of the standard cotton programme ³⁾ at full load (min)	252	280	273	298
Programme time of the standard cotton programme ³⁾ at partial load (min)	170	175	168	182
Condensation efficiency class ⁴⁾	B	B	B	B
Weighted condensation efficiency for the standard cotton programme ³⁾ at full and partial load (%)	80.5	80.5	82	82
Average condensation efficiency of the standard cotton programme ³⁾ at full load	81	81	81	81
Average condensation efficiency of the standard cotton programme ³⁾ at partial load	81	81	83	83
Weighted sound power level of the standard cotton programme ³⁾ at full load (dB)	67		66	
Built-in or freestanding	Freestanding/built under			

- 1) Based on 160 drying cycles of the standard cotton programme at full and partial load, and the consumption of the low-power modes. Actual energy consumption per cycle will depend on how the appliance is used.
- 2) In case there is a power management system.
- 3) This programme used at full and partial load is the standard drying programme to which the information in the label and the fiche relates to. This is the programme suitable for drying normal wet cotton laundry and it is the most efficient programme in terms of energy consumption for cotton.
- 4) Class G is the least efficient and Class A is the most efficient.

Additional data

Dimensions - HxDxW in mm	845 x 600 x 595
Power supply (refer to rating plate) - voltage / current / input	220-240 V~50 Hz/ 2.4A/ 550 W
Permissible ambient temperature	5°C to 35°C
Fluorinated greenhouse gas	HFC-134a
Volume	0.26 kg
GWP	1430
Tonne(s) of CO ₂ equivalent	0.6

Electric circuit diagram HD90-A2979:

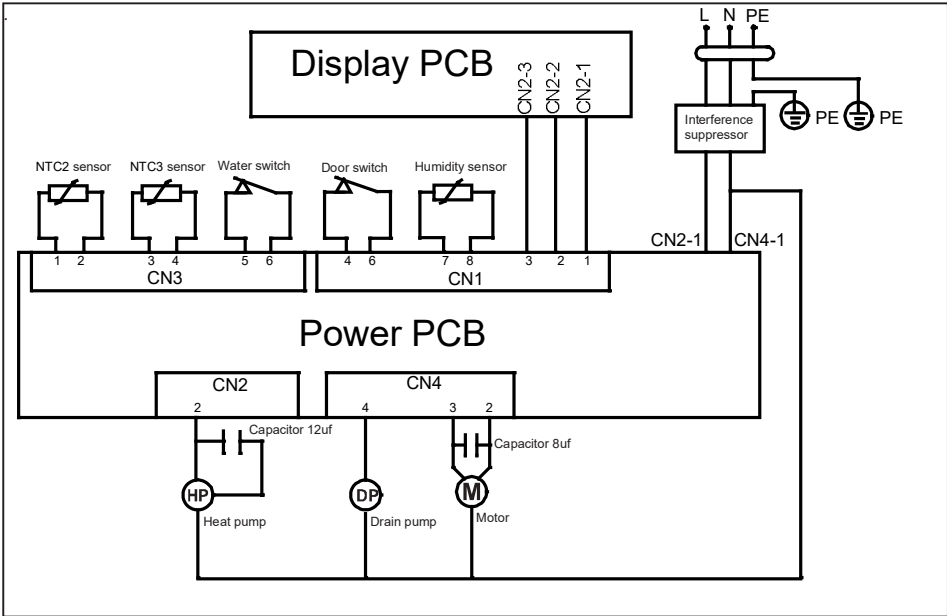

Electric circuit diagram HD100-A2979:

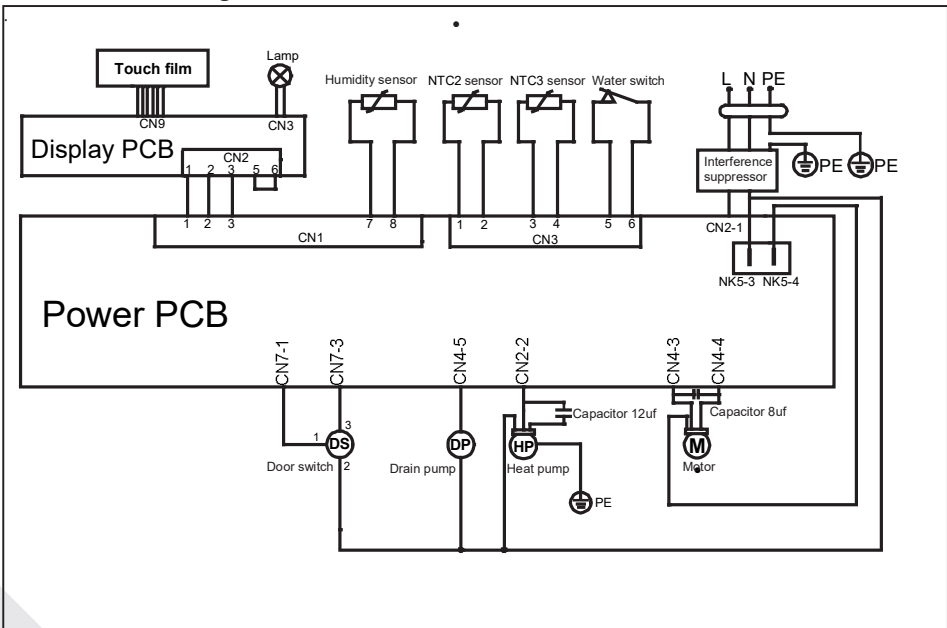

Electric circuit diagram HD80-A3979/HD90-A3979/HD90-A3979S/HD90-A3S979:

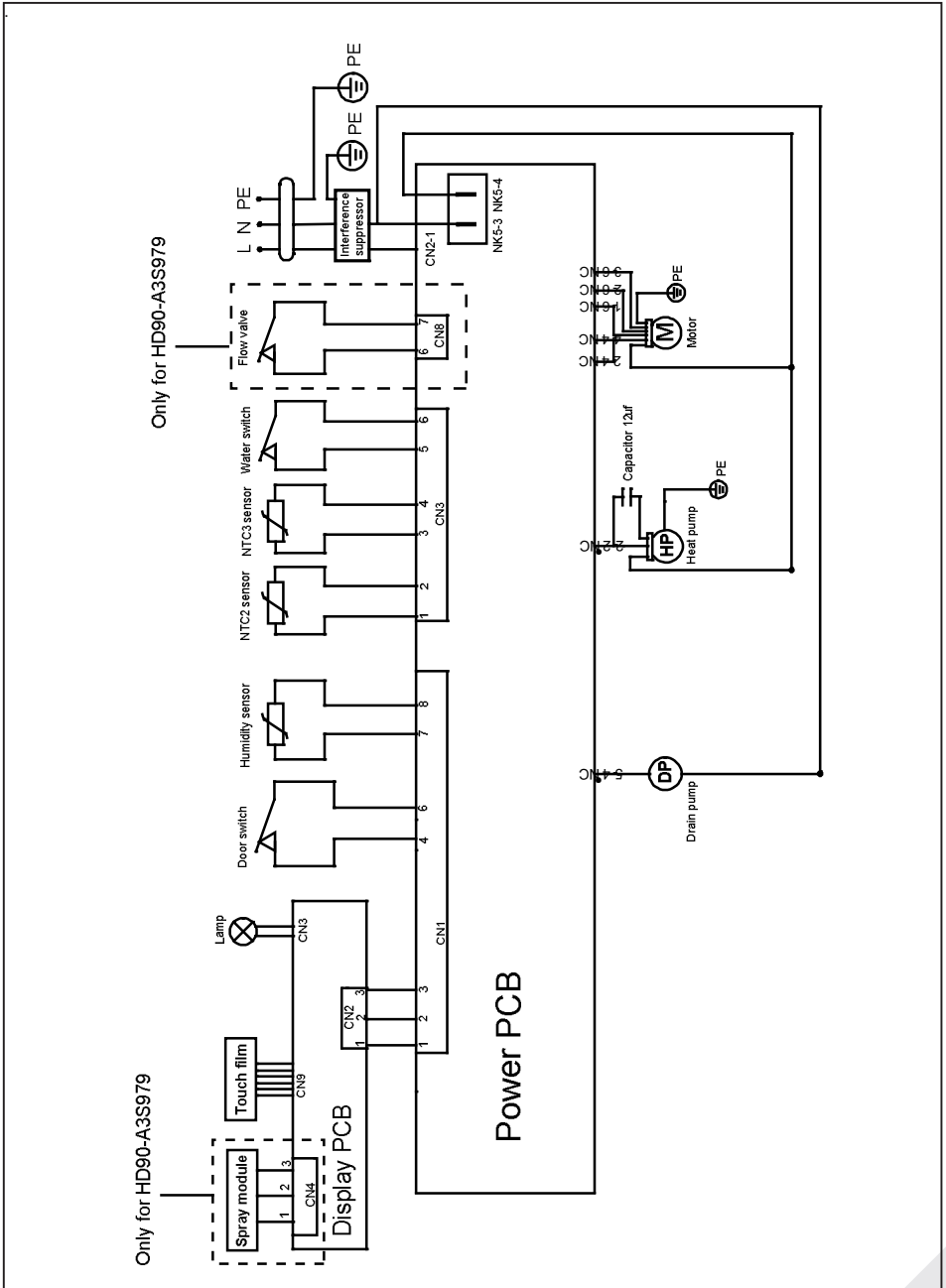

13-Customer service

EN

We recommend our Haier Customer Service and the use of original spare parts.
If you have a problem with your appliance, please first check section TROUBLESHOOTING.

If you cannot find a solution there, please contact

- ▶ your local dealer or
- ▶ the Service & Support area at www.haier.com where you can find telephone numbers and FAQs and where you can activate the service claim.

To contact our Service, ensure that you have the following data available.
The information can be found on the rating plate.

Model _____ Serial No. _____
•

Also check the Warranty Card supplied with the product in case of warranty.

For general business enquiries please find below our addresses in Europe:

European Haier addresses			
Country*	Postal address	Country*	Postal address
Italy	Haier Europe Trading SRL Via De Cristoforis, 12 21100 Verese ITALY	France	Haier France SAS 53 Boulevard Ornano – Pleyad 3 93200 Saint Denis FRANCE
Spain Portugal	Haier Iberia SL Pg. Garcia Faria, 49-51 08019 Barcelona SPAIN	Belgium-FR Belgium-NL Netherlands Luxembourg	Haier Benelux SA Anderlecht Route de Lennik 451 BELGIUM
Germany Austria	Haier Deutschland GmbH Konrad-Zuse-Platz 6 81829 München GERMANY	Poland Czechia Hungary Greece Romania Russia	Haier Poland Sp. zo.o. Al. Jerozolimskie 181B 02-222 Warszawa POLAND
United Kingdom	Haier Appliances UK Co.Ltd. One Crown Square Church Street East Woking, Surrey, GU21 6HR UK		

*For more information please refer to www.haier.com

HD90-A2979/HD100-A2979/HD80-A3979/HD90-A3979/HD90-A3979S/HD90-A3S979

Haier



Manuel d'utilisation
Sèche-linge avec pompe à chaleur

HD90-A2979

HD100-A2979

HD80-A3979

HD90-A3979

HD90-A3979S

HD90-A3S979

FR

Haier

Nous vous remercions d'avoir acheté un produit Haier.

Veillez lire attentivement ces instructions avant d'utiliser l'appareil. Ces instructions sont des informations utiles vous permettant de mieux exploiter cet appareil, et vous assurer une installation, une utilisation et un entretien sécurisés et adéquats.

Veillez conserver ce manuel dans un endroit approprié afin de toujours vous y référer pour une utilisation sécurisée et adéquate de l'appareil.

Si vous devez vendre, donner ou abandonner l'appareil pour cause de déménagement, assurez-vous également de laisser ce manuel afin que le prochain utilisateur puisse maîtriser l'appareil, notamment les règles de sécurité.

Légende



Avertissement ! – Consignes de sécurité importantes



Généralités et conseils



Informations sur l'environnement

Mise au rebut



Contribuez à la protection de l'environnement et de la santé humaine. Veuillez mettre les emballages au rebut dans les contenants prévus pour leur recyclage. Contribuez à recycler les déchets d'appareils électriques et électroniques. Ne mettez pas au rebut les appareils marqués de ce symbole avec les ordures ménagères. Veuillez déposer l'appareil dans votre usine de recyclage locale ou prendre contact avec votre bureau municipal.



AVERTISSEMENT !

Risque de blessure ou d'asphyxie !

Débranchez l'appareil de toute alimentation principale. Coupez le câble secteur et mettez-le au rebut. Enlevez le verrou de la porte pour éviter qu'un enfant ou un animal domestique ne soit coincé dans l'appareil.



AVERTISSEMENT !

Afin d'éviter un risque dû à la remise à zéro intempestive du coupe-circuit thermique, cet appareil ne doit pas être alimenté à travers un dispositif de commutation externe, comme un temporisateur, ou connecté à un circuit qui est régulièrement activé et désactivé par les services publics.

1-Consignes de sécurité.....	4
2-Utilisation prévue.....	8
3-Description du produit.....	9
4-Panneau de commande.....	10
5-Programmes.....	14
6-Consommation.....	15
7-Conseils et astuces.....	16
8-Utilisation quotidienne.....	18
9-Entretien et nettoyage.....	24
10-Dépannage.....	26
11-Installation.....	28
12-Informations techniques.....	31
13-Service client.....	35



Avertissement !

Avant la première utilisation

- ▶ Vérifiez qu'il n'existe aucun dommage lié au transport.
- ▶ Retirez tous les emballages et tenez-les hors de portée des enfants.
- ▶ Il faut toujours au moins deux personnes pour la manipulation de l'appareil car il est lourd.

Utilisation quotidienne

- ▶ Cet appareil peut être utilisé par des enfants âgés d'au moins 8 ans, ainsi que par des personnes ayant des capacités physiques, sensorielles ou mentales réduites ou sans expérience ni connaissances, si elles sont encadrées ou formées à l'utilisation sécurisée de l'appareil et comprennent les risques y relatifs.
- ▶ Tenez les enfants de moins de 3 ans hors de portée de l'appareil, sauf s'ils sont en permanence surveillés.
- ▶ Les enfants ne doivent pas jouer avec l'appareil.
- ▶ Assurez-vous que la pièce est sèche et bien ventilée. La température ambiante doit être comprise entre 5 et 35 °C.
- ▶ Évitez d'obstruer les ouvertures de ventilation situées au bas de l'appareil avec un tapis ou un objet similaire.
- ▶ La zone autour de l'appareil ne doit pas contenir de poussière ni de peluche.
- ▶ Assurez-vous que seul le linge se trouve dans l'appareil, et non des animaux domestiques ou des enfants, avant toute utilisation.
- ▶ Ne touchez la fiche d'alimentation qu'avec les mains sèches et évitez de toucher ou d'utiliser l'appareil si vous êtes pieds nus ou si vos mains ou pieds sont mouillés ou humides.
- ▶ Uniquement les textiles secs lavés dans l'eau.
- ▶ Assurez-vous de ne pas dépasser la charge maximale lors du chargement.
- ▶ Retirez tous les objets tels que les briquets et les allumettes des poches.
- ▶ Utilisez des assouplissants ou des produits similaires tel que spécifié sur l'emballage du fabricant.
- ▶ Évitez d'utiliser ou de ranger des sprays inflammables ou des gaz inflammables à proximité de l'appareil.



Avertissement !

Utilisation quotidienne

- ▶ Évitez de déposer des objets lourds ou des sources de chaleur ou d'humidité sur l'appareil.
- ▶ Tenez la fiche et non le câble pour débrancher l'appareil.
- ▶ Ne touchez pas la façade arrière et le tambour lorsque l'appareil est en marche ; ils sont chauds.
- ▶ Évitez de sécher les articles suivants dans l'appareil :
 - ▶ Les articles qui ne sont pas lavés.
 - ▶ Les articles contaminés par des substances inflammables telles que l'huile de cuisson, l'acétone, l'alcool, le benzène, l'essence, le kérosène, les détachants, la térébenthine, les cires, les décapants de cire ou d'autres produits chimiques. Les fumées peuvent provoquer un incendie ou une explosion. Commencez toujours par laver ces articles à la main dans de l'eau chaude avec une quantité supplémentaire de détergent, puis faites-les sécher en plein air avant de les sécher dans l'appareil.
 - ▶ Les articles contenant des matériaux de rembourrage ou de remplissage (par exemple, les coussins, les vestes), car ils peuvent s'enflammer dans le sèche-linge.
 - ▶ Les articles contenant une grande proportion de caoutchouc, de caoutchouc mousse (mousse de latex) ou de caoutchouc tels que les matériaux en caoutchouc tels que les bonnets de douche, les textiles imperméables, les articles en caoutchouc, les vêtements et les coussins contenant des matériaux de remplissage en caoutchouc mousse.
- ▶ Ne buvez pas de l'eau condensée.
- ▶ Ne pas utiliser l'appareil sans que le filtre à peluches ou le filtre du condenseur ne soit en place ou lorsque le filtre est endommagé.
- ▶ Notez que la dernière phase du cycle de séchage se déroule sans chaleur (cycle de refroidissement) afin d'assurer le maintien des vêtements à une température qui ne les endommage pas.
- ▶ Ne laissez pas l'appareil sans surveillance pendant son utilisation pendant un certain temps. Si une longue absence est prévue, interrompez le cycle de séchage en arrêtant l'appareil et en le débranchant du secteur.
- ▶ N'éteignez pas l'appareil si le cycle de séchage n'est pas terminé, à moins que tous les articles ne soient rapidement retirés et répartis de manière à ce que la chaleur puisse être libérée.

- ▶ Arrêtez l'appareil à la fin de chaque programme de séchage pour économiser l'électricité et pour des raisons de sécurité.

Entretien et nettoyage

- ▶ Assurez-vous que les enfants sont sous surveillance lors du nettoyage et de l'entretien.
- ▶ Débranchez l'appareil de l'alimentation électrique avant d'entreprendre tout entretien.



AVERTISSEMENT !

Entretien et nettoyage

- ▶ Nettoyez le filtre à peluches et le filtre du condenseur à la fin de chaque programme (voir ENTRETIEN ET NETTOYAGE).
- ▶ N'utilisez pas un pulvérisateur d'eau ou nettoyant à vapeur pour nettoyer l'appareil.
- ▶ N'utilisez pas de produits chimiques industriels pour nettoyer l'appareil.
- ▶ Faites remplacer le cordon d'alimentation endommagé par le fabricant, son représentant ou par des personnes qualifiées uniquement afin d'éviter tout risque.
- ▶ N'essayez pas de réparer vous-même l'appareil. En cas de réparation, veuillez contacter notre service clientèle.

Installation

- ▶ Choisissez un emplacement qui permet d'ouvrir complètement la porte. N'installez pas le sèche-linge derrière une porte verrouillable, coulissante ou une porte avec charnières sur le côté opposé de la porte du sèche-linge, car elle peut empêcher la porte de l'appareil de s'ouvrir complètement.
- ▶ Installez l'appareil dans un endroit bien aéré et sec.
- ▶ N'installez jamais l'appareil à l'extérieur dans un endroit humide, ou dans un lieu qui serait sujet à des fuites d'eau, comme en dessous ou à proximité d'un bloc-évier. En cas de fuite d'eau, coupez l'alimentation électrique et laissez le lave-linge sécher naturellement.
- ▶ Installez ou utilisez l'appareil uniquement dans des endroits où la température est supérieure à 5 °C.
- ▶ Évitez de placer l'appareil directement sur un tapis ou près d'un mur ou d'un meuble.

- ▶ Évitez d'exposer l'appareil à des gelées, à la chaleur, aux rayons directs du soleil ou à proximité de sources de chaleur (p. ex. poêles, appareils de chauffage).
- ▶ Vérifiez que les informations électriques sur la plaque signalétique sont conformes à l'alimentation électrique. Si ce n'est pas le cas, veuillez contacter un électricien.
- ▶ N'utilisez pas des adaptateurs multiprises et des rallonges.
- ▶ Assurez-vous que le cordon d'alimentation et la prise ne sont pas endommagés. S'ils sont endommagés, veuillez les faire remplacer par un électricien.
- ▶ Pour l'alimentation électrique, utilisez une prise avec mise à la terre différente, facilement accessible après l'installation. Mettez à la terre cet appareil.
- ▶ Uniquement pour le Royaume-Uni : Le câble d'alimentation de l'appareil comprend une fiche dotée de 3 fils (mise à la terre) respectant les normes de la prise à 3 fils (mise à la terre). Ne coupez jamais ou ne démontez jamais le troisième fil (mise à la terre). Après l'installation de l'appareil, la prise doit être accessible.

Utilisation prévue

Le présent appareil est destiné au séchage des objets ayant été lavés dans une solution aqueuse et dont l'étiquette d'entretien du fabricant indique qu'ils conviennent au séchage en tambour.

Il est également conçu exclusivement pour un usage domestique à l'intérieur de la maison. Il n'est pas destiné à un usage commercial ou industriel. Aucune modification ou altération de cet appareil n'est autorisée. L'utilisation inappropriée vous expose à des risques et à la perte de tous les droits de garantie et de responsabilité.

Normes et directives



Ce produit répond aux exigences de toutes les directives CE applicables ainsi que les normes harmonisées correspondantes, qui prévoient le marquage CE.



Remarque

L'appareil contient le gaz à effet de serre fluoré HFC-134a (GWP : 1430). Ce gaz est hermétiquement scellé.



Utilisation respectueuse de l'environnement

- ▶ **Drainage complet** : Essorez le linge à une vitesse d'essorage maximale.
- ▶ **Charge maximale** : Utilisez la quantité de remplissage maximale indiquée dans le tableau des programmes, sans toutefois surcharger le sèche-linge. Afin de profiter de la charge maximale, le linge à sécher via l'option « READY to STORE » peut être séché au préalable via l'option « READY to IRON ». À la fin du programme, retirez le linge à sécher et séchez complètement le linge restant.
- ▶ **Détendez le linge** : Secouez le linge avant de le mettre dans le sèche-linge.
- ▶ **Éviter de trop le sécher** : Un séchage excessif n'est pas conseillé. Sélectionnez un programme ainsi qu'un niveau de séchage approprié.
- ▶ **Pas d'adoucissant** : N'utilisez pas d'adoucissant lors du lavage afin d'éviter que le linge ne devienne duveteux et mou dans le sèche-linge.
- ▶ **Nettoyage des filtres à peluches** : Nettoyez les filtres à peluches après chaque cycle.
- ▶ **Ventilation** : Assurez-vous que l'appareil est suffisamment ventilé (Voir INSTALLATION).
- ▶ **Réutilisation de l'eau condensée** : L'eau condensée recueillie peut être utilisée dans le fer à repasser à vapeur. Elle doit être filtrée au préalable à l'aide d'un tamis fin ou d'un papier filtre à café. Les particules fines seront retenues par le filtre.

i Remarque :

En raison des modifications techniques et des divers modèles, les illustrations des chapitres suivants peuvent être différentes de votre modèle.

3.1 Description de l'appareil

Partie avant (Fig. 3-1) :



- 1 Réservoir d'eau
- 2 Porte du sèche-linge
- 3 Panneau de commande
- 4 Cordon d'alimentation

Côté arrière (Fig. 3-2) :

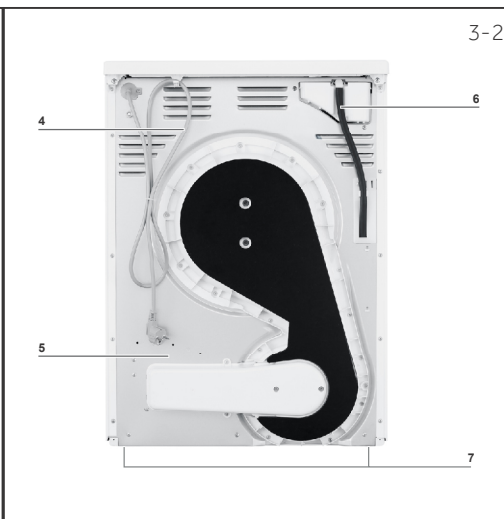

- 5 Plaque arrière
- 6 Sortie de drainage
- 7 Pieds ajustables

3.2 Accessoires

Vérifiez les accessoires et la documentation suivant cette liste (Fig. 3-3) :

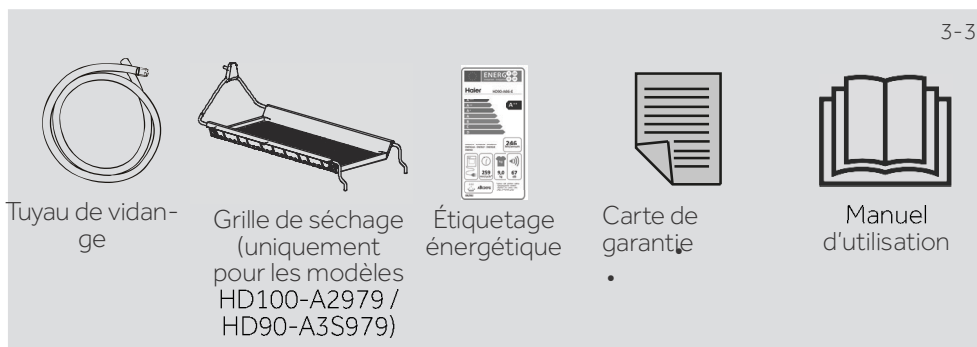

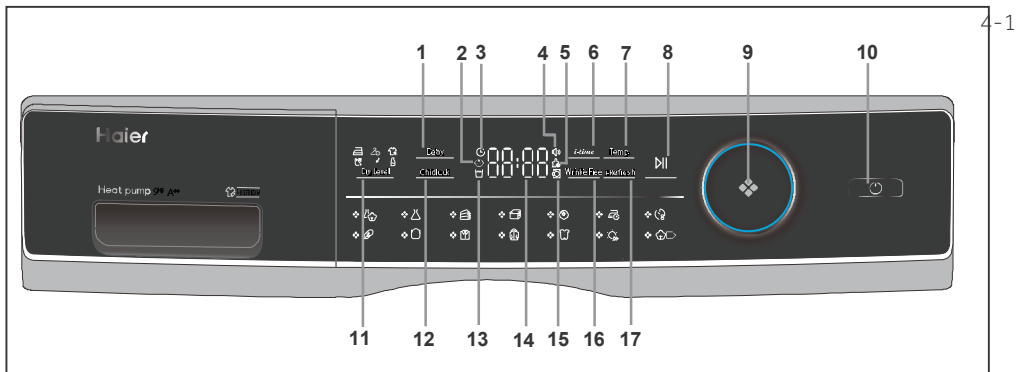

- | | | | | | |
|---|---|----|--------------------------------------|----|---------------------------------------|
| 1 | Touche du retardateur | 8 | Bouton Démarrage/ Pause | 13 | Indicateur de réservoir vide |
| 2 | Indicateur de verrouillage pour enfants | 9 | Sélecteur des programmes | 14 | Affichage |
| 3 | Indicateur de fin différé | 10 | Bouton d'alimentation | 15 | Indicateur de déverrouillage de porte |
| 4 | Indicateur de signal | 11 | Bouton Dry Level (Niveau de séchage) | 16 | Bouton Anti-plis |
| 5 | Indicateur de nettoyage du filtre | 12 | Bouton Sécurité enfant | 17 | i-Refresh |
| 6 | Touche Minuterie | | | | |
| 7 | Touche Temp. | | | | |



4.1 Bouton de temporisation

Fonction de temporisation pour le démarrage différé, appuyez sur le bouton de temporisation pour régler l'heure (par intervalles de 1 à 12 heures), l'appareil doit être à l'arrêt, appuyez ensuite sur ce bouton pour lancer (Fig. 4-2) le fonctionnement différé.

Remarque

Cette fonction doit être réglée après avoir arrêté toutes les options. Au cas contraire, elle sera automatiquement désactivée si vous tournez ce bouton ou si vous l'enfoncez.



4.2 Indicateur de verrouillage pour enfant

Pour activer la fonction Sécurité enfant après le démarrage d'un cycle, appuyez sur le bouton Sécurité enfant (Fig. 4-3) pendant 3 secondes jusqu'à ce que l'icône d'indicateur s'allume. Pour désactiver cette fonction, appuyez à nouveau sur ce bouton pendant 3 secondes.

Remarque

La fonction n'est pas désactivée automatiquement à la fin du cycle ou lorsque l'alimentation électrique est interrompue.

4.3 Indicateur de fin différé

Lorsque vous sélectionnez le programme fin différée (Fig. 4-4), il s'allume.



4.4 Indicateur de signal

Vous pouvez choisir le signal selon vos besoins. Pour activer la fonction de signal après la mise en marche du sèche-linge, appuyez sur les touches **i-Refresh** et **Temp.** (Fig. 4-5) pendant environ 3 secondes jusqu'à ce que le bip sonore retentisse. Pour désactiver cette fonction, appuyez à nouveau sur les deux touches pendant 3 secondes jusqu'à ce que le bip sonore retentisse.

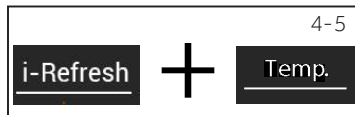

4.5 Indicateur de nettoyage du filtre

Les filtres doivent être nettoyés régulièrement. Voir la section Nettoyage du filtre à peluches ou Nettoyage du filtre du condenseur du manuel.



Remarque

Après chaque cycle, l'indicateur clignote pour rappeler le nettoyage des filtres.

4.6 Touche de minuterie

Lorsque vous sélectionnez le programme de minuterie ou de temporisation, le voyant de **i-time** s'allume. Appuyez sur ce bouton pour augmenter ou réduire le temps.



4.7 Touche Temp.

Appuyez sur ce bouton (Fig. 4.-8) pour définir la température de séchage de certains programmes L'affichage se présente comme suit :

- [-] Température élevée.
- [-] Température moyenne.
- [-] Température basse.
- [0 0] Air frais.





4.8 Bouton Démarrage/Pause

Appuyez sur ce bouton (Fig. 4-9) pour lancer un cycle de séchage. Appuyez à nouveau sur ce bouton pour mettre en pause le cycle de séchage - le voyant clignote. Appuyez à nouveau sur ce bouton pour continuer.

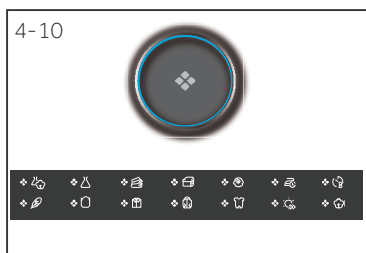

4.9 Bouton des programmes

Sélectionnez l'un des 14 programmes à l'aide de ce bouton (Fig. 4-10). L'indicateur de chaque programme respectif s'allume. Voir la section « Modes de programmes » du manuel pour plus d'informations.





4.10 Bouton d'alimentation

Appuyez sur le bouton d'alimentation (Fig. 4-11) pour mettre le sèche-linge en marche/à l'arrêt.



4.11 Bouton Dry Level (Niveau de séchage)

Appuyez sur ce bouton (Fig. 4-12) pour régler la teneur en humidité finale du linge à la fin du cycle.

-  Extra sec
-  Prêt pour le stockage
-  Prêt à repasser

4.12 Bouton Sécurité enfant

Pour activer la fonction Sécurité enfant après le démarrage d'un cycle, appuyez sur ce bouton (Fig. 4-13) pendant 3 secondes jusqu'à ce que l'icône d'indicateur s'allume. Pour désactiver cette fonction, appuyez à nouveau sur ce bouton pendant 3 secondes.



4.13 Indicateur de réservoir vide

Le réservoir d'eau doit être vidé.

Important : Vidangez le réservoir d'eau après chaque cycle de séchage. Voir la section Vidange du réservoir d'eau du manuel.



4.14 Écran

L'écran affiche le temps restant, le temps de retard et d'autres informations connexes.



Remarque

Le temps restant est une valeur par défaut ; il est recalculé en fonction des réglages supplémentaires du Programme et de la teneur en eau du linge.

4.15 Indicateur de déverrouillage de la porte

Si la porte s'ouvre, cet indicateur (Fig. 4-16) s'allume. (ne s'applique pas à HD100-A2979)



4.16 Bouton Sans plis

Après avoir sélectionné le programme avec cette fonction, l'icône s'allume, l'anti-plis est activé par défaut, lorsque vous touchez ce bouton (Fig. 4-17), l'écran affiche OFF, l'anti-plis est désactivé, et lorsque vous touchez à nouveau, l'écran affiche ON, l'anti-plis est activé.



Remarque

Le temps par défaut est de 1 heure.

4.17 i-Refresh

Pour un programme minuteur, le temps par défaut est de 30 minutes. Le temps maximum est de 50 minutes.





Programme	Degré de séchage	Linge	Charge max. en kg		
			8	9	10
	Extra sec	Tissus épais, nécessitant un séchage supplémentaire	5	6	7
	Extra sec	Tissus synthétiques épais	4	4,5	5
	Extra sec	Serviettes	5	6	7
	/	Vêtements de plumes	1	1	1,5
	/	Textiles Woolfell	3	3	4
	Extra sec	Vêtements en cachemire	3	4	4,5
	/	Tissus épais, nécessitant un séchage supplémentaire	-	-	-
	Extra sec	Sous-vêtements	2	2	3
	Extra sec	Coton lourd	2	2	3
	Extra sec	Chemises	4	4,5	5
	Extra sec	Vêtements de sport	4	4,5	5
	Extra sec	Vêtements pour bébé	4	4	5
	/	Draps	4	4	5
	Extra sec	Manteaux en coton	8	9	10

Réglage du programme de test conformément à la norme EN 61121. Nous vous recommandons de vidanger l'eau condensée à l'extérieur à travers le tuyau d'évacuation lorsque vous séchez une charge complète à l'aide du programme «Coton». Cela vous évitera d'avoir à vider l'eau du réservoir pendant le programme.

Technologie de pompe à chaleur

Le sèche-linge à condensation avec échangeur de chaleur est remarquable en termes de consommation d'énergie efficace. Il s'agit de valeurs indicatives déterminées dans des conditions standard. Les valeurs peuvent différer de celles indiquées selon la surtension et la sous-tension, le type de tissu, la composition du linge à sécher, l'humidité résiduelle dans le tissu et la taille de la charge.

Programme Coton / Lin	Vitesse d'essorage en tr/min	Humidité résiduelle en %	Heure (Time) en h : min	Consommation énergétique en kWh
Extra sec 	1000	env. 60	4:40	2,34
Prêt pour le stockage 	1000	env. 60	4:29	1,98
Prêt à repasser 	1000	env. 60	3:18	1,62



Utilisation respectueuse de l'environnement

- ▶ Essorez le linge autant que possible avant de le mettre dans le sèche-linge.
- ▶ Évitez de surcharger le sèche-linge.
- ▶ Secouez le linge avant de le mettre dans le sèche-linge.
- ▶ Choisissez un programme de séchage approprié. Assurez-vous que le linge n'est pas séché plus longtemps que nécessaire.
- ▶ Veillez à utiliser le sèche-linge avec des filtres nettoyés.

7.1 Linge amidonné

Le linge amidonné laisse des tâches d'amidon dans le tambour et ne convient pas au sèche-linge.

7.2 Adoucissant

N'utilisez pas d'adoucissant lors du lavage afin d'éviter que le linge ne devienne duveteux et mou dans le sèche-linge.

7.3 Chiffons d'entretien doux

L'utilisation de « chiffons d'entretien doux » peut entraîner un revêtement sur les filtres à peluches. Cela peut conduire au blocage des filtres. À cet effet, nous recommandons soit d'éviter d'ajouter les chiffons d'entretien doux, soit de choisir une autre marque. Dans l'un des deux cas, veuillez respecter les instructions du fabricant.

7.4 Remplissage en petites quantités

Pour une quantité inférieure à 1,0 kg, le programme « Minuteur » doit être sélectionné car le balayage automatique du niveau de séchage ne peut être capturé que de manière imprécise.

7.5 Ouverture de la porte.

La porte doit être entrouverte pendant la période de non-utilisation, de sorte que le joint de porte reste en place indéfiniment.

7.6 Éclairage intérieur du tambour

Au démarrage de l'appareil, l'éclairage intérieur du tambour illumine toujours lorsque la porte est ouverte.

7.7 Volet d'entretien

Assurez-vous que le volet d'entretien est toujours fermé pendant le fonctionnement.

7.8 Protection contre les plis

Si à la fin du programme, le linge n'est pas retiré, le tambour se déplace de temps en temps pour éviter les plis. La phase de protection contre les plis dure environ 60 minutes.

7.9 Le linge à repasser

doit être séché jusqu'au niveau PRÊT à REPASSER  Cela facilite le repassage manuel ou à l'aide d'une machine à repasser.

7.10 Temps restant

La durée du programme dépend des facteurs suivants : le type de tissu, la quantité de remplissage, la capacité d'absorption, le niveau de séchage souhaité, ainsi que la vitesse d'essorage de la machine à laver. Ces facteurs sont enregistrés par des dispositifs électroniques pendant le programme et le temps restant est réglé en conséquence.

7.11 Système de détection de charge AUTO

Quelques minutes après le démarrage du programme, l'écran affiche **Auto**. Cela signifie que la détection automatique de la charge est en cours. Les capteurs détectent et estiment la durée du programme sélectionné jusqu'à la fin. En fonction du programme sélectionné, de la quantité de charges, de l'humidité et de la température ambiante, la phase de détection automatique de la charge peut durer quelques minutes pour une petite charge, ou jusqu'à une heure pour la charge maximale ou des articles plus volumineux, avant que l'affichage de la durée restante du programme avant la fin de l'opération.

7.12 Les vêtements extrêmement larges

ont tendance à s'enrouler. Si le niveau de séchage souhaité n'a donc pas pu être atteint, détendez le linge et séchez-le à nouveau avec le programme de minuterie (MINUTEUR).

7.13 Surtout les tissus délicats

Les textiles pouvant facilement rétrécir ou perdre leur forme, ainsi que les bas de soie, la lingerie, etc. ne doivent pas être introduits dans le sèche-linge. Mettez les vêtements délicats dans le sac à linge et évitez de trop les sécher.

7.14 Les maillots et les tricots

Doivent être séchés en mode PRÊT à REPASSER  pour éviter tout rétrécissement. Un étirement ou une mise en forme subséquente doit être effectué.

7.15 Peluches

La quantité de peluches dans les filtres à peluches n'est pas attribuable au stress du lavage dans le sèche-linge, mais plutôt à l'extraction des fibres de l'usure et du lavage. Pendant le séchage sur la ligne, le duvet sera emporté par le vent. En utilisant un sèche-linge, les peluches seront recueillies dans les filtres.

7.16 Signal sonore

Une alerte sonore retentit :

- ▶ lorsque le réservoir d'eau est plein
- ▶ en cas de dysfonctionnement.

En outre, l'alerte sonore peut également être sélectionnée selon les cas suivants :

- ▶ à la fin d'un programme ;
- ▶ lorsque vous appuyez sur un bouton ;
- ▶ lorsque vous tournez le sélecteur de programme ;

8.1 Préparation de l'appareil

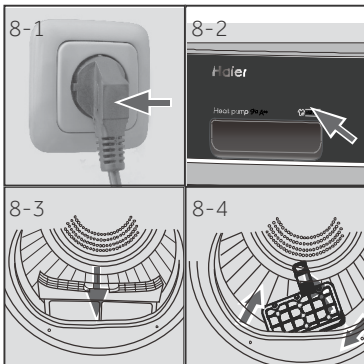

1. Raccordez l'appareil à une alimentation (220 V à 240 V~/50 Hz) (Fig. 8-1). Veuillez également consulter la section INSTALLATION.
2. Assurez-vous que :
 - ▶ le réservoir d'eau est vide ou bien installé. (Fig. 8-2).
 - ▶ le filtre à peluches est propre et bien installé. (Fig. 8-3).
 - ▶ le filtre du condenseur est propre et bien installé (Fig. 8-4).

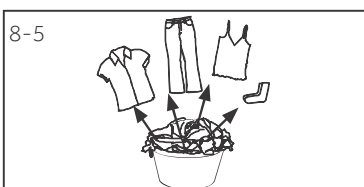

8.2 Préparation du linge

- ▶ Triez les vêtements en fonction du tissu (coton, synthétique, laine, etc.). Seulement du linge sec qui a été filé.
- ▶ Retirez des poches tous les objets pointus ou inflammables tels que les clés, les briquets et les allumettes. Retirez les objets décoratifs plus durs tels que les broches.
- ▶ Fermez les fermetures éclair et les crochets, veillez à ce que les boutons soient bien cousus et placez les petits articles tels que les chaussettes, les soutiens-gorge, etc. dans un sac de lavage.
- ▶ Dépliez les grandes pièces de tissu telles que les draps de lit, les nappes, etc.
- ▶ Suivez les instructions indiquées sur l'étiquette du linge et séchez uniquement les vêtements séchables à la machine.

**Conseils :**

- ▶ Séparez les vêtements blancs des vêtements de couleur.
- ▶ Déroulez les vêtements de grande taille tels que les draps de lit, les nappes, etc.
- ▶ Le linge de lit et les taies d'oreiller doivent être boutonnés, pour éviter que les petites particules ne s'accumulent à l'intérieur.
- ▶ Fermez les fermetures à glissière et les crochets, ainsi que les ceintures détachées dénuées de pièces métalliques, de ficelles de tablier, etc.
- ▶ Mettez les petits articles tels que les chaussettes, les ceintures, les soutiens-gorge, etc. dans un sac de lavage.
- ▶ Assurez-vous que tous les boutons sont bien cousus.
- ▶ Cousez ou enlevez les pièces métalliques détachées des vêtements, telles que les boutons en métal, les nœuds des soutiens-gorge avant de les insérer. Sinon, ces pièces peuvent provoquer de bruits et endommager le tambour.
- ▶ Ne séchez pas trop le linge facile à entretenir. Risque de plis. Procédez au dernier séchage à l'air.
- ▶ Les tricots (par ex. T-shirts, sous-vêtements) s'accumulent parfois pendant le séchage. N'utilisez que le niveau de séchage READY to IRON , puis changez de mode.
- ▶ Pour les vêtements pré-séchés, multicouches ou pour le séchage final, la minuterie (MINUTEUR) doit être définie.

Référence de charge

Drap de lit (une pièce)	Coton	Environ 800 g
Vêtements en tissu mélangé	/	Environ 800 g
Vestes	Coton	Environ 800 g
Jeans	/	Environ 800 g
Ensembles	Coton	Environ 950 g
Pyjamas	/	Environ 200 g
Chemises	/	Environ 300 g
Chaussettes	Tissus mélangés	Environ 50 g
T-Shirts	Coton	Environ 300 g
Sous-vêtements	Tissus mélangés	Environ 70 g

8.3 Chargement de l'appareil

- ▶ Détendez, puis insérez le linge pré-trié.
- ▶ Ne surchargez pas l'appareil.
- ▶ Fermez bien la porte. Assurez-vous qu'aucune pièce de linge n'est pincée.

8.4 Retrait et ajout du linge

Vous pouvez interrompre le programme à tout moment pour retirer ou ajouter du linge.

- ▶ Ouvrez la porte. Le cycle s'arrête.
Faites attention en retirant ou en ajoutant du linge ! Il est possible que l'intérieur du tambour ou le linge lui-même soit chaud, de sorte qu'il y a risque de brûlures.
- ▶ Pour poursuivre le programme, appuyer sur la touche « Démarrer/Pause » après avoir fermé la porte.



MISE EN GARDE !

Les articles non textiles, desserrés ou tranchants peuvent causer des dysfonctionnements ainsi qu'endommager les vêtements et l'appareil.



AVERTISSEMENT !

Évitez d'arrêter le sèche-linge avant la fin du cycle de séchage à moins que tous les éléments soient rapidement enlevés et dispersés pour dissiper la chaleur.

8-7



8.5 Chargement du sèche-linge

1. Placez le linge uniformément dans le tambour en veillant à ne pas surcharger le sèche-linge.
2. Allumez le sèche-linge en appuyant sur le bouton Marche / Arrêt (Fig. 8-7).

Remarque

Les adoucissants ou produits similaires doivent être utilisés conformément aux instructions du fabricant.

8.6 Définir le programme et démarrer

1. Tournez le bouton des programmes (Fig. 8-8) pour sélectionner le programme de votre choix.

Réglez les fonctions telles que la température, le niveau de séchage, le retardateur. Ensuite, appuyez sur le bouton Démarrage/Pause (Fig. 8-9) pour lancer le cycle de séchage.

8.7 Fin du cycle de séchage

Le sèche-linge cesse de fonctionner automatiquement une fois le cycle terminé. L'écran affiche FIN. Ouvrez la porte du sèche-linge et retirez votre linge. Si le linge n'est pas retiré, le programme anti-plis démarre automatiquement.

1. Éteignez le sèche-linge en appuyant sur le bouton Marche/Arrêt (Fig. 8-10).
2. Débranchez le sèche-linge de la prise de courant (Fig. 8-11).

Vidangez le réservoir d'eau après chaque cycle de séchage (Fig. 8-12).

3. Nettoyez le filtre à peluches après chaque cycle de séchage (Fig. 8-13).
4. Nettoyez le filtre du condenseur après chaque cycle de séchage (Fig. 8-14).

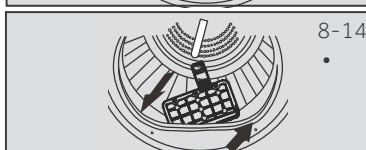
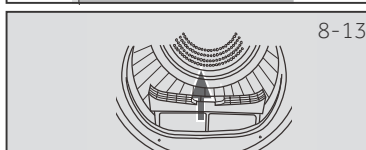
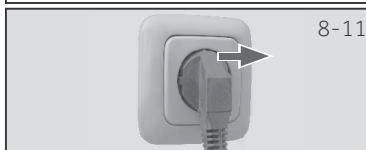
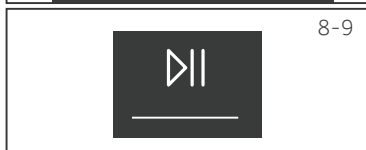
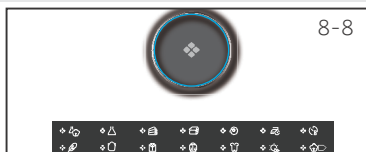

Remarque

- ▶ Pendant le séchage, assurez-vous que les articles sont rangés le rack sans aucun risque d'enchevêtrement des déflecteurs pendant que le tambour tourne.
- ▶ Poids maximal des articles humides : 1,5 kg.

8-15

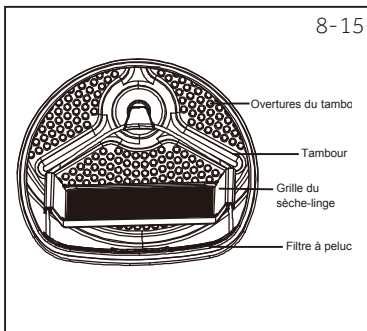

8.8 Utilisation du rack de séchage

Le rack de séchage est conçu pour les articles qui ne sont pas recommandés pour le sèche-linge tels que les baskets, les chaussures de sport, les chandails ou la lingerie fine.



1. Ouvrez la porte du sèche-linge.
2. Vérifiez que le tambour est vide.
3. Placez le rack de séchage dans le tambour.
4. Assurez-vous que les loquets sont insérés dans le trou du filtre à peluches et bloqués dans le trou du tambour arrière.



Remarque

- N'utilisez pas ce rack de séchage lorsque d'autres vêtements sont dans le sèche-linge.

Tableau d'entretien

Lavage		
 Lavable jusqu'à 95 °C programme normal	 Lavable jusqu'à 60 °C programme normal	 Température de lavage maximale 60 °C doux
 Lavable jusqu'à 40 °C programme normal	 Température de lavage maximale 40 °C doux	 Lavable jusqu'à 40 °C programme très léger
 Lavable jusqu'à 30 °C programme normal	 Température de lavage maximale 30 °C doux	 Lavable jusqu'à 30 °C programme très léger
 Température maximale de lavage à la main 40 °C	 Ne pas laver	
Blanchiment		
 Blanchiment autorisé	 Oxygène unique-ment/ non chloré	 Ne pas blanchir
Séchage		
 Sèche-linge autorisé température normale	 Sèche-linge autorisé température basse	 Ne pas passer au sèche-linge
 Séchage sur corde	 Séchage à plat	
Repassage		
 Repassage à une température maximale de 200 °C	 Repassage à une température moyenne jusqu'à 150 °C	 Repassage à une température basse jusqu'à 110 °C ; sans vapeur (le repassage à la vapeur peut provoquer des dommages irréversibles)
 Ne pas repasser		

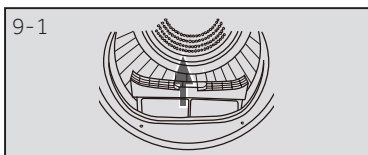

9.1 Nettoyage du filtre à peluches

Nettoyez le filtre à peluches après chaque cycle de séchage.

1. Retirez le filtre à peluches du tambour (Fig. 9-1).

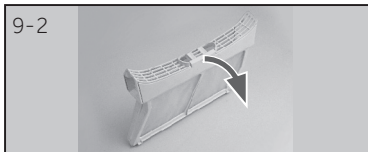

2. Ouvrez le filtre à peluches (Fig. 9-2).

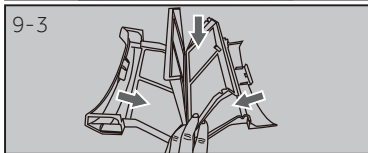

3. Nettoyez le filtre à peluches pour éliminer tous les résidus de peluches (Fig. 9-3).

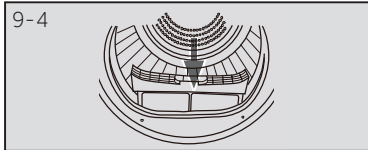

4. Réinstallez le filtre à peluches nettoyé dans le sèche-linge (Fig. 9-4).

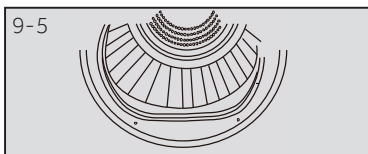

9.2 Nettoyage du filtre du condenseur

Nettoyez le filtre à peluches après chaque cycle de séchage.

1. Ouvrez la porte.

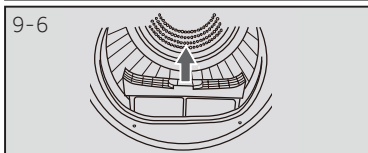

2. Retirez le filtre à peluches de son boîtier (Fig. 9-5).

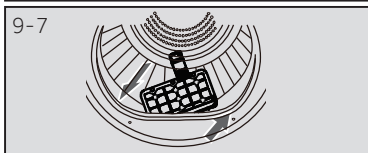

3. Retirez le filtre du condenseur de son conduit d'aération (Fig. 9-6).

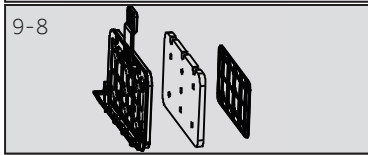

4. Retirez l'éponge et nettoyez la grille du filtre pour éliminer tous les résidus (Fig. 9-7).

5. Réinstallez l'éponge sur le filtre du condenseur (Fig. 9-8).

i Remarque

Si le filtre à peluches / du condenseur est très sale, il peut être nettoyé avec de l'eau courante. Laissez-le bien sécher avant de l'utiliser.

9.3 Vidangez le réservoir d'eau

Pendant le fonctionnement, la vapeur se condense en eau qui est recueillie dans le réservoir d'eau. Vidangez le réservoir d'eau après chaque cycle de séchage.

1. Retirez le réservoir d'eau de son boîtier (Fig. 9-9).
2. Vidangez le réservoir d'eau (Fig. 9-10).
3. Réinstallez le réservoir d'eau dans le sèche-linge (Fig. 9-11).



Remarque

N'utilisez pas cette eau pour toute sorte de consommation ou de transformation alimentaire.

9.4 Sèche-linge

Essuyez l'extérieur du sèche-linge et du panneau de commande à l'aide d'un chiffon humide. N'utilisez pas de solvant organique ou d'agent corrosif pour éviter d'endommager l'appareil.

9.5 Tambour

Après un certain temps d'utilisation, les produits d'entretien des tissus ou le calcium contenu dans l'eau peuvent former un film presque invisible à l'intérieur du tambour. Utilisez un chiffon humide et du détergent pour l'enlever. N'utilisez pas de solvant organique ou d'agent corrosif pour éviter d'endommager l'appareil.

9.5 Évaporateur

Si l'évaporateur situé derrière le filtre du condenseur est sale, vous pouvez le nettoyer à l'aide d'un aspirateur. Assurez-vous de ne pas endommager l'évaporateur pendant que vous le nettoyez.

De nombreux problèmes peuvent être résolus par vous-même sans expertise spécifique. En cas de problème, veuillez vérifier toutes les solutions possibles en suivant les instructions ci-dessous avant de contacter un service après-vente. Voir la section SERVICE CLIENT.



AVERTISSEMENT !

- ▶ Avant de procéder à l'entretien, mettez l'appareil hors tension et débranchez la fiche secteur de la prise de courant.
- ▶ L'équipement électrique ne doit être entretenu que par des électriciens qualifiés, car des réparations incorrectes peuvent causer des dommages consécutifs considérables.
- ▶ Pour éviter tout risque, faites remplacer le cordon d'alimentation endommagé uniquement par le fabricant, son représentant ou par des personnes qualifiées.

Dépannage avec code d'affichage

Code	Cause	Solution
F2	Erreur de la pompe de vidange.	Contactez le service client.
F32	Le capteur thermique du condenseur est en circuit ouvert ou en a subi un court-circuit.	Contactez le service client.
F33		
F4	La température du linge dans le tambour ne change pas.	Contactez le service client.
F5	Défaut de communication entre le circuit imprimé et l'afficheur.	Contactez le service client.
L0	La température est trop basse.	Utilisez le sèche-linge lorsque la température est supérieure à 5 °C.

Si les codes d'erreur réapparaissent même après les mesures prises, éteignez l'appareil, débranchez l'alimentation électrique et contactez le service client.

Dépannage sans codes d'affichage

Problème	Causes possibles	Solutions possibles
Le sèche-linge ne fonctionne pas.	<ul style="list-style-type: none"> • Mauvaise connexion à l'alimentation électrique. • Panne de courant. • Aucun programme de séchage n'est défini. • L'appareil n'a pas été mis en marche. • Le réservoir d'eau est plein. • La porte n'est pas bien fermée. 	<ul style="list-style-type: none"> • Vérifiez la connexion à l'alimentation électrique. • Vérifiez l'alimentation. • Réglez un programme de séchage. • Mettez l'appareil en marche. • Vidangez le réservoir d'eau. • Fermez correctement la porte.
Le sèche-linge ne fonctionne pas et l'affichage indique F in .	<ul style="list-style-type: none"> • Le linge a atteint le niveau de séchage défini par le programme ? • Le tambour ne contient-il pas de linge ? 	<ul style="list-style-type: none"> • Vérifiez si le réglage du programme est approprié. • Vérifiez si le tambour contient du linge.
Le temps de séchage est très long et les résultats ne sont pas satisfaisants	<ul style="list-style-type: none"> • Le réglage du programme n'est pas correct. • Le filtre est encrassé. • L'évaporateur est obstrué. • Le sèche-linge est surchargé. • Le linge est trop mouillé. • Le conduit de ventilation est bouché. 	<ul style="list-style-type: none"> • Assurez-vous que le programme est correctement mis en place. • Nettoyez du filtre à tamis. • Nettoyez de l'évaporateur. • Réduisez la quantité de linge. • Essorez correctement le linge avant de sécher. • Vérifiez le conduit de ventilation et débouchez-le.
Le temps restant sur l'écran s'arrête ou s'écoule.	<p>Le temps restant sera continuellement ajusté en fonction des facteurs suivants :</p> <ul style="list-style-type: none"> • Type de linge. • Quantité chargée. • Degré d'humidité du linge. • Température ambiante. 	Le réglage automatique est un fonctionnement normal.

11.1 Préparation

- ▶ Retirez tous les matériaux d'emballage. Lors de l'ouverture de l'emballage, vous pouvez trouver des gouttes d'eau. Ce phénomène normal résulte des essais à l'eau effectués à l'usine.
- ▶ Retirez tous les matériaux d'emballage, y compris la base en polystyrène.



Remarque

Mettez l'emballage au rebut dans le respect de l'environnement. Pour plus d'informations sur les voies d'élimination actuelles, consultez votre revendeur ou les autorités locales.



AVERTISSEMENT !

Après le transport et l'installation, vous DEVEZ laisser le sèche-linge au repos pendant deux heures avant de l'utiliser.

11.2 Transport et temps d'attente

Transportez l'appareil en position horizontale uniquement. L'huile d'entretien du compresseur se trouve dans la capsule du compresseur. Cette huile peut se déverser dans le circuit fermé du système pendant le transport. Avant de raccorder l'appareil à l'alimentation électrique, vous devez patienter 2 heures pour que l'huile coule à nouveau dans la capsule.

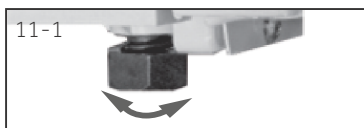

11.3 Alignement de l'appareil

L'appareil doit être placé sur une surface plane et solide. Réglez les pieds au niveau souhaité (Fig. 11-1)

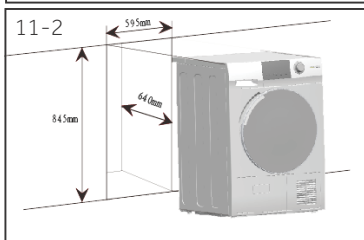

11.4 Installation sur le plan de travail

Les dimensions de l'encoche doivent au minimum correspondre aux dimensions de la (Fig. 11-2).

1. Placez l'appareil de manière à ce qu'il soit adjacent à la fente. Veillez à ce que tous les raccordements soient facilement accessibles et fonctionnels.
2. Ajustez avec précision tous les pieds pour obtenir une position horizontale ferme.
3. Installez l'appareil prudemment dans l'encoche.
4. Assurez-vous que la ventilation soit suffisante.

11.5. Raccordement électrique

Avant chaque branchement, vérifiez si :

- ▶ l'alimentation, la prise et le fusible sont conformes à la plaque signalétique.
- ▶ la prise de courant est mise à la terre et il n'y a pas de multiprise ou de rallonge.
- ▶ la fiche et la prise de courant correspondent parfaitement.
- ▶ **Royaume-Uni uniquement** : La fiche britannique est conforme à la norme BS1363A

Branchez la fiche dans la prise de courant. (Fig. 11-3).

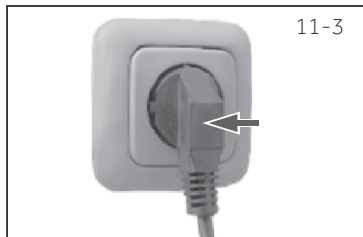

AVERTISSEMENT !

Si le cordon d'alimentation est endommagé, il doit être remplacé par le réparateur (voir carte de garantie) afin d'éviter tout risque !

11.6 Inversion du pivotement de la porte (pour les modèles de 8/9 kg uniquement)

- ▶ Avant de démarrer le sèche-linge, débranchez-le de sa prise électrique.
- ▶ Manipulez les parties avec précaution pour éviter de gratter la peinture.
- ▶ Prévoir une surface de travail anti-rayures pour les portes.
- ▶ Outils dont vous aurez besoin : Tournevis cruciforme.
- ▶ Une fois que vous avez commencé, ne déplacez pas l'armoire tant que l'inversion du pivotement de la porte n'est pas terminée.
- ▶ Ces instructions concernent le changement des charnières du côté droit vers le côté gauche. Si jamais vous voulez les faire revenir au côté droit, suivez ces mêmes instructions et inversez toutes les références à gauche et à droite.

1. Retirez l'ensemble porte

Ouvrez la porte. Retirez les deux vis de fixation de la charnière / de l'ensemble porte du sèche-linge. Mettez soigneusement de côté la charnière / l'ensemble porte (Fig. 11-4).

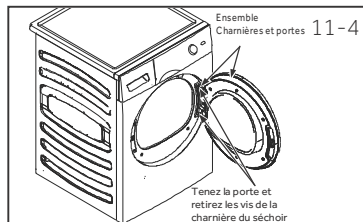

2. Retirez, tournez et remplacez la porte intérieure

Retirez les huit autocollants et les vis permettant de fixer la porte interne à la porte externe. Retirez la porte interne, tournez-la à 180° et réinstallez-la dans la porte externe à l'aide des mêmes huit vis et autocollants (Fig. 11-5).

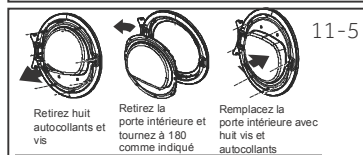

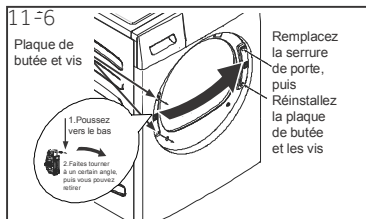

3. Retirez, tournez et remplacez le dispositif de verrouillage et la gâche de la porte

Retirez les deux vis de fixation de la gâche, puis retirez une vis du dispositif de verrouillage de la porte, poussez vers le bas, sortez le dispositif de verrouillage tourné à 180° et installez-le sur le côté opposé des mêmes huit vis et autocollants (Fig. 11-6).

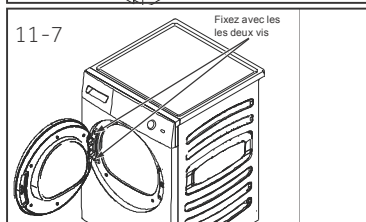

4. Retirez, tournez et remplacez la charnière / l'ensemble porte

Retirez les deux vis de fixation de la gâche, puis retirez une vis du dispositif de verrouillage de la porte, poussez vers le bas, sortez le dispositif de verrouillage tourné à 180° et installez-le sur le côté opposé des mêmes huit vis et autocollants (Fig. 11-7).

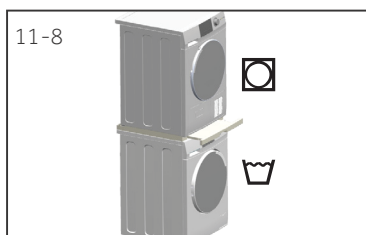

11.7 Pile laveuse-sécheuse

La disposition d'une pile laveuse-sécheuse peu encombrante est possible (Fig. 11 -8). Toutes les machines à laver ne sont pas adaptées à cet usage. Des informations ainsi que le kit de montage correspondant sont disponibles auprès de votre revendeur local.

Les instructions de montage fournies avec le kit informent soigneusement sur les étapes d'installation.

Fiche du produit (conforme à la norme (UE) n°392/2012)

Marque de fabrication	Haier			
Numéro d'identification du modèle	HD90-A2979 •	HD100-A2979	HD80-A3979	HD90 A3979 HD90-A3979S HD90-A3S979
Capacité nominale (kg)	9	10	8	9
Type de sèche-linge	Condenseur			
Classe d'efficacité énergétique	A++	A++	A+++	A+++
Consommation d'énergie annuelle pondérée (AE _c en kWh/an) ¹⁾	236	280	175	193
Sèche-linge à tambour avec ou sans système automatique	avec système automatique			
Consommation d'énergie du programme coton standard ³⁾ à pleine charge (kWh/cycle)	2,14	2,29	1,43	1,58
Consommation d'énergie du programme coton standard ³⁾ à charge partielle (kWh/cycle)	1,21	1,35	0,85	0,93
Consommation électrique du mode Arrêt (W)	0,1	0,1	0,1	0,1
Consommation électrique du mode laissé sur marche (W)	1,19	1,19	1,19	1,19
Durée du « Laissé sur marche » (min) ²⁾	40			
Programme de séchage standard ³⁾	Coton			
Temps de programme pondéré du programme de séchage standard ³⁾ à pleine charge et à charge partielle (min)	208	220	215	243
Temps de programme du programme coton standard ³⁾ à pleine charge (min)	252	280	273	298
Temps de programme du programme coton standard ³⁾ à charge partielle (min)	170	175	168	182
Classe d'efficacité de condensation ⁴⁾	B	B	B	B
Temps de programme pondéré du programme coton standard ³⁾ à pleine charge et à charge partielle (%)	80,5	80,5	82	82
Efficacité moyenne de condensation du programme coton standard ³⁾ à pleine charge	81	81	81	81
Efficacité moyenne de condensation du programme coton standard ³⁾ à charge partielle	81	81	83	83
Niveau de puissance acoustique pondéré du programme coton standard ³⁾ à pleine charge (dB)	67		66	
Intégré ou autoportant	Autoportant / placé en dessous			

- 1) Sur la base de 160 cycles de séchage du programme coton standard à pleine charge et à charge partielle, et de la consommation des modes basse consommation. La consommation d'énergie réelle par cycle dépend de l'utilisation de l'appareil.
- 2) Au cas où un système de gestion de l'énergie existerait.
- 3) Ce programme utilisé à pleine charge et à charge partielle est le programme de séchage standard auquel se rapportent les informations figurant sur l'étiquette et sur la fiche. Ce programme est le mieux adapté au séchage du linge en coton humide normal et le plus efficace en termes de consommation d'énergie pour le coton.
- 4) La classe G correspond à l'efficacité la plus faible et la classe A, à l'efficacité la plus élevée.

Données supplémentaires

Dimensions - H x P x l en mm	845 x 600 x 595
Alimentation (voir plaque signalétique) - tension / courant / entrée	220-240 V~50 Hz/ 2,4 A/ 550 W
Température ambiante admissible	de 5 °C à 35 °C
Gaz à effet de serre fluoré	HFC-134a
Volume	0,26 kg
• PRG	1430
Équivalent de CO ₂ en tonné(s)	0,6

Schéma du circuit électrique HD90-A2979 :



Schéma du circuit électrique HD100-A2979 :



Nous vous recommandons notre Service client Haier et l'utilisation de pièces de rechange d'origine.

Si vous rencontrez un problème avec votre appareil, veuillez vérifier la section DÉPANNAGE au préalable.

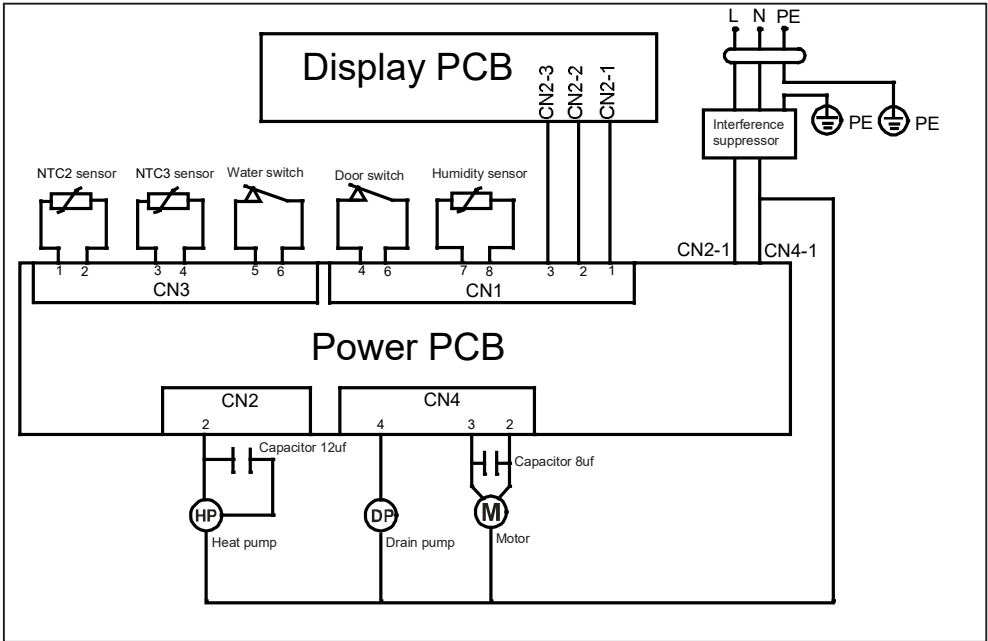
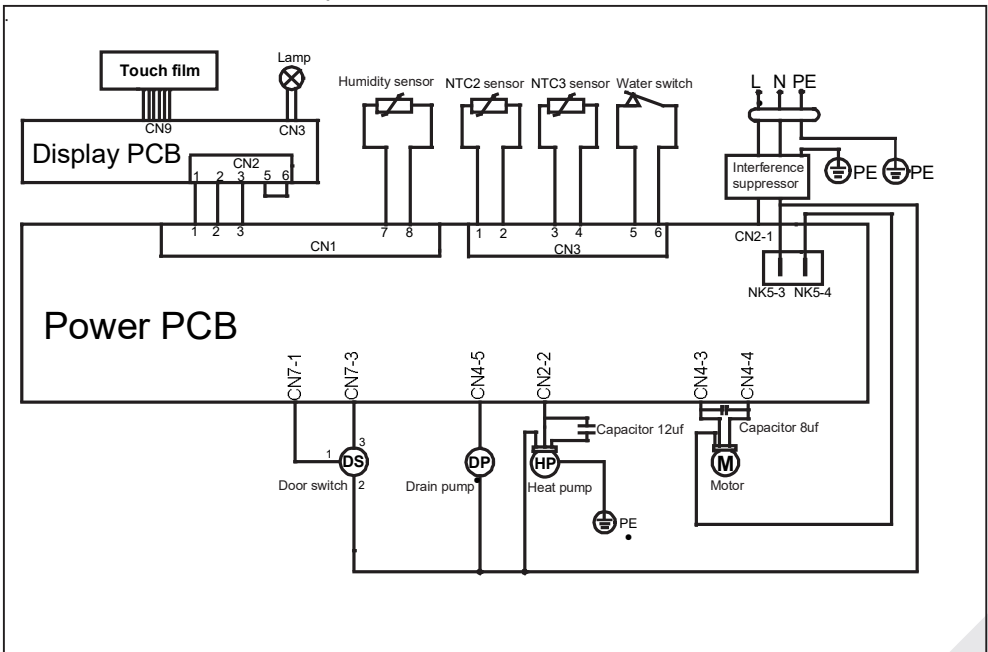
Si vous ne trouvez pas de solution, veuillez contacter

- ▶ votre vendeur local ou
- ▶ rendez-vous sur le site www.haier.com, dans la zone Service et support, vous trouverez des numéros de téléphone et une FAQ. Vous pourrez également contacter le service de réclamation.

Pour contacter notre service, assurez-vous que vous disposez des informations suivantes.

Ces informations se trouvent sur la plaque signalétique.

Modèle _____ N° de série _____

Vérifiez également la Carte de garantie fournie avec le produit en cas de garantie.

Pour des renseignements généraux concernant les entreprises, vous trouverez ci-jointes nos adresses en Europe :

Adresses de Haier en Europe			
Pays*	Adresse postale	Pays*	Adresse postale
Italie	Haier Europe Trading SRL Via De Cristoforis, 12 21100 Verese ITALIE	France	Haier France SAS 53 Boulevard Ornano – Pleyad 3 93200 Saint-Denis FRANCE
Espagne Portugal	Haier Iberie SL Pg. Garcia Faria, 49-51 08019 Barcelone ESPAGNE	Belgique-FR Belgique-NL Pays-Bas Luxembourg	Haier Bénélux SA Anderlecht Route de Lennik 451 BELGIQUE
Allemagne Autriche	Haier Allemagne GmbH Konrad-Zuse-Platz 6 81829 Munich ALLEMAGNE	Pologne République Tchèque Hongrie Grèce Roumanie Russie	Haier Pologne Sp. z.o.o. Al. Jerozolimskie 181B 02-222 Warszawa POLOGNE
Royaume-Uni	Haier Appliances UK Co.Ltd. One Crown Square Church Street East Woking, Surrey, GU21 6HR Royaume-Uni		

*Pour de plus amples informations, veuillez consulter le site www.haier.com

HD90-A2979/HD100-A2979/HD80-A3979/HD90-A3979/HD90-A3979S/HD90-A3S979

Haier



Gebruikershandleiding Warmtepomp-droger

HD90-A2979

HD100-A2979

HD80-A3979

HD90-A3979

HD90-A3979S

HD90-A3S979

NL

Haier

Dank u voor uw aankoop van dit Haier product.

Lees deze handleiding grondig voor u het apparaat in gebruik neemt. De handleiding bevat belangrijke informatie die u zal helpen uw apparaat optimaal te gebruiken en het veilig en correct te installeren, gebruiken en onderhouden.

Bewaar deze handleiding zodat u hem steeds kunt raadplegen voor het veilig en correct gebruik van het apparaat.

Als u het apparaat verkoopt, wegschenkt, of achterlaat wanneer u verhuist, moet u deze handleiding ook meegeven zodat de nieuwe eigenaar vertrouwd kan raken met het apparaat en de veiligheidswaarschuwingen.

Legende



Waarschuwing! - Belangrijke veiligheidsinformatie



Algemene informatie en tips



Milieu-informatie

Verwijdering



Help het milieu en de gezondheid te beschermen. Plaats de verpakking in de geschikte containers om het te recyclen. Help afval van elektrische en elektronische apparaten recyclen. Gooi apparaten die voorzien zijn van dit symbool niet weg met huishoudelijk afval. Retourneer het product naar uw lokale instelling of neem contact op met uw gemeentelijk kantoor.



WAARSCHUWING!

Risico op letsels of verstikking!

Ontkoppel het apparaat van het netwerk. Snijd het netsnoer door en verwijder het. Verwijder de scharnieren om te vermijden dat kinderen of huisdieren in het apparaat vastgeklemd kunnen raken.



WAARSCHUWING!

Het apparaat mag niet van stroom worden voorzien via een extern schakelsysteem, zoals ene timer, of aangesloten op een circuit dat doorgaans in of uit wordt geschakeld via een nutsvoorziening.

1-Veiligheidsinformatie.....	4
2-Beoogd gebruik.....	8
3-Productbeschrijving.....	9
4-Bedieningspaneel.....	10
5-Programma's.....	14
6-Verbruik.....	15
7-Suggesties en tips.....	16
8-Dagelijks gebruik.....	18
9-Zorg en reiniging.....	24
10-Probleemoplossen.....	26
11-Installatie.....	28
12-Technische gegevens.....	31
13-Klantendienst.....	35



WAARSCHUWING!

Voor de eerste ingebruikname

- ▶ Zorg ervoor dat er geen schade is opgetreden tijdens het transport.
- ▶ Verwijder alle verpakking en buiten de buurt van kinderen bewaren.
- ▶ Het apparaat moet altijd door minimum twee personen worden gedragen omdat het zo zwaar is.

Dagelijks gebruik

- ▶ Dit apparaat mag worden gebruikt door kinderen van 8 jaar en ouder en personen met een verminderde fysiek, gevoelsmatig en mentaal vermogen of een gebrek aan ervaring en kennis als ze onder toezicht staan of instructies krijgen met betrekking tot het veilige gebruik van het apparaat en de betrokken risico's.
- ▶ Houd het apparaat uit de buurt van kinderen jonger dan 3 jaar oud tenzij ze onder constant toezicht staan.
- ▶ Kinderen mogen niet spelen met het apparaat.
- ▶ Zorg ervoor dat de ruimte droog is en goed geventileerd. De omgevingstemperatuur moet tussen 5°C en 35°C zijn.
- ▶ U mag de ventilatieopeningen niet afdekken onderaan door een tapijt of iets gelijkaardigs.
- ▶ Houd de zone rond de droger altijd vrij van stof en pluis.
- ▶ Zorg ervoor dat er geen wasgoed in het apparaat aanwezig is en dat er geen huisdieren of kinderen in de buurt zijn.
- ▶ Raak de stekker enkel aan met droge handen en raak het apparaat niet aan of gebruik het niet op blote voeten of met natte of vochtige handen of voeten.
- ▶ U mag enkel textiel drogen dat gewassen werd in water.
- ▶ Zorg ervoor niet meer dan de nominale lading te laden.
- ▶ Verwijder alle voorwerpen zoals aanstekers en lucifers uit de zakken.
- ▶ Gebruik wasverzachters of gelijkaardige producten zoals gespecificeerd op de verpakking van de fabrikant.
- ▶ Gebruik of bewaar geen ontvlambaar wasmiddel, sprays, stomeerij reinigingsmiddel of brandbaar gas dichtbij het apparaat.
- ▶ U mag geen zware voorwerpen of bronnen van warmte of vocht bovenop het apparaat plaatsen.



WAARSCHUWING!

Dagelijks gebruik

- ▶ U mag nooit aan het netsnoer trekken om de stekker uit het stopcontact te verwijderen.
- ▶ Raak de achterwand en de trommel niet aan wanneer het apparaat is ingeschakeld; deze kunnen warm zijn.
- ▶ U mag de volgende items niet drogen in het apparaat:
 - ▶ Items die ongewassen zijn.
 - ▶ Items die vervuild zijn met brandbare stoffen zoals kookolie, aceton, alcohol, benzine, petroleum, kerosine, vlekkenverwijderaars, terpentijn, was, wasverwijderaars of andere chemicaliën. De dampen kunnen brand of een explosie veroorzaken. Deze items moeten altijd eerst met de hand worden gewassen in warm water met een extra hoeveelheid wasmiddel en daarna gedroogd in de open lucht voor ze te drogen in het apparaat.
 - ▶ Items met een vulling (bijv. kussens, jassen) omdat de vulling kan loskomen met het risico de droger in brand te steken.
 - ▶ Items met een grote hoeveelheid rubber, schuimrubber (latexschuim) of rubber zoals materiaal voor een douchemuts, waterdicht textiel, rubberen items en kledingstukken en kussens met een schuimrubberen vulling.
- ▶ Drink geen gecondenseerd water.
- ▶ Gebruik het apparaat niet aan als het pluizenfilter of condensatiefilter niet is aangebracht of beschadigd is.
- ▶ Merk op dat het laatste gedeelte van de droogcyclus wordt uitgevoerd zonder warmte (afkoelcyclus) om zeker te zijn dat de kledingstukken aan een temperatuur blijven waardoor ze niet beschadigd worden.
- ▶ Laat het apparaat niet zonder toezicht als het gedurende een bepaalde periode ingeschakeld is. Als een lange afwezigheid gepland is, moet de droogcyclus worden onderbroken door het apparaat uit te schakelen en de stekker te ontkoppelen.
- ▶ Schakel het apparaat niet uit als de droogcyclus beëindigd is tenzij alle items snel kunnen worden verwijderd en verspreid zodat ze kunnen afkoelen.
- ▶ Schakel het apparaat uit na elk droogprogramma om elektriciteit te besparen en uit veiligheidsoverwegingen.

Onderhoud & reinigen

- ▶ Zorg ervoor dat kinderen onder toezicht staan als ze het apparaat reinigen of onderhouden.
- ▶ Verwijder de stekker uit het stopcontact voor u onderhoudswerkzaamheden uitvoert.



WAARSCHUWING!

Onderhoud & reinigen

- ▶ Reinig het pluizen- en condensatiefilter na elk programma (zie ZORG EN REINIGING).
- ▶ Gebruik geen waterspray of stoom om het apparaat te reinigen.
- ▶ Gebruik geen industriële chemicaliën om het apparaat te reinigen.
- ▶ Als het netsnoer beschadigd is, moet het worden vervangen door de fabrikant, zijn onderhoudsdienst of dergelijk gekwalificeerde personen om ieder risico uit te sluiten.
- ▶ Probeer het apparaat nooit zelf te repareren. Neem contact op met onze klantendienst om reparaties te laten uitvoeren.

Installatie

- ▶ Zorg voor een locatie die toelaat de deur volledig te openen. Installeer de droger niet achter een vergrendelbare deur, een schuifdeur of een deur met scharnieren aan de andere kant van de droger want dit beperkt de volledige opening van de deur van de droger.
- ▶ installeer het apparaat op een goed geventileerde plaats.
- ▶ Installeer het apparaat nooit buiten op een vochtige locatie, of in een locatie waar waterlekken kunnen optreden, zoals onder of dichtbij een wastafel. In het geval van een waterlek moet u de elektrische voeding loskoppelen en de machine natuurlijk laten drogen.
- ▶ Installeer of gebruik het apparaat enkel als de temperatuur hoger is dan 5 °C.
- ▶ Plaats het apparaat niet rechtstreeks op een tapijt of dichtbij een muur of meubelstuk.
- ▶ U mag het apparaat niet blootstellen aan vorst, warmte of direct zonlicht of in de buurt van warmtebronnen (bijv. fornuizen, verwarming).

- ▶ Zorg ervoor dat de elektrische informatie op het naamplaatje overeenstemt met de stroomtoevoer. Zo niet moet u contact opnemen met een elektricien.
- ▶ Gebruik geen multi-stekker adapters of verlengsnoeren.
- ▶ Zorg ervoor dat het netsnoer en de stekker niet beschadigd zijn. Indien beschadigd moet het worden vervangen door een elektricien.
- ▶ Gebruik een afzonderlijke aardgeleider voor de voeding die eenvoudig toegankelijk moet zijn na de installatie. Het apparaat moet geaard worden.
- ▶ Enkel voor het VK: Het netsnoer van het apparaat is uitgerust met een driepolige stekker (aarding) die past in een driepolige (geaarde) stekker. Snij de derde pin (aarding) nooit weg of demonteer ze niet. De stekker moet ook na de installatie toegankelijk zijn.

Beoogd gebruik

Dit apparaat wordt gebruikt om artikelen te drogen die zijn gewassen in een wateroplossing en die zijn gemarkeerd als geschikt voor het trommeldrogen op het etiket van de fabrikant.

Het is uitsluitend bedoeld voor gebruik binnen in huis. Het is niet bedoeld voor commercieel of industrieel gebruik. Wijzigingen aan het apparaat zijn niet toegelaten. Onbedoeld gebruik kan gevaar en het verlies van de garantie en aansprakelijkheidsclaims betekenen.

Normen en richtlijnen



Dit product stemt overeen met de vereisten van alle toepasselijke EU-richtlijnen met de overeenstemmende geharmoniseerde normen die gelden voor de CE-markering.



Opgelet

Het apparaat bevat het geluoreerde broeikasgas HFC-134a (GWP:1430). Dit gas is hermetisch afgesloten.



Milieuverantwoordelijk gebruik

- ▶ **Grondige afvoer:** Zwier het wasgoed aan de maximale zwiersnelheid.
- ▶ **Maximale lading:** Gebruik de maximum hoeveelheid naargelang de programmatafel, maar zorg ervoor dat u de droger niet overbelast. Om de maximale lading optimaal te benutten, kan het wasgoed dat moet worden gedroogd als "READY to STORE" (KASTDROOG) eerst worden gedroogd met "READY to IRON" (STRIJKDROOG). Aan het einde van het programma moet u het wasgoed verwijderen dat moet worden gestreken en het resterende wasgoed laten drogen tot het einde.
- ▶ **Schud het wasgoed los.** Schud het wasgoed voor u het in de droger plaatst.
- ▶ **Vermijd overmatig drogen.** U moet ervoor zorgen dat uw wasgoed niet overmatig wordt gedroogd. Selecteer het correcte programma en het gepaste droogniveau.
- ▶ **Wasverzachter niet nodig.** Gebruik geen wasverzachter tijdens het wassen - het wasgoed wordt pluizig en zacht in de droger.
- ▶ **De pluizenfilters reinigen** Reinig de pluizenfilters na het drogen.
- ▶ **Ventilatie:** Zorg ervoor dat het apparaat correct geventileerd is (zie INSTALLATIE).
- ▶ **Hergebruik van gecondenseerd water:** Het verzamelde condensatiewater kan worden gebruikt voor het stoomstrijkijzer. Het moet voordien door een fijne zeef of koffiefilter worden gegoten. De kleinste onderdelen worden weerhouden door het filter.

i Opmerking:

Omwille van technische wijzigingen en uiteenlopende modellen kunnen de illustraties in de volgende hoofdstukken verschillen van uw model.

3.1 Afbeelding van het apparaat

Voorzijde (afb. 3-1):

Achterzijde (afb. 3-2):



- 1 Waterreservoir
- 2 Droger deur
- 3 Bedieningspaneel

- 4 Netsnoer
- 5 Achterplaat
- 6 Afvoerkanal
- 7 Instelbare voetjes

3.2 Accessoires

Controleer de accessoires en documenten op basis van de onderstaande lijst (afb. 3-3):

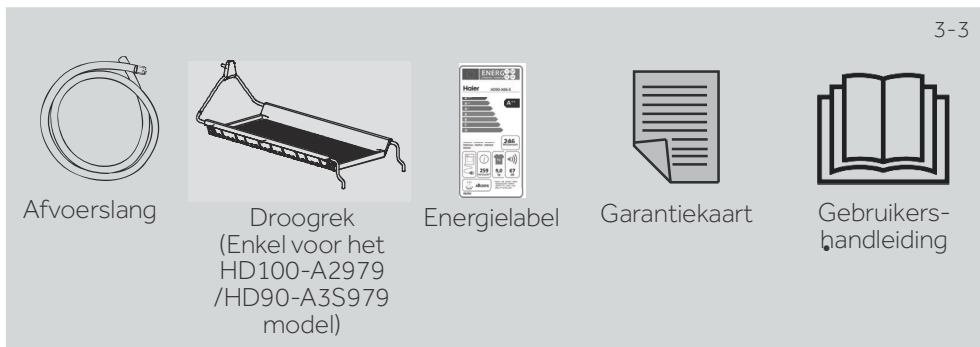

Afvoerslang

Droogrek
(Enkel voor het
HD100-A2979
/HD90-A3S979
model)

Energielabel

Garantiekart

Gebruikers-
handleiding

4-1

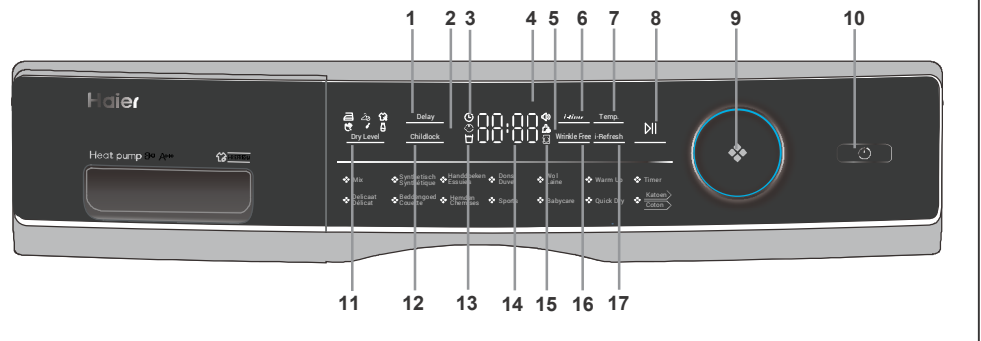

- | | | | | | |
|---|--------------------------------|----|------------------------------|----|----------------------------------|
| 1 | Uitstelknop | 7 | Temp. knop | 13 | Leeg reservoir controlelampje |
| 2 | Kinderslot controlelampje | 8 | Start/Pauze knop | 14 | Scherm |
| 3 | Vertragsingsindicator | 9 | Programmaknop | 15 | Deurvergrendeling controlelampje |
| 4 | Signaal controlelampje | 10 | Aan/Uit knop | 16 | Wrinkle free (Kreukvrij) knop |
| 5 | Filter reinigen controlelampje | 11 | Dry Level (Droogniveau) knop | 17 | i-Refresh |
| 6 | Tijdknop | 12 | Childlock (Kinderslot) knop | | |

4-2

Delay

4.1 Delay (Startuitstel) knop

De startuitstelfunctie is bedoeld om de start van het programma uit te stellen. Druk op de knop om de tijd in te stellen (in intervallen tot 12 uur) wanneer het apparaat moet stoppen. Druk daarna op Start (afb. 4-2) om de uitgestelde bewerking in te schakelen.



Opgelet

Deze functie moet worden ingesteld nadat u alle opties hebt voltooid. Zo niet, wanneer u draait aan de knop of de knop indrukt, wordt de functie automatisch verwijderd.

4-3

Childlock

4.2 Kinderslot controlelampje

Om de Kinderslotfunctie in te schakelen nadat een cyclus is gestart, drukt u op de knop Childlock (Kinderslot) (afb. 4-3) gedurende 3 sec. tot het controlelampje oplicht. Om de functie uit te schakelen, drukt u de knop opnieuw in gedurende 3 sec.



Opgelet

Aan het einde van de cyclus of als de stroomtoevoer onderbroken wordt, schakelt de functie niet automatisch uit.

4.3 Vertragingindicator

Bij de start van het uitstelknop programma (afb. 4-4) licht het op.



4-4

4.4 Signaal controlelampje

U kunt een signaal kiezen naargelang u het nodig hebt. Druk op **i-time** en Temp. om de signaalfunctie in te schakelen nadat u de droger hebt ingeschakeld (Afb. 4-5) gedurende ca. 3 seconden tot het piepsignaal weerklinkt. Om uit te schakelen, drukt u beide knoppen opnieuw in gedurende 3 seconden tot het piepsignaal weerklinkt.

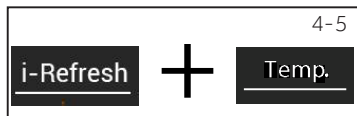

4-5

4.5 Filter reinigen controlelampje

De filters moeten regelmatig worden gereinigd. Raadpleeg de Pluizenfilter reiniging of Condensatiefilter reiniging hoofdstukken in de handleiding.



4-6



Opgelet

Na elke cyclus knippert het controlelampje om u er aan te herinneren de filters te reinigen.

4.6 Tijdknop

Wanneer u het Timer of Delay programma selecteert, schakelt het lampje van **i-time** in. Druk op deze knop om de tijd toe te voegen of te verminderen.



4-7

4.7 Temp. knop

Druk op de knop (afb. 4-8) om de droogtemperatuur in te stellen voor bepaalde programma's. Het volgende scherm verschijnt:



4-8

- ┌ - ┘ Hoge temperatuur.
- ┌ - ┘ Gemiddelde temperatuur.
- ┌ - ┘ Lage temperatuur.
- ┌ □ □ ┘ Koude lucht.

4.8. Start/pauze knop

Druk op de "Start/Pause" knop (Afb. 4-9) om een droogcyclus te starten. Druk deze knop opnieuw in om de droogcyclus te pauzeren - het controlelampje knippert. Druk opnieuw op deze knop om door te gaan.



4-9

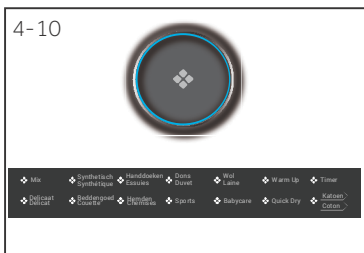

4.9 Programmakeuze

Selecteer een van de 14 programma's met de knop (afb. 4-10). Het controlelampje van het respectieve programma licht op. Raadpleeg het hoofdstuk Programmamodi van de handleiding voor bijkomende informatie.



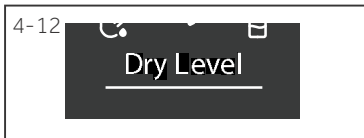

4.10 Aan/Uit-knop

Druk op de Aan/Uit-knop (afb. 4-11) om de droogkast in/uit te schakelen.



4.11 Dry Level (Droogniveau) knop

Druk op de knop (afb. 4-12) om het uiteindelijke vochtgehalte van het wasgoed aan het einde van de cyclus in te stellen.

-  Extra droog
-  Kastdroog
-  Strijkdroog



4.12 Childlock (Kinderslot) knop

Om de Kinderslotfunctie in te schakelen nadat een cyclus is gestart, drukt u op de knop Childlock (Kinderslot) (afb. 4-13) gedurende 3 sec. tot het controlelampje oplicht. Om de functie uit te schakelen, drukt u de knop opnieuw in gedurende 3 sec.



4.13 Leeg reservoir controlelampje

Het waterreservoir moet worden leeggemaakt.

Belangrijk: Maak het reservoir leeg na iedere droogcyclus. Raadpleeg het hoofdstuk Het waterreservoir leegmaken in de handleiding.



4.14 Scherm

Het scherm geeft de resterende tijdsduur weer, de uitsteltijd en andere relevante informatie.

Opgelet

De resterende tijd is een standaardwaarde. Deze tijd wordt opnieuw berekend afhankelijk van bijkomende programma-instellingen en het vochtgehalte van het wasgoed.

4.15 Deurvergrendeling controlelampje

Als de deur opent, licht dit controlelampje (afb. 4-16) op. (niet van toepassing op HD100-A2979)



4.16 Wrinkle free (Kreukvrij) knop

Nadat u het programma hebt geselecteerd met deze functie, licht het pictogram op, de anti-kreuk standaardwaarde is open. Wanneer we deze knop (afb. 4-17) aanraken, verschijnt OFF op het scherm, anti-kreuk wordt afgesloten, en als u het opnieuw aanraakt, verschijnt ON en wordt anti-kreuk geopend.



Opgelet

De standaardtijd is 1 uur.

4.17 i-Refresh

Een timerprogramma, de standaardtijd is 30 minuten. De langste tijd is 50 minuten.



Programma	Droogtegraad	Wasgoed	Max. lading in kg		
			8	9	10
	Extra droog	Zware stoffen, bijkomend drogen noodzakelijk	5	6	7
	Extra droog	Zware synthetische stoffen	4	4,5	5
	Extra droog	Handdoeken	5	6	7
	/	Kleding met dons	1	1	1,5
	/	Wolhuiden textiel	3	3	4
	Extra droog	Kasjmier kleding	3	4	4,5
	/	Zware stoffen, bijkomend drogen noodzakelijk	-	-	-
	Extra droog	Ondergoed	2	2	3
	Extra droog	Zwaar katoen	2	2	3
	Extra droog	Hemden	4	4,5	5
	Extra droog	Sportkledij	4	4,5	5
	Extra droog	Babykleding	4	4	5
	/	Lakens	4	4	5
	Extra droog	Katoen, mantels	8	9	10

EN 61121 testprogramma instelling.

ij raden u aan om het gecondenseerde water extern af te voeren door de afvoer yn ystod een volledige lading met behulp van het  programma. Dit voorkomt dat hade de watertank leegt.

Warmtepomp technologie

De condensatiedroger met warmtewisselaar levert uitstekende prestaties in termen van efficiënt energieverbruik. Dit zijn richtlijnen die zijn bepaald in de normale omstandigheden. De waarden kunnen verschillen van de vermelde waarden, afhankelijk van de overspanning en onderspanning, het type stof, de samenstelling van het wasgoed dat u wilt drogen, het resterende vocht in de stof en de omvang van de lading.

Programma Katoen / Linnen	Zwiersnelheid in rpm	Resterend vocht in %	Tijd in u:min	Energie verbruik in kWu
Extra droog 	1000	ca. 60	04:40	2,34
Kastdroog 	1000	ca. 60	04:29	1,98
Strijkdroog 	1000	ca. 60	03:18	1,62



Milieuverantwoordelijk gebruik

- ▶ Zwier het wasgoed zoveel mogelijk voor u het in de droger plaatst.
- ▶ U mag de droger niet te veel belasten.
- ▶ Schud het wasgoed goed uit voor u het in de droger plaatst.
- ▶ Kies een correct droogprogramma. Zorg ervoor dat het wasgoed niet langer dan noodzakelijk wordt gedroogd.
- ▶ Zorg ervoor dat er geen pluis aanwezig is in de trommeldroger.

7.1 Gesteven wasgoed

Gesteven wasgoed laat een laagje zetmeel achter in de trommel en is niet geschikt voor de droger.

7.2 Wasverzachter

Gebruik geen wasverzachter tijdens het wassen - het wasgoed wordt pluizig en zacht in de droger.

7.3 Zachte zorg stoffen

Het gebruik van "zachte zorg stoffen" kan resulteren in een laagje op de pluizenfilters. Dit kan de filters blokkeren. In dergelijke gevallen raden wij aan geen zachte zorg kleding toe te voegen of een ander merk toe te voegen. U moet altijd de instructies van de fabrikanten volgen.

7.4 Kleine hoeveelheden

Als u een hoeveelheid van minder dan 1,0 kg wilt drogen, moet een "Timer" programma worden geselecteerd omdat het automatische scannen van het droogniveau niet nauwkeurig kan worden vastgelegd.

7.5 Open deur

De deur moet op een kier worden gelaten wanneer u het apparaat niet gebruikt zodat de deurafdichting oneindig blijft werken.

7.6 Intern licht in de trommel

Wanneer een apparaat is ingeschakeld, licht het interne licht in de trommel altijd op wanneer de deur wordt geopend.

7.7 Onderhoudsluik

Zorg ervoor dat het onderhoudsluik altijd gesloten is tijdens het gebruik.

7.8 Antikreuk bescherming

Als het wasgoed niet wordt verwijderd aan het einde van het programma beweegt de trommel af en toe om kreuken te voorkomen. De antikreuk beschermingsfase duurt ca. 60 minuten.

7.9 Wasgoed dat moet worden gestreken

moet worden gedroogd tot het STRIJKDROOG niveau . Dit vergemakkelijkt het strij - ken met de hand of met een machine.

7.10 Resterende tijd

De programmaduur wordt beïnvloed door de volgende factoren: het type stof, de vulhoeveelheid, absorberend vermogen, het gewenste droogniveau en de zwiersnelheid van de wasmachine. Deze factoren worden geregistreerd door de elektronica tijdens het programma en de resterende tijd wordt gecorrigeerd.

7.11 AUTOMATISCHE lading detectiesysteem

Als het programma wordt gestart, verschijnt **Auto** op het scherm na een aantal minuten. Dit betekent dat de automatische lading detectie actief is. Sensoren detecteren en schatten de geselecteerde programmaduur tot het einde. Afhankelijk van het geselecteerde programma, hoeveelheid lading, vochtigheid en omgevingstemperatuur kan de AUTOMATISCH lading detectiefase een aantal minuten duren voor een kleine hoeveelheid, of tot een uur voor de maximale lading of grote items voor de geschatte programmaduur wordt weergegeven om het programma af te werken.

7.12 Extra grote stukken

hebben de neiging verward te raken. Als om die reden het gewenste droogniveau niet kan worden bereikt, moet u het wasgoed losmaken en opnieuw drogen met het tijdprogramma (TIMER).

7.13 Speciaal delicate stof

Textiel dat gemakkelijk kan krimpen of hun vorm verliezen, net als bijv. zijden kousen, lingerie, etc. mag niet in de droger worden geplaatst. Plaats delicate kledingstukken in een waszak en zorg ervoor dat ze niet te veel worden gedroogd.

7.14 Truien en breigoed

mag niet worden gedroogd tot het KASTDROOG niveau om krimpen te voorkomen. Na de wascyclus moet het wasgoed worden uitgerekt om de vorm te bewaren.

7.15 Pluis

De hoeveelheid pluis in de pluizenfilters is niet te wijten aan de stress van het wassen in de droger, maar eerder vezels die loskomen in het wasgoed door het dragen en het wassen. Wanneer het wasgoed wordt gedroogd aan de waslijn wordt dit pluis weggedragen door de wind. Wanneer u een droger gebruikt, wordt het pluis opgevangen in de filters.

7.16 Geluidssignaal

Er weerklinkt een geluidssignaal:

- ▶ wanneer het waterreservoir vol is
- ▶ in het geval van storingen

Het geluidssignaal kan ook worden gekozen in de volgende situaties:

- ▶ aan het einde van een programma
- ▶ wanneer een knop wordt ingedrukt
- ▶ wanneer men draait aan de programmaselectieknop

8.1 De voorbereiding van het apparaat

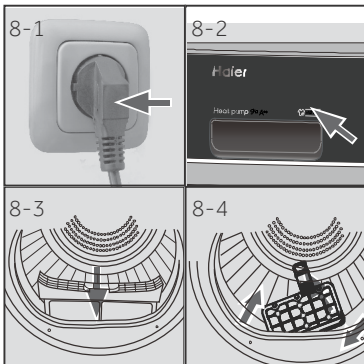

1. Sluit het apparaat aan op het elektrisch net (220V tot 240V~/50Hz; Afb. 8-1). Raadpleeg ook het hoofdstuk INSTALLATIE.
2. Zorg ervoor dat:
 - ▶ het waterreservoir leeg is en correct geïnstalleerd. (Afb. 8.-2).
 - ▶ het pluizenfilter schoon is en correct geïnstalleerd. (Afb. 8.-3).
 - ▶ het condensatiefilter schoon is en correct geïnstalleerd. (Fig. 8-4).

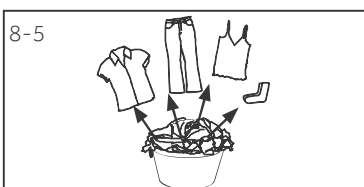

8.2 De voorbereiding van het wasgoed

- ▶ Sorteert de kleding naargelang de stof (katoen, synthetische stoffen, wol, etc.). Droog uitsluitend wasgoed dat is gezwaard.
- ▶ Maak zakken leeg van alle scherpe of brandbare voorwerpen zoals sleutels, aanstekers en lucifers. Verwijder hardere decoratieve voorwerpen zoals brochures.
- ▶ Sluit ritssluitingen en haken, zorg ervoor dat knoppen stevig zijn vastgenaaid en plaats kleine items zoals sokken, riemen, beha's, etc in een mesh zakje.
- ▶ Ontvouw grote stukken wasgoed zoals beddengoed, spreien, tafellakens, etc.
- ▶ Volg de instructies op het etiket van het wasgoed en droog enkel kledingstukken die drogerbestendig zijn.

**Tips:**

- ▶ Scheid witte kledij van gekleurde kledingstukken.
- ▶ Vouw grote items zoals beddenlakens, tafellakens etc. open.
- ▶ Beddenlakens en kussenslopen moeten worden opgeknoopt zodat er geen kleine onderdelen kunnen geklemd raken.
- ▶ Sluit ritssluitingen en haken, bind losse riemen zonder metalen onderdelen, touwtjes van shorts, etc.samen.
- ▶ Plaats kleine items zoals sokken, riemen, beha's, etc. in aan waszak.
- ▶ Zorg ervoor dat alle knopen stevig zijn vastgenaaid.
- ▶ Naai of verwijder losse metalen delen van kleding zoals metalen knopen, bogen of beha's voor u ze in de machine plaatst. Zo niet kunnen onderdelen lawaai maken en de trommel beschadigen.
- ▶ U mag delicaat wasgoed niet te veel drogen. Er bestaat een risico van kreuken. Laat het wasgoed volledig drogen in de lucht.
- ▶ Breigoed (bijv. t-shirts, ondergoed) kunnen soms krimpen tijdens het drogen. Gebruik uitsluitend het KASTDROOG  niveau en strek het wasgoed daarna uit.
- ▶ Voor vooraf-gedroogde kleding met meerdere lagen of voor het laatste drogen, moet het tijdprogramma (TIMER) worden gekozen.

Lading referentie

Beddenlaken (een persoon)	Katoen	Ca. 800 g
Gemengde stof kleding	/	Ca. 800 g
Jassen	Katoen	Ca. 800 g
Jeans	/	Ca. 800 g
Overall	Katoen	Ca. 950 g
Pyjama's	/	Ca. 200 g
Hemden	/	Ca. 300 g
Sokken	Gemengde stoffen	Ca. 50 g
T-shirts	Katoen	Ca. 300 g
Ondergoed	Gemengde stoffen	Ca. 70 g

8.3 Het apparaat laden

- ▶ Maak het wasgoed en voer het vooraf geselecteerde wasgoed in de machine.
- ▶ Niet overladen.
- ▶ Sluit het deksel voorzichtig. Zorg ervoor dat er geen wasgoed tussen de deur geklemd raakt.

8.4 Wasgoed verwijderen en toevoegen

Het programma kan op elk moment worden onderbroken om wasgoed te verwijderen of toe te voegen:

- ▶ Open de deur. De cyclus wordt onderbroken. Wees voorzichtig wanneer u het wasgoed verwijdert of toevoegt! De binnenzijde van de trommel of het wasgoed zelf kunnen warm zijn en bestaat dus een gevaar van brandschade.
- ▶ Sluit de deur en druk op de knop "Start/Pause" om het programma te laten doorlopen.

**OPGELET!**

Niet-textiel en kleine, losse voorwerpen of voorwerpen met een scherpe rand, kunnen defecten veroorzaken en schade toebrengen aan zowel de kledij als de machine.

**WAARSCHUWING!**

Schakel de droger nooit uit voor het einde van de droogcyclus, tenzij alle items snel kunnen worden verwijderd en verspreid zodat ze kunnen afkoelen.

8.5 De droger laden

1. Plaats het wasgoed gelijkmatig in de trommel en zorg ervoor dat u de droger niet overbelast.
2. Schakel de droger in door de te drukken op de Aan/Uit-knop (afb. 8-7).



Opgelet

Wasverzachters of gelijkaardige producten moeten worden gebruikt zoals vermeld in de instructies van de fabrikant.

8.6 Programma instellen en starten

1. Draai aan de programmaknop (afb. 8-8) om het gewenste programma te selecteren.
2. Stel functies in zoals de temperatuur, het droogniveau en de uitsteltijd. Druk daarna op de "Start/Pause" knop (Afb. 8-9) om de droogcyclus te starten.

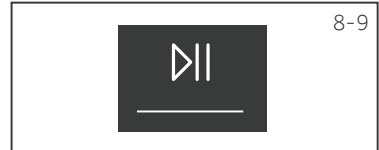

8-10



8.7 Einde van de droogcyclus

De droger stopt automatisch aan het einde van de droogcyclus. Het scherm geeft END weer. Open de deur van de droger en verwijder het wasgoed. Als het was niet wordt verwijderd, start het antikreuk programma automatisch.

8-11



8-12



8-13

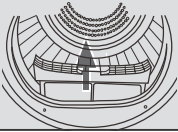

8-14



1. Schakel de droger uit door de te drukken op de Aan/Uit-knop (afb. 8-10).
2. Verwijder de stekker van de droger uit het stop-contact (afb. 8-11).
3. Maak het waterreservoir leeg na iedere droogcyclus (afb. 8-12).
4. Reinig het pluizenfilter na elke droogcyclus (afb. 8-13).
5. Reinig het waterreservoir leeg na iedere droogcyclus (afb. 8-14).



Opgelet

- ▶ U moet er tijdens het drogen voor zorgen dat de items op het rek worden geplaatst zonder dat er een risico bestaat dat het verward raakt in de trommel tijdens het draaien.
- ▶ Maximaal gewicht van de natte items: 1,5 kg.

8.8 Het gebruik van het droogrek

Het droogrek is ontworpen voor gebruik met items die niet zijn aanbevolen voor het drogen zoals sportschoenen, sneakers, sweaters of delicate lingerie.

1. Open de deur van de droger.
2. Controleer of de trommel leeg is.
3. Plaatst het droogrek in de trommel.
4. Zorg ervoor dat de pinnen in de opening van het pluizenfilter zijn gevoerd en vergrendeld in de opening in de achterste trommel.

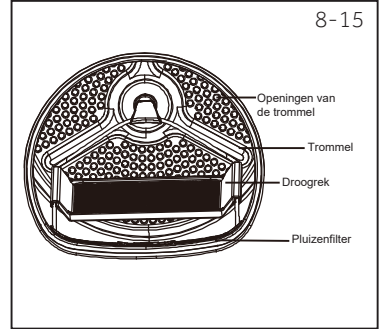

Opgelet



► U mag het dit droogrek niet gebruiken als er andere kleding aanwezig is in de droger.

Onderhoudstabel





Reinigen

	Wasbaar tot 95°C normaal programma		Wasbaar tot 60°C normaal programma		Wasbaar tot 60°C delicaat programma
	Wasbaar tot 40°C normaal programma		Wasbaar tot 40°C delicaat programma		Wasbaar tot 40°C heel delicaat programma
	Wasbaar tot 30°C normaal programma		Wasbaar tot 30°C delicaat programma		Wasbaar tot 30°C heel delicaat programma
	Handwassen max. 40°C		Niet wassen		

Bleken

	Bleken toegestaan/		Enkel zuurstof/niet-chloor		Niet bleken
---	--------------------	---	----------------------------	---	-------------

Drogen

	Trommeldrogen mogelijk normale temperatuur		Trommeldrogen mogelijk lagere temperatuur		Niet trommeldrogen
	Drogen aan de waslijn		Plat drogen		

Strijken

	Strijken op een maximum temperatuur tot 200 °C		Strijken op een gemiddelde temperatuur tot 150°C		Strijken aan een lage temperatuur tot 110 °C; zonder stoom (stoomstrijken kan onherroepelijke schade veroorzaken)
	Niet strijken				

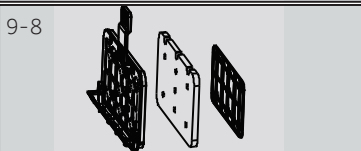
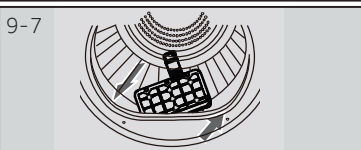
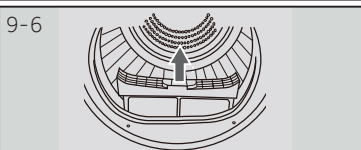
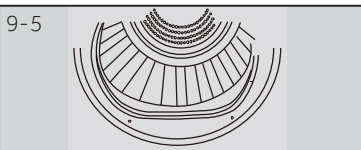
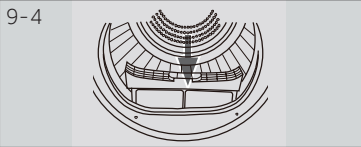
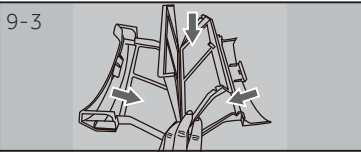
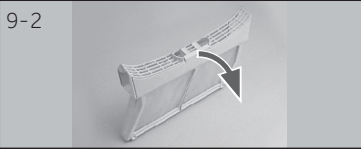
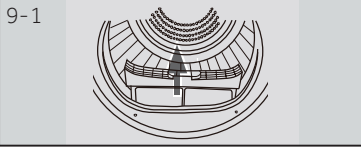

9.1 Pluizenfilter reiniging

Reinig de pluizenfilters na elke droogcyclus.

1. Verwijder het pluizenfilter uit de trommel (afb. 9-1).
2. Open het pluizenfilter (afb. 9-2).
 -
3. Reinig het pluizenfilter en resterende pluïesjes na elke droogcyclus (afb. 9-3).
 -
4. Breng het pluizenfilter opnieuw aan in de droger (afb. 9-4).

9.2 Condensatiefilter reiniging

Reinig de pluizenfilters na elke droogcyclus.

1. Open de deur.
2. Verwijder het pluizenfilter uit de trommel (afb. 9-5).
3. Verwijder het condensatiefilter uit de luchtleiding (afb. 9-6).
4. Verwijder de spons en reinig het filterscherm (afb. 9-7).
 -
5. Herinstalleer de spons in het condensatiefilter (afb. 9-8).
 -

Opgelet

Als het pluizen-/condensatiefilter zeer vuil is, kan het worden gereinigd onder stromend water. Laat het volledig drogen voor gebruik.

9.3 Het waterreservoir schoonmaken

Tijdens de werking condenseert stoom in water en dit wordt opgevangen in het waterreservoir. Maak het reservoir leeg na iedere droogcyclus.

1. Verwijder het waterreservoir uit de behuizing (afb. 9-9).
2. Maak het waterreservoir leeg (afb. 9-10).
3. Breng het waterreservoir opnieuw aan in de droger (afb. 9-11).



Opgelet

Gebruik het water niet als drinkwater of voor voedselbereidingen.

9.4 Droger

Wrijf de buitenzijde van de droger en het bedieningspaneel schoon met een vochtige doek. U mag geen organisch wasmiddel of corrosief middel gebruiken om schade aan het apparaat te vermijden.

9.5 Trommel

Wanneer de droger een bepaalde periode heeft gewerkt, zullen zorgproducten voor de stoffen of kalk in het water een onzichtbare laag vormen op de binnenzijde van de trommel. Gebruik een vochtige doek en een beetje wasmiddel om deze laag te verwijderen. U mag geen organisch wasmiddel of corrosief middel gebruiken om schade aan het apparaat te vermijden.

9.5 Verdampers

Als de verdampers achter het condensfilter vuil is, kan het worden gereinigd met een stofzuiger. Zorg ervoor dat u de verdampers niet beschadigt tijdens de reiniging.

Veel van de voorkomende problemen kunt u zelf oplossen zonder specifieke expertise. In het geval van een probleem moet u alle weergegeven mogelijkheden controleren en de onderstaande instructies volgen voor u contact opneemt met de dienst na verkoop. Zie KLANTENDIENST.



WAARSCHUWING!

- ▶ Voor ieder onderhoud moet u het apparaat uitschakelen en de stekker verwijderen uit het stopcontact.
- ▶ Elektrische apparaten mogen uitsluitend door gekwalificeerde elektrische experts worden onderhouden. Incorrecte reparaties kunnen aanzienlijke gevolgschade veroorzaken.
- ▶ Als het netsnoer beschadigd is, moet het worden vervangen door de fabrikant, zijn onderhoudsdienst of dergelijk gekwalificeerde personen om ieder risico uit te sluiten.

Probleemoplossing met weergavecode

Code	Oorzaak	Oplossing
F2	Afvoerpomp defect.	Neem contact op met de klantendienst.
F32 F33	De thermische sensor van de condensator is ontkoppeld of maakt een kortsluiting.	Neem contact op met de klantendienst.
F4	Temperatuur van het wasgoed in de trommel wijzigt niet.	Neem contact op met de klantendienst.
F5	Communicatiefout tussen PCB en scherm	Neem contact op met de klantendienst.
L0	Temperatuur is te laag.	Gebruik de droger wanneer de luchttemperatuur hoger is dan 5°C.

Als de foutcodes opnieuw verschijnen, zelfs na het nemen van maatregelen, moet u het apparaat uitschakelen, de voeding loskoppelen en Neem contact op met de klantendienst.

Probleemoplossing met weergavecodes

Probleem	Mogelijke oorzaak	Mogelijke oplossing
De droger werkt niet.	<ul style="list-style-type: none"> • Slechte aansluiting op de netvoeding. • Stroompanne. • Er is geen droogprogramma ingesteld. • Het apparaat werd niet ingeschakeld • Het waterreservoir is vol. • De deur is niet correct gesloten. 	<ul style="list-style-type: none"> • Controleer de aansluiting op de netvoeding. • Controleer de voeding. • Stel een droogprogramma in. • Schakel het apparaat in. • Maak het waterreservoir leeg. • Sluit de deur correct.
De droger werkt niet en End verschijnt op het scherm.	<ul style="list-style-type: none"> • Het wasgoed heeft het droogniveau bereikt dat is gedefinieerd in het programma? • Is er geen wasgoed aanwezig in de trommel? 	<ul style="list-style-type: none"> • Controleer of uw programma instelling correct is. • Controleer of er wasgoed aanwezig is in de trommel.
De droogtijd is te lang en de resultaten zijn niet toereikend.	<ul style="list-style-type: none"> • De programma instelling is niet correct. • De filters zijn verstopt. • De verdamper is geblokkeerd. • De droger is overbelast. • Het wasgoed is te nat. • Het ventilatiekanaal is geblokkeerd. 	<ul style="list-style-type: none"> • Zorg ervoor dat het programma correct is ingesteld. • Reinig het filterscherm. • Reinig de verdamper. • Verminder de hoeveelheid wasgoed. • Zwier het wasgoed correct voor het drogen. • Controleer het ventilatiekanaal en verwijder de blokkering.
De resterende tijd op het scherm stopt of verspringt.	<p>De resterende tijdsduur wordt voortdurend aangepast op basis van de volgende factoren:</p> <ul style="list-style-type: none"> • Type wasgoed. • Geladen hoeveelheid. • Vochtgehalte van het wasgoed. • Omgevingstemperatuur. 	De automatische instelling is een normale werking.

11.1. Voorbereiding

- ▶ Verwijder alle verpakkingsmateriaal. Wanneer u de verpakking opent, kunnen waterdruppels zichtbaar zijn. Dit normale fenomeen is het resultaat van watertests in de fabriek.
- ▶ Verwijder alle verpakkingsmateriaal, inclusief de polystyreen basis.



Opgelet

Gooi de verpakking weg op een milieuvriendelijke wijze. Raadpleeg uw detailhandel of de lokale instanties voor informatie met betrekking tot de huidige verwijderingsmethoden.



WAARSCHUWING!

Na het transport en de installatie MOET u de droger twee uur laten rusten voor het gebruik.

11.2 Transport en wachttijd

Transporteer het apparaat enkel in de horizontale positie. De onderhoudsvrije smeerolie bevindt zich in de capsule van de compressor. Deze olie kan doorheen de afgesloten leidingen stromen als het apparaat gekanteld wordt tijdens transport. Voor u het apparaat aansluit op het elektrisch net moet u 2 uur wachten zodat de olie in de capsule kan stromen.

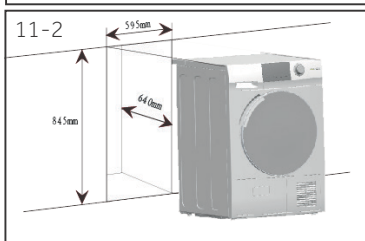
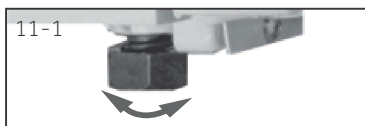

11.3 Het apparaat uitlijnen

Het apparaat moet op een vlakke en stevige ondergrond worden geplaatst. Stel de voeten in op het gewenste niveau (Afb. 11-1).

11.4 Installatie onder aanrecht

De afmetingen van de inkeping moet tenminste overeenstemmen met de afmetingen (afb. 11-2).

1. Plaats het apparaat naast de sleuf. Zorg ervoor
 - dat alle verbindingen gemakkelijk toegankelijk en functioneel zijn.
2. Stel alle voeten nauwkeurig bij en zorg voor een stevige, waterpas positionering.
3. Installeer het apparaat zorgvuldig in de locatie.
4. Let erop dat er voldoende ventilatie mogelijk is.

11.5 Elektrische verbinding

Voor elke aansluiting moet u controleren of:

- ▶ het elektrisch net, stopcontact en de zekeringen overeenstemmen met de informatie op het naamplaatje.
- ▶ het stopcontact geaard is en geen multi-stekker of verlengsnoer is.
- ▶ de stekker en het stopcontact overeenstemmen.
- ▶ **Enkel UK:** De UK stekker voldoet aan de BS1363A norm.



Steek de stekker in het stopcontact. (Afb. 11.-3).



WAARSCHUWING!

Als het netsnoer beschadigd is, moet het worden vervangen door de onderhoudsagent (zie garantiekaart) om elk risico uit te sluiten.

11.6 De deuropening omkeren (enkel voor 8/9kg modellen)

- ▶ U moet de stekker van de droger verwijderen uit het stopcontact voor u start.
- ▶ Hanteer de onderdelen voorzichtig om de verf niet te beschadigen.
- ▶ Gebruik een niet-krassend werkoppervlak voor de deuren.
- ▶ Gereedschap dat u nodig hebt: Kruisopschroevendraaier.
- ▶ Zodra u start, mag u de kast niet verplaatsen tot u de draairichting van de deur hebt omgekeerd.
- ▶ Dit zijn de instructies om de scharnieren te verplaatsen van de rechter- naar de linkerzijde. Als u ze ooit wilt terugplaatsen naar de rechterzijde, kunt u deze zelfde instructies volgen en alle referenties omkeren naar links en rechts.

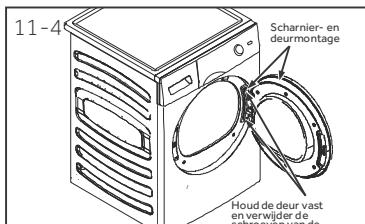

1. Deur verwijderen montage

Open de deur. Verwijder beide schroeven van de scharnier/deur montage van de droger. Plaats de scharnieren/deur montage opzij (afb. 11-4).

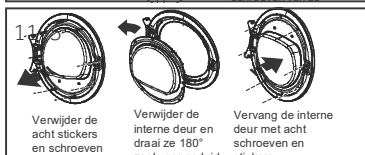

2. Verwijder, draai en vervang de binnendeur

Verwijder de acht stickers en schroeven van de binnendeur. Verwijder de binnendeur, draai ze 180° en herinstalleer ze in de buitendeur met dezelfde acht schroeven en stickers (afb. 11-5).

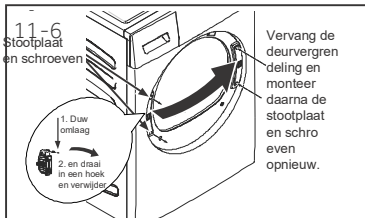

3. Verwijder, draai en vervang de deurvergrendeling & stootplaat

Verwijder de beide schroeven die de stootplaat bevestigen en verwijder de ene schroef van de deurvergrendeling. Duw ze omlaag en verwijder ze uit het slot door ze 180° te draaien en monteer ze op de andere zijde met dezelfde acht schroeven en stickers (afb. 11-6).

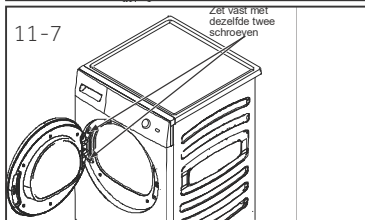

4. Draai en vervang de scharnieren/deurmontage

Verwijder de beide schroeven die de stootplaat bevestigen en verwijder de ene schroef van de deurvergrendeling. Duw ze omlaag en verwijder ze uit het slot door ze 180° te draaien en monteer ze op de andere zijde met dezelfde acht schroeven en stickers (afb. 11-7).

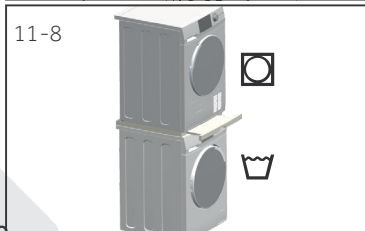

11.7 Gestapelde wasmachine-droger

Het is mogelijk plaats te winnen door de wasmachine en droger op elkaar te stapelen (afb. 11-8). Niet elke wasmachine is geschikt voor dit doeleinde. Informatie, net als de overeenstemmende montagekit zijn beschikbaar bij uw lokale verdeler.

De montage-instructies die worden geleverd met de kit bieden nauwkeurige informatie over de installatiestappen.

Productfiche (in overeenstemming met EU 392/2012)

Handelsmerk	Haier			
Modelidentificatie	HD90-A2979	HD100-A2979	HD80-A3979	HD90 A3979 HD90-A3979S HD90-A3S979
Nominaal vermogen (kg)	9	10	8	9
Soort droger	Condensator			
Energie efficiëntieklasse	A++	A++	A+++	A+++
Gewogen energieverbruik (AE _c in kWu/jaar) ¹⁾	236	280	175	193
Droger met of zonder automatisch	met automatisch			
Energieverbruik van standaard katoenprogramma, ³⁾ met een volle lading (kWh/cyclus)	2,14	2,29	1,43	1,58
Energieverbruik van standaard katoenprogramma, ³⁾ met een gedeeltelijke lading (kWh/cycli)	1,21	1,35	0,85	0,93
Stroomverbruik van de uit-modus (W)	0,1	0,1	0,1	0,1
Stroomverbruik van de ingeschakeld gelaten modus (W)	1,19	1,19	1,19	1,19
Duur van de ingeschakeld gelaten modus (min) ²⁾	40			
Standaard droogprogramma ³⁾	Katoen			
Gewogen programmatijd van het standaard katoenprogramma ³⁾ met een volle of gedeeltelijke lading (%)	208	220	215	243
Programmatijd van het standaard katoenprogramma ³⁾ met een volle lading (min)	252	280	273	298
Programmatijd van het standaard katoenprogramma ³⁾ met een gedeeltelijke lading (min)	170	175	168	182
Condensatie efficiëntieklasse ⁴⁾	B	B	B	B
Gewogen condensatie efficiëntie voor het standaard katoenprogramma ³⁾ met een volle of gedeeltelijke lading (%)	80.5	80.5	82	82
Gemiddelde condensatie efficiëntie voor het standaard katoenprogramma ³⁾ met een volle lading	81	81	81	81
Gemiddelde condensatie efficiëntie voor het standaard katoenprogramma ³⁾ met een gedeeltelijke lading	81	81	83	83
Gewogen condensatie efficiëntie voor het standaard katoenprogramma ³⁾ met een volle lading (dB)	67		66	
Ingebouwd / Vrijstaand	Vrijstaand / geïnstalleerd onder			

- 1) Op basis van 160 droogcycli van het standaard katoenprogramma met een volle of een gedeeltelijke lading en het verbruik van de lage-stroom modi. Het reële energieverbruik per cyclus hangt af hoe het apparaat wordt gebruikt.
- 2) Als er een stroom beheersysteem aanwezig is.
- 3) Dit programma gebruikt met een volle of gedeeltelijke lading is het standaard droogprogramma waar de informatie op het etiket en de fiche naar verwijst. Dit is het programma dat is geschikt om normaal nat katoenen wasgoed te drogen en het is het meest efficiënte programma in termen van energieverbruik voor katoen.
- 4) Klasse G is de minst efficiënte en Klasse A is de meest efficiënte.

Bijkomende technische gegevens

Afmetingen (HxDxB in mm)	845 x 600 x 595
Voeding (raadpleeg het typeplaatje) - spanning / stroom / invoer	220-240 V-50 Hz/ 2.4A/ 550 W
Toegelaten omgevingstemperatuur	5°C tot 35°C
Gefluoreerde broeikasgassen	HFC-134a
Volume	0,26 kg
GWP	1430
Ton(nen) CO ₂ equivalent	0,6

Elektrisch schema HD90-A2979:

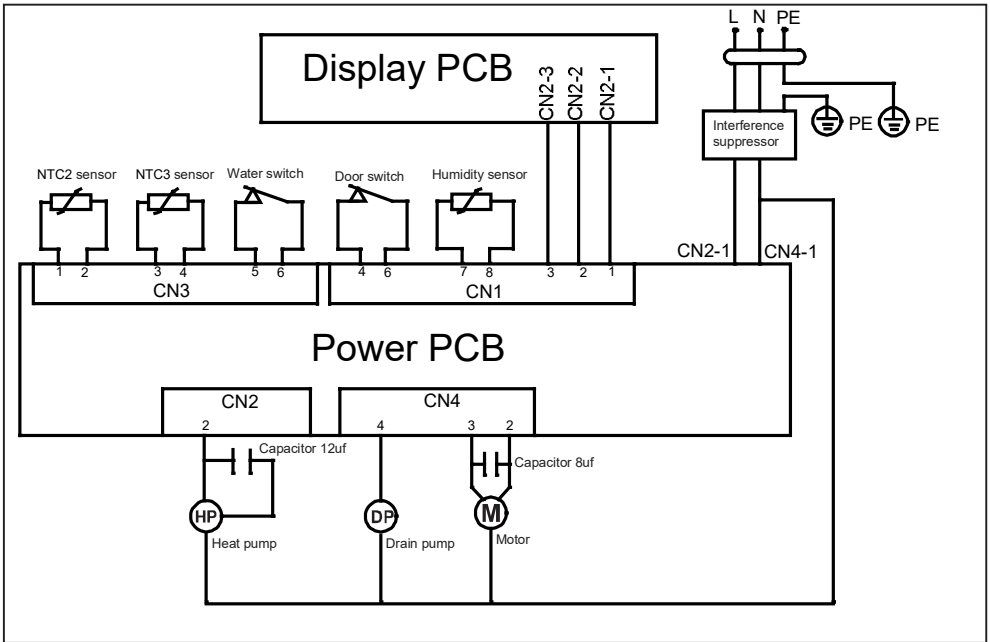

Elektrisch schema HD100-A2979:

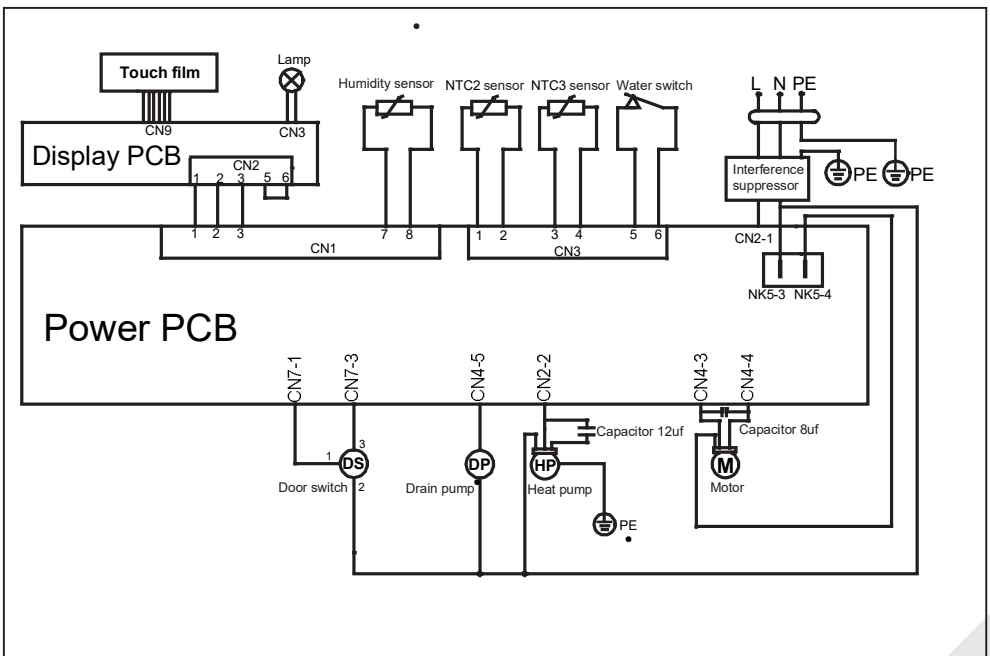

Elektrisch schema HD80-A3979/HD90-A3979/HD90-A3979S/HD90-A3S979:

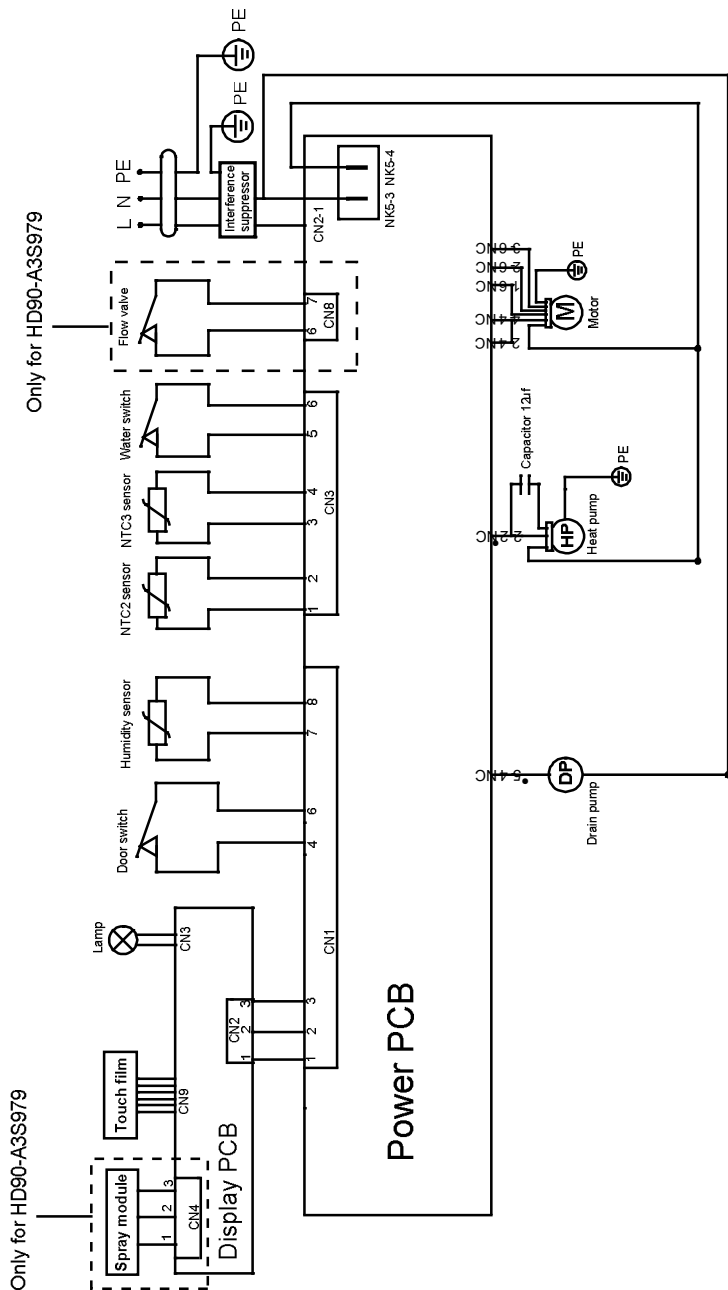

We raden onze Haier klantendienst aan en het gebruik van originele reserveonderdelen. Als u een probleem ondervindt met uw apparaat moet u eerst de sectie PROBLEEMOPLOSSEN controleren.

Als u daar geen oplossing vindt, kunt u contact opnemen met

- ▶ uw lokale verkoper of
- ▶ de Onderhoud & Ondersteuning zone op www.haier.com waar u telefoonnummers en veelgestelde vragen kunt vinden en waar u uw service claim kunt activeren.

Wanneer u contact opneemt met onze service moet u de volgende informatie bij de hand hebben.

De informatie staat vermeld op het naamplaatje.

Model _____ Serienr. _____

Controleer ook het garantietaakje dat wordt geleverd met het product met betrekking tot de garantie.

Voor algemene zakelijke vragen vindt u hieronder onze adressen in Europa:

Europese Haier adressen			
Land*	Postadres	Land*	Postadres
Italië	Haier Europe Trading SRL Via De Cristoforis, 12 21100 Verese ITALIË	Frankrijk	Haier France SAS 53 Boulevard Ornano – Pleyad 3 93200 Saint Denis FRANKRIJK
Spanje Portugal	Haier Iberia SL Pg. Garcia Faria, 49-51 08019 Barcelona SPANJE	België-FR België-NL Nederland Luxemburg	Haier Benelux SA Anderlecht Route de Lennik 451 BELGIË
Duitsland Oostenrijk	Haier Deutschland GmbH Konrad-Zuse-Platz 6 81829 München DUITSLAND	Polen Tsjechië Hongarije Griekenland Roemenië Rusland	Haier Poland Sp. zo.o. Al. Jerozolimskie 181B 02-222 Warszawa POLEN
United Kingdom	Haier Appliances UK Co.Ltd. One Crown Square Church Street East Woking, Surrey, GU21 6HR UK		

*Voor meer informatie verwijzen wij naar www.haier.com

HD90-A2979/HD100-A2979/HD80-A3979/HD90-A3979/HD90-A3979S/HD90-A3S979

Haier